

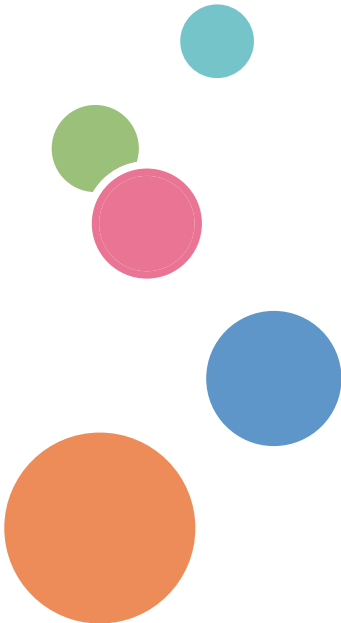

使用者指南

機器指南	1
紙張規格和裝入紙張	2
列印文件	3
影印原稿	4
掃描原稿	5
發送與接收傳真	6
使用控制面板設定機器	7
使用公用程式設定機器	8
維護機器	9
疑難排解	10
使用OS X配置網路設定	11
附錄	12



目錄

如何尋找關於操作和疑難排解的資訊.....	11
使用手冊（紙本版）.....	11
使用手冊（數位版）.....	11
如何閱讀本手冊.....	12
介紹.....	12
本手冊使用的符號.....	12
免責聲明.....	12
備註.....	12
管理員注意事項.....	13
選購件清單.....	13
關於 IP 位址.....	13

1. 機器指南

元件指南.....	15
外部：前視圖.....	15
外部：後視圖.....	17
內部.....	19
控制面板.....	20
安裝選購件.....	22
接上進紙單元.....	22
如何使用[首頁]畫面.....	24
顯示[首頁]畫面.....	24
如何使用[首頁]畫面.....	24
自訂[首頁]畫面.....	27
如何自訂[首頁]畫面.....	27
在[首頁]畫面上新增最愛項目的捷徑.....	27
變更[首頁]畫面上的圖示順序.....	27
刪除[首頁]畫面上的圖示.....	28
登記常用功能.....	29
將功能登記至最愛項目.....	29
叫用最愛項目.....	30
刪除最愛項目.....	31
顯示偏好常用模式.....	32
多工存取.....	33

關於操作工具.....	37
輸入字元.....	38
字元輸入顯示畫面.....	38
可用字元.....	38
輸入文字.....	39
使用 RICOH Smart Device Connector.....	41
使用 NFC 來連接智慧裝置和機器.....	42
使用智慧裝置來將機器的資訊寫入 NFC 標籤.....	42
透過 NFC 功能在智慧裝置上使用應用程式.....	42

2. 紙張規格和裝入紙張

裝入紙張與設定紙張尺寸和種類的工作流程.....	43
裝入紙張.....	44
將紙張裝入紙匣 1 和 2.....	44
將紙張裝入手送台.....	49
裝入信封.....	50
使用控制面板來指定紙張種類和紙張尺寸.....	53
指定紙張種類.....	53
指定標準紙張尺寸.....	53
指定自訂紙張尺寸.....	54
使用 Web Image Monitor 指定紙張種類與紙張尺寸.....	56
指定自訂紙張尺寸.....	56
使用印表機驅動程式指定紙張種類和紙張尺寸.....	57
使用 Windows 時.....	57
使用 OS X 時.....	58
支援的紙張.....	59
紙張種類的規格.....	62
不建議的紙張種類.....	68
紙張存放.....	69
列印區域.....	69
放置原稿.....	72
將原稿放置於曝光玻璃上.....	72
將原稿放置在自動送稿機.....	72
關於原稿.....	73

3. 列印文件

本機的用處.....	77
配置印表機的選購件設定.....	78
雙向通訊的條件.....	78
如果停用雙向通訊.....	78
顯示列印喜好設定對話方塊.....	80
從[開始]功能表顯示列印喜好設定對話方塊.....	80
在應用程式中顯示列印喜好設定對話方塊.....	80
列印的基本操作.....	82
如果發生紙張不符.....	83
取消列印工作.....	83
列印機密文件.....	85
儲存機密列印檔案.....	85
列印機密列印檔案.....	86
刪除機密列印檔案.....	87
從數位相機直接進行列印（PictBridge）.....	89
PictBridge 介紹.....	89
PictBridge 列印.....	89
本機具備的功能.....	90
結束 PictBridge.....	90
當 PictBridge 列印沒有作用時.....	91
使用 Mopria 來進行列印.....	92
使用各種列印功能.....	93
列印品質功能.....	93
列印輸出功能.....	94

4. 影印原稿

影印機功能的用處.....	97
影印機模式畫面.....	98
影印的基本操作.....	100
取消影印.....	101
放大或縮小影本.....	103
指定縮小／放大.....	103
使用雙面和合併列印功能影印單面原稿.....	105

指定合併與雙面影印.....	108
使用雙面和合併列印功能影印雙面原稿.....	110
使用 ADF 進行雙面影印.....	111
使用曝光玻璃進行手動雙面影印.....	112
影印證件.....	114
指定影印的掃描設定.....	117
調整影像濃度.....	117
根據原稿選擇文件種類.....	117

5. 掃描原稿

掃描器功能的用處.....	119
掃描器模式畫面.....	120
登錄掃描目的地.....	122
修改掃描目的地.....	127
刪除掃描目的地.....	127
測試傳輸.....	128
掃描至資料夾的基本操作.....	130
1 列印檢查單.....	130
2 確認使用者名稱與電腦名稱.....	131
3 在電腦上建立共用資料夾.....	133
4 為已建立的共用資料夾指定存取權限.....	134
5 在機器的通訊錄中登錄共用資料夾.....	135
6 將掃描檔案傳送到共用資料夾.....	136
掃描至電子郵件的基本操作.....	138
1 進行 SMTP 與 DNS 設定.....	138
2 將目的地的電子郵件地址登錄至通訊錄.....	138
3 透過電子郵件傳送掃描的檔案.....	139
掃描至 FTP 的基本操作.....	141
1 指定 FTP 伺服器設定.....	141
2 將掃描檔案傳送至 FTP 伺服器.....	141
使用[重傳]功能來指定掃描目的地.....	144
將掃描檔案儲存在 USB 快閃記憶體裝置的基本程序.....	145
RICOH Scan Utility 的基本操作.....	148
使用 RICOH Scan Utility 的準備工作.....	148

使用 Ricoh Scan Utility 來掃描至電腦.....	148
使用 RICOH SP C260 series Scan，從智慧裝置進行掃描.....	151
TWAIN 掃描的基本操作.....	153
使用 TWAIN 掃描器.....	153
TWAIN 掃描.....	153
您可以在 TWAIN 對話方塊中所進行的設定.....	154
WIA 掃描的基本操作.....	156
ICA 掃描的基本操作.....	157
安裝 ICA 驅動程式.....	157
使用 ICA 掃描器.....	157
ICA 掃描.....	157
可在 ICA 對話方塊中進行的設定.....	158
使用 SANE 掃描.....	160
指定掃描設定以進行掃描.....	161
根據原稿尺寸指定掃描尺寸.....	161
調整影像濃度.....	162
指定解析度.....	163

6. 發送與接收傳真

傳真功能的用處.....	165
傳真設定工作流程.....	166
傳真模式畫面.....	167
設定日期和時間.....	169
登記傳真目的地.....	170
使用控制面板登記傳真目的地.....	170
使用 Web Image Monitor 登記傳真目的地.....	172
防止傳送至錯誤的目的地.....	174
傳送傳真.....	175
選擇傳送模式.....	175
網際網路傳真傳送.....	176
傳送傳真的基本操作.....	177
取消傳送.....	179
指定傳真目的地.....	181
實用的傳送功能.....	184

指定掃描設定以進行傳真.....	186
從電腦使用傳真功能 (LAN-Fax)	189
從電腦傳送傳真的基本操作.....	189
進行傳送設定.....	191
設定 LAN-Fax 通訊錄.....	191
編輯傳真封面頁.....	194
接收傳真.....	195
選擇接收模式.....	195
接收網際網路傳真.....	199
將傳真自動轉傳或儲存於記憶體中.....	200
接收或拒絕來自特殊傳送者的傳真.....	204
傳真相關的清單/報告.....	207

7. 使用控制面板設定機器

基本操作.....	209
選單表.....	210
影印功能設定.....	211
掃描器功能設定.....	216
傳真功能設定.....	218
通訊錄設定.....	225
系統設定.....	226
印表機功能設定.....	232
紙張設定.....	236
管理員工具設定.....	241
列印清單／報告.....	248
列印組態設定頁.....	248
清單/報告類型.....	248
網路設定.....	250

8. 使用公用程式設定機器

可使用 Web Image Monitor 來進行的設定功能.....	255
使用 Web Image Monitor.....	256
顯示首頁.....	257
變更介面語言.....	258
查看系統資訊.....	259

狀態索引標籤.....	259
計數器索引標籤.....	260
機器資訊索引標籤.....	262
配置系統設定.....	264
音量調整索引標籤.....	264
紙匣紙張設定索引標籤.....	264
影印機索引標籤.....	267
傳真索引標籤.....	267
優先紙匣索引標籤.....	269
節約碳粉索引標籤.....	270
I/O 逾時索引標籤.....	270
黑白列印優先權索引標籤.....	270
登記目的地.....	271
登記傳真特殊傳送者.....	272
根據使用者限制本機功能.....	273
啟用使用者限制設定.....	273
本機功能受到限制時.....	277
配置網路設定.....	279
網路狀態索引標籤.....	279
IPv6 組態索引標籤.....	280
網路應用程式索引標籤.....	280
DNS 索引標籤.....	281
自動電子郵件通知索引標籤.....	282
SNMP 索引標籤.....	282
SMTP 索引標籤.....	283
POP3 索引標籤.....	284
網際網路傳真索引標籤.....	284
無線索引標籤.....	285
配置 IPsec 設定.....	288
IPsec 全域設定索引標籤.....	288
IPsec 原則清單標籤.....	288
列印清單/報告.....	292
配置管理員設定.....	293

管理員索引標籤.....	293
重設設定索引標籤.....	293
備份設定索引標籤.....	294
還原設定索引標籤.....	295
設定日期／時間索引標籤.....	295
節電模式索引標籤.....	296
PCL6 模式.....	296

9. 維護機器

更換列印匣.....	297
更換廢棄碳粉瓶.....	302
更換組件.....	308
更換中間轉寫單元.....	308
更換定著單元與轉寫滾輪.....	308
清潔的注意事項.....	309
清潔碳粉濃度感應器.....	310
清潔摩擦墊和進紙滾輪.....	312
清潔同步滾輪和紙匣.....	314
清潔曝光玻璃.....	317
清潔自動送稿機.....	318
搬移和運送機器.....	319
丟棄.....	320
查詢處.....	320

10. 疑難排解

畫面上的錯誤和狀態訊息.....	321
移除夾紙.....	330
移除列印夾紙.....	330
移除掃描夾紙.....	338
無法列印測試頁時.....	341
送紙問題.....	342
列印品質問題.....	344
檢查機器的狀況.....	344
查看印表機驅動程式的設定.....	345
印表機問題.....	347

無法正確列印時.....	347
無法清楚列印時.....	350
紙張未正確送入或退出.....	353
其它列印問題.....	354
影印機問題.....	355
無法印出清楚的影本時.....	355
影印效果不如預期時.....	356
掃描器問題.....	357
無法瀏覽網路以傳送掃描檔案時.....	357
掃描效果未如預期時.....	357
傳真問題.....	358
不能依需求傳送或接收傳真訊息時.....	358
經由報告或電子郵件發出錯誤通知時.....	361
錯誤代碼.....	362
常見問題.....	367

11. 使用 OS X 配置網路設定

將機器連接到有線網路.....	369
使用 USB 纜線.....	369
使用乙太網路纜線.....	369
將機器連接至無線網路.....	371
安裝印表機驅動程式.....	371
使用 Wi-Fi 安裝精靈.....	371
使用 WPS 按鈕.....	372
使用 PIN 碼.....	374

12. 附錄

使用 IPsec 傳送.....	377
以 IPsec 加密與驗證.....	377
安全性關聯.....	378
加密金鑰交換設定配置流程.....	378
指定加密金鑰交換設定.....	379
指定電腦上的 IPsec 設定.....	379
使用控制面板啟用或停用 IPsec.....	381
碳粉的注意事項.....	383

機器的規格.....	384
一般功能規格.....	384
印表機功能規格.....	386
影印機功能規格.....	386
掃描器功能規格.....	387
傳真功能規格.....	389
進紙單元 TK1220.....	391
耗材.....	393
列印匣.....	393
廢棄碳粉瓶.....	394
本機的資訊.....	395
注意.....	395
ENERGY STAR（能源之星）計畫.....	395
節約能源.....	396
商標.....	397
索引	401

如何尋找關於操作和疑難排解的資訊

您可以在使用手冊（紙本版）、使用手冊（數位版）和說明（線上）中尋找關於操作本機和疑難排解的支援資訊。

使用手冊（紙本版）

本機隨附以下手冊。

安全資訊

本手冊說明使用本機時務必遵守的安全注意事項。使用本機前，請務必閱讀本手冊。

安裝指南

本手冊說明如何設定機器。另外也說明如何拆開機器包裝，以及如何連接電腦。

使用手冊（數位版）

您可從 Ricoh 網站或隨附光碟檢閱使用手冊。

從網頁瀏覽器檢閱

- 從網頁瀏覽器存取網際網路。
- 確認電腦或機器已與網路連線。
- 從 <http://www.ricoh.com/> 下載使用手冊。

從隨附光碟檢閱

您也可從隨附光碟檢閱使用手冊。

- 使用 Windows 時
 - 將隨附的光碟片插入電腦的光碟機中。
 - 按一下[閱讀手冊]，然後依照畫面上的指示操作。
 - 開啟 PDF 檔案手冊。
- 使用 OS X 時
 - 將隨附的光碟片插入電腦的光碟機中。
 - 在 Manuals. htm 檔案（位在光碟根目錄）上按兩下。
 - 選擇語言。
 - 按一下[閱讀 PDF 參考手冊]。
 - 按一下要參閱的手冊。
 - 開啟 PDF 檔案手冊。

如何閱讀本手冊

介紹

本手冊包含本機操作和使用的詳細說明及注意事項。為了您的安全和權益，使用機器前，請詳閱本手冊。請將本手冊置於隨手可得之處，以供快速參考之用。

本手冊使用的符號

本手冊使用下列符號：

★重要訊息

表示使用機器時需注意的事項要點，並說明夾紙、原稿受損或資料遺失的可能原因。請務必閱讀這些說明。

↓註

表示機器功能的補充說明，以及協助使用者解決錯誤的指示步驟。

[]

表示位於本機螢幕或控制面板上的按鍵名稱。

免責聲明

在適用法律所允許的最大範圍內，製造商對於本機故障、已登記資料的遺失、或因使用或未使用本產品與隨附操作手冊所造成的任何相關損害，概不負責。

請務必隨時複製或備份本機上所登記的資料。文件或資料可能會因您的操作錯誤或機器故障而被消除。

對於您使用本機所製作的任何文件或您執行資料所造成的結果，製造商概不負責。

為獲得良好的輸出品質，製造商建議您使用來自製造商的原廠碳粉。

備註

本手冊內容若有變更，恕不另行通知。

若在您的辦公室產品上使用了非製造商原廠的零件，製造商對此所造成的任何損失或費用概不負責。

在本手冊中使用了兩種度量制。

本手冊中的部份說明圖可能與您的機器略有差異。

管理員注意事項

密碼

本機的某些設定可使用密碼保護，以防止他人未經授權修改。我們強烈建議您立即設定自己的密碼。

下列是可以使用密碼保護的操作：

- 使用控制面板來進入[通訊錄]、[網路設定]或[管理員工具]選單
原廠預設您可以不使用密碼存取這些選單。
在[管理員工具]中可找到建立密碼的設定。
- 使用 Web Image Monitor 來設定機器
原廠預設您可以不使用密碼，透過 Web Image Monitor 設定機器。在[管理員設定]中可以找到建立密碼的設定。
關於建立密碼的詳細資訊，請參閱 p.293 「配置管理員設定」。

使用者限制

您可以限制具有適當授權的使用者，不讓其使用本機的某些功能。

使用 Web Image Monitor，您可以選擇想要限制的功能，然後登記經過授權後即可使用這些功能的使用者。

↓ 註

- 關於建立密碼和進行使用者限制設定的詳細資訊，請參閱 p.273 「根據使用者限制本機功能」。

選購件清單

選購件清單	名稱
進紙單元 TK1220	進紙單元

↓ 註

- 如果安裝了進紙單元，機器的控制面板上會顯示「Tray 2」。

關於 IP 位址

在本手冊中，「IP 位址」涵蓋 IPv4 和 IPv6 兩種環境。請閱讀您所用環境的相關說明。



1. 機器指南

本章說明使用機器的準備工作和其操作說明書。

元件指南

本節介紹位於機器前方與後方各部位的名稱，並概述其功能。

外部：前視圖

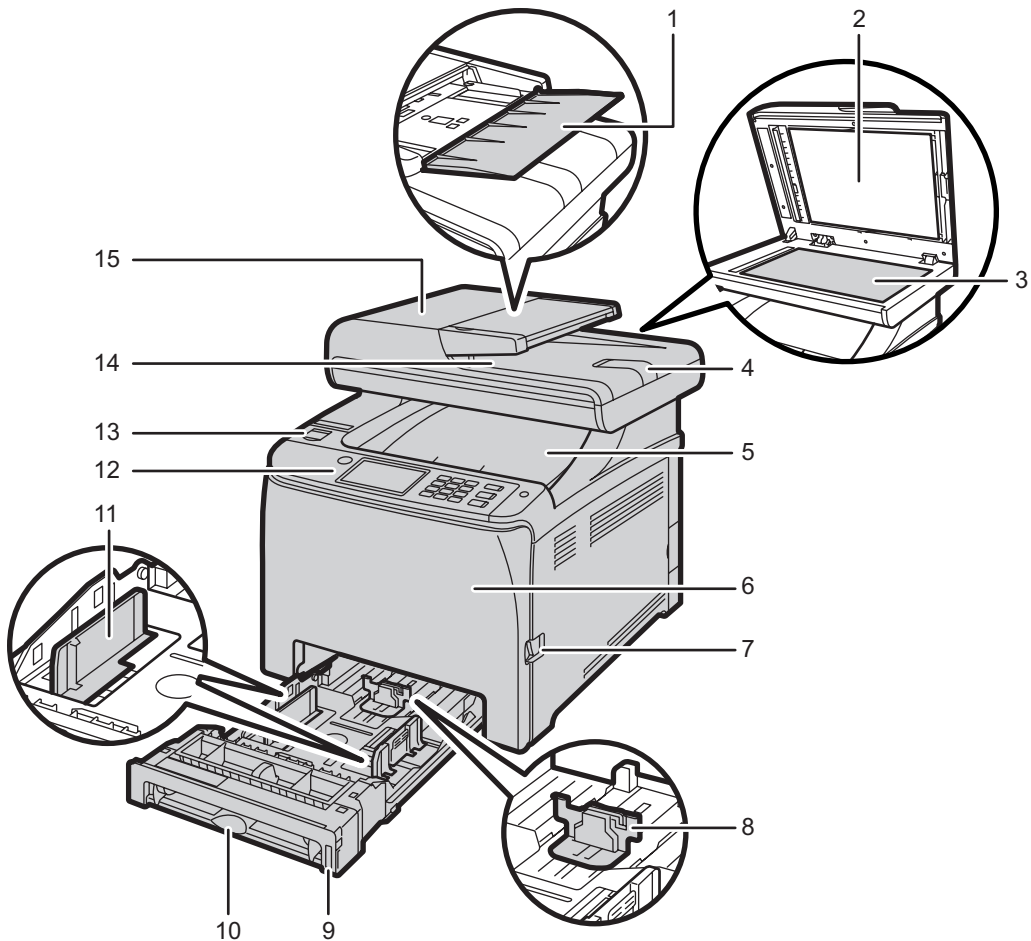

DUE203

編號	名稱	說明
1	ADF（自動送稿機）的輸入紙匣	在此放入原稿紙疊。原稿會自動送入。 這個紙匣最多可放置 50 張普通紙。
2	自動送稿機（曝光玻璃蓋）	ADF 與曝光玻璃蓋整合為一體。打開這個蓋板，將原稿放在曝光玻璃上。
3	曝光玻璃	將原稿一次一張放在這裡。
4	ADF 紙匣的延伸托盤	在 ADF 的輸入紙匣放入的紙張大於 A4 時，請拉出延伸托盤。
5	標準接紙盤／上蓋	列印紙會傳送到這個接紙盤。最多可堆疊 150 張普通紙。 打開這個可以更換列印碳粉匣。
6	前蓋	打開這個蓋子可以更換廢棄碳粉瓶或取出夾紙。
7	前蓋開啟拉桿	若要打開前蓋，請拉起機器右側的這個拉桿。
8	末端擋板	根據紙張尺寸來調整此擋板。
9	紙匣 1	這個紙匣最多可放置 250 張普通紙。
10	手送台	一張一張放入紙張。
11	側擋板	根據紙張尺寸來調整此擋板。
12	控制面板	包含螢幕與按鍵，可控制機器。
13	USB 快閃磁碟機連接埠	插入 USB 快閃磁碟機可使用掃描至 USB 功能，或使用 USB 連接線連接數位相機，可進行 PictBridge 列印。
14	ADF 的輸出接紙盤	以 ADF 掃描的原稿會從這裡傳送。
15	ADF 蓋	打開此蓋，來移除夾在 ADF 中的原稿。

外部：後視圖

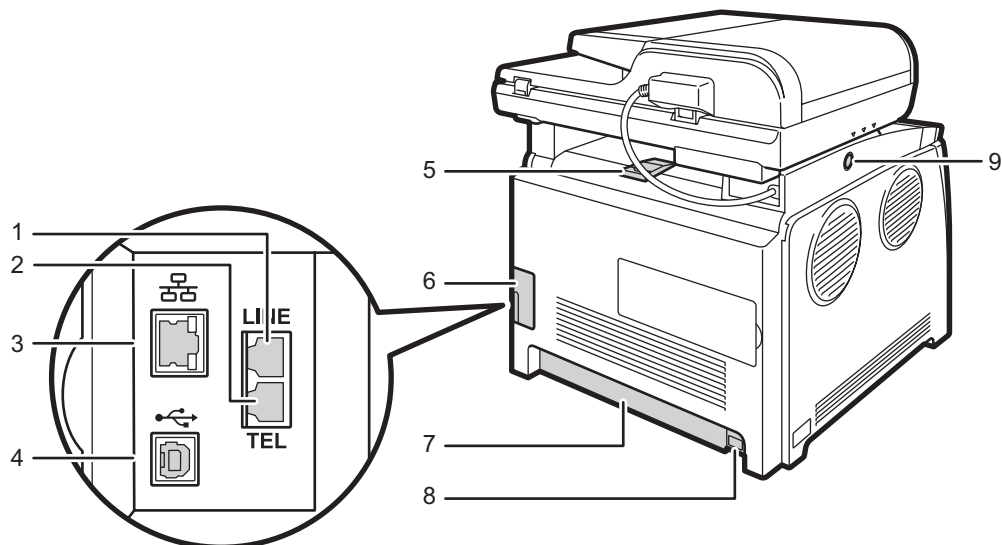

DUE204

編號	名稱	說明
1	G3（類比）線路介面接頭	用以連接電話線路。
2	外接電話接頭	用來連接外接電話。
3	乙太網路連接埠	用以使用網路介面連接線將本機連接至網路。
4	USB 連接埠	用以使用 USB 連接線將本機連接至電腦。
5	擋板	一次列印大量紙張時，拉出擋板可以避免紙張掉落。 擋板能夠調整至 A4/Letter 或 Legal 尺寸的位置。
6	連接線蓋	要將連接線連接至本機，請取下此蓋板。
7	後蓋	要在紙匣 1 中裝入長於 A4 的紙張時，請移除此蓋板。
8	電源插座	用來將電源線連接到本機。

編號	名稱	說明
9	滑動 ADF 的按鈕	如果輸出至輸出接紙盤的紙張難以取出，按下按鈕，可以將 ADF 滑至本機後側並定位。

註

- 如圖所示，壓下按鈕同時滑動 ADF，以滑開 ADF。務必確認 ADF 已預先關閉。滑動時，請小心不要夾到手指。

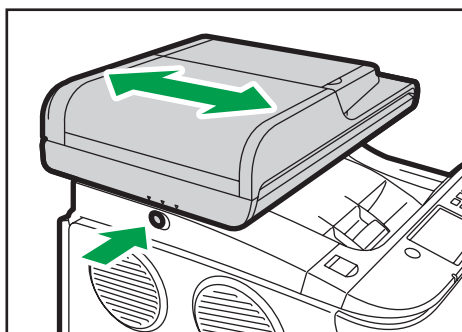

DUE205

- 如下圖所示，拉起擋板，避免 A4 或 Letter 尺寸的列印件掉落。

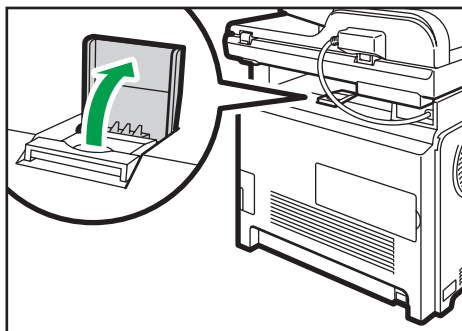

DUE206

- 如下圖所示，拉起擋板，避免 Legal 尺寸的列印件掉落。

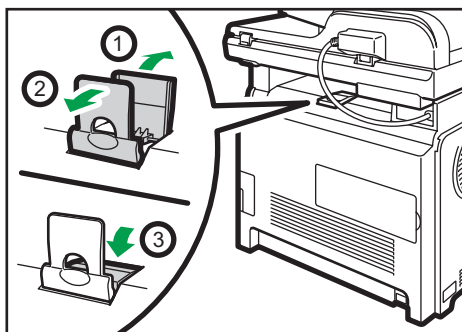

DUE207

內部

1

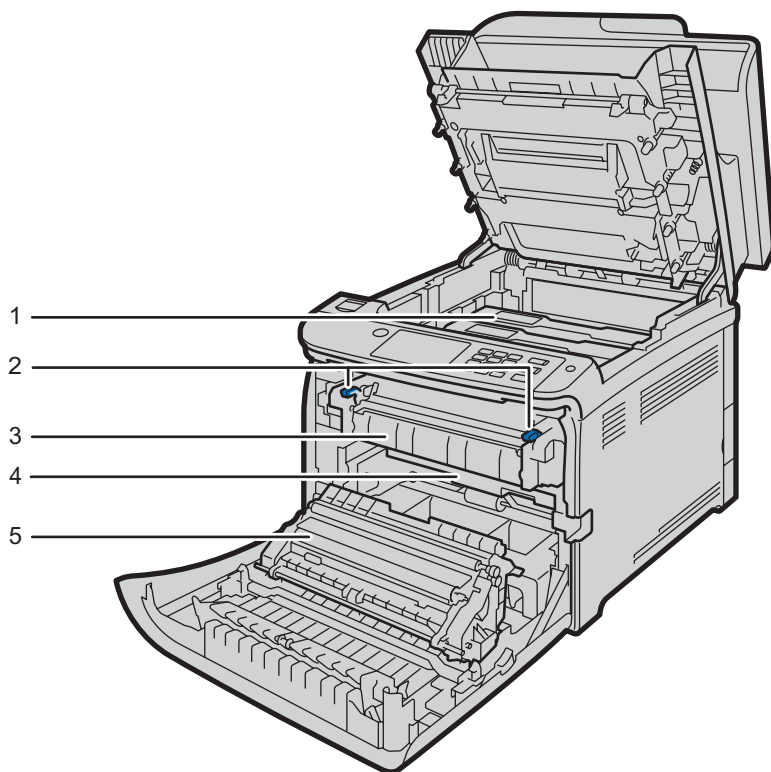

DUE212

編號	名稱	說明
1	列印匣	從本機後側依序裝入列印匣：青色（C）、洋紅色（M）、黃色（Y）和黑色（K）。列印碳粉匣需要更換時，或需要準備新列印碳粉匣時，畫面會出現訊息。
2	定著單元拉桿	列印信封時，同時降低左拉桿與右拉桿。
3	定著單元	將碳粉定著於紙上。 您可能需要移動此單元，以檢查或移除夾紙。
4	廢棄碳粉瓶	收集列印時廢棄的碳粉。
5	轉寫單元	更換廢棄碳粉瓶時，您必須移除這個單元。

註

- 關於必須更換耗材時畫面上所顯示訊息的詳細資訊，請參閱 p.321 「畫面上的錯誤和狀態訊息」。

控制面板

1

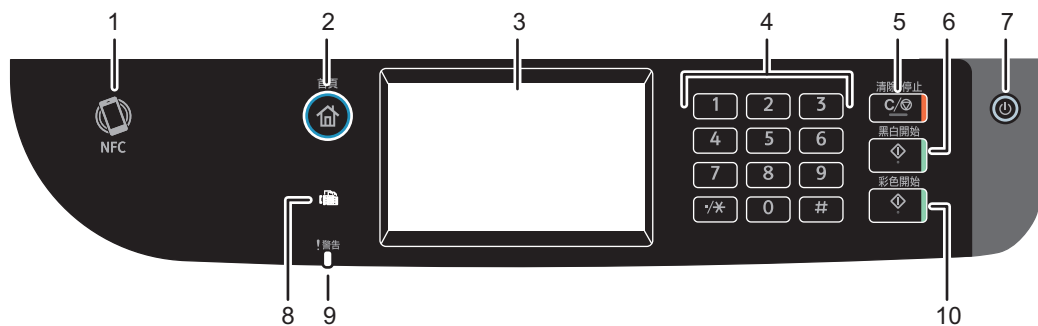

DUE128

編號	名稱	說明
1	NFC 標籤	將此標籤觸碰智慧裝置時，會讓智慧裝置與機器連線。
2	[首頁]鍵	按下可顯示[首頁]畫面。關於詳細資訊，請參閱 p.24 「如何使用[首頁]畫面」。
3	顯示面板	這是一款觸控面板顯示幕，具備圖示、按鍵和小工具，可讓您瀏覽各種功能的畫面，提供關於操作狀態的資訊和其他訊息。
4	數字鍵	為所選功能輸入影本份數、傳真號碼和資料。
5	[清除/停止]鍵	<ul style="list-style-type: none"> 本機處理工作時：按下這個按鍵，可以取消目前的工作。 設定本機設定時：按下這個按鍵，可以取消目前的設定，並回到待機模式。 在待機模式下：按下這個按鍵，可以取消影像濃度或解析度等暫時的設定。
6	[黑白開始]鍵	按下這個按鍵，可以黑白掃描或影印，或發送傳真。
7	[電源]鍵	<p>按下可開啟和關閉主電源。若要關閉機器電源，請按住此鍵至少三秒。開啟機器電源時，此指示燈會亮藍燈。</p> <p>如果機器的系統忙碌，則即使您按住此鍵三秒鐘，電源可能也不會關閉。此時，請同時按住[清除/停止]鍵和[電源]鍵至少三秒，來強制關閉機器的電源。</p>

編號	名稱	說明
8	傳真指示燈	指出傳真功能的狀態。本機記憶體中有接收後尚未列印的傳真時，這個指示燈會亮起。若因為紙匣無紙或夾紙等本機錯誤而無法印出傳真，這個指示燈會閃爍。
9	警告指示燈	本機快需要維修時，會閃爍黃燈（例如，更換耗材），本機發生錯誤時，則會亮起紅燈。 出現警告時，請查看畫面上的訊息。關於畫面顯示訊息的詳細資訊，請參閱 p.321 「畫面上的錯誤和狀態訊息」。
10	[彩色開始]鍵	按下這個按鍵，可以彩色掃描或影印。

↓ 註

- 本機在節電模式下時，螢幕背光會關閉。
- 本機處理工作時，不會顯示設定置本機的選單。要確認本機的狀態，可以查看畫面上的訊息。如果出現「正在列印...」、「正在進行黑白影印...」、「正在進行彩色影印...」或「正在處理...」等訊息，請等待目前的工作結束。
- 控制面板的顏色視機型而有所不同。

安裝選購件

本節說明如何安裝選購件。

1

接上進紙單元

⚠警告

- 用任何金屬物品碰觸電源線插頭的金屬突出部分有發生火災或觸電的危險。
- 手潮濕時，觸摸電源線插頭非常危險。否則，可能會導致觸電。

⚠注意

- 安裝或移除選購件前，請務必從牆壁插座拔除電源線，並讓主機有充分時間完全冷卻。如果未依照注意事項操作，可能會導致燙傷。
- 本機重量約 30 公斤（66.2 磅）。搬動本機時，請抓住兩側的凹槽把手，由兩個人慢慢抬起。
- 若未小心抬起進紙單元或掉落，可能會導致人身傷害。
- 移動本機前，請先從牆壁插座拔除電源線。如果突然扯下電源線，可能會造成損壞。損壞的插頭或電源線可能會導致觸電或火災。

★重要訊息

- 要使用選購的進紙單元列印，將需要紙匣 1。如果沒有紙匣 1，會發生夾紙。
- 請務必由二個人抬起本機。
- 抬起本機時請勿抓住紙匣。

1. 確認下列動作已確實完成：將機器的電源線從牆壁插座上拔起。

2. 拆下選購的進紙單元的膠帶。

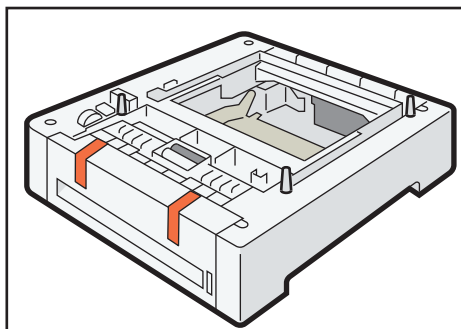

DPP210

3. 請抓住兩側的凹槽把手抬起本機。抬起本機需要兩個人。

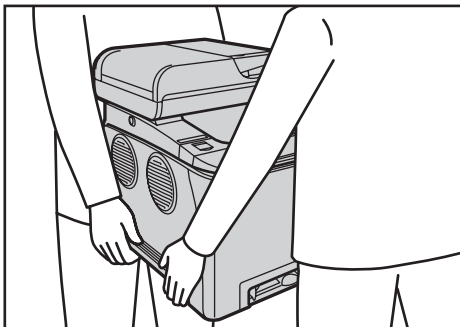

DUE287

4. 選購進紙單元上有三根直立插梢。將機器上的孔洞對準插梢，然後慢慢地將機器放下。

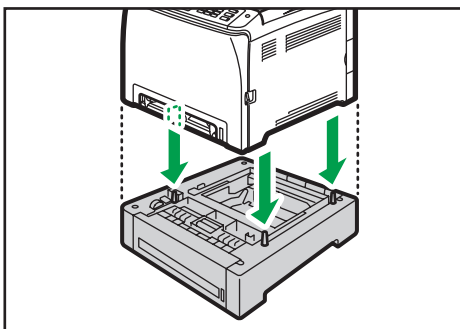

DUE323

5. 將機器的電源線插回牆壁插座，然後開啟電源。

↓ 註

- 安裝選購進紙單元後，在印表機驅動程式中選擇紙匣 2。關於詳細資訊，請參閱印表機驅動程式說明。
- 如果配置選項欄位出現新的裝置，表示已正確地安裝該裝置。
- 如果選購進紙單元未正確安裝，請重複程序，重新安裝一次。如果問題持續發生，請聯絡您的業務代表或服務代表。
- 關於列印配置頁的詳細資訊，請參閱 p.248 「列印清單／報告」。

如何使用[首頁]畫面

註

- 開機時，預設畫面為[首頁]畫面。您可以在功能優先下變更此預設設定。請參閱 p.241 「管理員工具設定」。

顯示[首頁]畫面

1. 按下[首頁]鍵。

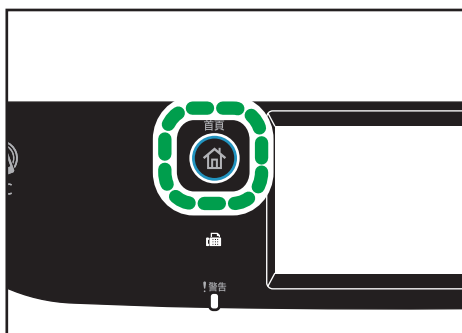

註

- 功能或捷徑圖示會顯示在[首頁]畫面。關於詳細資訊，請參閱 p.24 「如何使用[首頁]畫面」。
- 若要使用不同功能，請按下要使用的功能圖示。

如何使用[首頁]畫面

各功能的圖示會顯示在[首頁]畫面上。

您可以在[首頁]畫面 2 和 3 上新增最愛項目的捷徑。已新增捷徑的圖示會出現在[首頁]畫面上。您可以按下捷徑圖示來叫出最愛的項目。

若要顯示[首頁]畫面，請按下[首頁]鍵。

[首頁]畫面 1

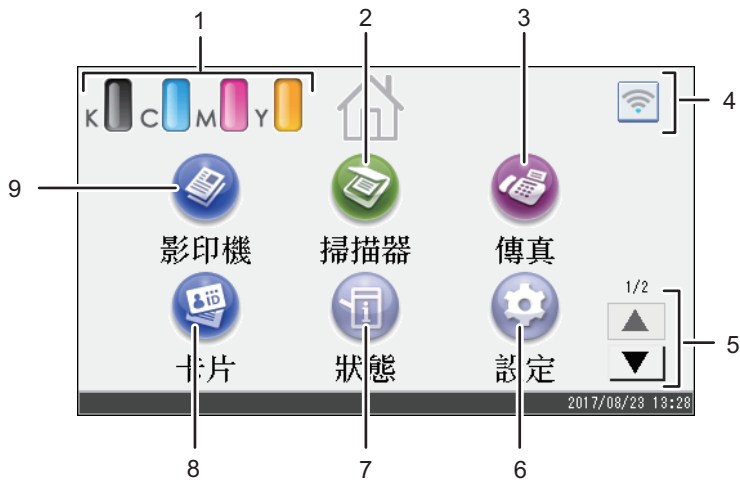

DUE303

[首頁]畫面 2

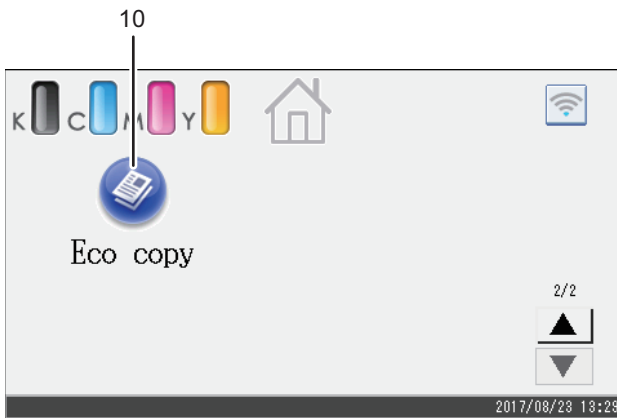

DUE304

1. 耗材資訊圖示

顯示碳粉的剩餘量。

2. [掃描器]

按下即可掃描原稿並將影像儲存為檔案。

關於使用掃描器功能方法的詳細資訊，請參閱 p.119 「掃描原稿」。

3. [傳真]

按下即可傳送或接收傳真。

關於使用傳真功能方法的詳細資訊，請參閱 p.165 「發送與接收傳真」。

4. 無線 LAN 圖示

按下可顯示[Wi-Fi 設定]畫面。

此圖示會在無線 LAN 啟用時出現。

5. ▲/▼

若圖示未顯示在某個頁面上，按下切換頁面。

6. [設定]

按下此圖示可根據您的需求來自訂機器的預設設定。

7. [狀態]

按下可查看機器的系統狀態、每項功能的操作狀態和機密列印工作。也可以顯示機器的維護資訊。

8. [卡片]

按下可進行證件影印。

9. [影印機]

按下即可影印。

關於使用影印功能方法的詳細資訊，請參閱 p.211 「影印功能設定」。

10. 捷徑圖示

您可將最愛項目的捷徑新增至[首頁]畫面。關於登錄捷徑方法的詳細資訊，請參閱 p.27 「在[首頁]畫面上新增最愛項目的捷徑」。

關於可登錄捷徑範例的詳細資訊，請參閱 p.30 「最愛項目範例」。

註

- 您可變更最愛項目圖示的順序。關於詳細資訊，請參閱 p.27 「變更[首頁]畫面上的圖示順序」。

自訂[首頁]畫面

您可以將最愛項目的捷徑新增至[首頁]畫面上。您可以按下捷徑圖示來叫出最愛的项目。您可以重新排列功能和捷徑圖示的順序。

如何自訂[首頁]畫面

您可以自訂[首頁]畫面，讓它更加實用。

各應用程式的圖示會顯示於[首頁]畫面上。您也可以針對在某些應用程式中所登錄的最愛項目來新增捷徑。

關於[首頁]畫面項目的詳細資訊，請參閱 p.24 「如何使用[首頁]畫面」。



註

- 登錄最愛項目時，最愛項目的捷徑會顯示於[首頁]畫面 2 或 3 上。如果[首頁]畫面 2 和 3 沒有足夠的空間來加入更多圖示，就無法再登錄更多其他的最愛項目。
- 您最多可以登錄總共 12 個最愛項目的圖示，每頁各 6 個圖示（共 2 頁）。

在[首頁]畫面上新增最愛項目的捷徑

當您將影印機或傳真等功能的常用設定登錄為最愛的项目時，這些項目的捷徑會出現在[首頁]畫面 2 或 3 上。關於登錄最愛項目方法的詳細資訊，請參閱 p.29 「將功能登記至最愛項目」。

變更[首頁]畫面上的圖示順序

您可以變更[首頁]畫面 2 和 3 上最愛項目圖示的順序，讓它們更容易使用。

1. 按住要移動的圖示。
2. 選擇[向上移]或[向下移]。

該圖示的位置會和其前方或後方的另一個圖示交換。

↓ 註

- 您無法變更[首頁]畫面 1 上圖示的順序。

刪除[首頁]畫面上的圖示

刪除不用的最愛項目圖示。您只能顯示您使用的圖示和捷徑。

刪除[首頁]畫面上的最愛項目捷徑時，也會刪除已登錄的最愛項目。關於刪除最愛項目方法的詳細資訊，請參閱 p.31 「刪除最愛項目」。

↓ 註

- 您無法刪除[首頁]畫面 1 上的圖示。

登記常用功能

您可將常用的工作設定儲存於機器記憶體中，以便輕鬆叫用。

1

將功能登記至最愛項目

每個功能最多可登記 12 個最愛項目。

您可以將下列設定登記至最愛項目：

- 影印機：
單面到雙面、雙面到雙面、紙匣、縮小/放大、數量、原稿設定、原稿種類、其他設定、分頁
- 傳真：
立即傳送、傳送設定
- 掃描器：
原稿設定、掃描設定

本節說明如何使用各應用程式來將功能登記到最愛項目。

1. 編輯設定，讓您想登記到最愛項目的所有功能，都能在[影印機]、[傳真]、[掃描器]或[證件影印設定]畫面上選取。
2. 按下畫面右上方的最愛項目圖示 ()。
3. 按下[輸入最愛項目名稱：]方塊。
4. 輸入最愛項目的名稱，然後按下[確定]。
5. 確認畫面上已顯示您所輸入的名稱，然後按下[確定]。
6. 按下[首頁]鍵。

最愛項目已登錄至[首頁]畫面。

註

- 最愛項目的名稱最多可輸入 8 個字元。
- 只有刪除或覆寫動作才會刪除最愛項目；關閉電源或按下[清除/停止]鍵不會將其刪除。
- 您可以將最愛項目登錄至[首頁]畫面，並輕鬆地叫用這些項目。如需詳細資訊，請參閱 p.27 「在[首頁]畫面上新增最愛項目的捷徑」。

最愛項目範例

影印機

最愛項目的名稱	最愛項目的說明	效果
Eco copy	指定[單面到雙面]。	您可節省紙張和碳粉。
縮圖影印	在[其他設定...]中進行設定，指定將多頁合併並列印在紙張的單面或雙面上。	您最多可以將 4 頁影印到單張的一個頁面上，以節省紙張。

傳真

最愛項目的名稱	最愛項目的說明	效果
部門傳真傳送	在[傳送設定]中指定[傳真表頭]。	如果接收者依傳送者指定自動轉傳目的地，便可以使用此設定。

註

- 上述的最愛項目名稱僅為範例。您可以根據自己的目的，來為最愛項目指定任何名稱。
- 視您的業務詳細資料或要掃描的文件種類而定，有些並不建議登記最愛項目。

叫用最愛項目

您可以使用儲存的設定來叫用最愛項目和操作機器。

1. 按下[首頁]鍵。

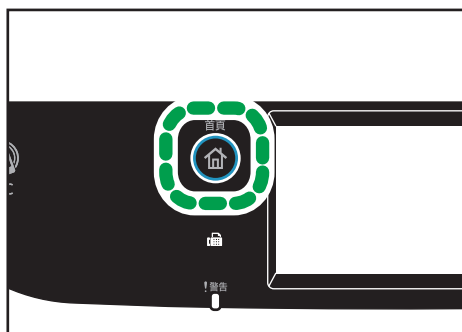

DUE302

2. 按下[▼]，直到您想要的最愛項目圖示出現。

3. 按下最愛項目圖示。

註

- 使用最愛項目會清除先前的設定。

刪除最愛項目

1

1. 按下[首頁]鍵。

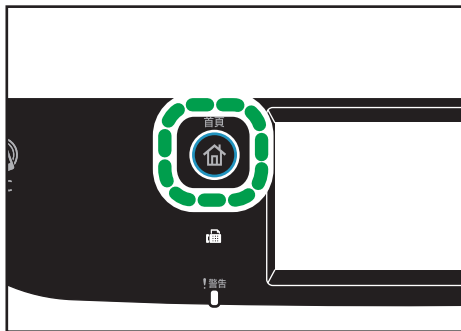

DUE302

2. 按下[▼]，直到您想要的最愛項目圖示出現。
3. 按住最愛項目的圖示。
4. 按下[刪除]。

顯示偏好常用模式

指定在開啟操作開關後或當開啟系統重設模式時，立即顯示的模式。

1

1. 按下[首頁]鍵。

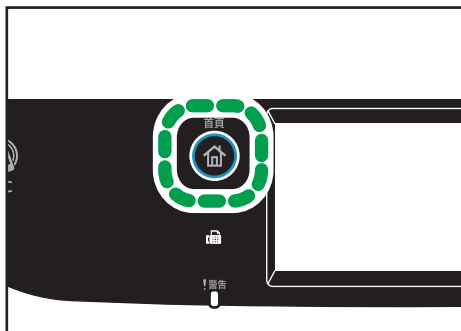

2. 按下[設定]圖示。
3. 按下[管理員工具]。
4. 按下[▼]。
5. 按下[功能優先]。
6. 指定要偏好顯示的模式。
7. 按下[首頁]鍵。

註

- 關於您可指定模式的詳細資訊，請參閱 p.241 「管理員工具設定」。

多工存取

本機能夠使用不同功能，同時處理數個工作，例如，影印與傳真。同時執行數個功能，即為「多工存取」。

下表列出可以同時執行的功能。

目前的工作	可同步執行的工作類型
影印	<ul style="list-style-type: none"> 傳真記憶傳送 傳真記憶接收 網際網路傳真接收*8 從電腦接收 LAN-Fax 工作 LAN-Fax 傳送
正在掃描	<ul style="list-style-type: none"> 傳真記憶傳送 傳真記憶接收 列印*1 PictBridge 列印*7
掃描至 USB	<ul style="list-style-type: none"> 傳真記憶傳送 傳真記憶接收 列印*1、7 LAN-Fax 傳輸（除 TWAIN 掃描時外）
傳真立即傳送（掃描原稿並同時傳送）	<ul style="list-style-type: none"> 網路傳真接收 列印*5 PictBridge 列印 行動列印（從裝置）
傳真記憶傳送（傳送已儲存在本機記憶體的傳真）	<ul style="list-style-type: none"> 影印 正在掃描 網路傳真接收 列印*5 PictBridge 列印 行動列印（從裝置）
傳真接收與列印	<ul style="list-style-type: none"> 網際網路傳真接收*8 掃描*6

目前的工作	可同步執行的工作類型
傳真記憶接收（將已接收的傳真儲存至本機記憶體）	<ul style="list-style-type: none"> • 影印 • 正在掃描 • 列印本機記憶體中的傳真工作 • 網際網路傳真傳送 • 網路傳真接收 • 列印*1 • PictBridge 列印 • 行動列印（從裝置）
列印本機記憶體中的傳真工作	<ul style="list-style-type: none"> • 傳真記憶接收 • 從電腦接收 LAN-Fax 工作 • LAN-Fax 傳送 • 網際網路傳真接收*8 • 掃描*6
<ul style="list-style-type: none"> • 從電腦接收 LAN-Fax 工作 • LAN-Fax 傳送 	<ul style="list-style-type: none"> • 影印 • 列印本機記憶體中的傳真工作 • 網際網路傳真傳送 • 網路傳真接收 • 掃描*6
網際網路傳真傳送	<ul style="list-style-type: none"> • 傳真接收（不列印） • 傳真記憶接收 • 從電腦接收 LAN-Fax 工作 • LAN-Fax 傳送 • 網路傳真接收 • 列印*5 • PictBridge 列印 • 行動列印（從裝置）

目前的工作	可同步執行的工作類型
網路傳真接收	<ul style="list-style-type: none"> • 傳真記憶傳送 • 傳真記憶接收 • 從電腦接收 LAN-Fax 工作 • LAN-Fax 傳送 • 網際網路傳真傳送 • 網際網路傳真接收*8 • 影印*9 • 掃描*9 • 傳真立即傳送*9 • 傳真接收*9 • 列印本機記憶體中的傳真工作*9 • 網際網路傳真接收*9 • 列印*9 • PictBridge 列印*9 • 行動列印（從裝置）*9
列印	<ul style="list-style-type: none"> • 掃描*2 • 傳真立即傳輸*3 • 傳真記憶傳輸*3 • 傳真記憶接收 • 網際網路傳真傳送 • 網際網路傳真接收*8
PictBridge 列印	<ul style="list-style-type: none"> • 掃描（掃描至 USB 除外）*4 • 傳真立即傳送 • 傳真記憶接收 • 傳真記憶傳送 • 網際網路傳真傳送 • 網際網路傳真接收*8
行動列印（從裝置）	<ul style="list-style-type: none"> • 傳真記憶傳送 • 網際網路傳真接收*8 • 傳真記憶接收

- *1 如果[等級:]設定為[標準]或[精細](PCL 印表機驅動程式)，或是從 PostScript 3 印表機驅動程式列印時，列印會在掃描完成後開始。
- *2 如果[等級:]設定為[標準]或[精細](PCL 印表機驅動程式)，或從 PostScript 3 印表機驅動程式列印時，將無法掃描。
- *3 如果[等級:]設定為[精細](PCL 印表機驅動程式)，或是從 PostScript 3 印表機驅動程式列印時，將無法傳輸傳真。
- *4 如果可用記憶體可用空間過低，PictBridge 列印可能失敗。
- *5 如果[等級:]設定為[標準]或[精細](PCL 印表機驅動程式)，或是從 PostScript 3 印表機驅動程式列印時，列印可能會取消。
- *6 如果同時使用控制面板掃描，傳真列印所需時間可能會比平常長，尤其是使用曝光玻璃掃描多頁時。
- *7 PictBridge 無法使用掃描至 USB 功能
- *8 接收到的網際網路傳真無法列印。
- *9 只有當目前的工作是接收網際網路傳真但不列印時，才有可能同時執行處理作業。

 註

- 如果使用無法同時執行的功能，本機會發出嗶聲，或在電腦畫面上出現失敗訊息。如果發生這種情況，請在目前的工作完成後再試一次。

關於操作工具

本節說明本機的操作工具。

控制面板

控制面板包含控制機器的螢幕與按鍵。可用來進行機器的各項設定。

關於使用控制面板方法的詳細資訊，請參閱 p.209 「使用控制面板設定機器」。

Web Image Monitor

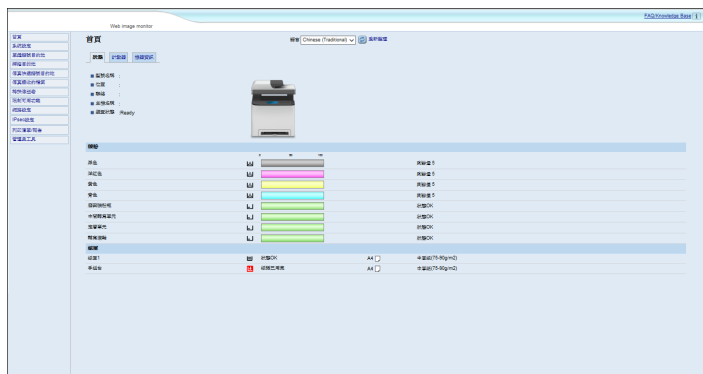

您可使用 Web Image Monitor 直接存取本機，以檢查機器的狀態或進行設定。

關於使用 Web Image Monitor 方法的詳細資訊，請參閱 p.255 「使用公用程式設定機器」。

輸入字元

本節說明在影印機或傳真等功能的畫面上，或是在設定畫面上輸入文字的方法。
若要開啟鍵盤，請按下輸入方塊兩次。

字元輸入顯示畫面

本節說明輸入畫面和畫面中所顯示的按鈕。

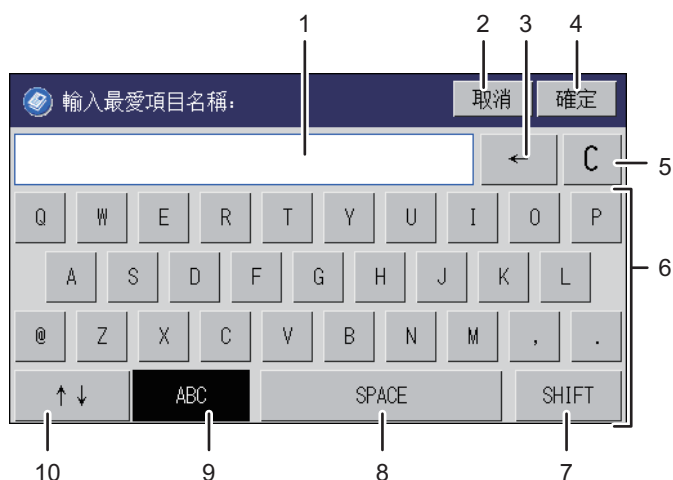

DUE305

1. 您所輸入的字元會顯示於文字欄位中。
2. 取消已輸入的文字，並關閉字元輸入顯示畫面。
3. 刪除游標左側的字元。
4. 確認文字並關閉字元輸入顯示畫面。
5. 刪除所有已經輸入的字元。
6. 用來輸入字元。
7. 切換大小寫。
8. 輸入空格。
9. 顯示目前的輸入方式。
10. 您可以按下此鍵來切換顯示選單的輸入方式。按下可輸入數字、符號和某些特殊字元。

可用字元

您可以輸入下列字元：

- 字母字元
 - 符號
 - 數字
- 0123456789

輸入文字

輸入字元時，字元會出現在游標的位置。

輸入字母

1. 按下要輸入的字母。



輸入英數字元與符號

1. 按下[↑↓]。



2. 按下[123]或[.,-&@%]。
3. 按下要輸入的數字或符號。

刪除字元

1. 按下[←]或[C]來刪除字元。

1



使用 RICOH Smart Device Connector

若要使用 RICOH Smart Device Connector，請存取智慧型裝置的 App Store 或 Google Play，從網站搜尋並下載「RICOH Smart Device Connector」應用程式。

瀏覽 App Store 或 Google Play 來檢視 RICOH Smart Device Connector 的可用功能。

1

1. 按下[首頁]鍵。

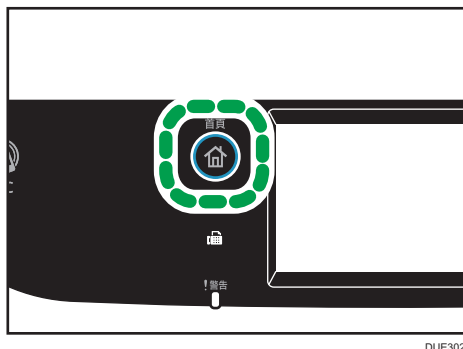

2. 在[首頁]畫面上按下[Status]圖示。

3. 按下[機器資訊]索引標籤。

畫面上隨即會顯示 QR 碼。

4. 在智慧裝置上啟動應用程式，然後讀取 QR 碼。

遵循應用程式中所顯示的指示。

關於如何使用近場通訊（NFC）功能來將智慧裝置連接到機器的詳細資訊，請參閱 p.42 「使用 NFC 來連接智慧裝置和機器」。

使用 NFC 來連接智慧裝置和機器

本節說明如何使用 NFC 連接智慧型裝置和機器。

1

使用智慧裝置來將機器的資訊寫入 NFC 標籤

1. 設定機器的網路連線。
2. 透過您的智慧裝置前往 App Store 或 Google Play 的網站，然後在其中搜尋和下載「RICOH SP C260 series Scan」或「RICOH Smart Device Connector」應用程式。
3. 按下[首頁]鍵。

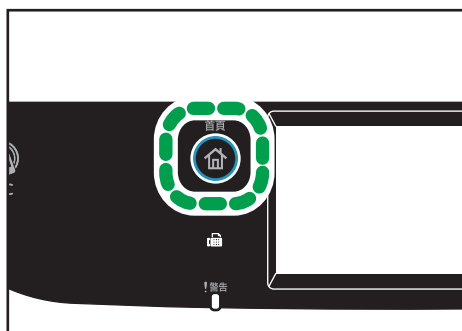

DUE302

4. 在[首頁]畫面上按下[Status]圖示。
5. 按下[機器資訊]索引標籤。
畫面上隨即會顯示 QR 碼。
6. 在智慧裝置上啟動應用程式，然後讀取 QR 碼。
7. 使用此應用程式來將機器的網路資訊寫入 NFC 標籤，然後讓智慧裝置與 NFC 標籤相互碰觸。

透過 NFC 功能在智慧裝置上使用應用程式

1. 在智慧裝置上啟動應用程式，然後讓智慧裝置與 NFC 標籤相互碰觸。
2. 觸碰 NFC 標籤，或是利用「RICOH SP C260 series Scan」執行掃描，以使用「RICOH Smart Device Connector」來進行列印。

2. 紙張規格和裝入紙張

本章說明如何放入紙張和原稿和其規格。

裝入紙張與設定紙張尺寸和種類的工作流程

本節說明如何裝入紙張以及裝入紙張後必要的操作。

依照以下程序執行後，可以在裝入機器的紙張上影印或列印。

1 ▶ **2** ▶ **3** 將紙張裝入紙匣。

1 ▶ **2** ▶ **3** 指定紙張種類和尺寸。

1 ▶ **2** ▶ **3** 在印表機驅動程式中指定紙張的種類和尺寸。

關於程序的詳細資訊，請參閱下一頁。

程序	參考資料
1	請參閱 p.44 「裝入紙張」。
2	指定紙張種類和尺寸的方法有兩種。 <ul style="list-style-type: none">• 使用控制面板時 請參閱 p.53 「使用控制面板來指定紙張種類和紙張尺寸」。• 使用 Web Image Monitor 時 請參閱 p.56 「使用 Web Image Monitor 指定紙張種類與紙張尺寸」。
3	請參閱 p.57 「使用印表機驅動程式指定紙張種類和紙張尺寸」。

關於支援紙張的詳細資訊，請參閱 p.59 「支援的紙張」。

裝入紙張

本節說明如何將紙張裝入紙匣和手送台。

⚠ 注意

- 裝入紙張時，小心不要夾到或弄傷手指。

關於支援的紙張、存放紙張的注意事項和列印區域的詳細資訊，請參閱 p.59 「支援的紙張」。

將紙張裝入紙匣 1 和 2

以下範例說明在標準紙匣（紙匣 1）中裝入紙張的程序。

在紙匣 2 中裝入紙張的程序相同。

★ 重要訊息

- 列印信封以外的紙張前，請務必先拉起機器後方後蓋內的拉桿。若未將拉桿拉起，列印在信封以外的紙張上時，可能會造成列印品質問題。
- 捲曲的紙可能會夾紙。裝入紙張前，請先將捲曲的紙張整平。
- 將紙張裝入紙匣後，請使用控制面板指定紙張種類與尺寸，以避免列印問題。本機不會自動偵測紙張尺寸。
- 請務必使用紙匣上的紙張尺寸轉盤，選擇正確的紙張尺寸與進紙方向。否則，印表機可能會損壞，或發生列印問題。
- 紙疊請勿超過紙匣內的上限標記。超量的堆疊可能導致夾紙。
- 如果經常發生夾紙，請翻轉紙匣中的紙疊。
- 請勿在同一紙匣中混用不同種類的紙張。
- 裝入紙張後，請使用控制面板來指定紙張尺寸和紙張種類。列印文件時，在印表機驅動程式中指定與印表機上指定相同的紙張尺寸與種類。
- 請勿強行移動側擋板和末端擋板。否則，會損壞紙匣。
- 將已裝紙的紙匣裝入印表機時，請勿強行滑動紙匣。否則，手送台的側邊與末端擋板或導紙板可能會移動。
- 裝入標籤紙時，請一次裝入一張。

1. 小心地用雙手拉出紙匣。

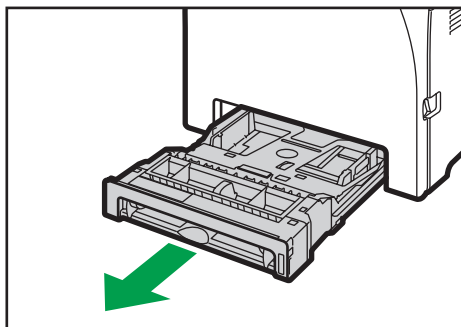

DUE214

將紙匣放在平坦表面上。

2. 推動金屬板，直到卡入定位為止。

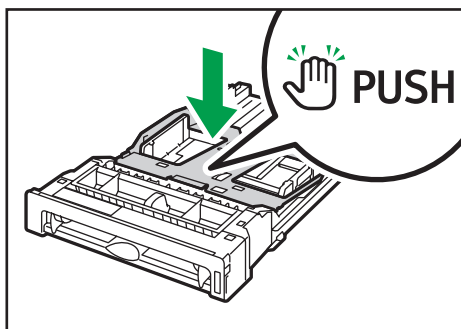

DUE215

3. 捏住側擋板和末端擋板上的鉗夾，然後將擋板往外滑到底。

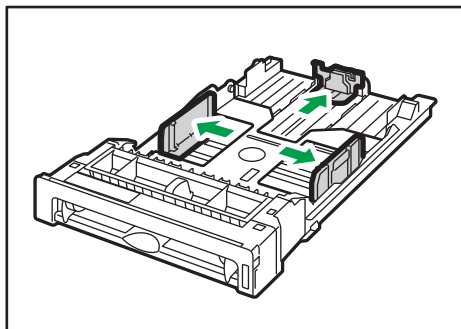

DUD462

4. 裝入紙張前，請先將紙張打散。

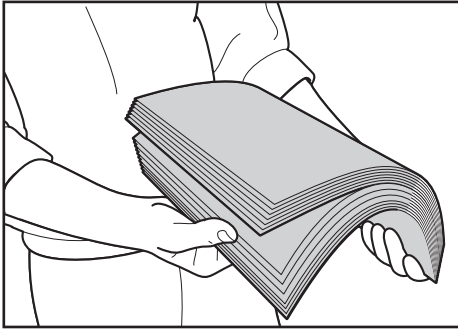

DAC344

5. 將紙張裝入紙匣，列印面朝上。

確定堆疊的紙張未超過紙匣內標示的上限標記。

確定堆疊紙張的高度沒有超過側擋板的突出部分。（僅紙匣 1）

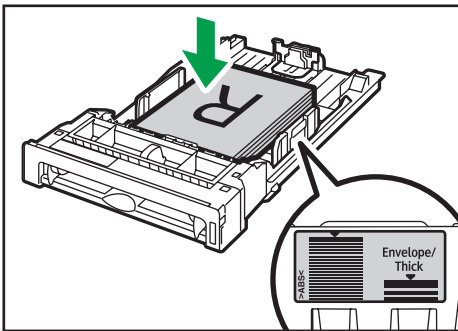

DUE218

6. 確定紙張與側面和末端擋板之間沒有空隙。

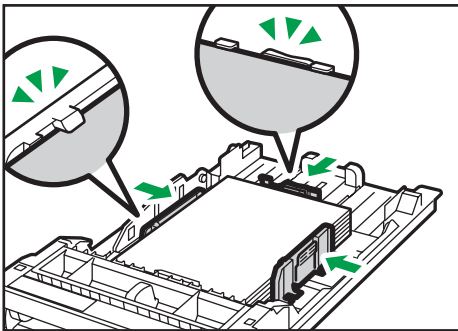

DUE219

7. 小心地將紙匣筆直推入本機。

為了避免夾紙，請確定紙匣已牢固地插入。

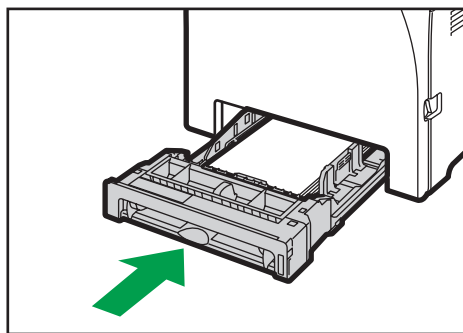
**註**

- 上限會視紙張種類（薄紙或厚紙）而有所不同。請查看紙匣內的標籤，確認上限。
- 紙匣右前方的剩餘紙張指示器會顯示大約還剩多少紙。

延伸紙匣 1 以裝入紙張

本節說明如何將比 A4（297 mm）長的紙張裝入本機。

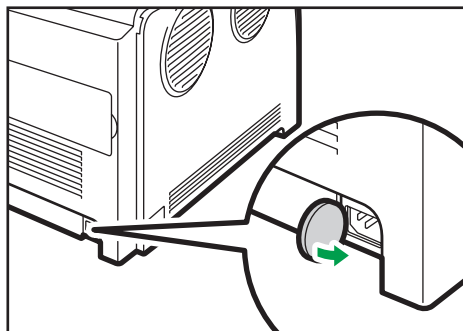
1. 用硬幣拆下後蓋。**2. 小心地用雙手拉出紙匣 1。**

將紙匣放在平坦表面上。

3. 推動金屬板，直到卡入定位為止。

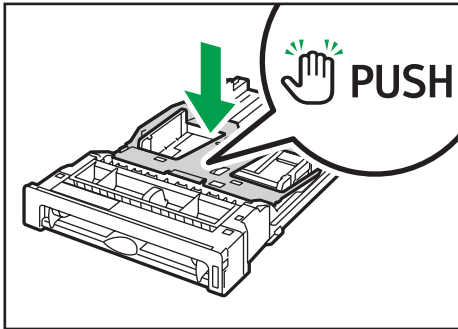

DUE215

4. 依「PUSH」方向夾緊延伸托盤，然後拉出延伸托盤直到卡住為止。

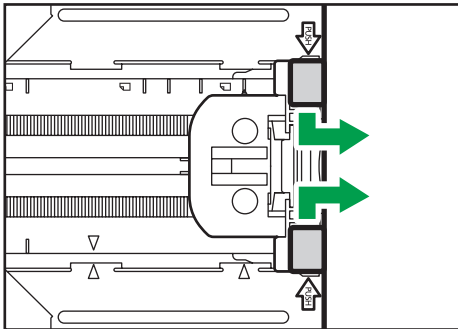

DUE222

拉出延伸托盤後，查看延伸托盤與紙匣上的箭頭是否對齊。

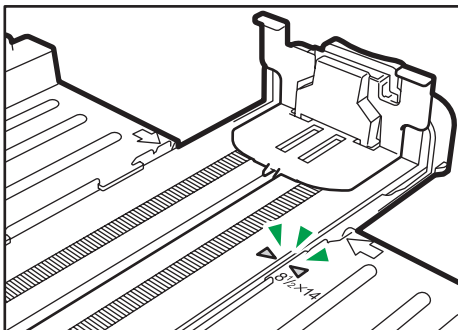

DUE223

5. 進行「將紙張裝入紙匣 1 和 2」中的步驟 3 到 6。

↓ 註

- 若要重新插入延伸托盤，您可能需要略為施力推入。

將紙張裝入手送台

★重要訊息

- 列印信封以外的紙張前，請務必先拉起機器後方後蓋內的拉桿。若未將拉桿拉起，列印在信封以外的紙張上時，可能會造成列印品質問題。
- 本機在列印時，請勿裝入紙張。
- 裝入紙張時，請將列印面朝下，並朝短邊進紙方向。
- 捲曲的紙可能會夾紙。裝入紙張前，請先將捲曲的紙張整平。
- 無法進行雙面列印。
- 如果將紙張裝入手送台，紙匣 1 和 2 將無法使用。
- 本機在節電模式下時，您無法將紙張裝入手送台。

1. 將紙張的上邊緣插入本機。

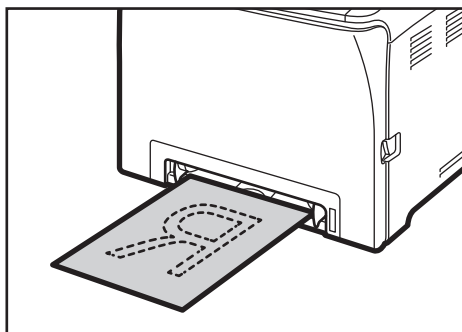

DUE224

2. 將導紙板對齊紙張大小。

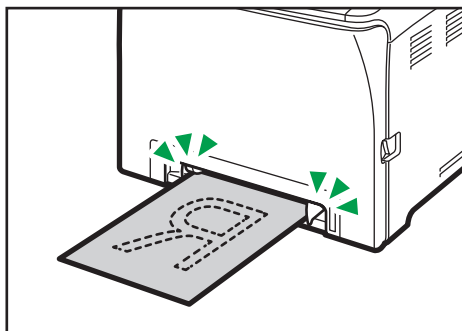

DUE225

3. 雙手拿住紙張，小心插入，直到停止為止。

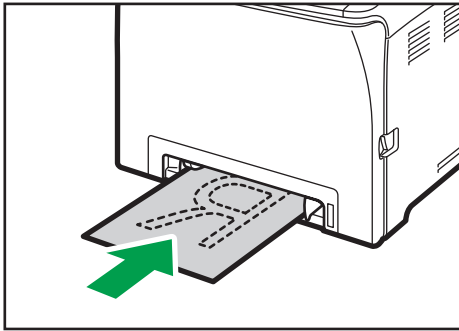

DUE226

裝入信封

★重要訊息

- 列印信封前，請務必降下機器後方後蓋內的拉桿，以免信封出現皺摺。另外，列印後，請將拉桿拉回原位。若未將拉桿拉起，列印在信封以外的紙張上時，可能會造成列印品質問題。
- 避免使用自黏信封。否則，可能導致本機故障。
- 裝入前，請確保信封中沒有空氣。
- 每次務必只裝入一種尺寸與種類的信封。
- 裝入信封前，請先用鉛筆或尺將信封的進紙邊緣（進入機器的邊緣）壓平。
- 某些種類的信封可能會導致夾紙、產生皺痕或列印品質不佳。
- 如果信封各部分的厚度不同，列印信封的品質可能會不均勻。請列印一個或兩個信封，以檢查列印品質。
- 在濕熱環境中，列印出的信封可能有皺摺或列印品質不佳。

放下定著單元拉桿

1. 拉出前蓋開啟拉桿，然後小心降下前蓋。

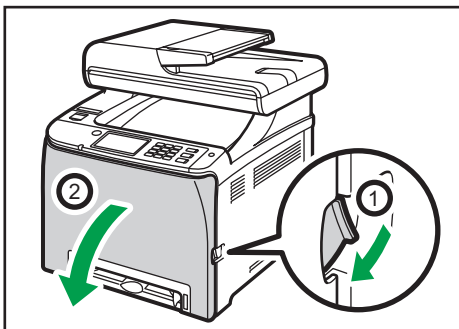

DUE227

2. 拉下定著單元拉桿。

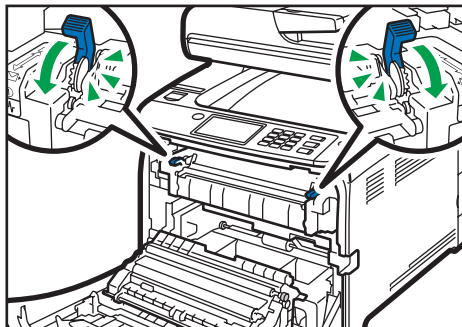

DUE228

3. 用雙手小心地將前蓋向上推，直到闔上為止。

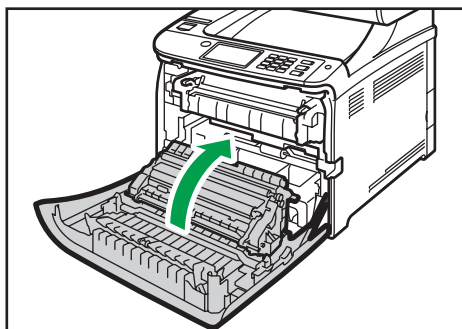

DUE229

關於裝入信封的詳細資訊，請參閱 p.44 「將紙張裝入紙匣 1 和 2」和 p.49 「將紙張裝入手送台」。請注意，您不能在紙匣 2 中裝入信封。

註

- 如果列印的信封出現嚴重皺摺，請以反方向裝入信封，然後在列印前使用印表機驅動程式，將列印物件旋轉 180 度。關於詳細資訊，請參閱印表機驅動程式說明。
- 使用紙匣 1 時
 - 如果信封口蓋位於短邊，請將信封口蓋側放在紙匣凹口中。如果信封口蓋位於長邊，請將信封口蓋側放在右邊。

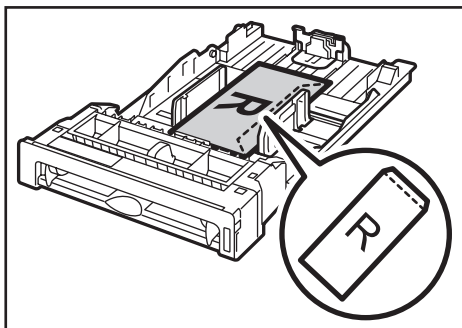

DUE230

- 使用手送台時
 - 如果信封口蓋位於短邊，請將信封口蓋側放在紙匣前半部。如果信封口蓋位於長邊，請將信封口蓋側放在右邊。

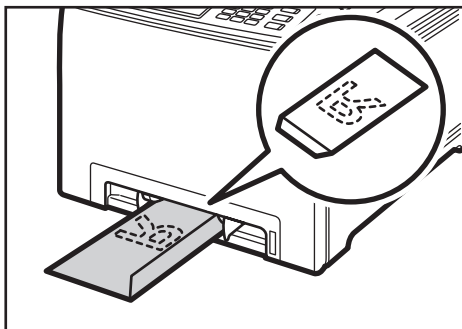

DUE231

使用控制面板來指定紙張種類和紙張尺寸

本節說明如何使用控制面板指定紙張尺寸與紙張種類。

註

- 紙張種類和尺寸也可以使用印表機驅動程式指定。關於詳細資訊，請參閱印表機驅動程式說明。
- 若要從手送台或紙匣 1 列印，您可以選擇根據印表機驅動程式的設定，或根據[紙張設定]中的[手送台優先]控制面板設定，來進行列印。關於[手送台優先]的詳細資訊，請參閱 p.236 「紙張設定」。
- 如果啟用[系統設定]中的[自動繼續]，偵測到紙張種類／尺寸錯誤時，會暫時停止列印。大約 10 秒後，本機會根據控制面板上進行的設定自動重新開始列印。關於[自動繼續]的詳細資訊，請參閱 p.226 「系統設定」。

2

指定紙張種類

本節說明如何指定紙張種類。

1. 按下[首頁]鍵。

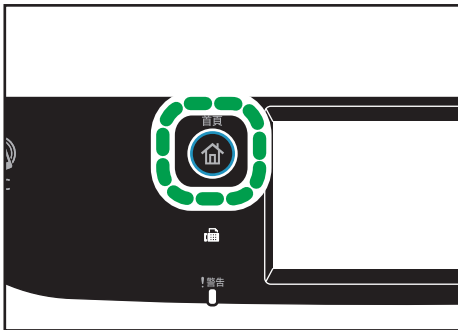

DUE302

2. 在[首頁]畫面上按下[設定]圖示。
3. 按下[紙張設定]。
4. 選擇想要指定其紙張種類的紙匣。
5. 選擇所要的紙張種類。
6. 按下[首頁]鍵。

指定標準紙張尺寸

本節說明如何指定標準紙張尺寸。

1. 按下[首頁]鍵。

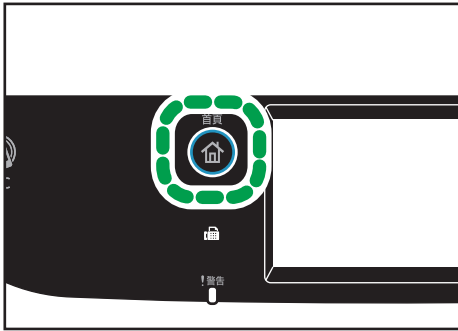

2. 在[首頁]畫面上按下[設定]圖示。
3. 按下[紙張設定]。
4. 選擇想要指定其紙張尺寸的紙匣。
5. 選擇所要的紙張尺寸。
6. 按下[首頁]鍵。

指定自訂紙張尺寸

本節說明如何指定自訂紙張尺寸。

★重要訊息

- 自訂的紙張尺寸不能裝入紙匣 2。
- 執行列印時，確認以印表機驅動程式指定的紙張尺寸務必要與以控制面板指定的紙張尺寸相符。如果紙張尺寸不相符，螢幕上將出現訊息。若要略過錯誤訊息並使用不符合的紙張來進行列印，請參閱 p.83 「如果發生紙張不符」。

1. 按下[首頁]鍵。

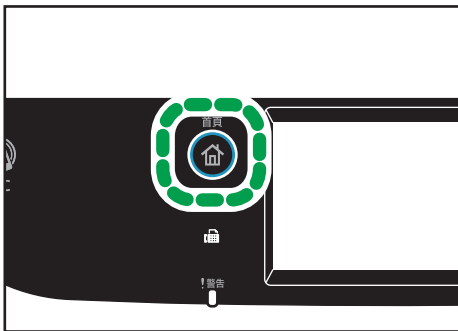

2. 在[首頁]畫面上按下[設定]圖示。
3. 按下[紙張設定]。

4. 選擇想要指定其紙張尺寸的紙匣。
5. 按兩下[▼]。
6. 按下[自訂尺寸]。
7. 選擇[mm]或[英吋]。
8. 按下[水平：]旁的方塊。
9. 輸入水平尺寸，然後按下[確定]。
10. 按下[垂直：]旁的方塊。
11. 輸入垂直尺寸，然後按下[確定]。
12. 確認畫面上已顯示您所輸入的尺寸，然後按下[確定]。
13. 按下[首頁]鍵。

使用 Web Image Monitor 指定紙張種類與紙張尺寸

本節說明如何使用 Web Image Monitor 指定紙張尺寸和種類。

1. 啟動網頁瀏覽器，並輸入機器的 IP 位址來存取機器。

出現 Web Image Monitor 首頁。

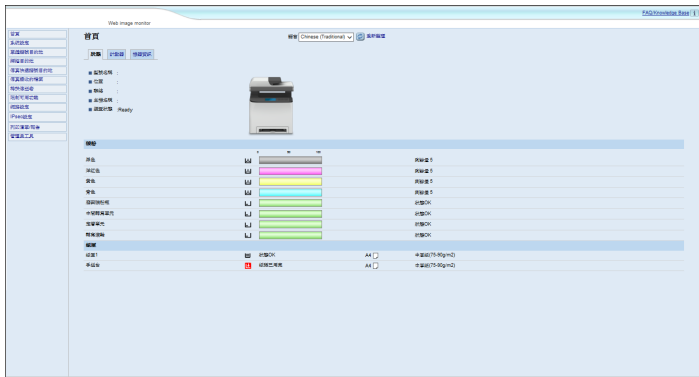

2. 按一下[系統設定]。
3. 按一下[紙匣紙張設定]。
4. 根據要使用的紙匣選擇紙張種類和紙張尺寸。
5. 必要時，輸入管理員密碼。
6. 按一下[確定]。
7. 關閉網頁瀏覽器。

指定自訂紙張尺寸

1. 啟動網頁瀏覽器，並輸入機器的 IP 位址以存取機器。
2. 按一下[系統設定]。
3. 按一下[紙匣紙張設定]。
4. 在[紙張尺寸]清單中選擇[自訂尺寸]。
5. 選擇[毫米]或[英吋]，然後指定寬度和長度。
6. 必要時，輸入管理員密碼。
7. 按一下[確定]。
8. 關閉網頁瀏覽器。

使用印表機驅動程式指定紙張種類和紙張尺寸

★重要訊息

- 確認以印表機驅動程式指定的紙張種類和尺寸與紙匣中裝入的紙張種類和尺寸相符。由於本機無法自動偵測紙張尺寸，因此紙張種類或尺寸可能不相符，導致列印工作無法正確列印。

2

使用 Windows 時

本節中的步驟是以 Windows 7 為範例，實際操作程序可能會因您所使用的作業系統而異。

1. 從印表機驅動程式開啟[列印喜好設定]對話方塊。

關於從[裝置和印表機]開啟印表機驅動程式內容方法的詳細資訊，請參閱 p.80 「顯示列印喜好設定對話方塊」。

出現[列印喜好設定]對話方塊。

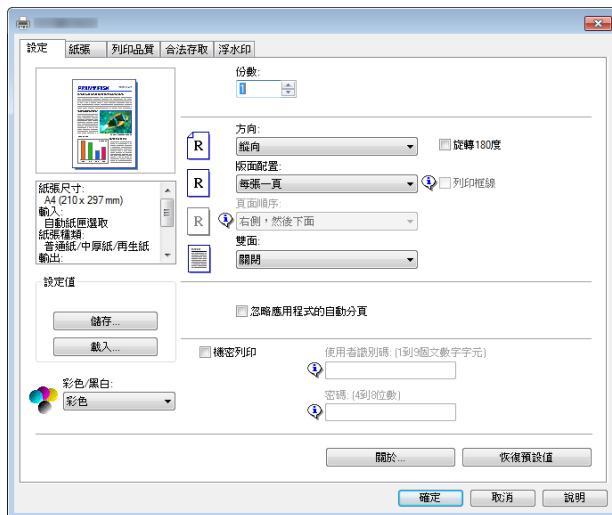

2. 按一下[紙張]索引標籤。
3. 在[輸入紙匣:]清單中，選擇要用於列印的紙匣。
4. 在[紙張種類:]清單中，選擇裝入紙匣的紙張種類。
5. 勾選[列印在]核取方塊，然後選擇紙匣中裝入的紙張尺寸。
必要時清除[以列印尺寸為準]核取方塊。
6. 按一下[確定]。

使用 OS X 時

本節中的步驟範例採用 OS X 10.11。實際程序視使用的作業系統而異。

1. 啟動系統偏好設定。
2. 按一下[印表機與掃描器]。
3. 選擇使用的印表機。
4. 在[預設紙張尺寸：]清單中，選擇要列印的文件尺寸。

支援的紙張

★重要訊息

- 將紙張裝入紙匣後，請使用控制面板指定紙張種類與尺寸。本機不會自動偵測紙張尺寸。
- 將自訂尺寸紙張裝入紙匣 1 或手送台後，請使用控制面板和印表機驅動程式來指定寬度和長度。
- 從手送台列印自訂尺寸紙張時，您可以不使用控制面板來指定紙張種類或紙張尺寸（根據[手送台優先]的設定），即進行列印。

紙匣 1

類型	尺寸	重量	容量*1
普通紙 中厚紙 再生紙 厚紙 1 厚紙 2 薄紙 印有信頭的信紙 印有圖案的紙張 標籤紙 打孔紙 銅版紙 西卡紙 色紙 信封	A4、B5 JIS、A5 LEF、A5 SEF、B6 JIS、A6、 $8\frac{1}{2} \times 14$ 、 $8\frac{1}{2} \times 11$ 、 $5\frac{1}{2} \times 8\frac{1}{2}$ 、 $7\frac{1}{4} \times 10\frac{1}{2}$ 、 8×13 、 $8\frac{1}{2} \times 13$ 、 $8\frac{1}{4} \times 13$ 、 $16K$ 、 $4\frac{1}{8} \times 9\frac{1}{2}$ 、 $3\frac{7}{8} \times 7\frac{1}{2}$ 、C5 Env、C6 Env、DL Env、 $8\frac{1}{2} \times 13\frac{2}{5}$ 、 $8\frac{1}{2} \times 13\frac{3}{5}$	60 到 160 g/m ² (16 到 43 磅)	250 (80 g/m ² 、20 磅)

類型	尺寸	重量	容量* ¹
普通紙 中厚紙 再生紙 厚紙 1 厚紙 2 薄紙 印有信頭的信紙 印有圖案的紙張 標籤紙 打孔紙 銅版紙 西卡紙 色紙 信封	自訂尺寸： 寬度介於 90 到 216 mm， 長度介於 148 到 356 mm (寬度介於 3.54 到 8.50 英吋， 長度介於 5.83 到 14.0 英吋)	60 到 160 g/m ² (16 到 43 磅)	250 (80 g/m ² 、20 磅)

*1 可裝入的信封數量上限為 10 個。

紙匣 2 (選購件)

類型	尺寸	重量	容量
薄紙 普通紙 中厚紙 厚紙 1 再生紙 色紙 印有圖案的紙張 打孔紙 印有信頭的信紙	A4 Letter (8 ¹ / ₂ × 11 英吋)	60 到 105 g/m ² (16 到 28 磅)	500 (80 g/m ² 、20 磅)

手送台

類型	尺寸	重量	容量
普通紙 中厚紙 再生紙 厚紙 1 厚紙 2 薄紙 印有信頭的信紙 信封 標籤紙 打孔紙 銅版紙 西卡紙 色紙	A4、B5 JIS、A5 LEF、A5 SEF、B6 JIS、A6、 $8\frac{1}{2} \times 14$ 、 $8\frac{1}{2} \times 11$ 、 $5\frac{1}{2} \times 8\frac{1}{2}$ 、 $7\frac{1}{4} \times 10\frac{1}{2}$ 、 8×13 、 $8\frac{1}{2} \times 13$ 、 $8\frac{1}{4} \times 13$ 、 $16K$ 、 $4\frac{1}{8} \times 9\frac{1}{2}$ 、 $3\frac{7}{8} \times 7\frac{1}{2}$ 、C5 Env、C6 Env、DL Env、 $8\frac{1}{2} \times 13\frac{2}{5}$ 、 $8\frac{1}{2} \times 13\frac{3}{5}$	60 到 160 g/m ² (16 到 43 磅)	1
普通紙 中厚紙 再生紙 厚紙 1 厚紙 2 薄紙 印有信頭的信紙 信封 標籤紙 打孔紙 銅版紙 西卡紙 色紙	自訂尺寸： 寬度介於 90 到 216 mm， 長度介於 148 到 356 mm (寬度介於 3.54 到 8.50 英吋， 長度介於 5.83 到 14.0 英吋)	60 到 160 g/m ² (16 到 43 磅)	1

註

- 以下情況將無法列印 Legal 尺寸紙張：
 - PCL 印表機驅動程式
當[列印品質]中的[漸層：]設定為[精細]時

- PostScript 3 印表機驅動程式
當[印表機功能]中的[列印品質]設定為[最佳品質]時

紙張種類的規格

下表說明本機可用的紙張種類。

★重要訊息

- 視紙張種類而定，碳粉風乾的時間有所不同。處理前，請確認列印紙張已乾透。否則，碳粉可能會髒污。
- 使用建議的紙張，才能保證列印品質。關於建議之紙張的詳細資訊，請聯絡業務代表或服務代表。

普通紙

項目	說明
紙張厚度	66 至 74 g/m ² (18 至 20 磅)
支援的紙匣	可與任何紙匣搭配使用。
支援雙面的尺寸	A4、B5 JIS、8 ¹ / ₂ × 14、8 ¹ / ₂ × 11、7 ¹ / ₄ × 10 ¹ / ₂ 、8 × 13、8 ¹ / ₂ × 13、8 ¹ / ₄ × 13、16K、8 ¹ / ₂ × 13 ² / ₅ 、8 ¹ / ₂ × 13 ³ / ₅

中厚紙

項目	說明
紙張厚度	75-90 g/m ² (20-24 磅)
支援的紙匣	可與任何紙匣搭配使用。
支援雙面的尺寸	A4、B5 JIS、8 ¹ / ₂ × 14、8 ¹ / ₂ × 11、7 ¹ / ₄ × 10 ¹ / ₂ 、8 × 13、8 ¹ / ₂ × 13、8 ¹ / ₄ × 13、16K、8 ¹ / ₂ × 13 ² / ₅ 、8 ¹ / ₂ × 13 ³ / ₅

厚紙 1

項目	說明
紙張厚度	91-105 g/m ² (24-28 磅)

項目	說明
支援的紙匣	可與任何紙匣搭配使用。
支援雙面的尺寸	無
備註	每分鐘可列印的張數約為中厚紙的一半。

厚紙 2

項目	說明
紙張厚度	106-160 g/m ² (28-43 磅)
支援的紙匣	紙匣 1 與手送台
支援雙面的尺寸	無
備註	每分鐘可列印的張數約為中厚紙的一半。

薄紙

項目	說明
紙張厚度	60 至 65 g/m ² (16 至 17 磅)
支援的紙匣	可與任何紙匣搭配使用。
支援雙面的尺寸	A4、B5 JIS、8 ¹ / ₂ × 14、8 ¹ / ₂ × 11、7 ¹ / ₄ × 10 ¹ / ₂ 、8 × 13、8 ¹ / ₂ × 13、8 ¹ / ₄ × 13、16K、8 ¹ / ₂ × 13 ² / ₅ 、8 ¹ / ₂ × 13 ³ / ₅

再生紙

項目	說明
紙張厚度	75-90 g/m ² (20-24 磅)
支援的紙匣	可與任何紙匣搭配使用。
支援雙面的尺寸	A4、B5 JIS、8 ¹ / ₂ × 14、8 ¹ / ₂ × 11、7 ¹ / ₄ × 10 ¹ / ₂ 、8 × 13、8 ¹ / ₂ × 13、8 ¹ / ₄ × 13、16K、8 ¹ / ₂ × 13 ² / ₅ 、8 ¹ / ₂ × 13 ³ / ₅

項目	說明
備註	如果紙張厚度超過指定的範圍，請選擇[薄紙]、[普通紙]、[厚紙 1]或[厚紙 2]。

色紙

項目	說明
紙張厚度	75-90 g/m ² (20-24 磅)
支援的紙匣	可與任何紙匣搭配使用。
支援雙面的尺寸	A4、B5 JIS、8 ¹ / ₂ × 14、8 ¹ / ₂ × 11、7 ¹ / ₄ × 10 ¹ / ₂ 、8 × 13、8 ¹ / ₂ × 13、8 ¹ / ₄ × 13、16K、8 ¹ / ₂ × 13 ² / ₅ 、8 ¹ / ₂ × 13 ³ / ₅
備註	如果紙張厚度超過指定的範圍，請選擇[薄紙]、[普通紙]、[厚紙 1]或[厚紙 2]。

印有圖案的紙張

項目	說明
紙張厚度	75-90 g/m ² (20-24 磅)
支援的紙匣	紙匣 1 與紙匣 2
支援雙面的尺寸	A4、B5 JIS、8 ¹ / ₂ × 14、8 ¹ / ₂ × 11、7 ¹ / ₄ × 10 ¹ / ₂ 、8 × 13、8 ¹ / ₂ × 13、8 ¹ / ₄ × 13、16K、8 ¹ / ₂ × 13 ² / ₅ 、8 ¹ / ₂ × 13 ³ / ₅
備註	如果紙張厚度超過指定的範圍，請選擇[薄紙]、[普通紙]、[厚紙 1]或[厚紙 2]。

打孔紙

項目	說明
紙張厚度	75-90 g/m ² (20-24 磅)
支援的紙匣	可與任何紙匣搭配使用。
支援雙面的尺寸	A4、B5 JIS、8 ¹ / ₂ × 14、8 ¹ / ₂ × 11、7 ¹ / ₄ × 10 ¹ / ₂ 、8 × 13、8 ¹ / ₂ × 13、8 ¹ / ₄ × 13、16K、8 ¹ / ₂ × 13 ² / ₅ 、8 ¹ / ₂ × 13 ³ / ₅

項目	說明
備註	如果紙張厚度超過指定的範圍，請選擇[薄紙]、[普通紙]、[厚紙 1]或[厚紙 2]。

印有信頭的信紙

2

項目	說明
紙張厚度	75-90 g/m ² (20-24 磅)
支援的紙匣	可與任何紙匣搭配使用。
支援雙面的尺寸	A4、B5 JIS、8 ¹ / ₂ × 14、8 ¹ / ₂ × 11、7 ¹ / ₄ × 10 ¹ / ₂ 、8 × 13、8 ¹ / ₂ × 13、8 ¹ / ₄ × 13、16K、8 ¹ / ₂ × 13 ² / ₅ 、8 ¹ / ₂ × 13 ³ / ₅
備註	無法列印在厚度超出指定範圍的紙張上。

銅版紙

項目	說明
紙張厚度	106-160 g/m ² (28-43 磅)
支援的紙匣	紙匣 1 與手送台
支援雙面的尺寸	無
備註	<ul style="list-style-type: none"> 每分鐘可列印的張數約為中厚紙的一半。 如果紙張厚度超過指定的範圍，請選擇[厚紙 1]。

西卡紙

項目	說明
紙張厚度	106-160 g/m ² (28-43 磅)
支援的紙匣	紙匣 1 與手送台
支援雙面的尺寸	無

項目	說明
備註	<ul style="list-style-type: none"> 每分鐘可列印的張數約為中厚紙的一半。 如果紙張厚度超過指定的範圍，請選擇[厚紙 1]。

標籤紙

項目	說明
支援的紙匣	紙匣 1 與手送台
支援雙面的尺寸	無
備註	<ul style="list-style-type: none"> 每分鐘可列印的張數約為中厚紙的一半。 避免使用有黏膠的自黏標籤紙。黏膠可能會黏在本機內部，造成進紙問題，降低列印品質，或導致過早磨損列印匣的感光滾筒單元。

信封

項目	說明
支援的紙匣	紙匣 1 與手送台
支援雙面的尺寸	無

備註

- 避免使用自黏信封。否則，可能導致本機故障。
- 每分鐘可列印的信封數約為中厚紙的一半。
- 紙張最多只能裝到紙匣內的兩個紙張限制標誌的下限。
- 如果列印的信封出現嚴重皺褶，請以反方向放入信封。同時，將印表機驅動程式設定為旋轉列印物件 180 度。關於變更方向的詳細資訊，請參閱印表機驅動程式說明。
- 環境因素可能降低在建議信封和非建議信封上的列印品質。
- 如果列印後信封嚴重捲曲，請朝信封捲曲的反方向捲，以壓平信封。
- 列印後，有時信封的長邊會有皺摺，且碳粉會弄髒非列印面。列印影像可能也會模糊不清。列印大範圍的黑色實心區域時，可能會因為信封重疊出現線條。
- 要正確指定短邊開口的信封長度，測量時，請務必將信封口蓋打開。

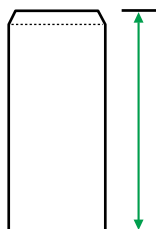

CER112

- 扇開信封，裝入前，先對齊邊緣。

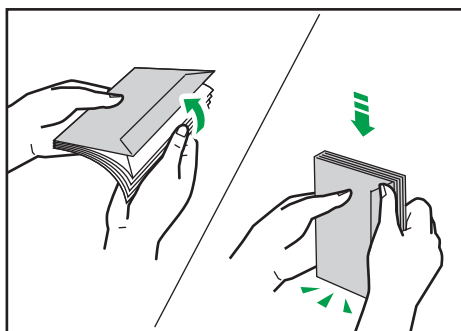

DAC573

- 扇開信封時，請確保信封沒有黏在一起。如果信封黏在一起，請將信封分開。
- 扇開信封時，確定信封口蓋沒有黏在一起。如果信封黏在一起，請將信封分開。
- 裝入信封前，請先壓平信封，不要讓信封捲曲的部分超過下圖所示的部分。

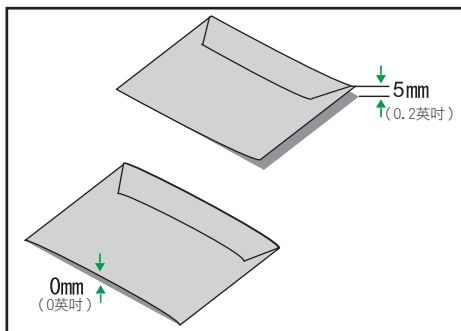

DAC574

- 如果信封嚴重捲曲，請用手指壓平信封，如下圖所示。

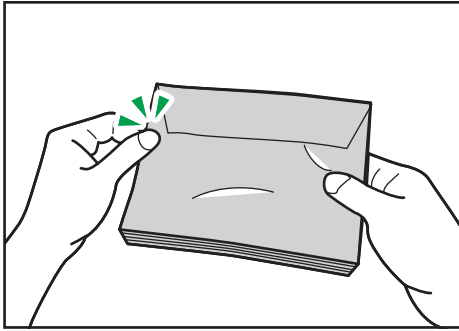

↓ 註

- 8 × 13、8¹/₂ × 13、Folio (8¹/₄ × 13 英吋) 或 16K (195 mm × 267 mm) 尺寸的紙張無法在以下情況下進行雙面列印：
 - PCL 印表機驅動程式
當[等級:]中的[列印品質]設定為[精細]時
 - PostScript 3 印表機驅動程式
[印表機功能]中的[列印品質]設定為[Best Quality]時

不建議的紙張種類

請勿使用下列種類的紙張：

- 噴墨印表機用紙
- 彎曲、摺疊或皺摺的紙張
- 捲曲或扭曲的紙張
- 破裂的紙張
- 有皺痕的紙張
- 潮濕的紙張
- 髒污或破損的紙張
- 過於乾燥會產生靜電的紙張
- 已列印的紙張（除了印有信頭的信紙以外）。
使用雷射印表機以外機器（例如，單色和彩色影印機、噴墨印表機等）所列印過的紙張，特別容易造成故障。
- 特殊紙張，例如，熱感紙和複寫紙
- 紙張重量比上限重或比下限輕的紙張
- 開口、打洞、穿孔、剪裁或浮雕的紙張
- 黏膠或膠底紙露出的自黏式標籤紙

- 有迴紋針或釘書針的紙張

↓ 註

- 裝入紙張時，請小心不要碰觸到紙張表面。
- 即使紙張適合機器使用，不當存放的紙張也會造成夾紙、列印品質降低或故障。

紙張存放

2

★重要訊息

- 請妥善存放紙張。若紙張未正確存放，可能導致夾紙、列印品質降低或故障。

存放紙張時：

- 請勿將紙張存放在潮濕的環境。
- 請勿將紙張存放在陽光直射的環境。
- 請勿以紙張邊緣直立。
- 請將剩餘紙張包裝起來，或存放在紙張隨附的紙盒中。

列印區域

下圖顯示機器可列印的紙張區域。

從印表機驅動程式

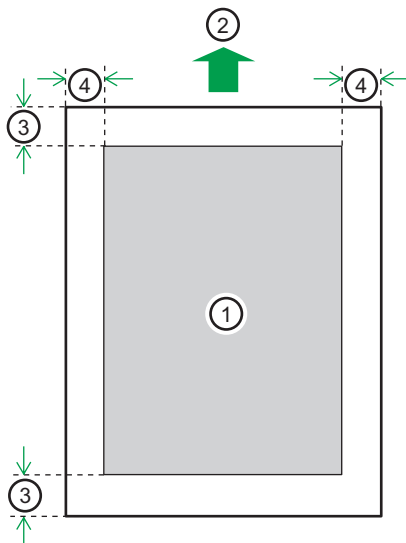

DAC571

1. 列印區域
2. 進紙方向

3. 約 4.2 mm (0.2 英吋)

4. 約 4.2 mm (0.2 英吋)

信封

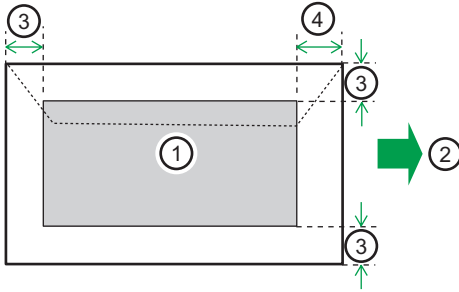

DAC577

1. 列印區域

2. 進紙方向

3. 約 10 mm (0.4 英吋)

4. 約 15 mm (0.6 英吋)

影印機功能

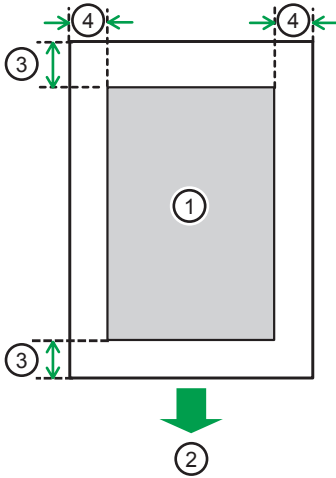

DAC580

1. 列印區域

2. 進紙方向

3. 約 4 mm (0.2 英吋)

4. 約 3 mm (0.1 英吋)

傳真功能

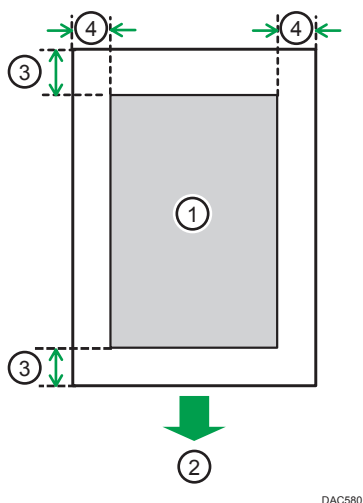

1. 列印區域
2. 進紙方向
3. 約 4.2 mm (0.2 英吋)
4. 約 2 mm (0.08 英吋)

註

- 不支援滿版列印
- 視紙張尺寸、印表機語言和印表機驅動程式設定而定，列印區域可能有所不同。
- 為獲得較佳的信封列印品質，建議將上下左右的列印邊界各設定為至少 15 mm (0.6 英吋)。

放置原稿

本節說明可放置的原稿種類，以及如何放置原稿。

將原稿放置於曝光玻璃上

本節說明在曝光玻璃上放置原稿的程序。

★重要訊息

- 請在原稿上的修正液與碳粉完全乾了之後再放置原稿。否則，會在曝光玻璃上留下痕跡，影印時會出現在影本上。
- 如果同時在 ADF 中與曝光玻璃上放置原稿，ADF 的優先順序高於曝光玻璃。
- 掀開 ADF 時，請小心不要握住輸入紙匣，否則紙匣可能會損壞。

1. 掀開 ADF。

2. 將原稿正面朝下放置在曝光玻璃上。原稿應對齊左上角。

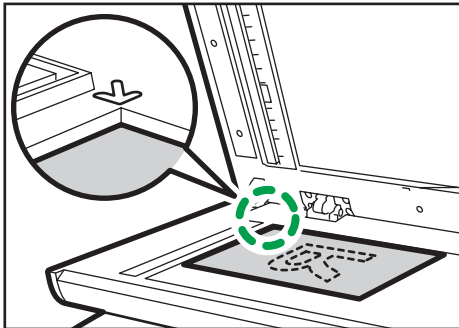

DUE232

3. 放下 ADF。

使用厚原稿、摺疊的原稿或是裝訂的原稿時，請用手壓住 ADF，而且不能完全放下 ADF。

將原稿放置在自動送稿機

使用 ADF 可以一次掃描多頁。

★重要訊息

- 請勿一次將不同尺寸的原稿放入 ADF 中。
- 先將原稿捲曲處整平，再放入 ADF 中。
- 為了避免一次送入多張紙，將紙張放進 ADF 前，請先將紙張搨開。
- 整齊地放置原稿。

1. 打開 ADF 的輸入紙匣蓋，並根據原稿尺寸調整導板。

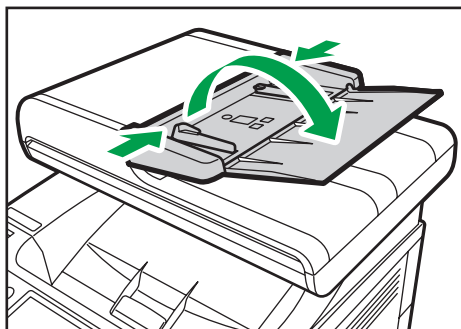

DUE233

2. 將對齊的原稿正面朝上放入 ADF。最後一頁應放在最下面。

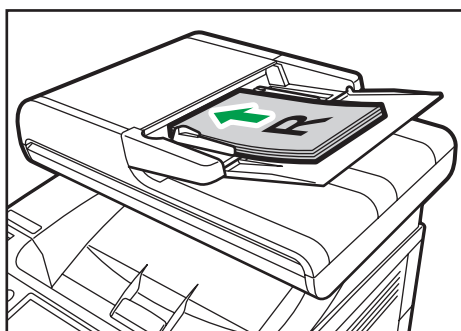

DUE234

註

- 放置長度大於 A4 或 $8\frac{1}{2} \times 11$ 的原稿時，請拉出 ADF 紙匣的延伸托盤。

關於原稿

本節說明可放置的原稿種類，以及原稿無法掃描的部分。

建議的原稿尺寸

本節說明建議的原稿尺寸。

曝光玻璃

寬度可達 216 mm (8.5 英吋)，長度可達 297 mm (11.7 英吋)

ADF

- 紙張尺寸：寬度 140 到 216 mm ($5\frac{1}{2}$ 到 $8\frac{1}{2}$ 英吋)，長度 140 到 356 mm ($5\frac{1}{2}$ 到 14 英吋)
- 紙張重量：52 到 105 g/m² (13.8 到 28.0 磅)

註

- 在曝光玻璃上，一次只能放 1 張原稿。
- 在 ADF 中，一次最多可以裝入 50 張原稿（使用的紙張重量為 80 g/m²、20 磅時）。

自動送稿機不支援的原稿類型

如果以下原稿種類放置在 ADF 上，可能會損壞或夾住，或在列印件上出現灰線或黑線：

- 原稿的尺寸或重量大於建議的範圍
- 已裝訂或是以迴紋針夾起的原稿
- 打孔或破損的原稿
- 捲曲、摺疊或皺摺的原稿
- 剪貼的原稿
- 有塗料的原稿，例如，感熱式傳真紙、藝術紙、鋁箔紙、複寫紙或導電紙
- 有撕紙線的原稿
- 含索引標籤、標籤或其它突出部份的原稿
- 具黏性的原稿，例如，半透明紙
- 薄而很有彈性的原稿
- 厚的原稿，例如，明信片
- 裝訂的原稿，例如，書籍
- 透明的原稿，例如，OHP 投影片或半透明紙
- 碳粉或修正液未乾的原稿

掃描不到的影像區域

即使將原稿正確放入 ADF 或放在曝光玻璃上，原稿四邊仍有幾毫米邊界可能無法掃描到。

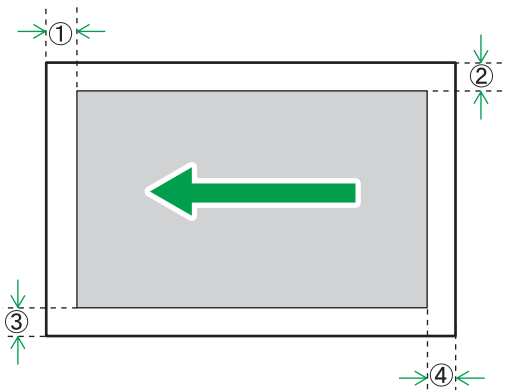

DAC579

使用曝光玻璃時的邊界

	影印機模式下	掃描器模式下	傳真模式下
①上	4 mm (0.2 英吋)	0 mm (0 英吋)	1 mm (0.05 英吋)
②右	3 mm (0.1 英吋)	0 mm (0 英吋)	1 mm (0.05 英吋)
③左	3 mm (0.1 英吋)	0 mm (0 英吋)	1 mm (0.05 英吋)
④下	4 mm (0.2 英吋)	0 mm (0 英吋)	2 mm (0.08 英吋)

使用 ADF 時的邊界

	影印機模式下	掃描器模式下	傳真模式下
①上	4 mm (0.2 英吋)	0 mm (0 英吋)	0 mm (0 英吋)
②右	3 mm (0.1 英吋)	0 mm (0 英吋)	1 mm (0.05 英吋) (Letter、Legal) 0 mm (0 英吋) (其他尺寸)
③左	3 mm (0.1 英吋)	0 mm (0 英吋)	1 mm (0.05 英吋) (Letter、Legal) 0 mm (0 英吋) (其他尺寸)
④下	4 mm (0.2 英吋)	2 mm (0.08 英吋)	2 mm (0.08 英吋)

3. 列印文件

本章說明如何配置印表機驅動程式上的設定，以及如何列印文件。

本機的用處

雙面列印

您可以列印在紙張的雙面。關於詳細資訊，請參閱印表機驅動程式說明。

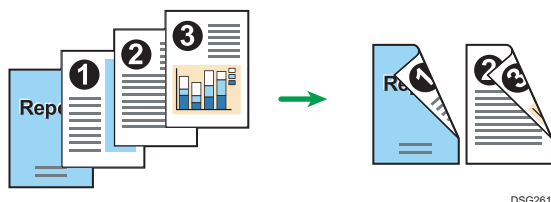

合併列印

您可以合併多頁，並列印在單張紙上。關於詳細資訊，請參閱印表機驅動程式說明。



配置印表機的選購件設定

雙向通訊正確運作時，電腦會自動從機器取得選購件、紙張尺寸以及進紙方向設定等資訊。您也可以利用雙向通訊監視機器狀態。

雙向通訊的條件

若要支援雙向通訊，必須符合下列條件：

使用網路連接時

- 必須使用標準 TCP/IP 連接埠。
- 除了上述條件以外，也必須符合下列條件之一：
 - 使用了 TCP/IP 通訊協定或使用了 IPP 通訊協定。（使用 IPP 通訊協定時，IPP 連接埠名稱必須包含 IP 位址。）

使用 USB 連接時

- 必須使用 USB 介面連接線，將機器連接至電腦的 USB 連接埠。
- 電腦必須支援雙向通訊。
- 在印表機驅動程式的[連接埠]索引標籤上，必須選擇[啟用雙向支援功能]，且務必不可選擇[啟用印表機集區]。

如果停用雙向通訊

本節說明如何在電腦上手動設定選購件及每個紙匣的紙張尺寸設定值。

★重要訊息

- 若要變更印表機內容，需要管理印表機權限。請以管理員群組成員身份登入。

使用 Windows 時

本節中的步驟範例採用 Windows 7。

1. 在[開始]功能表上，選擇[裝置和印表機]。
2. 在機器圖示上，按一下滑鼠右鍵，然後按一下[印表機內容]。
3. 按一下[配件]索引標籤。
4. 從[選購件]區域中選擇安裝的選購件，然後進行必要的設定。
5. 按一下[紙張尺寸設定]索引標籤。

6. 在[輸入紙匣:]中選擇要使用的紙匣，然後在[紙張尺寸:]中，選擇想要裝入各紙匣的紙張尺寸。
按一下[更新]，套用每個紙匣的設定。
7. 按一下[套用]。
8. 按一下[確定]，來關閉印表機內容視窗。

使用 OS X 時

以下程序以 OS X 10.11 為例。

1. 啟動系統偏好設定。
2. 按一下[印表機與掃描器]。
3. 選擇您所用的印表機，然後按一下[選項與耗材...]。
4. 按一下[選項]，然後配置必要的設定。
5. 按一下[確定]。
6. 結束系統偏好設定。

顯示列印喜好設定對話方塊

若要變更印表機驅動程式的預設設定，請在[列印喜好設定]對話方塊中指定設定。

若要變更所有應用程式的預設設定，請從作業系統開啟[列印喜好設定]對話方塊。關於詳細資訊，請參閱 p.80 「從[開始]功能表顯示列印喜好設定對話方塊」。若要變更特定應用程式的預設設定，請從該應用程式開啟[列印喜好設定]對話方塊。關於詳細資訊，請參閱 p.80 「在應用程式中顯示列印喜好設定對話方塊」。

3

從[開始]功能表顯示列印喜好設定對話方塊

本節說明如何從[裝置和印表機]開啟[列印喜好設定]對話方塊。

★重要訊息

- 若印表機驅動程式是由列印伺服器發佈，由伺服器指定的設定值會顯示為[列印預設值...]的預設值。
- 您不能針對每位使用者配置不同的列印設定。在此對話方塊中配置的設定會用作預設值。

1. 在[開始]功能表上，按一下[裝置和印表機]。
2. 以滑鼠右鍵按一下您要使用的印表機的圖示。
3. 按一下[列印喜好設定]。

在應用程式中顯示列印喜好設定對話方塊

您可以為特定應用程式進行印表機設定。若要為特定應用程式進行印表機設定，從該應用程式開啟[列印喜好設定]對話方塊。

從[裝置和印表機]視窗開啟的[列印喜好設定]對話方塊中顯示的設定會在應用程式中開啟的[列印喜好設定]對話方塊時套用為預設值。從應用程式列印時，請視需要修改設定。

視應用程式而定，顯示的畫面可能有所不同。下列程序說明從應用程式列印文件的方法（以 Windows 7 的 WordPad 為例）。

使用 Windows 時，在應用程式中顯示列印喜好設定對話方塊

1. 按一下視窗左上角的 WordPad 選單按鈕，然後按一下[列印]。
2. 在[選擇印表機]清單中，選擇您想要使用的印表機。
3. 按一下[喜好設定]。

註

- 打開[列印喜好設定]對話方塊的程序因應用程式而異。關於詳細資訊，請參閱印表機驅動程式說明或應用程式提供的手冊。

使用 OS X 時，在應用程式中顯示列印喜好設定對話方塊

以下程序以 OS X 10.11 為例。

1. 開啟要列印的文件。
2. 在[檔案]選單上，選擇[列印...]。
3. 在[印表機:]快顯功能表中確認已選擇了使用的機器名稱或 IP 位址。

如果[印表機:]清單中未選擇您所使用的機器名稱或 IP 位址，請按一下清單，然後選擇機器。

列印的基本操作

以下步驟說明如何執行基本列印。

本節中的步驟是以 Windows 7 為範例，實際操作程序可能會因您所使用的作業系統而異。

關於列印選項的詳細資訊，請參閱印表機驅動程式說明。

1. 在您文件的應用程式中開啟印表機內容對話方塊。

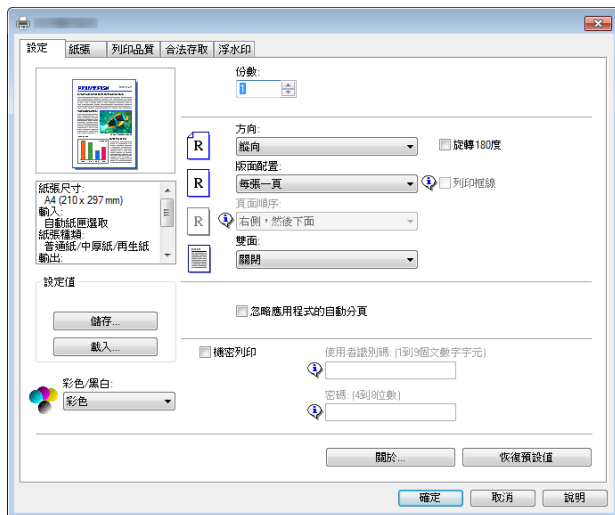

關於各項設定的詳細資訊，請按一下[說明]。您也可以按一下資訊圖示來顯示設定資訊。

2. 視需要設定列印選項，然後按一下[確定]。

印表機內容對話方塊將關閉。

3. 按一下[列印]。

註

- 列印工作（彩色/黑白或只有黑白）受限時，列印前請在印表機驅動程式的印表機內容中指定使用者代碼。關於使用者代碼的詳細資訊，請參閱 p.273 「根據使用者限制本機功能」。
- 列印時如果機器會自動選擇紙匣，則您可以在[紙匣優先]的[紙張設定]中，指定要先選擇哪一個紙匣。關於[紙匣優先]的詳細資訊，請參閱 p.236 「紙張設定」。
- 如果發生夾紙，目前的頁面印出後會停止列印。移除夾紙後，本機會從夾紙頁面自動重新開始列印。關於移除夾紙的方法，詳細資訊請參閱 p.330 「移除夾紙」。
- 列印信封後，請務必將列印信封用的拉桿拉回原位。若未將拉桿拉起，列印在信封以外的紙張上時，可能會造成列印品質問題。關於列印信封用的拉桿，詳細資訊請參閱 p.44 「裝入紙張」。

如果發生紙張不符

如果發生下列情況，機器會報告錯誤：

- [輸入紙匣：]設定為[自動紙匣選取]，導致紙張種類不符合列印工作的設定。

解決這些錯誤有兩種方法：

使用不相符的紙張繼續列印

忽略錯誤並使用不符的紙張列印。

取消列印工作

取消列印。



註

- 如果啟用了[系統設定]下的[自動繼續]，機器會忽略紙張種類及尺寸設定，並列印在任何裝入的紙張上。偵測到錯誤時，列印會暫時停止，約 10 秒後，會使用控制面板上進行的設定自動重新開始。關於[自動繼續]的詳細資訊，請參閱 p.226 「系統設定」。

使用不相符的紙張繼續列印

如果紙張過小，不適合列印工作，列印的影像將會經過裁剪。

1. 出現錯誤訊息時按下[FormFeed]。

取消列印工作

視工作狀態而定，您可透過機器的控制面板或電腦來取消列印工作。

在列印開始進行前取消列印工作

- Windows

1. 在電腦工作列的印表機圖示上按兩下。
2. 選擇要取消的列印工作，按一下[文件]選單，然後按一下[取消]。
3. 按一下[是]。



註

- 如果取消的列印工作已經開始處理，可能會繼續列印幾頁才取消。
- 取消大型列印工作可能需要一段時間。

在列印進行時取消列印工作

1. 按下[清除/停止]鍵。

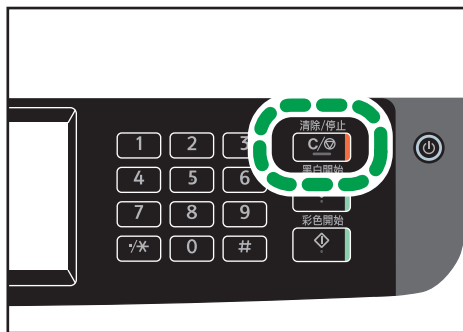

DUE308

2. 按下[取消工作]畫面上的[列印工作]。

列印機密文件

透過機密列印功能，您可以使用密碼保護列印工作。

也就是說，使用本機的控制面板輸入密碼後，才能列印您的工作。

本功能可以避免未經授權的使用者在本機看到敏感文件。

★重要訊息

- 本功能只有在使用 PCL 印表機驅動程式，並從執行 Windows 作業系統的電腦上列印時才能使用。
- 本節中的步驟範例採用 Windows 7。

3

儲存機密列印檔案

本節說明如何使用印表機驅動程式將機密列印檔案儲存在本機中。

1. 在電腦上開啟要列印的檔案。
2. 在[檔案]選單中，按一下[列印...]
3. 在[選擇印表機]區域中，選擇本機的名稱，然後按一下[喜好設定]。
4. 按一下[設定]索引標籤，然後勾選[機密列印]核取方塊。

將可使用[密碼：]與[使用者識別號碼：]文字方塊。

[使用者識別號碼：]文字方塊包含您電腦帳號的登入使用者名稱，或是用於上一個機密列印工作的使用者代碼。

5. 輸入密碼（含 4 至 8 位數）及使用者識別碼（1 至 9 個英數字元），然後按一下[確定]。

使用者代碼可用於在本機的控制面板上識別機密列印檔案。

6. 執行列印命令。

列印工作會在本機上儲存為機密列印檔案。要列印檔案，可使用控制面板輸入密碼。

↓註

- 印出機密列印檔案後，或是本機的電源關閉時，機密列印檔案會自動從本機的記憶體中清除。
- 本機一次最多可以儲存 5 個工作或 5 MB 的機密列印資料。
- 即使本機無法再儲存更多機密列印檔案，機器仍會在取消工作前，於系統設定中的 [Locked Print] 所指定的時間內保留新的機密列印檔案。在此時間內，可以列印或刪除新機密列印檔案。也可以列印或刪除現有的機密列印檔案，這樣新機密列印檔案就能儲存在本機中。

列印機密列印檔案

如果機器中儲存了機密列印檔案，則當機器處於影印機、傳真、掃描器或證件影印模式時，在機器的控制面板顯示幕上會顯示「機密列印工作」。

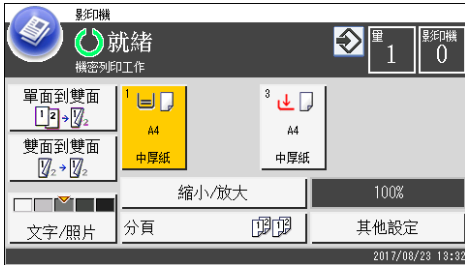

此外，在[Status]畫面上也會顯示「機密列印工作」。



請依照以下步驟解除鎖定並列印機密列印檔案。

1. 按下[首頁]鍵。

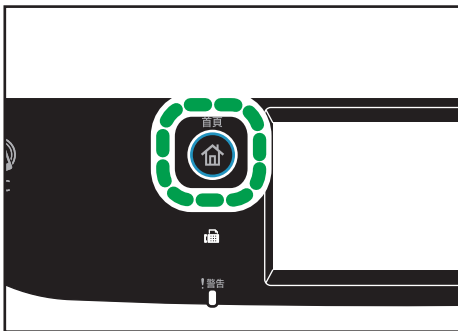

DUE302

2. 在[首頁]畫面上按下[Status]圖示。
3. 按下[機密列印]索引標籤。
4. 選擇您要列印的檔案。
 - 若要識別機密列印檔案，可查看時間戳記及使用者識別碼。
5. 按下[列印工作]。
6. 按下[機密列印密碼：]方塊。

7. 輸入密碼，然後按下[確定]。

8. 按下[確定]。

註

- 本機列印時，您無法列印機密列印檔案。若您嘗試這麼做，本機會發出嗶聲。
- 使用控制面板輸入密碼時，本機就不能處理其他列印工作。
- 印出機密列印檔案後，或是本機的電源關閉時，機密列印檔案會自動從本機的記憶體中清除。

3

刪除機密列印檔案

如果機器中儲存了機密列印檔案，則當機器處於影印機、傳真、掃描器或證件影印模式時，在機器的控制面板顯示幕上會顯示「機密列印工作」。

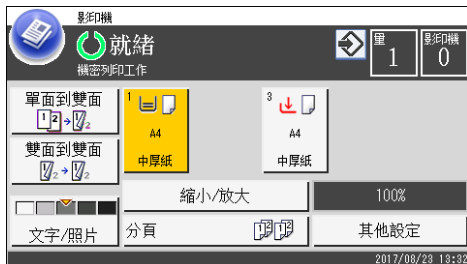

此外，在[Status]畫面上也會顯示「機密列印工作」。



請依照以下步驟刪除機密列印檔案。不需要輸入密碼，就能刪除機密列印檔案。

1. 按下[首頁]鍵。

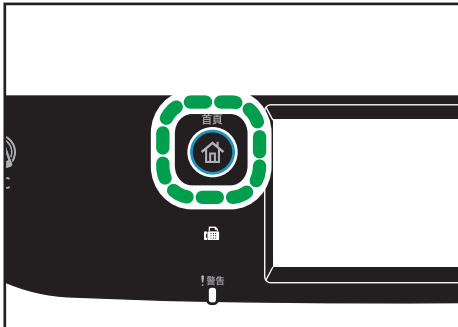

2. 在[首頁]畫面上按下[Status]圖示。

3. 按下[機密列印]索引標籤。

4. 選擇要刪除的檔案。

若要識別機密列印檔案，可查看時間戳記及使用者識別碼。

5. 按下[刪除工作]。

機密列印檔案已刪除。

註

- 您也可以在步驟 3 中，按下[檢查]索引標籤中的[狀態]，來顯示機密列印檔案清單。

從數位相機直接進行列印 (PictBridge)

PictBridge 介紹

您可以使用 USB 連接線將 PictBridge 相容的數位相機連接至本機。這樣讓您操作數位相機就可直接列印相片。

註

- 請檢查您的數位相機是否與 PictBridge 相容。
- 在一次列印期間，最多可將數位相機中的 999 張影像傳送至本機。如果嘗試傳送更多的影像，系統則會將錯誤訊息傳送到相機，且列印會失敗。
- 由於列印條件是在數位相機上指定的，因此，可指定的參數需視數位相機而定。關於詳細資訊，請參閱數位相機隨附的手冊。
- 此功能與 USB 2.0 相容。

3

PictBridge 列印

使用下列步驟啟動本機上的 PictBridge 列印。

★重要訊息

- 列印高解析度的影像時，可能發生記憶體不足的情況。如果發生這個狀態，請縮小資料容量，然後重新操作一次。
- 傳送資料時，請勿拔除 USB 連接線。如果您這麼做的話，將導致列印失敗。

1. 確認本機與數位相機都已開啟。
2. 打開 USB 快閃磁碟機連接埠的蓋子，連接 USB 連接線，然後將連接線另一端連接至數位相機。

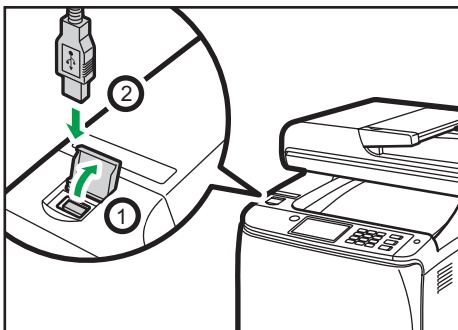

DUE235

機器將數位相機辨識為 PictBridge 裝置時，本機的控制面板上會先後顯示「PictBridge Connecting...」與「Ready」訊息。

3. 在數位相機上，選擇要列印的影像，然後指定列印條件。

4. 本機從數位相機接收指定的資料並開始列印。

↓ 註

- 有些數位相機需手動指定設定以操作 PictBridge。關於詳細資訊，請參閱數位相機隨附的手冊。
- 有些數位相機需手動操作開關，以操作 PictBridge。關於詳細資訊，請參閱數位相機隨附的手冊。
- 有些數位相機必須在連接至印表機時關閉電源。關於詳細資訊，請參閱數位相機隨附的手冊。

本機具備的功能

本機可使用 PictBridge 功能執行以下的動作。

這些功能可用的設定如下：

- 列印單一影像
- 列印選取的影像
- 列印所有影像
- 縮圖列印
- 影本
- 紙張尺寸
- 每版張數版面配置

↓ 註

- 視數位相機而定，設定參數及其名稱可能會有所不同。關於詳細資訊，請參閱數位相機隨附的手冊。

結束 PictBridge

使用下列步驟結束 PictBridge 模式。

★重要訊息

- 傳送資料到機器時，請勿拔除 USB 連接線。如果您這麼做的話，將導致列印失敗。

1. 確認畫面上已出現「Ready」。

2. 將 USB 連接線從機器拔除。

請務必在使用後關上 USB 快閃磁碟機連接埠的蓋子。

當 PictBridge 列印沒有作用時

本節說明 PictBridge 列印期間，常見問題的可能原因與解決方案。

問題	原因	解決方案
無法使用 PictBridge。	USB 連接或 PictBridge 設定有問題。	使用下列步驟檢查連線與設定： <ol style="list-style-type: none"> 1. 拔除 USB 連接線，再重新連接。 2. 檢查是否已啟用 PictBridge 設定。 3. 拔除 USB 連接線，然後將機器關機。再次開啟機器。機器啟動完成後，重新連接 USB 連接線。
如果連接兩台或兩台以上的數位相機，將無法辨識第二台及之後的相機。	您已連接多台數位相機。	請只連接一台數位相機。 請勿連接多台相機。
無法列印。	指定列印的數字超過一次可列印數量的上限。	可指定的單次列印數量上限為 999。 請將數量改為 999 以下（含），然後再次嘗試列印。
無法列印。	未裝入指定的紙張種類。	未裝入指定的紙張種類。 如果必須使用非指定尺寸的紙張，請使用不符的紙張繼續列印，或取消列印工作。 關於詳細資訊，請參閱 p.83「如果發生紙張不符」。
無法列印。	指定的紙張尺寸不受本機支援。	請選擇可在本機上列印的紙張尺寸。

使用 Mopria 來進行列印

本機支援 Mopria。

關於 Mopria 的更多資訊，請造訪 <http://mopria.org/how-to-print>。

使用各種列印功能

本節簡短說明可透過印表機驅動程式設定的各種列印功能，以製作符合您用途的列印件。

列印品質功能

列印品質與色調可以調整，以符合列印資料。以下說明可以配置的部分列印品質設定。

黑白列印彩色文件

黑白列印中的黑色會比彩色列中的黑色更鮮明。

將列印資料轉成 CMYK，然後只列印指定的色彩

通常，這四種色彩（CMYK）於彩色列印時會全數運用。如果不想使用特定色彩，可以停用該色彩，並只使用其他色彩列印。

列印時節省碳粉（節約碳粉列印）

以較低的碳粉消耗量列印，可以節約碳粉。使用的碳粉量會因文字、線條或影像等物件而有所不同。

變更影像列印的方式

可以選擇以列印品質優先或列印速度優先進行列印。列印影像時，解析度越高的影像，列印所需的時間就越長。

變更遮色圖樣

遮色圖樣是一種點圖樣，用於模擬影像的色彩或陰影。如果變更圖樣，影像的特性也會跟著變更。可以選擇適合影像的圖樣來列印。

變更色彩設定檔樣式

可以選擇色彩描述模式，並根據電腦螢幕顯示的色彩調整色彩。

電腦螢幕的色彩是使用三個 RGB 色彩建立，列印的色彩則是以四個 CMYK 色彩組成，列印期間，色彩一定要轉換。因此，如果沒有調整，列印紙張上的影像可能看起來與電腦螢幕上的不同。

使用黑色或 CMYK 列印灰階影像

可以只使用黑色碳粉列印影像的黑色或灰色部分，而不使用所有的 CMYK 碳粉。相較於使用 CMYK 碳粉列印的黑色，只使用黑色碳粉列印的黑色較精純。

使用 ICM（影像色彩對應）

Windows ICM 功能可以使列印出來的色彩盡可能接近電腦螢幕上顯示的色彩。

要使用這個功能，必須在電腦上新增色彩設定檔。您可以在隨附印表機驅動程式光碟的 ICM 資料夾中，找到色彩設定檔。關於新增色彩設定檔的資訊，請在 Windows 說明中搜尋「色彩設定檔」，然後查閱對應的主題。

註

- 視印表機驅動程式或作業系統而定，上述說明的部分功能可能無法使用。關於詳細資訊，請參閱印表機驅動程式說明。

列印輸出功能

可以根據用途指定列印輸出的形式。本節簡短說明可以指定的設定。

列印多份文件

您可列印數份相同文件。

將輸出件按文件批次自動分頁

您可以每次只印一份，來列印整份的多頁文件〈P1、P2、P1、P2 ...〉。列印多頁文件時，如果沒有使用這個功能，列印件會依頁面批次輸出〈P1、P1、P2、P2 ...〉。這個功能在製作簡報資料時非常實用。

變更影像的方向或旋轉影像

影像的方向可以變更為縱向或橫向。也可以旋轉影像 180 度。使用預先定義上下邊的紙張列印時（例如，印有信頭的信紙），使用旋轉功能可以避免列印出的影像上下顛倒。

在一張紙上列印多頁

一頁紙上可以列印多頁。

使用此功能時，本機會根據紙張尺寸以及要列印在一張紙上的頁面數，自動選擇適合的縮小比率。

列印在紙張的兩面（雙面列印）

您可以列印在紙張的雙面上。

縮小或放大文件

可以 1%為單位，從 25%到 400%以特定比率縮小或放大文件。

也可以自動縮小或放大文件，以符合特定的紙張尺寸。這個功能在列印網頁時非常實用。

如果選擇了[啟用大型紙張]選項，A3/11 × 17/B4/8K 文件可以縮放至本機支援的尺寸，然後列印出來。

不印出空白頁

如果列印工作包含空白頁，可以防止印出它們。

請注意，此設定的優先順序，高於控制面板中印表機功能設定下的[列印空白頁]。

列印封面頁

可以在列印工作新增封面頁。

封面頁可以選擇留白，或是在封面頁上列印文件的第一頁。如果在雙面列印工作插入封面頁，也能在封面頁的背面列印。

封面頁的紙張可以與其他頁面相同或不同。

在自訂尺寸紙張上列印

要使用非標準尺寸紙張列印，可以將紙張尺寸指定為自訂尺寸。

若要指定自訂紙張尺寸，請從[文件尺寸：]清單中選擇[自訂紙張尺寸]，然後按一下位於對話方塊下半部的[自訂紙張尺寸...]按鈕，以設定紙張尺寸。

在列印件上疊印文字（浮水印）

列印件上可以疊印浮水印文字。有各種預先定義的浮水印可供使用。也可以自行建立浮水印。

註

- 視印表機驅動程式或作業系統而定，上述說明的部分功能可能無法使用。關於詳細資訊，請參閱印表機驅動程式說明。

4. 影印原稿

本章說明影印的基本和進階程序，以及如何指定設定。

影印機功能的用處

雙面影印

您可將兩頁內容影印到單張紙的雙面。關於設定的詳細資訊，請參閱 p.105 「使用雙面和合併列印功能影印單面原稿」和 p.110 「使用雙面和合併列印功能影印雙面原稿」。

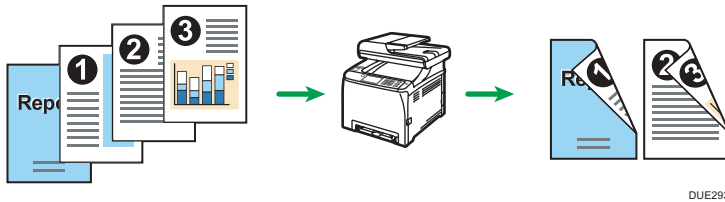

合併影印

您可將多頁內容影印到單張紙上。關於設定的詳細資訊，請參閱 p.105 「使用雙面和合併列印功能影印單面原稿」和 p.110 「使用雙面和合併列印功能影印雙面原稿」。

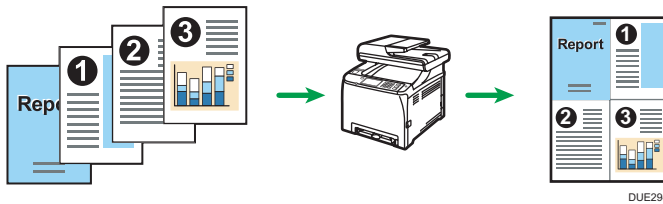

證件影印

證件影印功能可將身份證或護照的正反兩面影印在紙張同一面。關於詳細資訊，請參閱 p.114 「影印證件」。

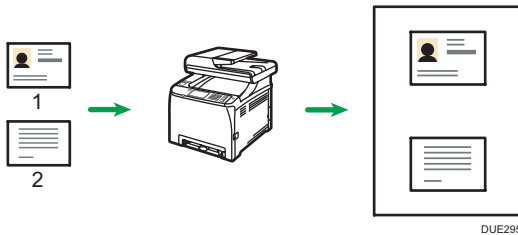

影印機模式畫面

本節提供機器在影印機模式下的畫面資訊。

待機模式中的畫面

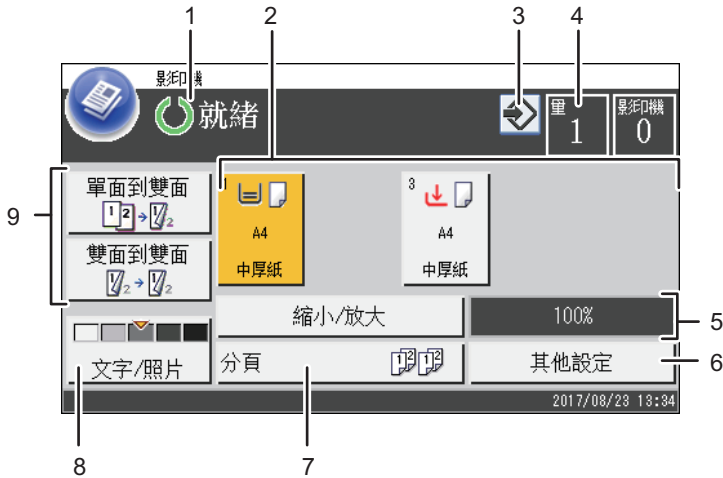

DUE311

1. 目前的狀態或訊息

顯示目前的狀態或訊息。

2. 紙匣狀態指示器

顯示紙匣設定。

3. 最愛項目圖示

按下可將目前的設定登記至最愛項目。

4. 影印數量

顯示已設定和已完成的影印份數。使用數字鍵可以變更影印數量。

5. 縮小/放大比例

按下[縮小/放大]可指定放大與縮小的比例。

6. [其他設定]

按下可顯示能夠使用的功能。

7. [分頁]

設定機器在針對多頁文件影印多份時，將輸出頁自動分頁成份。

8. 原稿和掃描設定

按下可指定原稿種類和影像的濃度。

9. [雙面到雙面]、[單面到雙面]

按下可設定雙面影印功能。

↓ 註

- 啟動模式可以在[管理員工具]的[功能優先順序]設定中指定。如需詳細資訊，請參閱 p.241 「管理員工具設定」。

影印的基本操作

★重要訊息

- 如果同時在 ADF 中與曝光玻璃上放置原稿，ADF 的優先順序高於曝光玻璃。

1. 按下[首頁]鍵。

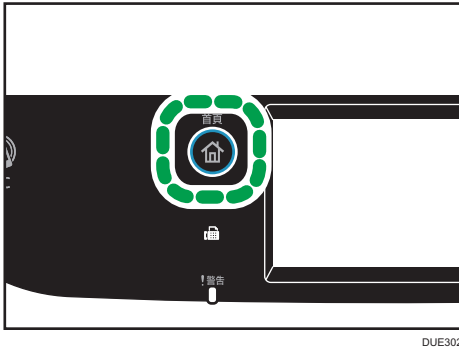

DUE302

2. 在[首頁]畫面上按下[影印機]圖示。

3. 將原稿放置在曝光玻璃上或 ADF 中。

若要放置原稿，請參閱 p.72 「放置原稿」。必要時，請設定進階影印設定。

4. 若要影印多份文件，請使用數字鍵輸入份數。

5. 按下[黑白開始]鍵或[彩色開始]鍵。

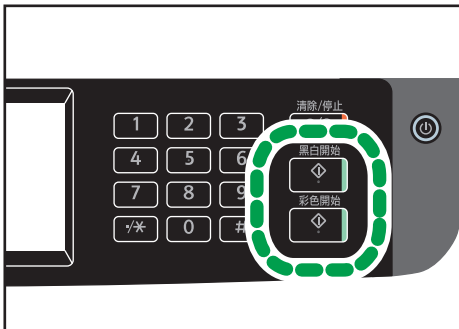

DUE312

要黑白影印，按下[黑白開始]鍵。

要彩色影印，按下[彩色開始]鍵。

↓註

- 份數上限為 99。
- 您可以變更目前工作所使用的紙匣。如果安裝了紙匣 2，可以選擇根據紙張尺寸（A4 或 Letter）自動變更紙匣。

- 您可在影印設定的[[Select Paper]]中，選擇用來印出影本的紙匣。如果將本機設定為自動根據此項設定中的紙張尺寸，在紙匣 1 和 2 之間切換，也可以在[紙匣優先]的[紙張設定]中指定本機優先使用的紙匣。關於[選擇紙張]，請參閱 p.211 「影印功能設定」。關於[紙匣優先]，請參閱 p.236 「紙張設定」。
- 要影印多份多頁文件，可以在影印設定的[Sort]設定中，選擇要將影本自動分頁為數份輸出，或是頁面批次輸出。手送台無法使用[分頁]。關於[分頁]，請參閱 p.211 「影印功能設定」。
- 如果發生夾紙，目前的頁面印出後會停止列印。移除夾紙後，本機會從夾紙頁面自動重新開始列印。
- 如果 ADF 發生掃描夾紙，影印將會立即取消。如果發生這種情況，請從夾紙頁面再次影印原稿。關於移除夾紙的指示，請參閱 p.330 「移除夾紙」。

取消影印

掃描原稿時

如果在本機掃描原稿時取消影印，影印會立即取消，不會印出。

在 ADF 中放入原稿時，掃描會立刻停止，但將會複製已經掃描完畢的頁面。

列印時

如果在列印期間取消影印，影印程序會在印出目前的頁面後取消。

請依照以下步驟取消影印。

1. 按下[首頁]鍵。

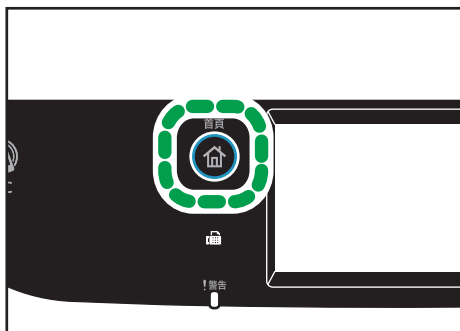

DUE302

2. 在[首頁]畫面上按下[影印機]圖示。

3. 按下[清除/停止]鍵。

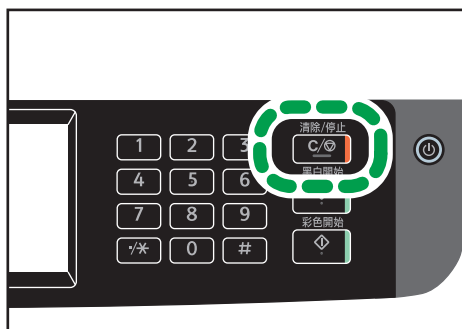

DUE308

4

出現[取消工作]畫面時，請繼續進行步驟 4。

4. 按下[影印工作]。

放大或縮小影本

設定縮放比例有兩種方法：使用預設比例或手動指定自訂比例。

預設比例

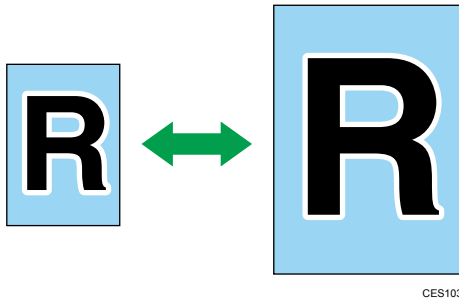

50%、71%、82%、93%、122%、141%、200%、400%

自訂比例



25%到 400%，以 1%為單位。

指定縮小／放大

1. 按下[首頁]鍵。

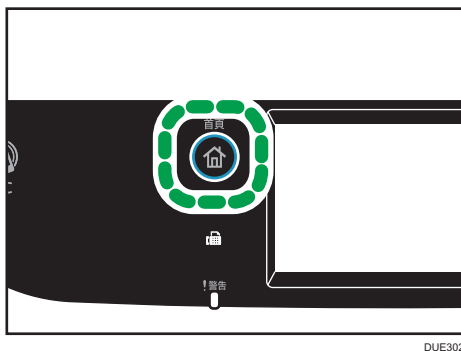

2. 在[首頁]畫面上按下[影印機]圖示。

3. 按下[縮小/放大]。

4. 若要[縮小]和[放大]，請選擇您所要的比率。若要[縮放]，請按下[+]或[-]來指定比率。

5. 按下[確定]。

↓ 註

- 您可將本機的預設[Reduce/Enlarge]設定，變更為一律以指定的比率影印。關於詳細資訊，請參閱 p.211 「影印功能設定」。
- 在下列情況下會清除暫存工作設定：
 - 顯示初始畫面時，未接收到輸入的時間超過了[系統重設計時器]所指定的時間。如需詳細資訊，請參閱 p.241 「管理員工具設定」。
 - 顯示初始畫面時，按下[清除/停止]鍵。
 - 變更本機的模式時。
 - 電源關閉時。
 - 在本機上變更相同設定的預設值時。

使用雙面和合併列印功能影印單面原稿

本節說明如何在紙張的單面或雙面上合併和列印多頁（兩頁或四頁）。

★重要訊息





- 本功能只有在原稿放置在 ADF 上時才能使用，置於曝光玻璃上不能使用。
- 要使用這個功能，列印影本所使用的紙張尺寸必須設定為 A4、Letter 或 Legal。
- 若要使用雙面影印，列印影本所使用的紙張尺寸必須設定為 A4、B5 JIS、Legal、Letter、Executive、8 × 13、8 1/2 × 13、Folio 或 16K。
- 雙面影印用的紙張是從紙匣 1 或 2，而非從手送台送入。
- 雙面影印可使用的紙張種類為普通紙、薄紙、中厚紙、回收紙、色紙、預先印有圖案的紙和預先打孔的紙。

具備下列影印模式。根據您的原稿與所要的影印輸出件外觀，選擇影印模式。

合併影印於單面

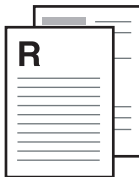

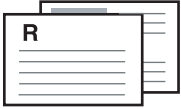



在此模式中，會合併兩頁或四頁原稿，並列印於紙張單面。

2 單面->合併 2 張在 1 張單面

	原稿	影印
縱向		
橫向		

CMF250

4 單面->合併 4 張在 1 張單面







	原稿	影印	
縱向		左緣到右緣 	頂端到底端 
橫向		左緣到右緣 	頂端到底端 

CMF251

合併影印於雙面

在此模式中，會合併多頁原稿，並列印於紙張正面和背面。

4 單面->合併 2 張在 1 張雙面

	原稿	影印	
縱向		頂端到頂端 	頂端到底端 
橫向		頂端到頂端 	頂端到底端 





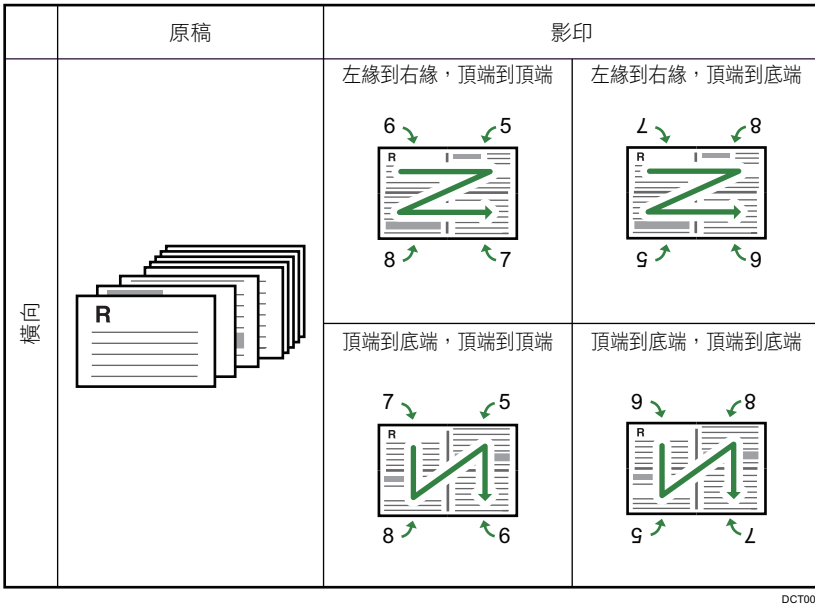
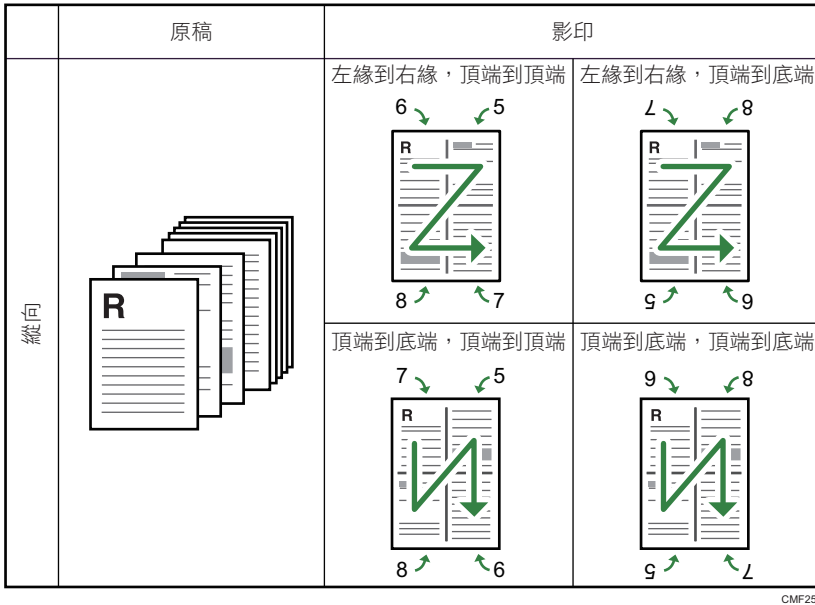

DUE331

8 單面->合併 4 張在 1 張雙面

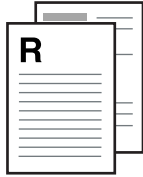

單面原稿->雙面影印

在此模式中，單面頁面會列印在紙張的前面和背面而不合併。

	原稿	影印	
縱向		頂端到頂端 	頂端到底端 
橫向		頂端到頂端 	頂端到底端 

CMF260

指定合併與雙面影印

1. 按下[首頁]鍵。

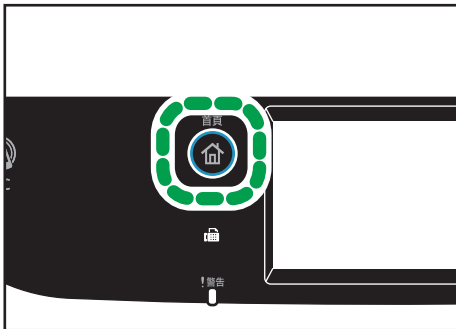

DUE302

2. 在[首頁]畫面上按下[影印機]圖示。
3. 按下[其他設定]。
4. 按下[單面到雙面]。
5. 選擇所要的影印模式，然後按下[確定]。
6. 按下[確定]。

註

- 設定合併與雙面影印功能自動停用[證件影印]設定。

- 您可將本機預設的[雙面/合併]設定，變更為一律以指定的比率影印。關於詳細資訊，請參閱 p.211 「影印功能設定」。
- 在下列情況下會清除暫存工作設定：
 - 顯示初始畫面時，未接收到輸入的時間超過了[系統重設計時器]所指定的時間。如需詳細資訊，請參閱 p.241 「管理員工具設定」。
 - 顯示初始畫面時，按下[清除/停止]鍵。
 - 變更本機的模式時。
 - 電源關閉時。
 - 在本機上變更相同設定的預設值時。

使用雙面和合併列印功能影印雙面原稿

本節說明如何進行雙面原稿的雙面影印、或將兩頁原稿影印於單張，或將四頁原稿影印於單頁，每面各兩頁。

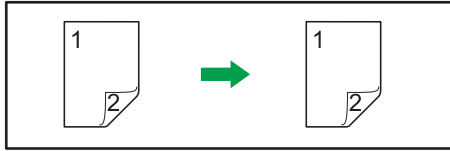

DAC602

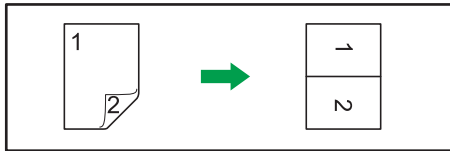

DAC603

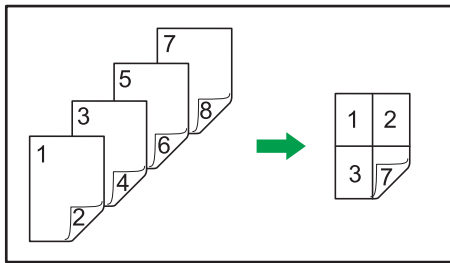

DAC603

★重要訊息

- [1 雙面原稿->合併 2 合 1 單面]、[2 雙面原稿->合併 4 合 1 單面]、[雙面原稿->雙面影印]、[2 雙面原稿->合併 2 合 1 雙面]或[4 雙面原稿->合併 4 合 1 雙面]只有在使用 ADF 進行影印時可用，在使用曝光玻璃時無法使用。
- 以相同的色彩模式影印至紙張的前面與背面。如果試著以不同的模式影印，會發出警示聲。
- 確認相同的頁碼會列印在所有紙張的正反面。否則，將重設工作。

提供下列五種類型的手動雙面影印。

1 雙面原稿->合併 2 合 1 單面

將一張雙面原稿影印至一張紙的單面。

2 雙面原稿->合併 4 合 1 單面

將兩張雙面原稿影印至一張紙的單面。

雙面原稿->雙面影印

進行雙面原稿的雙面影印。

2 雙面原稿->合併 2 合 1 雙面

將一份雙面原稿的兩面影印到紙張的單面上，並將另一份雙面原稿的兩面影印到紙張的另一面。

4 雙面原稿->合併 4 合 1 雙面

將四張雙面原稿合併影印至一張紙上，每面四頁。

手動雙面掃描模式

選擇此模式，以使用曝光玻璃來進行雙面影印。

使用 ADF 進行雙面影印

1. 按下[首頁]鍵。

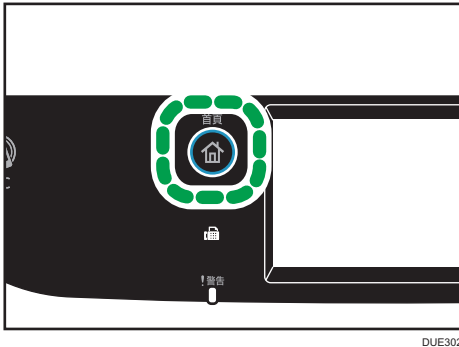

DUE302

2. 在[首頁]畫面上按下[影印機]圖示。
3. 按下[其他設定]。
4. 按下[雙面到雙面]。
5. 選擇所要的影印模式，然後按下[確定]。
6. 按下[確定]。
7. 將所有雙面原稿以正面朝上方式放入 ADF。

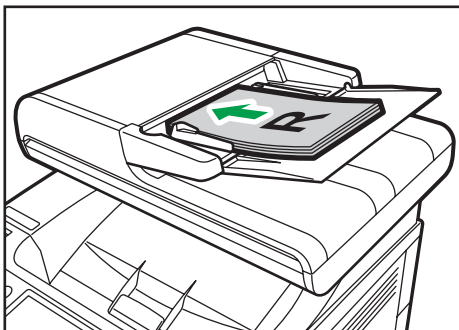

DUE237

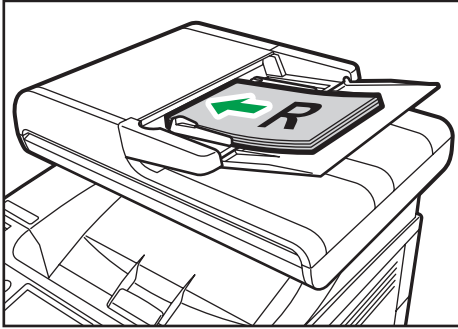

DUE238

8. 按下[黑白開始]鍵或[彩色開始]鍵。

4

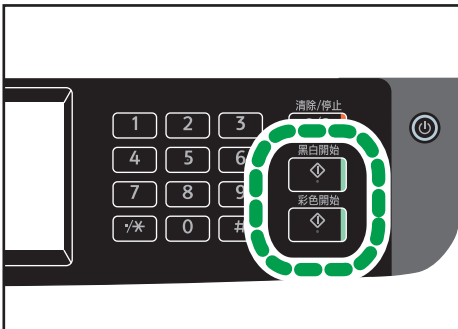

DUE312

要黑白影印，按下[黑白開始]鍵。

要彩色影印，按下[彩色開始]鍵。

註

- 放置原稿後，請在[系統重設計時器]所指定的時間內，按下[黑白開始]鍵或[彩色開始]鍵。否則，將會取消工作。關於詳細資訊，請參閱 p.241 「管理員工具設定」。
- 如果掃描原稿時記憶體已滿，系統會取消工作。

使用曝光玻璃進行手動雙面影印

★重要訊息

- 在[手動雙面掃描模式]中列印奇數頁時，將無法列印最後一頁。列印最後一頁前，請將[雙面/合併]設為[關閉]。

1. 按下[首頁]鍵。

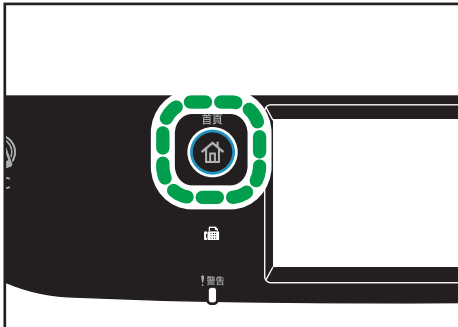

2. 在[首頁]畫面上按下[設定]圖示。

3. 按下[影印機功能]。

4. 按下[▼]。

5. 按下[雙面/合併]。

6. 按下[▼]。

7. 按下[手動雙面掃描模式]。

8. 按下[首頁]鍵。

9. 在[首頁]畫面上按下[影印機]圖示。

10. 將原稿置於曝光玻璃，正面朝下，紙張上方朝機器後方。

逐一放置原稿。

11. 按下[黑白開始]鍵或[彩色開始]鍵。

螢幕上會出現訊息，提示您將原稿背面朝下，放置在曝光玻璃上。

12. 將原稿置於曝光玻璃，背面朝下，紙張上方朝機器後方。

13. 按下[開始]。

兩面都使用相同的模式（彩色或黑白）。

掃描完所有原稿後，請按下[工作完成]。

↓ 註

- 裝入原稿後，請在[系統重設計時器]所指定的時間內，按下[黑白開始]鍵或[彩色開始]鍵。否則，將會取消工作。關於詳細資訊，請參閱 p.241 「管理員工具設定」。
- 無法使用分頁。

影印證件

本節說明如何將證件或其他小型文件的正反面影印至一張紙的單面。

★重要訊息

- 本功能只有在原稿放置於曝光玻璃上時才能使用，置於 ADF 中時無法使用。
- 若要使用此項功能，則列印影本所使用的紙張尺寸必須設定為 A6、A5、A4 或 Letter。

列印紙張尺寸	掃描紙張尺寸
A4	A5 (148×210 mm)
Letter	Half Letter (140×216 mm)
A5	A6 (105×148 mm)
A6	A7 (74×105 mm)

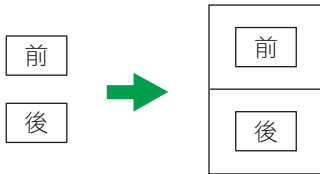

DUE332

1. 按下[首頁]鍵。

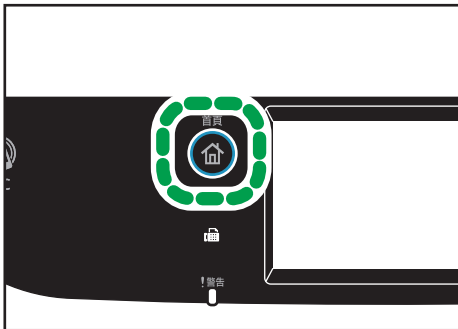

DUE302

2. 在[首頁]畫面上按下[卡片]圖示。
3. 若要影印多份文件，請使用數字鍵輸入份數。

4. 將原稿置於曝光玻璃的左上角。

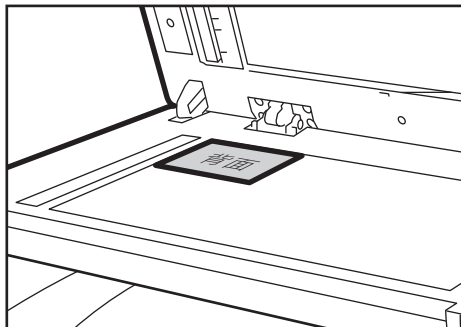

DUE241

5. 按下[黑白開始]鍵或[彩色開始]鍵。

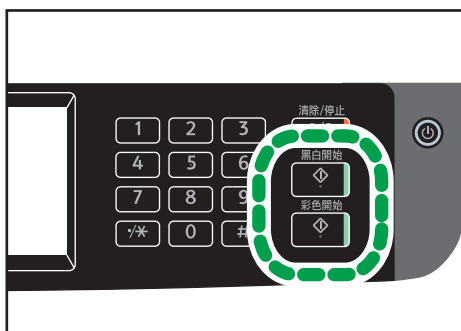

DUE312

螢幕上會出現訊息，提示您將原稿背面朝下，放置在曝光玻璃上。

6. 在[系統重設計時器]指定的時間內，將原稿放在曝光玻璃上，背面朝下，紙張頂端朝機器後方，然後按下[開始]鍵。

兩面都使用相同的模式（彩色或黑白）。

註

- 對於證件影印功能，您可以設定機器在列印紙中間列印一條線。在[影印機功能]下指定[證件中間線]。
- 您可以變更證件功能的掃描尺寸。在[影印機功能]下指定[證件尺寸]。
- 裝入原稿後，請在[系統重設計時器]所指定的時間內，按下[黑白開始]鍵或[彩色開始]鍵。否則，將會取消工作。如需詳細資訊，請參閱 p.241 「管理員工具設定」。
- 不論本機的縮小或放大比率設定為何，影印證件時一律都是 100%。
- 在下列情況下會清除暫存工作設定：
 - 顯示初始畫面時，未接收到輸入的時間超過了[系統重設計時器]所指定的時間。如需詳細資訊，請參閱 p.241 「管理員工具設定」。
 - 顯示初始畫面時，按下[清除/停止]鍵。
 - 變更本機的模式時。

- ・ 電源關閉時。
- ・ 在本機上變更相同設定的預設值時。

指定影印的掃描設定

本節說明如何為目前的工作指定影像濃度與掃描品質。

調整影像濃度

影像濃度有五個等級。濃度等級越高，列印件的顏色越深。

1. 按下[首頁]鍵。

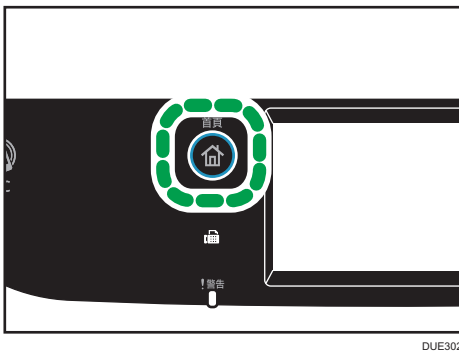

2. 在[首頁]畫面上按下[影印機]圖示。

3. 按下[文字／照片]。

4. 按下[◀]或[▶]來選擇所要的濃度等級，然後按下[確定]。

註

- 您可以將本機的預設[濃度]設定，變更為一律以特定濃度等級進行影印。關於詳細資訊，請參閱 p.211 「影印功能設定」。
- 在下列情況下會清除暫存工作設定：
 - 顯示初始畫面時，未接收到輸入的時間超過了[系統重設計時器]所指定的時間。如需詳細資訊，請參閱 p.241 「管理員工具設定」。
 - 顯示初始畫面時，按下[清除／停止]鍵。
 - 變更本機的模式時。
 - 電源關閉時。
 - 在本機上變更相同設定的預設值時。

根據原稿選擇文件種類

文件種類有三種：

文字／照片

這個選項適用包含文字與照片或圖片的原稿。

文字

這個選項適用僅包含文字的原稿，沒有照片或圖片。

照片

原稿僅包含相片或圖片時，選擇這個選項。原稿為下列種類時，使用這個模式：

- 照片
- 頁面全部或大部份是照片或圖片，例如，雜誌頁面。

1. 按下[首頁]鍵。

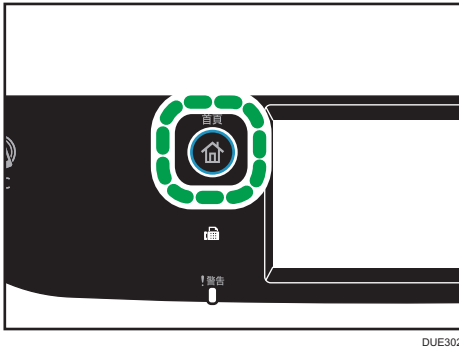

2. 在[首頁]畫面上按下[影印機]圖示。

3. 按下[文字／照片]。

4. 選擇所要的文件類型，然後按下[確定]。

註

- 您可以將本機的預設[原稿種類]設定變更為一律以特定文件類型進行影印。關於詳細資訊，請參閱 p.211 「影印功能設定」。
- 在下列情況下會清除暫存工作設定：
 - 顯示初始畫面時，未接收到輸入的時間超過了[系統重設計時器]所指定的時間。如需詳細資訊，請參閱 p.241 「管理員工具設定」。
 - 顯示初始畫面時，按下[清除／停止]鍵。
 - 變更本機的模式時。
 - 電源關閉時。
 - 在本機上變更相同設定的預設值時。

5. 掃描原稿

本章說明如何指定設定並使用掃描器功能。

掃描器功能的用處

將掃描文件傳送到用戶端電腦的資料夾

關於詳細資訊，請參閱「掃描至資料夾的基本操作」。



透過電子郵件傳送掃描文件

關於詳細資訊，請參閱「掃描至電子郵件的基本操作」。



使用 RICOH Scan Utility (RICOH 掃描公用程式) 來掃描文件

關於詳細資訊，請參閱「RICOH Scan Utility 的基本操作」。

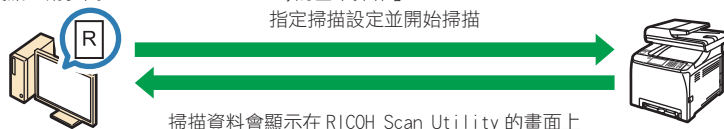

從用戶端電腦掃描文件

關於詳細資訊，請參閱「TWAIN 掃描的基本操作」。

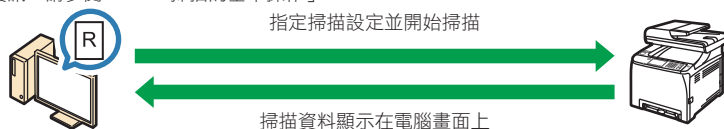

將掃描檔案儲存到 USB 快閃記憶體裝置

關於詳細資訊，請參閱「將掃描檔案儲存到 USB 快閃記憶體裝置的基本操作」。



掃描器模式畫面

本節提供掃描器模式中的畫面資訊。

待機模式中的畫面

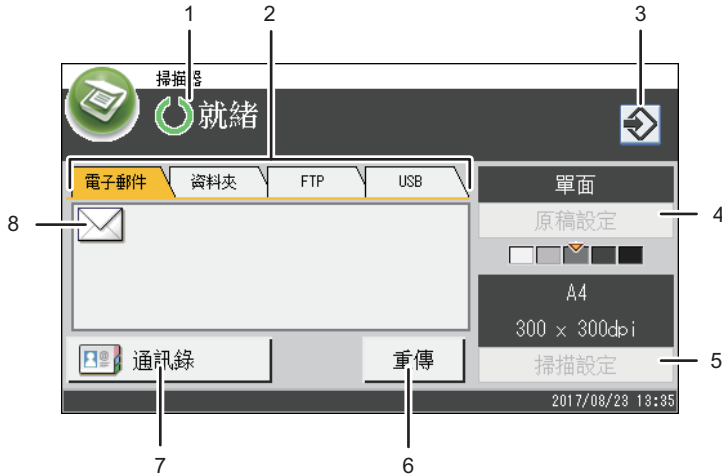

DUE313

1. 目前的狀態或訊息

顯示目前的狀態或訊息。

2. 電子郵件/資料夾/FTP/USB

按下這些索引標籤，可在[電子郵件]、[掃描至資料夾]、[掃描至 FTP]和[掃描至 USB]畫面之間切換。

- 選取[電子郵件]時，可以指定電子郵件目的地。
- 選取[資料夾]時，可以指定資料夾目的地。
- 選取[FTP]時，可以將掃描的文件傳送到 FTP 伺服器。
- 選取[USB]時，可以將掃描的檔案儲存到插入機器的 USB 快閃記憶體裝置上。

3. 最愛項目圖示

按下可將目前的設定登記至最愛項目。

4. 原稿設定

可讓您指定原稿設定。

5. 掃描設定

可讓您指定掃描設定。

6. 重傳

按下這個按鍵，將最後一次使用的目的地指定為目前工作的目的地。

7. 通訊錄

可讓您叫出機器中所登錄的目的地。

8. 電子郵件圖示

代表[電子郵件]畫面已顯示。



- 機器開機後的預設模式可以在[管理員工具]的[功能優先順序]設定中指定。關於[功能優先順序]的資訊，請參閱 p.241 「管理員工具設定」。

登錄掃描目的地

本節說明如何在通訊錄中登記掃描目的地。若要將掃描檔案傳送至電子郵件地址（掃描至電子郵件）、FTP 伺服器（掃描至 FTP）或網路電腦上的共用資料夾（掃描至資料夾），必須先使用 Web Image Monitor，在通訊錄中登記目的地。

★重要訊息

- 通訊錄資料可能會意外損壞或遺失。對於此類資料遺失所造成的損失，製造商概不負責。請務必定期建立通訊錄的備份檔案。
- 視網路環境而定，可能需要在目的地資訊中正確輸入使用者名稱和密碼，才能使用掃描至 FTP 和掃描至資料夾功能。在這種情況下，請在登記目的地後，藉由將測試文件傳送到該目的地，檢查是否已正確輸入使用者名稱與密碼。

通訊錄最多可包含 100 個項目，包括 20 個單鍵撥號項目。

在通訊錄中按下對應的按鈕，可以選擇已登記為單鍵撥號項目的目的地。

5

1. 啟動網頁瀏覽器，並輸入機器的 IP 位址來存取機器。
2. 按一下[單鍵撥號目的地]或[掃描目的地]。
3. 從[目的地種類]清單中，選擇[電子郵件地址]、[FTP]或[資料夾]。
4. 視需要登記資訊。
視目的地種類而定，必須登記的資訊將有所不同。關於詳細資訊，請參閱下表。
5. 必要時，輸入管理員密碼。
6. 按一下[套用]。
7. 關閉網頁瀏覽器。

掃描至電子郵件設定

登錄/變更電子郵件地址目的地

- 單鍵撥號號碼: [Dropdown]
- 名稱(必輸): [Text Field]
- 目的地的電子郵件地址(必輸): [Text Field]
- 目的地電子郵件地址(非必輸): [Text Field]
- 主機(必輸): [Text Field]
- 傳送者名稱(非必輸): [Text Field]
- 檔案格式(影像/灰階): [PDF]
- 檔案格式(黑白): [TIFF]
- 原稿: [Dropdown]
- 掃描尺寸: [A4 210 x 297]
- 解析度: [300 x 300dpi]
- 濃度: [Color and grayscale calibration icons]

請輸入管理員密碼: [Text Field]

[套用] [取消]

項目	設定	說明
單鍵撥號號碼	非必需	要將目的地設為單鍵撥號項目時，將其選擇。
名稱	必需	目的地名稱。在這裡指定的名稱，會在選擇掃描目的地時顯示在畫面上。 最多可包含 16 個字元。
目的地電子郵件地址	必需	目的地的電子郵件地址。最多可包含 64 個字元。
通知電子郵件地址	非必需	傳送後發送通知所至的電子郵件地址。最多可包含 64 個字元。
主旨	必需	電子郵件的主旨。最多可包含 64 個字元。
傳送者名稱	非必需	電子郵件傳送者的名稱。在這裡指定的名稱會顯示在接收者之電子郵件應用程式的「寄件者」或是類似的欄位下。最多可包含 32 個字元。
檔案格式 (彩色/灰階)	必需	彩色掃描時，掃描檔案的檔案格式。可以選擇 PDF 或 JPEG。PDF 支援多頁文件，但是 JPEG 不支援。
檔案格式 (黑白)	必需	黑白掃描時，掃描檔案的檔案格式。可以選擇 PDF 或 TIFF。這兩種格式都支援多頁文件。
原稿	非必需	根據頁面與裝訂方向，選擇要掃描的原稿面 (單面或雙面)。
掃描尺寸	非必需	選擇原稿的掃描尺寸，選項包括 A5、B5、A4、 $7\frac{1}{4} \times 10\frac{1}{2}$ 、 $8\frac{1}{2} \times 5\frac{1}{2}$ 、 $8\frac{1}{2} \times 11$ 、 $8\frac{1}{2} \times 14$ 或自訂尺寸。 如果選擇自訂尺寸，請選擇[毫米]或[英吋]，然後指定寬度與長度。
解析度	非必需	選擇掃描解析度，包括 100×100、150×150、200×200、300×300、400×400 或 600×600 dpi。
濃度	非必需	按一下左右按鈕，指定影像濃度。  最淡，  最深。

掃描至 FTP 設定

5

項目	設定	說明
單鍵撥號號碼	非必需	要將目的地設為單鍵撥號項目時，將其選擇。
名稱	必需	目的地名稱。在這裡指定的名稱，會在選擇掃描目的地時顯示在畫面上。最多可包含 16 個字元。
主機或 IP 位址	必需	FTP 伺服器的名稱或 IP 位址。最多可包含 64 個字元。
檔案格式 (彩色/灰階)	必需	彩色掃描時，掃描檔案的檔案格式。可以選擇 PDF 或 JPEG。PDF 支援多頁文件，但是 JPEG 不支援。
檔案格式 (黑白)	必需	黑白掃描時，掃描檔案的檔案格式。可以選擇 PDF 或 TIFF。這兩種格式都支援多頁文件。
FTP 使用者名稱	非必需	登入 FTP 伺服器的使用者名稱。最多可包含 32 個字元。
FTP 密碼	非必需	登入 FTP 伺服器的密碼。最多可包含 32 個字元。
目錄	非必需	用以儲存掃描檔案之 FTP 伺服器目錄的名稱。最多可包含 64 個字元。
通知電子郵件地址	非必需	傳送後發送通知所至的電子郵件地址。最多可包含 64 個字元。

項目	設定	說明
原稿	非必需	根據頁面與裝訂方向，選擇要掃描的原稿面（單面或雙面）。
掃描尺寸	非必需	選擇原稿的掃描尺寸，選項包括 A5、B5、A4、 $7\frac{1}{4} \times 10\frac{1}{2}$ 、 $8\frac{1}{2} \times 5\frac{1}{2}$ 、 $8\frac{1}{2} \times 11$ 、 $8\frac{1}{2} \times 14$ 或自訂尺寸。 如果選擇自訂尺寸，請選擇[毫米]或[英吋]，然後指定寬度與長度。
解析度	非必需	選擇掃描解析度，包括 100×100、150×150、200×200、300×300、400×400 或 600×600 dpi。
濃度	非必需	按一下左右按鈕，指定影像濃度。■□□□□最淡，■ ■ ■ ■ ■最深。
連線測試	-	連線測試用於檢查指定的 FTP 伺服器是否存在。

掃描至資料夾設定

登錄/變更資料夾目的地

單鍵撥號號碼
 名稱(必需)
 目錄名稱(必需)
 主機
 密碼(非必需)
 登入使用者名稱(非必需)
 登入密碼(非必需)
 目錄(非必需)
 通知電子郵件地址(非必需)
 檔案格式(彩色/灰階)
 檔案格式(原由)
 密碼
 掃描尺寸
 解析度
 濃度

輸入人管理員密碼：

項目	設定	說明
單鍵撥號號碼	非必需	要將目的地設為單鍵撥號項目時，將其選擇。
名稱	必需	目的地名稱。在這裡指定的名稱，會在選擇掃描目的地時顯示在畫面上。 最多可包含 16 個字元。

項目	設定	說明
服務名稱	必需	儲存掃描檔案的目錄路徑。包含目的地電腦的 IP 位址或名稱（最多可包含 64 個字元），以及共用資料夾的名稱（最多可包含 32 個字元）。
網域	非必需	指定電腦所屬網域的名稱。最多可包含 15 個字元。
登入使用者名稱	非必需	登入目的地電腦的使用者名稱。最多可包含 32 個字元。
登入密碼	非必需	登入目的地電腦的密碼。最多可包含 32 個字元。
目錄	非必需	共用資料夾內用以儲存掃描檔案的目錄。最多可包含 64 個字元。
通知電子郵件地址	非必需	傳送後發送通知所至的電子郵件地址。最多可包含 64 個字元。
檔案格式（彩色／灰階）	必需	彩色掃描時，掃描檔案的檔案格式。可以選擇 PDF 或 JPEG。PDF 支援多頁文件，但是 JPEG 不支援。
檔案格式（黑白）	必需	黑白掃描時，掃描檔案的檔案格式。可以選擇 PDF 或 TIFF。這兩種格式都支援多頁文件。
原稿	非必需	根據頁面與裝訂方向，選擇要掃描的原稿面（單面或雙面）。
掃描尺寸	非必需	選擇原稿的掃描尺寸，選項包括 A5、B5、A4、 $7\frac{1}{4} \times 10\frac{1}{2}$ 、 $8\frac{1}{2} \times 5\frac{1}{2}$ 、 $8\frac{1}{2} \times 11$ 、 $8\frac{1}{2} \times 14$ 或自訂尺寸。 如果選擇自訂尺寸，請選擇[毫米]或[英吋]，然後指定寬度與長度。
解析度	非必需	選擇掃描解析度，包括 100×100、150×150、200×200、300×300、400×400 或 600×600 dpi。
濃度	非必需	按一下左右按鈕，指定影像濃度。  最淡，  最深。
連線測試	-	連線測試用於檢查指定的 FTP 伺服器是否存在。

註

- 若要透過電子郵件傳送檔案，必須正確配置 SMTP 與 DNS。
- 如果使用掃描至電子郵件功能，請根據地理位置選擇時區，才會以正確的傳送日期與時間傳送電子郵件。
- 若要將檔案傳送至 FTP 伺服器或電腦，必須配置設定使用者名稱、密碼與目錄。
- 對於使用 DNS 伺服器的網路，請在[服務名稱]中指定電腦名稱，並在[網域]中指定電腦所屬的網域名稱。在這種情況下，也請使用 Web Image Monitor 設定 DNS 相關設定。
- 掃描至資料夾的目的地必須在下列其中一種作業系統上操作：Windows Vista/7/8.1/10、Windows Server 2008/2008 R2/2012/2012 R2/2016 或 OS X 10.9 或更新版本。
- 無法使用控制面板登記掃描目的地。

修改掃描目的地

本節說明如何修改已登記之目的地的資訊。

1. 啟動網頁瀏覽器，並輸入機器的 IP 位址來存取機器。
2. 按一下[掃描目的地]。
3. 按一下[電子郵件地址]、[FTP]或[資料夾]索引標籤。
4. 選擇要修改的項目，然後按一下[變更]。
5. 視需要修改設定。
6. 必要時，輸入管理員密碼。
7. 按一下[套用]。
8. 關閉網頁瀏覽器。

註

- 您可以從[單鍵撥號目的地]頁面來取消指派單鍵撥號項目。要執行這個步驟，請選擇所需的項目，按一下[刪除]，然後在確認頁面上，再按一下[套用]。
- 如果要修改的目的地已經設定為已接收傳真的自動轉傳目的地，本機會發出通知。關於傳真自動轉傳設定的詳細資訊，請參閱 p.267 「傳真索引標籤」。

刪除掃描目的地

本節說明如何刪除已登記的目的地。

1. 啟動網頁瀏覽器，並輸入機器的 IP 位址來存取機器。
2. 按一下[掃描目的地]。
3. 按一下[電子郵件地址]、[FTP]或[資料夾]索引標籤。

4. 選擇要刪除的項目，然後按一下[刪除]。
5. 確認已選取的項目，就是要刪除的項目。
6. 必要時，輸入管理員密碼。
7. 按一下[套用]。
8. 關閉網頁瀏覽器。

↓ 註

- 如果要刪除的目的地已經設定為已接收傳真的自動轉傳目的地，本機會發出通知。如果還是要刪除目的地，請重新配置傳真自動轉傳設定。關於傳真自動轉傳設定的詳細資訊，請參閱 p.267 「傳真索引標籤」。

測試傳輸

5

★ 重要訊息

- USB 快閃記憶體裝置插入機器時，掃描文件將儲存在 USB 快閃記憶體裝置。確認沒有 USB 快閃記憶體裝置插入機器。

1. 將原稿放置在曝光玻璃上或 ADF 中。
2. 按下[首頁]鍵。

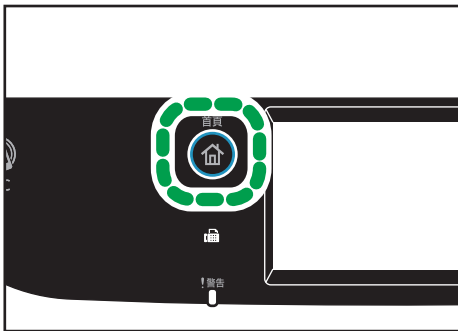

3. 在[首頁]畫面上按下[掃描器]圖示。
4. 按下[通訊錄]。
5. 選擇所要的目的地，然後按下[確定]。

指定掃描目的地時，機器的掃描設定會根據在通訊錄之目的地登記的資訊自動變更。需要時，可以使用控制面板變更掃描設定。關於掃描設定，請參閱 p.161 「指定掃描設定以進行掃描」。

6. 按下[黑白開始]鍵或[彩色開始]鍵。

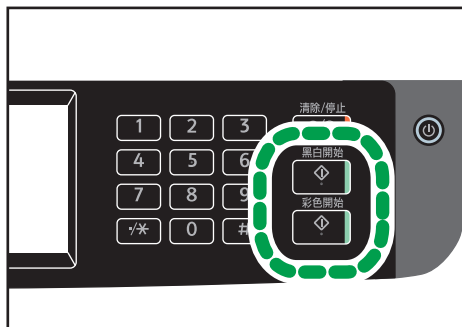

若要以黑白掃描，請按下[黑白開始]鍵。

若要以彩色掃描，請按下[彩色開始]鍵。

視機器的設定而定，在曝光玻璃上掃描時，可能會在螢幕上看到下列畫面。

如果看到這個畫面，請前往下一個步驟。

7. 如果還有其他原稿要掃描，將下一張原稿置於曝光玻璃上，然後按下[是]。重複此步驟，直至所有的原稿都已掃描。

8. 所有原稿都已掃描後，按下[否]，開始傳送掃描的檔案。

開始掃描，且掃描文件將存放在共用資料夾中。

註

- 若機器無法傳送檔案，請確認以下項目。
 - 目的地已正確登記至通訊錄。
 - 停用目的地電腦的安全性軟體或防火牆，然後再嘗試一次該工作。如需進一步了解防火牆設定的安全性軟體，請連絡網路管理員。
 - 若有多台目的地電腦，請以其他電腦測試工作。與傳送檔案的電腦比對設定。關於詳細資訊，請聯絡您的網路管理員。
 - 目的地電腦有足夠的磁碟空間。

掃描至資料夾的基本操作

本節說明將掃描文件傳送至用戶端電腦資料夾的準備事項和程序。

依照以下程序操作後，可從機器將掃描文件傳送到用戶端電腦的共用資料夾。

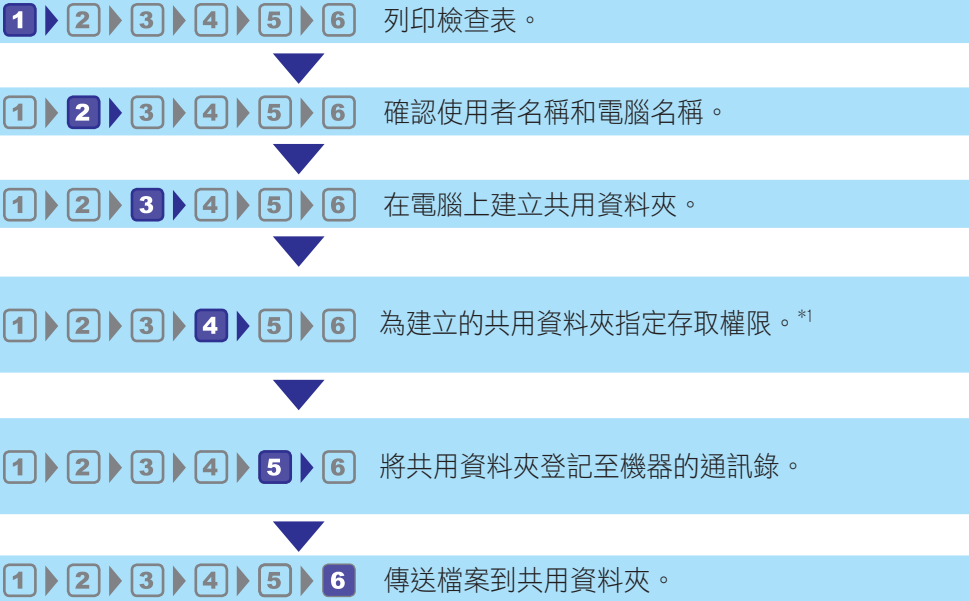

*1 僅適用於 Windows

↓ 註

- 您可以在 Windows Vista 或更新的版本、Windows Server 2008 或更新的版本，以及 OS X 10.9 或更新的版本上，建立共用資料夾。
- 可使用 SMB (139/TCP、137/UDP) 或 CIFS (445/TCP) 通訊協定，透過 SMB 傳送檔案。
- 檔案只有在 NetBIOS over TCP/IP 環境中，才能透過 SMB (139/TCP、137/UDP) 傳送。
- 檔案無法在 NetBEUI 環境中透過 SMB 傳送。

1 列印檢查單

印出以下檢查單。請在檢查單上寫下文件傳送目的地電腦的設定。

關於使用檢查表來列出設定值清單的方法，詳細資訊請參閱 p.131 「2 確認使用者名稱與電腦名稱」和 p.133 「3 在電腦上建立共用資料夾」。

★重要訊息

- 將掃描目的地登記到通訊錄後，請丟棄填寫好的檢查單，以防個人資料外洩。

檢查單

編號	檢查項目（項目範例）	輸入欄位
[1]	電腦名稱 （例如 YamadaPC）	
	DHCP 伺服器的有效設定 （[是]或[否]）	
	電腦的 IP 位址 （例如 192.168.0.152）	
[2]	網域名稱/工作群組名稱 （例如 ABCD-NET）	USERDNSDOMAIN
		USERDOMAIN
	電腦的使用者名稱 （例如 TYamada）	
[3]	電腦的登入密碼 （例如管理員）	
[4]	電腦的共用資料夾名稱 （例如：掃描）	

5

↓註

- 視網路環境而定，可能不會顯示 USERDNSDOMAIN 或 USERDOMAIN。在檢查單中寫下網域名稱或工作群組名稱。

2 確認使用者名稱與電腦名稱

執行 Microsoft Windows 時，確認使用者名稱和電腦名稱

確認使用者名稱與掃描文件將要傳送至的電腦名稱。

- 在[開始]功能表上，選擇[所有程式]，然後按一下[附屬應用程式]，接著再按一下[命令提示字元]。

2. 輸入「ipconfig/all」命令，然後按下[Enter]鍵。

3. 確認電腦名稱、DHCP 伺服器的使用中設定、IPv4 位址，然後在檢查單的[1]中寫下上述資訊。

電腦的名稱顯示於[主機名稱]之下。

[IPv4 位址]下顯示的位址是電腦的 IPv4 位址。

DHCP 伺服器的使用中設定會顯示於[已啟用的 DHCP]中。

4. 然後，輸入「set user」命令，再按下[Enter]鍵。

「set」和「user」間務必加一個空格。

5. 確認網域名稱/工作群組名稱和使用者名稱，然後在檢查單的[2]中寫下上述資訊。

使用者名稱顯示於[USERNAME]之下。

確認電腦的登入密碼，然後在檢查單的[3]中寫下上述資訊。

接著在電腦上建立一個共用資料夾。關於建立共用資料夾的詳細資訊，請參閱 p.133 「**3**在電腦上建立共用資料夾」。

↓ 註

- 視作業系統或安全性設定而定，可能可以指定未指派密碼的使用者名稱。但是，為了更高的安全性，我們建議選擇具有密碼的使用者名稱。

執行 OS X 時確認使用者名稱和電腦名稱

確認使用者名稱與掃描文件將要傳送至的電腦名稱。確認各項數值，然後在檢查單中寫下上述資訊。

1. 在 Apple 選單上，按一下[關於這台 Mac]。

隨即顯示電腦的資訊畫面。

2. 按一下[系統報告...]。

3. 在左側窗格中按一下[軟體]，然後確認「系統軟體概覽：」下的電腦名稱和使用者名稱。

電腦名稱顯示於[電腦名稱]旁。

使用者名稱顯示於[使用者名稱]旁。

在檢查單的[1]中寫下電腦名稱，在[2]中寫下使用者名稱。

接著在電腦上建立一個共用資料夾。關於建立共用資料夾的詳細資訊，請參閱 p.133 「**3**在電腦上建立共用資料夾」。

↓ 註

- 視作業系統或安全設定而定，您可能可以指定未指派密碼的使用者名稱。但我們建議您選擇具有密碼的使用者名稱。

- 若要確認 Apple 選單上的 IP 位址，請按一下[系統偏好設定...]，然後按一下系統偏好設定視窗上的[網路]。接著按一下[乙太網路]。IP 位址欄中顯示的位址是電腦的 IP 位址。

3 在電腦上建立共用資料夾

在執行 Microsoft Windows 的電腦上建立共用資料夾

在 Windows 中建立共用的目的地資料夾，並啟用共用。以下程序使用執行 Windows 7 Ultimate，並已加入網域的電腦作為範例。

★重要訊息

- 您必須以管理員群組成員身份登入，以建立共用資料夾。
- 如果在步驟 6 中保持選擇「Everyone」，則所有使用者皆可存取建立的共用資料夾。此將對安全性造成危害，因此我們建議只將存取權限授與特定的使用者。使用下列程序移除「Everyone」，並指定使用者存取權限。

1. 在電腦上您所選擇的位置中，以建立一般資料夾的方式建立資料夾。在檢查單的[4]中寫下資料夾名稱。
2. 以滑鼠右鍵按一下資料夾，然後按一下[內容]。
3. 在[共用]索引標籤中，選擇[進階共用...]
4. 勾選[共用此資料夾]核取方塊。
5. 按一下[權限]。
6. 在[群組或使用者名稱：]清單中選擇「Everyone」，然後按一下[移除]。
7. 按一下[新增...]

在[選擇群組使用者]視窗中，新增要授予權限的群組或使用者。在以下程序中，將使用寫於檢查單上授予使用者存取權限的程序作為範例。

8. 在[選取群組使用者]視窗中，按一下[進階...]
9. 指定一種或一種以上的物件類型，選擇位置，然後按一下[立即尋找]。
10. 從結果清單中，選擇要授予存取權限的群組和使用者（在檢查單中寫於[2]的名稱），然後按一下[確定]。
11. 在[選取群組使用者]視窗中，按一下[確定]。
12. 在[群組或使用者名稱：]清單中，選擇群組或使用者（在檢查單中寫於[2]的名稱），然後在權限清單的[允許]欄中，勾選[完全控制]或[變更]核取方塊。
設定各群組和使用者的存取權限。
13. 按兩下[確定]。
14. 按一下[關閉]。

如果要為已建立的資料夾指定存取權限，讓其他使用者或群組存取，請前往 p.134 「**4**為已建立的共用資料夾指定存取權限」。

如果不要這麼做，請前往 p.135 「**5**在機器的通訊錄中登錄共用資料夾」。

在執行 OS X 的電腦上建立共用資料夾

下列程序說明如何在執行 OS X 的電腦上建立共用資料夾，以及如何確認電腦的資訊。這些範例使用 OS X 10.11。

★重要訊息

• 您必須以管理員身份登入，才能建立共用資料夾。

1. 建立要傳送掃描檔案至其中的資料夾。

在檢查單的[4]中寫下資料夾名稱。

2. 在 Apple 選單上，按一下[系統偏好設定...]

3. 按一下[共享]。

4. 勾選[檔案共享]核取方塊。

5. 按一下[選項...]

6. 勾選[使用 SMB 共享檔案與檔案夾]核取方塊。

7. 選擇用來存取共用資料夾的帳號。

8. 如果出現[驗證]畫面，請輸入該帳號的密碼，按一下[確定]，然後按一下[完成]。

9. 在[共享的檔案夾：]清單下，按一下[+]。

10. 選擇已建立的資料夾，然後按一下[新增]。

11. 請確認存取本資料夾的使用者權限設定為[讀取和寫入]。

接著登錄掃描目的地。關於登記掃描目的地的詳細資訊，請參閱 p.135 「**5**在機器的通訊錄中登錄共用資料夾」。

4為已建立的共用資料夾指定存取權限

如果要為所建立的資料夾指定存取權限，讓其他使用者或群組可以存取該資料夾，請將資料夾設定如下：

1. 在上述步驟 3 中建立的資料夾上按一下滑鼠右鍵，然後按一下[內容]。

2. 在[安全性]索引標籤中，按一下[編輯...]

3. 按一下[新增...]

4. 在[選取群組使用者]視窗中，按一下[進階...]

5. 指定一種或一種以上的物件類型，選擇位置，然後按一下[立即尋找]。

6. 從結果清單中，選擇要授與存取權限的群組和使用者，然後按一下[確定]。

7. 在[選擇群組使用者]視窗中，按一下[確定]。
8. 在[群組或使用者名稱：]清單中，選擇群組或使用者，然後在權限清單的[允許]欄中，勾選[完全控制]或[修改]核取方塊。
9. 按兩下[確定]。

接著登錄掃描目的地。關於登記掃描目的地的詳細資訊，請參閱 p.135 「**5**在機器的通訊錄中登錄共用資料夾」。

↓ 註

- 如果是第一次在此電腦上建立共用資料夾，必須啟用檔案共用功能。關於詳細資訊，請參閱 Windows 說明。

5 在機器的通訊錄中登錄共用資料夾

使用 Web Image Monitor 登錄掃描目的地。

1. 啟動網頁瀏覽器，並輸入機器的 IP 位址來存取機器。
2. 按一下[單鍵撥號目的地]或[掃描目的地]。
3. 從[目的地種類]清單中，選擇[資料夾]。
4. 視需要登記資訊。

以下項目是必須登錄的資訊。如需詳細資訊，請參閱 p.122 「登錄掃描目的地」。

- 名稱
- 服務名稱

5. 必要時，輸入管理員密碼。
6. 按一下[套用]。
7. 關閉網頁瀏覽器。

掃描至資料夾的準備事項已完成。

關於傳送掃描檔案到通訊錄中所登錄的目的地，詳細資訊請參閱 p.136 「**6**將掃描檔案傳送到共用資料夾」。

↓ 註

- 若機器無法傳送檔案，請確認以下項目。
 - 目的地已正確登錄至通訊錄。
 - 將目的地電腦的安全性軟體或防火牆設為關閉，然後再嘗試一次該工作。如需進一步了解防火牆設定的安全性軟體，請連絡網路管理員。
 - 若目的地電腦不只一台，請以其他電腦測試工作。與成功傳送檔案的電腦比對設定。關於詳細資訊，請聯絡您的網路管理員。
 - 若目的地電腦沒有足夠的磁碟空間，機器可能無法傳送檔案。

6 將掃描檔案傳送到共用資料夾

將掃描檔案傳送到於步驟 5 登錄的共用資料夾。

★重要訊息

- 如果同時在 ADF 中與曝光玻璃上放置原稿，ADF 的優先順序高於曝光玻璃。
- 使用 Web Image Monitor 在通訊錄中登錄掃描目的地。如需詳細資訊，請參閱 p.122 「登錄掃描目的地」。
- USB 快閃記憶體裝置插入機器時，掃描文件將儲存在 USB 快閃記憶體裝置。確認沒有 USB 快閃記憶體裝置插入機器。

1. 將原稿放置在曝光玻璃上或 ADF 中。

若要放置原稿，請參閱 p.72 「放置原稿」。

2. 按下[首頁]鍵。

5

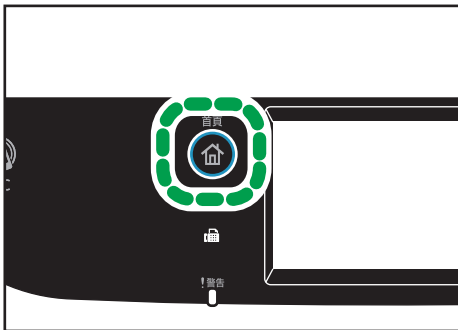

DUE302

3. 在[首頁]畫面上按下[掃描器]圖示。

4. 按下[資料夾]索引標籤。

5. 按下[通訊錄]。

6. 選擇所要的目的地，然後按下[確定]。

7. 按下[黑白開始]鍵或[彩色開始]鍵。

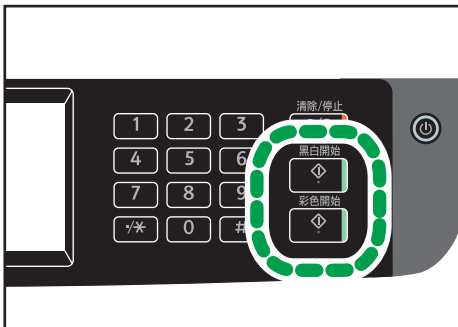

DUE312

若要以黑白掃描，請按下[黑白開始]鍵。
若要以彩色掃描，請按下[彩色開始]鍵。
視本機的設定而定，您可能會在
從曝光玻璃掃描時在螢幕上看到以下畫面。

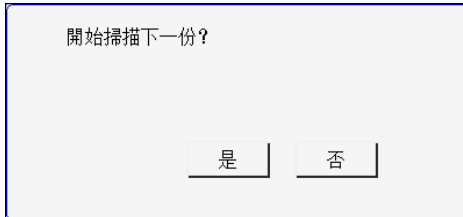

如果看到這個畫面，請前往下一個步驟。

8. 如果還有其他原稿要掃描，將下一張原稿置於曝光玻璃上，然後按下[是]。重複此步驟，直至所有的原稿都已掃描。
9. 所有原稿都已掃描後，按下[否]，開始傳送掃描的檔案。

註

- 若要取消掃描，請按下[清除/停止]鍵。掃描檔案會被捨棄。
- 您也可以使用[重傳]功能來指定目的地。如需詳細資訊，請參閱 p.144 「使用[重傳]功能來指定掃描目的地」。

掃描至電子郵件的基本操作

本節說明將掃描的文件，以電子郵件附件檔案的方式傳送時，所需進行的準備工作和程序。執行下列的步驟後，即可將掃描的文件，傳送至指定的電子郵件地址。

1 ▶ **2** ▶ **3** 指定SMTP伺服器 and DNS 設定。

1 ▶ **2** ▶ **3** 將目的地電子郵件地址登記到通訊錄。

1 ▶ **2** ▶ **3** 透過電子郵件傳送掃描檔案。

1 進行 SMTP 與 DNS 設定

若要透過電子郵件傳送檔案，必須正確配置 SMTP 與 DNS。

關於 SMTP 伺服器的詳細資訊，請聯絡您網際網路服務供應商的網路管理員。

使用 Web Image Monitor 來設定 SMTP 與 DNS 資訊。

1. 啟動網頁瀏覽器，並輸入機器的 IP 位址來存取機器。

2. 按一下[網路設定]。

3. 按一下[DNS]索引標籤。

4. 視需要登記資訊。

關於詳細資訊，請參閱 p.279 「配置網路設定」。

5. 按一下[確定]。

6. 按一下[SMTP]索引標籤。

7. 視需要登記資訊。

關於詳細資訊，請參閱 p.279 「配置網路設定」。

8. 按一下[確定]。

9. 關閉網頁瀏覽器。

接著，將目的地的電子郵件地址，登錄至通訊錄。如需詳細資訊，請參閱 p.138 「**2**將目的地的電子郵件地址登錄至通訊錄」。

2 將目的地的電子郵件地址登錄至通訊錄

使用 Web Image Monitor 來設定目的地的資訊。

1. 啟動網頁瀏覽器，並輸入機器的 IP 位址來存取機器。

2. 按一下[單鍵撥號目的地]或[掃描目的地]。
3. 從[目的地種類]清單中，選擇[電子郵件地址]。
4. 視需要登記資訊。

以下項目是必須登錄的資訊。如需詳細資訊，請參閱 p.122 「登錄掃描目的地」。

- 名稱
- 目的地電子郵件地址
- 主旨

5. 必要時，輸入管理員密碼。
6. 按一下[套用]。
7. 關閉網頁瀏覽器。

掃描至電子郵件的準備工作已完成。

關於將檔案傳送至已登錄的目的地，詳細資訊請參閱 p.139 「**3**透過電子郵件傳送掃描的檔案」。

5

3 透過電子郵件傳送掃描的檔案

本節說明如何將掃描檔案傳送至於步驟 2 所登錄的目的地。

★重要訊息

- 如果同時在 ADF 中與曝光玻璃上放置原稿，ADF 的優先順序高於曝光玻璃。
- 使用 Web Image Monitor 在通訊錄中登錄掃描目的地。如需詳細資訊，請參閱 p.122 「登錄掃描目的地」。
- USB 快閃記憶體裝置插入機器時，掃描文件將儲存在 USB 快閃記憶體裝置。確認沒有 USB 快閃記憶體裝置插入機器。

1. 將原稿放置在曝光玻璃上或 ADF 中。
若要放置原稿，請參閱 p.72 「放置原稿」。
2. 按下[首頁]鍵。

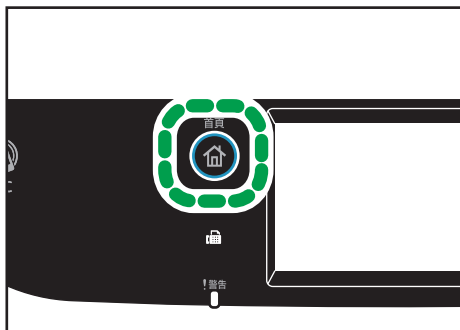

DUE302

3. 在[首頁]畫面上按下[掃描器]圖示。
4. 按下[電子郵件]索引標籤。
5. 按下[通訊錄]。
6. 選擇所要的目的地，然後按下[確定]。
7. 按下[黑白開始]鍵或[彩色開始]鍵。

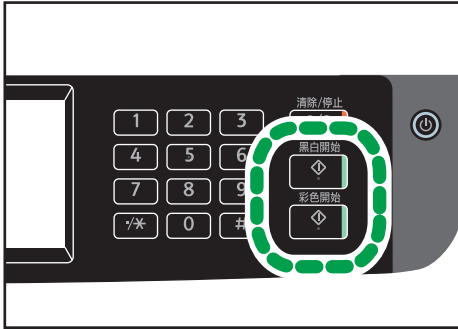

5

若要以黑白掃描，請按下[黑白開始]鍵。
若要以彩色掃描，請按下[彩色開始]鍵。

視機器的設定而定，在曝光玻璃上掃描時，可能會在螢幕上看到下列畫面。

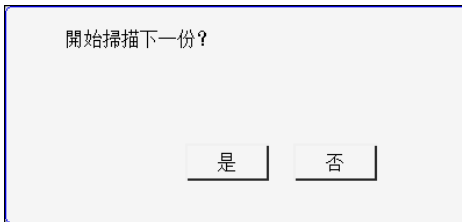

如果看到這個畫面，請前往下一個步驟。

8. 如果還有其他原稿要掃描，將下一張原稿置於曝光玻璃上，然後按下[是]。重複此步驟，直至所有的原稿都已掃描。
9. 所有原稿都已掃描後，按下[否]，開始傳送掃描的檔案。

註

- 若要取消掃描，請按下[清除/停止]鍵。掃描檔案會被捨棄。
- 您也可以使用[重傳]功能來指定目的地。如需詳細資訊，請參閱 p.144 「使用[重傳]功能來指定掃描目的地」。

掃描至 FTP 的基本操作

本節說明將掃描文件傳送至 FTP 伺服器的準備事項和操作指示。

依照以下程序操作後，掃描文件即傳送到 FTP 伺服器。

1 ▶ **2** 指定FTP伺服器設定。

1 ▶ **2** 將掃描檔案傳送至FTP伺服器。

1 指定 FTP 伺服器設定

要將檔案傳送到 FTP 伺服器，請正確指定 FTP 伺服器設定。關於 FTP 伺服器的詳細資訊，請聯絡您的網路管理員。

使用 Web Image Monitor 指定 FTP 伺服器設定。

1. 啟動網頁瀏覽器，並輸入機器的 IP 位址來存取機器。
2. 按一下[單鍵撥號目的地]或[掃描目的地]。
3. 從[目的地種類]清單中，選擇[FTP]。
4. 視需要登記資訊。

以下項目是必須登錄的資訊。如需詳細資訊，請參閱 p.122 「登錄掃描目的地」。

- 名稱
- 主機或 IP 位址

5. 必要時，輸入管理員密碼。
6. 按一下[套用]。
7. 關閉網頁瀏覽器。

掃描至 FTP 的準備事項已完成。

關於將檔案傳送至已登錄的目的地，詳細資訊請參閱 p.141 「**2**將掃描檔案傳送至 FTP 伺服器」。

2 將掃描檔案傳送至 FTP 伺服器

本節說明如何將掃描檔案傳送至於步驟 1 所登錄的目的地。

★重要訊息

- 如果同時在 ADF 中與曝光玻璃上放置原稿，ADF 的優先順序高於曝光玻璃。

- 使用 Web Image Monitor 在通訊錄中登錄掃描目的地。如需詳細資訊，請參閱 p.122 「登錄掃描目的地」。
- USB 快閃記憶體裝置插入機器時，掃描文件將儲存在 USB 快閃記憶體裝置。確認沒有 USB 快閃記憶體裝置插入機器。

1. 將原稿放置在曝光玻璃上或 ADF 中。

若要放置原稿，請參閱 p.72 「放置原稿」。

2. 按下[首頁]鍵。

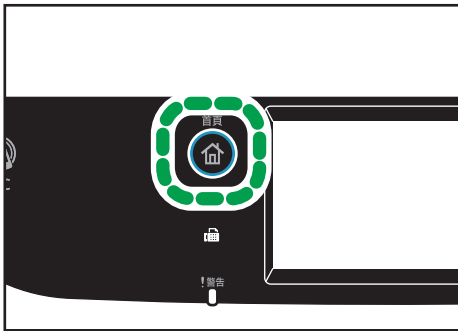

DUE302

3. 在[首頁]畫面上按下[掃描器]圖示。
4. 按下[FTP]索引標籤。
5. 按下[通訊錄]。
6. 選擇所要的目的地，然後按下[確定]。
7. 按下[黑白開始]鍵或[彩色開始]鍵。

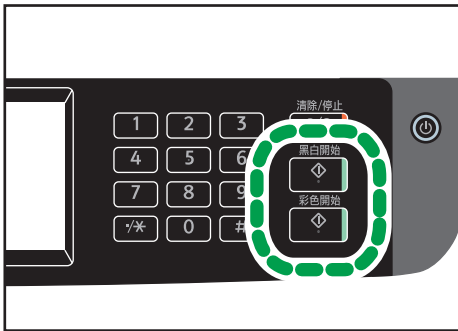

DUE312

若要以黑白掃描，請按下[黑白開始]鍵。

若要以彩色掃描，請按下[彩色開始]鍵。

視機器的設定而定，在曝光玻璃上掃描時，可能會在螢幕上看到下列畫面。

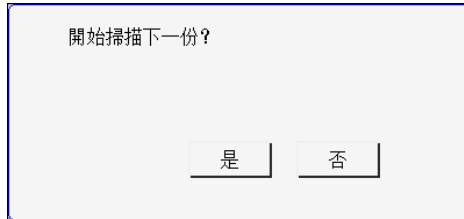

如果看到這個畫面，請前往下一個步驟。

8. 如果還有其他原稿要掃描，將下一張原稿置於曝光玻璃上，然後按下[是]。重複此步驟，直至所有的原稿都已掃描。
9. 所有原稿都已掃描後，按下[否]，開始傳送掃描的檔案。

↓ 註

- 若要取消掃描，請按下[清除／停止]鍵。掃描檔案會被捨棄。
- 您也可以使用[重傳]功能來指定目的地。如需詳細資訊，請參閱 p.144 「使用[重傳]功能來指定掃描目的地」。

使用[重傳]功能來指定掃描目的地

本節說明如何使用[重傳]功能來指定目的地。

使用[重傳]

按下[重傳]來選擇上一次使用的目的地。



5

註

- 指定掃描目的地時，機器的掃描設定會根據在通訊錄之目的地登記的資訊自動變更。需要時，可以使用控制面板變更掃描設定。如需詳細資訊，請參閱 p.161 「指定掃描設定以進行掃描」。
- [重傳]功能無法用於機器開機後的第一個掃描工作。
- 您也可按下[清除/停止]鍵來清除目的地。

將掃描檔案儲存在 USB 快閃記憶體裝置的基本程序

本節說明掃描至 USB 的基本操作。檔案將儲存至插入機器的 USB 快閃記憶體裝置。

★重要訊息

- 如果同時在 ADF 中與曝光玻璃上放置原稿，ADF 的優先順序高於曝光玻璃。
- 本機不支援外接 USB 集線器之使用。
- 並非所有 USB 快閃記憶體裝置種類均受到支援。
- 若使用掃描至 USB，請將[將掃描資料儲存至 USB]設為[有效]。如需詳細資訊，請參閱 p.241 「管理員工具設定」。

1. 將 USB 快閃記憶體裝置插入 USB 連接埠。

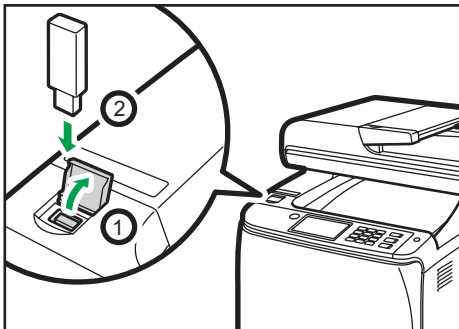

DUE242

2. 按下[首頁]鍵。

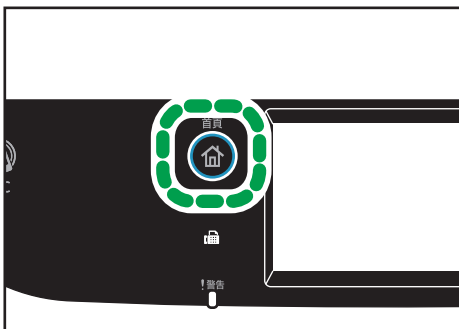

DUE302

3. 在[首頁]畫面上按下[掃描器]圖示。

4. 按下[USB]索引標籤。

5. 將原稿放置在曝光玻璃上或 ADF 中。

若要放置原稿，請參閱 p.72 「放置原稿」。

視需要指定掃描設定。關於指定掃描設定的詳細資訊，請參閱 p.161 「指定掃描設定以進行掃描」。

6. 按下[黑白開始]鍵或[彩色開始]鍵。

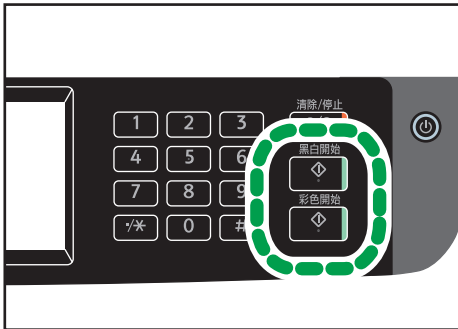

DUE312

5

若要以黑白掃描，請按下[黑白開始]鍵。

若要以彩色掃描，請按下[彩色開始]鍵。

視本機的設定而定，您會在螢幕看到以下畫面。

- 在半色調黑白掃描模式下時：



- 在彩色或灰階黑白掃描模式下時：



7. 根據所要的檔案格式來按下適當的選擇鍵，然後按下[確定]。

視機器的設定而定，在曝光玻璃上掃描時，可能會在螢幕上看到下列畫面。

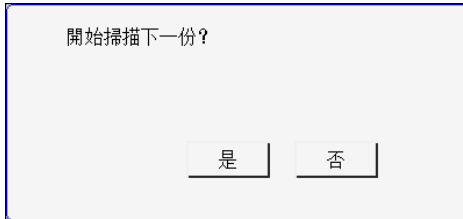

如果看到這個畫面，請前往下一個步驟。

8. 如果還有其他原稿要掃描，將下一張原稿置於曝光玻璃上，然後按下[是]。重複此步驟，直至所有的原稿都已掃描。
9. 所有原稿都已掃描後，按下[否]，開始傳送掃描的檔案。
10. 請稍候片刻，直到畫面出現「處理完成」。

掃描檔案將儲存在 USB 快閃記憶體裝置的根目錄中。

11. 移除本機上的 USB 快閃記憶體裝置。

註

- 若要取消掃描，請按下[清除/停止]鍵。掃描檔案會被捨棄。
- 若要讓本機以半色調或灰階來執行黑白掃描，請變更[掃描器功能]中的[黑白掃描模式]設定。關於[黑白掃描模式]的詳細資訊，請參閱 p.216 「掃描器功能設定」。
- 如果啟用了[掃描器功能]中的[無限制掃描]設定，則可在單次掃描程序中，重複地在曝光玻璃上放置原稿。關於[無限制掃描]的詳細資訊，請參閱 p.216 「掃描器功能設定」。
- 如果掃描器設定下的[Single/ Multi Page]設定為[Multi-page]，您可以掃描多頁，並將所有頁面建立成一個 PDF 或 TIFF 檔案。但是，如果檔案格式為 JPEG，所掃描的每一頁面就會建立成單一頁面的檔案。關於[單/多頁]的詳細資訊，請參閱 p.216 「掃描器功能設定」。
- 如果 ADF 發生夾紙，掃描工作將會暫停。若要繼續目前的工作，請移除夾紙，然後從夾紙的頁面重新開始掃描原稿。關於移除 ADF 內夾紙的方法，詳細資訊請參閱 p.338 「移除掃描夾紙」。

RICOH Scan Utility 的基本操作



1. 您的電腦（已安裝 RICOH Scan Utility）

指示機器開始掃描已放置於機器上的原稿。

2. 本機

隨即掃描放置於機器上的原稿，並將該資料傳送至用戶端電腦。

5

使用 RICOH Scan Utility 的準備工作

本節說明從 RICOH Scan Utility 進行掃描所需的準備工作。

若要使用 RICOH Scan Utility：

★重要訊息

- 確定機器已連接到網路環境
- 在[網路設定]中進行網路設定
- 安裝 RICOH Scan Utility。

若要使用 USB 連接埠，請先安裝隨附 CD 光碟片上的 TWAIN 驅動程式和 WIA 驅動程式。

使用 Ricoh Scan Utility 來掃描至電腦

1. 放置原稿。
2. 在[開始]功能表上，按一下[所有程式]。
3. 按一下[SP 260 Series Software Utilities]。
4. 按一下[RICOH Scan Utility for SP 260 Series]。
RICOH Scan Utility 隨即啟動。
5. 按一下[選擇機器]，然後選擇想要使用的掃描器。

若要選擇掃描器，可指定 IP 位址或按下[搜尋網路掃描器]，然後從顯示的清單中選擇。

6. 在[一般]索引標籤中，根據原稿和掃描的種類及原稿的方向，來進行設定。
7. 在[選項]索引標籤中，指定檔案格式和要儲存檔案的目錄。
8. 按一下[掃描]。
9. 掃描所有原稿後，按一下[結束]。

可在 RICOH Scan Utility 對話方塊中進行的設定

[一般]索引標籤

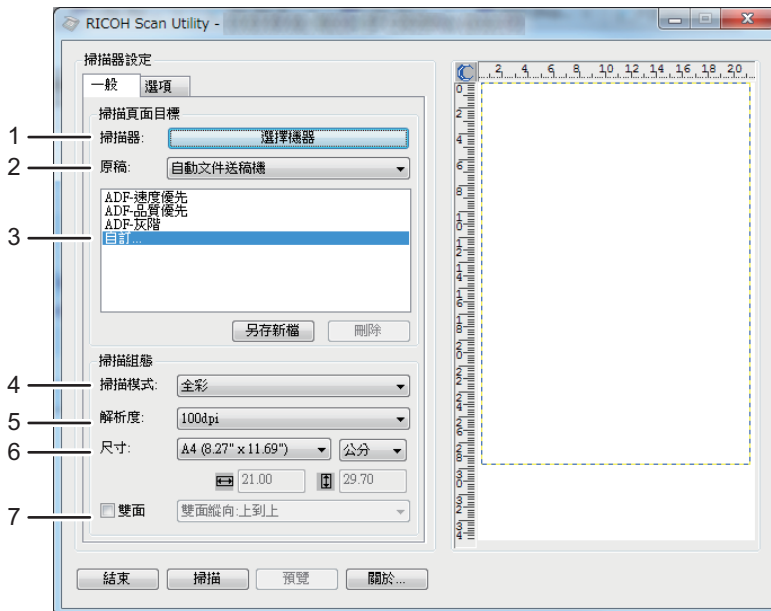

DUE340

1. 掃描器:

選擇要使用的掃描器。

2. 原稿:

選擇[曝光玻璃]，從曝光玻璃進行掃描，或選擇[自動文件送紙器]，從 ADF 進行掃描。

3. 原稿種類

根據原稿，從以下所述的選項清單中選擇設定，或選擇[自訂...]，配置您自訂掃描設定。[掃描模式:]中的[掃描組態]、[解析度:]和[尺寸:]，將會隨著您在此處所選擇的原稿種類設定而更動。

- 使用曝光玻璃時：
 - [編輯文字 (OCR)]
 - [傳真、彙整或影印]
 - [黑白相片]

[彩色文件-速度優先]

[彩色文件-品質優先]

[自訂…]

• 使用 ADF 時：

[ADF-速度優先]

[ADF-品質優先]

[ADF-灰階]

[自訂…]

4. 掃描模式：

選擇彩色、灰階或黑白。

5. 解析度：

從清單中選擇解析度。

100、200、300、600 dpi

6. 尺寸：

選擇掃描尺寸。如果選擇[使用者定義 (User defined)]，請直接在編輯方塊中輸入掃描尺寸。另外，也可以使用滑鼠，在預覽區域中變更掃描尺寸。測量單位可以從[公分 (cm)]、[英吋 (inches)]或[像素 (pixels)]中選擇。

7. 雙面

在掃描原稿的雙面時勾選此核取方塊，然後指定方向。

[選項]索引標籤

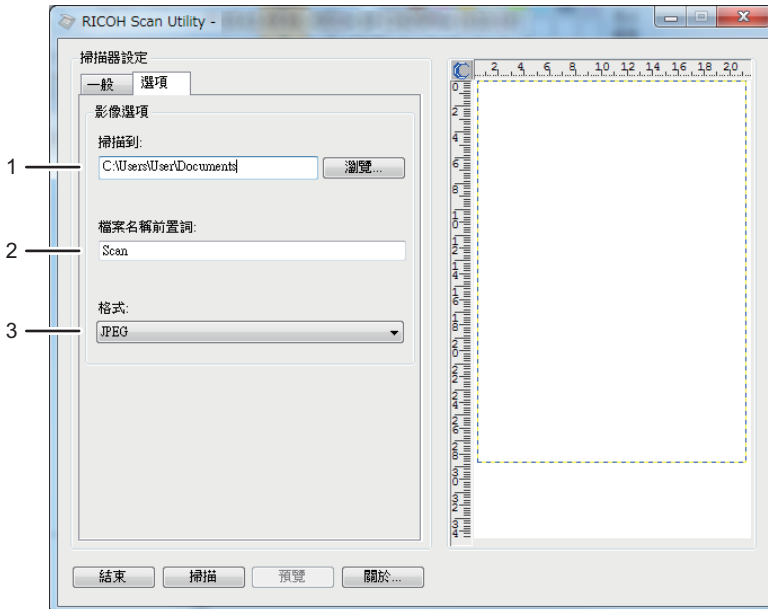

DUE342

1. 掃描到：

指定要儲存檔案的目錄。

2. 檔案名稱前置詞：

指定檔案名稱前置詞。前置詞後請接著指定數字。

例如，如果[檔案名稱前置詞：]為「Scan」，則檔名將為「Scan001」、「Scan002」...依此類推。

3. 格式：

選擇掃描文件的檔案格式：JPEG、TIFF 或 PDF。

使用 RICOH SP C260 series Scan，從智慧裝置進行掃描

RICOH SP C260 series Scan 應用程式可讓您從智慧裝置（例如智慧型手機或平板電腦）使用 Ricoh Scan Utility 的功能。

您可以使用 RICOH SP C260 series Scan 應用程式，從智慧裝置指定掃描設定和開始進行掃描。您也可以將機器所掃描的資料傳送到智慧裝置。

RICOH SP C260 series Scan 可使用智慧裝置來讀取 NFC 標籤（僅適用於 Android 智慧裝置）或 QR 碼，藉此輕鬆地和機器連線。

5

可在 RICOH SP C260 series Scan 對話方塊中進行的設定

- 原稿
選擇[曝光玻璃]，從曝光玻璃進行掃描。
選擇[DADF]，從 ADF 進行掃描。
- 模式
從彩色或灰階中選擇。
- 解析度
從清單中選擇解析度。
200、300、600 dpi
- 尺寸
選擇掃描尺寸。
A4、Letter、A5、A6（使用曝光玻璃時）、Legal（使用 ADF 時）。
- 雙面
指定掃描原稿雙面時的方向。
- 檔案格式
選擇掃描文件的檔案格式：JPEG、TIFF 或 PDF。

↓ 註

- 掃描的檔案會儲存到下列位置：
 - Android 智慧裝置：裝置的內建儲存空間
 - iOS 智慧裝置：
 - JPEG/TIFF：[相片]資料夾
 - PDF：您需要選擇開啟檔案的應用程式。
- 關於使用 NFC 來將智慧裝置連線到機器的方法，詳細資訊請參閱 p.42 「使用 NFC 來連接智慧裝置和機器」。

TWAIN 掃描的基本操作

本節說明基本的 TWAIN 掃描操作。

如果您電腦執行與 TWAIN 相容的應用程式，即可使用 TWAIN 掃描。



1. 您的電腦（已安裝 TWAIN 驅動程式）

指示機器開始掃描已放置於機器上的原稿。

2. 本機

隨即掃描放置於機器上的原稿，並將該資料傳送至用戶端電腦。

5

使用 TWAIN 掃描器

本節說明使用 TWAIN 掃描器的準備工作。

★重要訊息

- 若要使用 TWAIN 掃描器，必須安裝隨附光碟上的 TWAIN 驅動程式。
- 若要使用 TWAIN 掃描器，必須安裝 TWAIN 相容的應用程式。

若要將本機當作 TWAIN 掃描器使用，請先依照以下步驟執行：

- 安裝 TWAIN 驅動程式。
- 安裝 TWAIN 相容的應用程式。

TWAIN 掃描

如果您的電腦執行與 TWAIN 相容的應用程式，即可進行 TWAIN 掃描。

下列為 TWAIN 驅動程式的一般掃描程序，實際操作可能依您使用的應用程式而有所不同。關於詳細資訊，請參閱應用程式的說明。

1. 啟動 TWAIN 相容的應用程式。
2. 放置原稿。

3. 開啟「掃描器控制」對話方塊。

「掃描器控制」對話方塊用來使用 TWAIN 驅動程式控制掃描器。若要開啟「掃描器控制」對話方塊，請使用 TWAIN 相容的應用程式選擇正確的 TWAIN 掃描器。關於詳細資訊，請參閱應用程式的說明。

4. 根據原稿種類、掃描類型和原稿方向等項目進行設定。

關於詳細資訊，請參閱 TWAIN 驅動程式說明。

5. 在掃描器控制對話方塊上，按一下[掃描]。

視安全設定而定，按下[掃描]時，可能會出現要求輸入使用者名稱和密碼的對話方塊。

如果要掃描更多原稿，請放置下一份原稿，然後按一下[繼續]。

如果已經沒有其他要掃描的原稿，請按一下[已製作完成]。

您可以在 TWAIN 對話方塊中所進行的設定

5

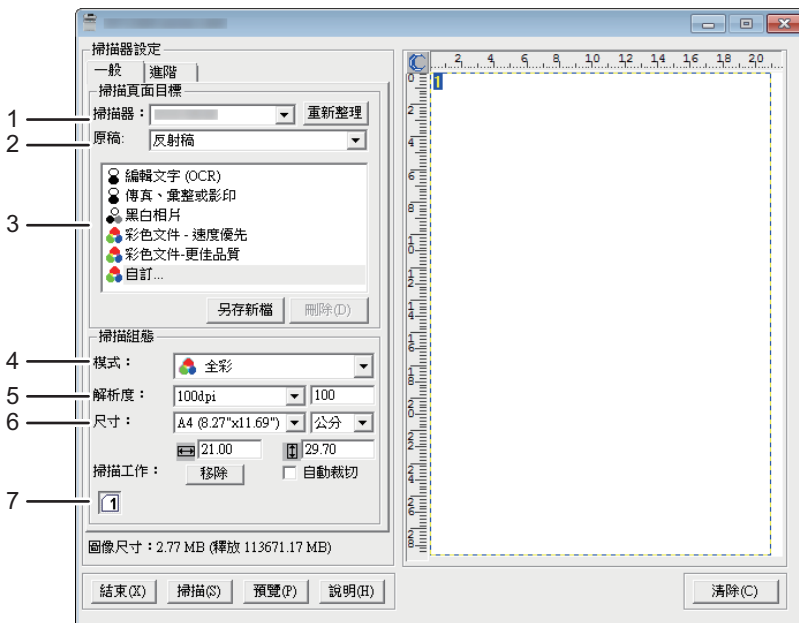

DUE341

1. 掃描器: (Scanner:)

選擇要使用的掃描器。選擇的掃描器會變成預設掃描器。按一下[重新整理 (Refresh)]，以探索所有透過 USB 連接或網路連線的可用掃描器。

2. 原稿: (Original:)

選擇[反射稿 (Reflective)]，在曝光玻璃上掃描，或是[自動文件送紙器 (Automatic Document Feeder)]，在 ADF 上掃描。

3. 原稿種類

根據原稿，從以下所述的選項清單中選擇設定，或選擇[自訂...]，配置您自訂掃描設定。[掃描設定 (Scan Configuration)]下的[模式 (Mode)]、[解析度 (Resolution)]和[尺寸 (Size)]將隨著您在此處選擇的原稿種類設定更動。

- 使用曝光玻璃時：
 - [編輯文字 (OCR) (Editing Text(OCR))]
 - [傳真、彙整或影印]
 - [黑白相片]
 - [彩色文件 - 速度優先 (Color Document-Fast)]
 - [彩色文件-品質優先]
 - [自訂...]
- 使用 ADF 時：
 - [ADF-速度優先]
 - [ADF-品質優先]
 - [ADF-灰階]
 - [自訂...]

4. 模式: (Mode:)

選擇彩色、灰階或黑白。

5. 解析度：

從清單中選擇解析度。如果選擇[使用者定義 (User defined)]，請直接在編輯方塊中輸入解析度值。請注意，增加解析度也會增加檔案大小與掃描時間。

視原稿的放置處而定，可選擇的解析度有所不同。

- 使用曝光玻璃時：
 - 75、100、150、200、300、400、500、600、1200、2400、4800、9600、19200 dpi、使用者定義 (User defined)
- 使用 ADF 時：
 - 75、100、150、200、300、400、500、600 dpi、使用者定義 (User defined)

6. 尺寸：

選擇掃描尺寸。如果選擇[使用者定義 (User defined)]，請直接在編輯方塊中輸入掃描尺寸。另外，也可以使用滑鼠，在預覽區域中變更掃描尺寸。測量單位可以從[公分 (cm)]、[英吋 (inches)]或[像素 (pixels)]中選擇。視原稿的放置處而定，可選擇的解析度有所不同。關於詳細資訊，請參閱 TWAIN 說明。

7. 掃描工作: (Scan task:) (使用曝光玻璃時)

顯示多達 10 個之前使用的掃描區域。若要移除掃描工作，請選擇工作編號，然後按一下[移除 (Remove)]。您可以選擇[自動裁切 (AutoCrop)]，讓掃描器自動偵測原稿的尺寸。

註

- 如果掃描資料大於記憶體容量，會出現錯誤訊息，並取消掃描。如果發生這種情況，請指定較低的解析度，並重新掃描原稿。

WIA 掃描的基本操作

1. 將原稿放置在曝光玻璃上或 ADF 中。
2. 在電腦的[開始]功能表上，按一下[裝置和印表機]。
3. 在想要使用的印表機機型圖示上按一下滑鼠右鍵，然後按一下[開始掃描]，以開啟掃描設定的對話方塊。
4. 在對話方塊中，進行必要的掃描設定，然後按一下[掃描]。
5. 按一下[匯入]。

ICA 掃描的基本操作

本節說明基本的 ICA 掃描操作。

您可以透過 USB 和網路連線來使用 ICA 掃描器。

安裝 ICA 驅動程式

1. 從網站下載驅動程式。
2. 開啟壓縮封裝檔案。
3. 請遵循畫面上的指示說明。

使用 ICA 掃描器

本節說明使用 ICA 掃描器的準備工作和程序。

若要使用網路連線，請進行網路設定。

安裝與 ICA 相容的應用程式。

5

ICA 掃描

範例顯示使用 OS X 10.11 的設定程序。實際程序可能因使用的 OS X 版本而不同。

1. 將原稿放置在曝光玻璃上或 ADF 中。
2. 啟動系統偏好設定。
3. 按一下[印表機與掃描器]。
4. 從清單中選擇要使用的掃描器。
5. 在[掃描]按鈕中選擇[開啟掃描器]。

可在 ICA 對話方塊中進行的設定

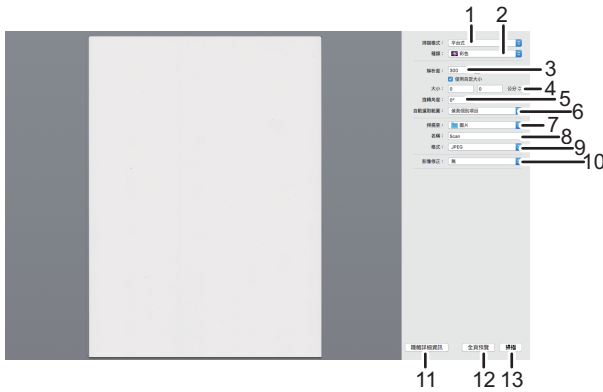

DQT003

5

1. 掃描模式：

選擇放置原稿的位置。

- 平台
如果原稿放置於曝光玻璃上，請選擇[平台]。
- 送稿機
如果原稿是放置在 ADF 中，請選擇[送稿機]。

2. 種類：

將原稿的種類設定為[文字]、[黑白]或[彩色]。

[文字]適合掃描主要包含文字的原稿。

3. 解析度：

從清單中選擇解析度。

請注意，增加解析度也會增加檔案大小與掃描時間。

視原稿的放置處而定，可選擇的解析度有所不同。

- 使用曝光玻璃時：
75、100、150、200、300、400、500、600、1200、2400、4800 dpi
- 使用 ADF 時：
75、100、150、200、300、400、500、600 dpi

4. 尺寸：

指定原稿的紙張尺寸。

如果選擇[使用自訂尺寸]，可以在[尺寸]中指定待掃描原稿的寬度和長度。您可以使用像素、英吋或公分來指定這些尺寸。

如果未選擇[使用自訂尺寸]，請選擇原稿尺寸和方向。

5. 旋轉角度：

您可以指定順時針旋轉掃描影像的度數。

6. 自動選擇：

- 偵測個別項目
您可以將多張原稿掃描在一起，然後將每個掃描影像儲存為不同的檔案。
- 偵測邊界框
您可以掃描放置在曝光玻璃上的多張原稿，然後將這些掃描影像儲存為單一檔案。

7. 掃描至：

選擇儲存掃描資料的位置。

8. 名稱：

替掃描資料命名。

9. 格式：

選擇掃描資料的格式。

- TIFF
- PNG
- PDF
- JPEG
- JPEG 2000
- BMP

10. 影像校正：

選擇[手動]時，會顯示[臨界值]選項，您可以在其中調整亮度和對比度等設定。

11. 隱藏詳細資料

按一下可隱藏設定。

12. 概觀

按一下可預覽掃描影像。

13. 掃描

按一下可開始掃描。



註

- 如果掃描資料大於記憶體容量，會出現錯誤訊息，並取消掃描。如果發生這種情況，請指定較低的解析度，並重新掃描原稿。

使用 SANE 掃描

本驅動程式可讓您使用 SANE 相容軟體掃描影像並進行編輯。

指定掃描設定以進行掃描

指定掃描目的地時，機器的掃描設定會根據在通訊錄之目的地登記的資訊自動變更。需要時，可以使用控制面板來變更目前工作的掃描設定。

註

- 本機會保留目前目的地的預設掃描設定，直到本機返回待機模式為止。
- 變更目前目的地的預設掃描設定，不會變更登記在通訊錄中的資訊。
- 如果指定最後一次使用的目的地，即使已變更了上一個工作的設定，預設的掃描設定會再次生效。

根據原稿尺寸指定掃描尺寸

本節說明如何根據目前原稿的尺寸指定掃描尺寸。

5

1. 按下[首頁]鍵。

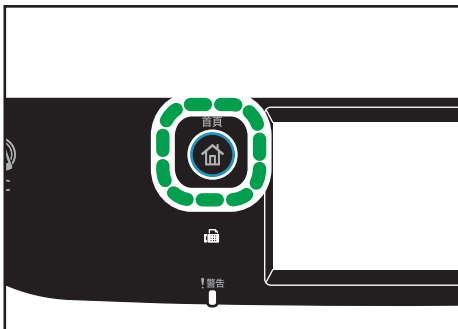

DUE302

2. 在[首頁]畫面上按下[掃描器]圖示。
3. 選擇所要的目的地索引標籤。
4. 按下[通訊錄]。
5. 選擇所要的目的地，然後按下[確定]。
6. 按下[掃描設定]。
7. 按下[掃描尺寸...]
8. 選擇原稿的尺寸，然後按下[確定]。

如果選擇了[自訂尺寸]以外的選項，就不需要執行本程序的後續步驟。
9. 選擇[mm]或[英吋]。
10. 按下[設定寬度...]
11. 輸入寬度，然後按下[確定]。
12. 按下[設定長度...]

13. 輸入長度，然後按下[確定]。

14. 確認畫面上已顯示您所輸入的掃描尺寸，然後按下[確定]。

註

- 您可將本機的預設[Scan Size]設定變更為一律以特定掃描尺寸掃描原稿。關於詳細資訊，請參閱 p.216 「掃描器功能設定」。
- 在下列情況下會清除暫存工作設定：
 - 顯示初始畫面時，未接收到輸入的時間超過了[系統重設計時器]所指定的時間。如需詳細資訊，請參閱 p.241 「管理員工具設定」。
 - 顯示初始畫面時，按下[清除/停止]鍵。
 - 變更本機的模式時。
 - 電源關閉時。
 - 在本機上變更相同設定的預設值時。

調整影像濃度

本節說明如何為目前的工作調整影像濃度。

影像濃度有五個等級。濃度等級越高，掃描影像的色彩越深。

1. 按下[首頁]鍵。

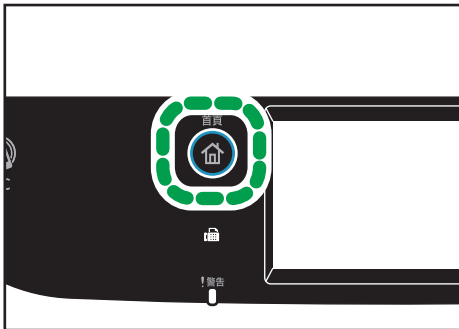

2. 在[首頁]畫面上按下[掃描器]圖示。

3. 選擇所要的目的地索引標籤。

4. 按下[通訊錄]。

5. 選擇所要的目的地，然後按下[確定]。

6. 按下[掃描設定]。

7. 按下[◀]或[▶]來選擇所要的濃度等級，然後按下[確定]。

註

- 您可將本機的預設[濃度]設定變更為一律以特定的濃度等級掃描。關於詳細資訊，請參閱 p.216 「掃描器功能設定」。
- 在下列情況下會清除暫存工作設定：
 - 顯示初始畫面時，未接收到輸入的時間超過了[系統重設計時器]所指定的時間。如需詳細資訊，請參閱 p.241 「管理員工具設定」。
 - 顯示初始畫面時，按下[清除/停止]鍵。
 - 變更本機的模式時。
 - 電源關閉時。
 - 在本機上變更相同設定的預設值時。

指定解析度

5

本節說明如何為目前的工作指定掃描解析度。

解析度設定有六種。解析度越高，品質也越高，但是檔案大小也越大。

1. 按下[首頁]鍵。

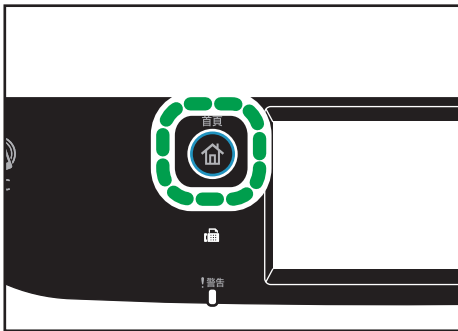

DUE302

2. 在[首頁]畫面上按下[掃描器]圖示。
3. 選擇所要的目的地索引標籤。
4. 按下[通訊錄]。
5. 選擇所要的目的地，然後按下[確定]。
6. 按下[掃描設定]。
7. 按下[解析度...]
8. 選擇所要的解析度，然後按下[確定]。
9. 確認畫面上已顯示您所選擇的解析度，然後按下[確定]。

↓ 註

- 您可將本機的預設[解析度]設定，變更為一律以特定的解析度等級掃描。關於詳細資訊，請參閱 p.216 「掃描器功能設定」。
- 在下列情況下會清除暫存工作設定：
 - 顯示初始畫面時，未接收到輸入的時間超過了[系統重設計時器]所指定的時間。如需詳細資訊，請參閱 p.241 「管理員工具設定」。
 - 顯示初始畫面時，按下[清除／停止]鍵。
 - 變更本機的模式時。
 - 電源關閉時。
 - 在本機上變更相同設定的預設值時。

6. 發送與接收傳真

本章說明如何使用傳真功能和指定設定。

傳真功能的用處

將傳真轉傳至所在處

只要將傳真轉傳至電子郵件地址或資料夾，就能隨時隨地收到傳真。
如需詳細資訊，請參閱 p.200 「將傳真自動轉傳或儲存於記憶體中」。

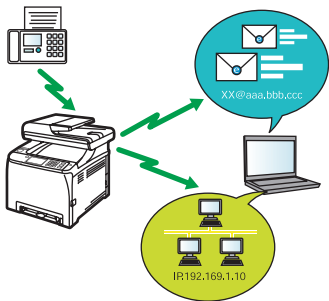

依資料傳送傳真以節省紙張

只要使用 LAN-Fax 驅動程式，就能從電腦傳送文件，不需印出。
如需詳細資訊，請參閱 p.189 「從電腦使用傳真功能 (LAN-Fax)」。

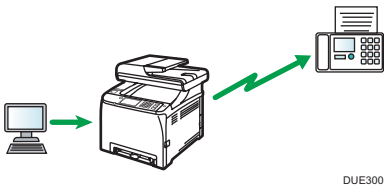

透過網際網路來發送傳真

機器會將掃描的文件轉換為 TIFF 檔，然後將這些檔案以電子郵件附件方式，傳送到電子郵件地址。
如需詳細資訊，請參閱 p.176 「網際網路傳真傳送」。

傳真設定工作流程

本節說明將傳真文件傳送至用戶端電腦資料夾的準備事項和程序。

依照以下程序操作後，即可將傳真文件從機器傳送到用戶端電腦的共用資料夾。



*1 使用分機線或 PBX 時指定。

程序	參考資料
1	請參閱安裝指南。
2	
3	
4	
5	
6	關於選擇接收模式的詳細資訊，請參閱 p.195 「選擇接收模式」。

傳真模式畫面

本節說明傳真模式中的畫面資訊。

待機模式中的畫面

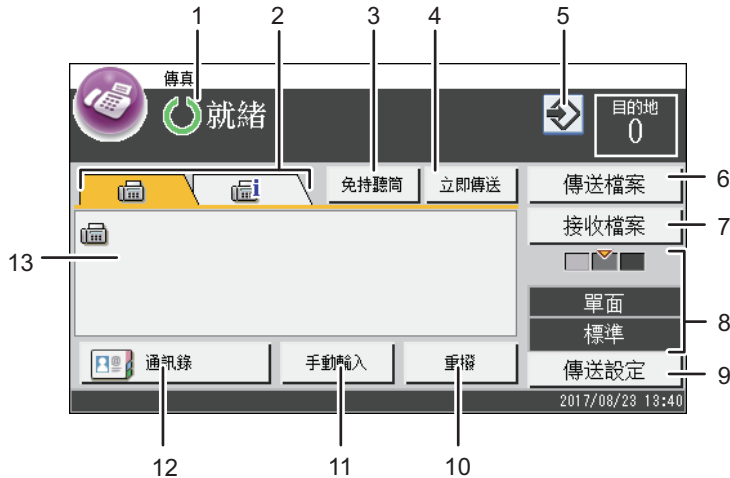

DUE314

1. 目前的狀態或訊息

顯示目前的狀態或訊息。

2. 傳真和網際網路傳真

按下索引標籤來切換[傳真] (☎) 和[網際網路傳真] (🌐) 兩種傳送類型的畫面。

選取[傳真] (☎) 索引標籤時，可以指定傳真目的地。

選取[網際網路傳真] (🌐) 索引標籤時，可以指定網際網路傳真目的地。

3. [免聽筒]

可讓您在撥號時聽到從內建喇叭發出的撥號音。您可以傳送傳真以檢查連接狀態。

4. [立即傳送]

按下可選擇立即傳送模式。如需詳細資訊，請參閱 p.175 「選擇傳送模式」。

5. 最愛項目圖示

按下可將目前的設定登記至最愛項目。

6. [傳送檔案]

按下可顯示記憶體中傳送檔案的清單。

7. [接收檔案]

按下可顯示記憶體中已接收檔案的清單。

8. 目前的設定

顯示目前的雙面列印、解析度和濃度設定。

9. [傳送設定]

按下可指定掃描設定。

10. [重撥]

按下可從最近的目的地中選擇目的地。

輸入目的地時，可按下此鍵來插入暫停。

11. [手動輸入]

按下可手動指定目的地。

12. [通訊錄]

按下可選擇機器中所登錄的目的地。

13. 已輸入的號碼

顯示輸入的目的地號碼。

↓ 註

- 開啟本機電源時的預設模式，可以在[管理員工具]的[功能優先順序]設定中指定。關於[功能優先順序]，請參閱 p.241 「管理員工具設定」。
- 日期與時間的顯示格式可以在[管理員工具]的[設定日期/時間]中指定。關於設定日期和時間，請參閱 p.169 「設定日期和時間」。
- 如果初始傳真顯示畫面上的警告指示燈閃動，請先後按下[首頁]鍵和[狀態]圖示，並查看顯示的訊息。

設定日期和時間

1. 按下[首頁]鍵。

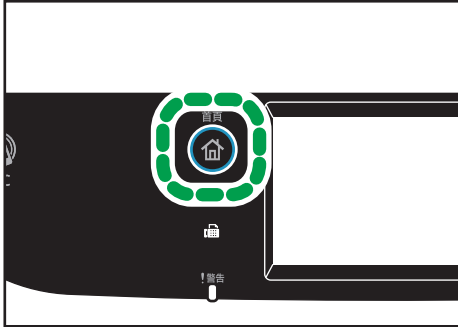

2. 在[首頁]畫面上按下[設定]圖示。
3. 按下[管理員工具]。
4. 如果機器要求您輸入密碼，請使用數字鍵來輸入密碼，然後按下[確定]。
5. 按下[設定日期/時間]。
6. 按下[設定日期]。
7. 按下方塊。
8. 輸入目前的日期，然後按下[確定]。
9. 確認畫面上已顯示您所輸入的日期，然後按下[確定]。
10. 按下[設定時間]。
11. 按下方塊。
12. 輸入目前的時間，然後按下[確定]。
13. 確認畫面上已顯示您所輸入的時間，然後按下[確定]。
14. 按下[首頁]鍵。

註

- 用來存取[管理員工具]選單的密碼，可以在[管理員工具鎖]中指定。關於[管理員工具鎖]，請參閱 p.241 「管理員工具設定」。

登記傳真目的地

本節說明如何使用控制面板，在通訊錄中登記傳真目的地。關於輸入字元，請參閱 p.38 「輸入字元」。

您也可以使用 Web Image Monitor 編輯通訊錄。

★重要訊息

- 通訊錄資料可能會意外損壞或遺失。對於此類資料遺失所造成的損失，製造商概不負責。請務必定期建立通訊錄的備份檔案。關於建立備份檔案的詳細資訊，請參閱 p.293 「配置管理員設定」。

通訊錄最多可包含 220 個項目（20 個單鍵撥號項目與 200 個快速撥號項目）。

使用控制面板登記傳真目的地

1. 按下[首頁]鍵。

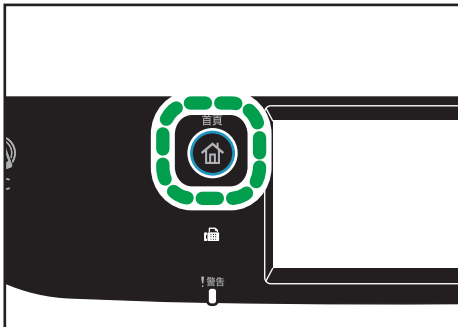

2. 在[首頁]畫面上按下[設定]圖示。
3. 按下[通訊錄]。
4. 如果機器要求您輸入密碼，請使用數字鍵來輸入密碼，然後按下[確定]。
5. 選擇[單鍵撥號清單]或[快速撥號清單]。
6. 選擇您想登記的單鍵撥號清單或快速撥號清單號碼。
7. 按下[名稱：]旁的方塊。
8. 輸入傳真名稱，然後按下[確定]。
9. 按下[編號：]旁的方塊。
10. 輸入傳真號碼，然後按下[確定]。
11. 確認設定，然後按下[確定]。
12. 按下[首頁]鍵。

註

- 關於輸入字元的詳細資訊，請參閱 p.38 「輸入字元」。
- 傳真號碼可包含 0 至 9、暫停、「*」、「#」與空格。
- 需要時，在傳真號碼中插入暫停。機器在撥打暫停鍵之後的號碼前，會短暫暫停。若要指定暫停時間的長度，可以在[傳送設定]的[暫停時間]設定中指定。關於[暫停時間]，請參閱 p.218 「傳真功能設定」。
- 若要在轉盤式撥號線路上使用按鍵服務，請在傳真號碼中插入「*」。「*」會將撥號模式從轉盤式撥號暫時切換為按鍵式撥號。
- 如果本機透過 PBX 連接至電話網路，請務必在傳真號碼前輸入[PBX 存取號碼]所指定的外線存取號碼。關於[PBX 存取號碼]，請參閱 p.241 「管理員工具設定」。
- 使用 Web Image Monitor 登記網際網路傳真目的地（電子郵件地址）。關於登記網際網路傳真目的地的詳細資訊，請參閱 p.170 「登記傳真目的地」。
- 用來存取[通訊錄]選單的密碼，可在[管理員工具鎖]中指定。關於[管理員工具鎖]，請參閱 p.241 「管理員工具設定」。

修改或刪除傳真目的地

6

1. 按下[首頁]鍵。

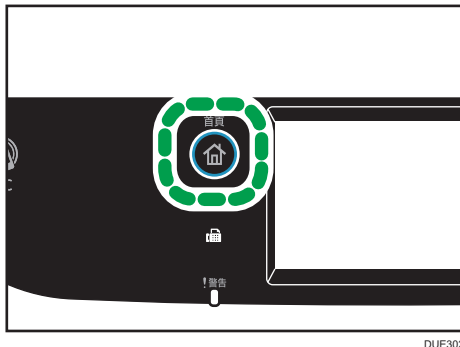

DUE302

2. 在[首頁]畫面上按下[設定]圖示。
3. 按下[通訊錄]。
4. 如果機器要求您輸入密碼，請使用數字鍵來輸入密碼，然後按下[確定]。
5. 選擇[單鍵撥號清單]或[快速撥號清單]。
6. 選擇您想修改或刪除的單鍵撥號清單或快速撥號清單號碼。
7. 按下[名稱：]旁的方塊。
8. 輸入傳真名稱，然後按下[確定]。
如果想要刪除傳真名稱，請按下[←]或[C]，直到已刪除目前的名稱。
9. 按下[編號：]旁的方塊。

10. 輸入傳真號碼，然後按下[確定]。

如果想要刪除傳真號碼，請按下[←]或[C]，直到已刪除目前的號碼。

11. 確認設定，然後按下[確定]。

12. 按下[首頁]鍵。



- 關於輸入字元的詳細資訊，請參閱 p.38 「輸入字元」。

使用 Web Image Monitor 登記傳真目的地

1. 啟動網頁瀏覽器，並輸入機器的 IP 位址來存取機器。
2. 按一下[單鍵撥號目的地]或[傳真快速撥號目的地]。
3. 從[目的地種類]清單中，選擇[傳真]。
4. 選擇[單鍵撥號號碼]或[快速撥號號碼]，然後從清單中選擇登記號碼。
5. 視需要登記資訊。
6. 必要時，輸入管理員密碼。
7. 按一下[套用]。
8. 關閉網頁瀏覽器。

傳真目的地設定

項目	設定	說明
單鍵撥號號碼／快速撥號號碼	必需	選擇要登記為單鍵撥號或快速撥號目的地的號碼。
名稱	非必需	目的地名稱。在這裡所指定的名稱，將會在選擇傳真目的地時顯示在畫面上。最多可包含 20 個字元。

項目	設定	說明
傳真號碼	必需	目的地的傳真號碼。最多可包含 40 個字元。 如果本機透過 PBX 連接至電話網路，請務必在傳真號碼前輸入[PBX 存取號碼]所指定的外線存取號碼。關於[PBX 存取號碼]，請參閱 p.241 「管理員工具設定」。
電子郵件地址	非必需	網際網路傳真目的地的電子郵件地址。 最多可包含 64 個字元。

註

- 傳真號碼可含 0-9、「P」（暫停）、「*」、「#」、「-」與空格。
- 需要時，在傳真號碼中插入暫停。機器在撥打暫停鍵之後的號碼前，會短暫暫停。若要指定暫停時間的長度，可以在[傳送設定]的[暫停時間]設定中指定。關於[暫停時間]，請參閱 p.218 「傳真功能設定」。
- 關於使用 Web Image Monitor 的詳細資訊，請參閱 p.255 「使用公用程式設定機器」。
- 若要在轉盤式撥號線路上使用按鍵服務，請在傳真號碼中插入「*」。「*」會將撥號模式從轉盤式撥號暫時切換為按鍵式撥號。

修改傳真目的地

1. 啟動網頁瀏覽器，並輸入機器的 IP 位址來存取機器。
2. 按一下[單鍵撥號目的地]或[傳真快速撥號目的地]。
如果您要修改快速撥號項目，請前往步驟 4。
3. 按一下[傳真單鍵撥號目的地]。
4. 選擇要修改的項目，然後按一下[變更]。
如果您想要刪除項目，按一下[刪除]。
5. 視需要修改設定。
若要刪除項目，請確認您已選取的項目。
6. 必要時，輸入管理員密碼。
7. 按一下[套用]。
8. 關閉網頁瀏覽器。

防止傳送至錯誤的目的地

如果要防止文件傳送到錯誤目的地，您可以設定本機器，提示使用者輸入目的地兩次，或在傳送前顯示輸入的目的地。

再次輸入傳真號碼，以確認目的地

再次輸入傳真號碼，以確認目的地是否正確。

如果確認傳真號碼與第一個傳真號碼不符，即會停用傳送。這個功能可避免使用者不小心將傳真傳送至錯誤的目的地。

★重要訊息

- 此功能只有在指定管理員密碼時才能使用。

1. 按下[首頁]鍵。

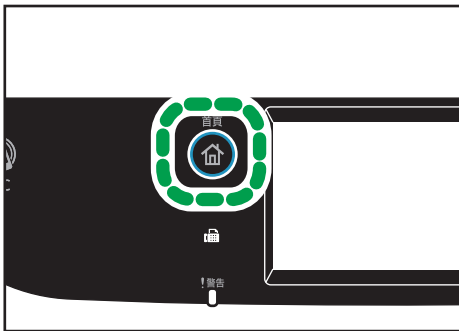

DUE302

2. 在[首頁]畫面上按下[設定]圖示。

3. 按下[管理員工具]。

4. 如果機器要求您輸入密碼，請使用數字鍵來輸入密碼，然後按下[確定]。

5. 如果機器要求您輸入密碼，請輸入密碼，然後按兩下[確定]。

6. 按兩下[▼]。

7. 按下[傳真號碼確認]。

8. 選擇[開啟]或[關閉]。

9. 按下[首頁]鍵。

↓註

- 用來存取[管理員工具]選單的密碼，可以在[管理員工具鎖]中指定。關於[管理員工具鎖]，請參閱 p.241 「管理員工具設定」。

傳送傳真

★重要訊息

- 傳送重要文件時，建議您致電接收者進行確認。

選擇傳送模式

以下將說明傳真功能的傳送模式及如何選取各模式。

傳送模式類型

傳送類型有兩種：

- 記憶傳送
- 立即傳送

選擇傳送模式

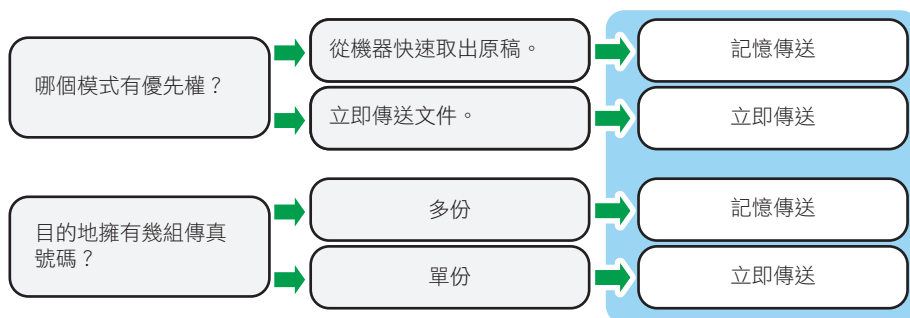

傳送模式的描述

- 記憶傳送

在這個模式下，本機會將數份原稿掃描至記憶體並一次全部傳送。在您趕時間而急於將文件從機器取走時，此功能相當方便。在這個模式下，可以將傳真傳送到多個目的地。如果已啟用[傳送設定]中的[自動重撥]，則在線路忙碌或發生傳送錯誤時，機器會自動重撥傳真目的地。視[管理員工具]中的[國家]設定而定，重撥嘗試次數為兩到三次，每次間隔五分鐘。您可以停用[傳真功能]中的[自動重撥]。關於詳細資訊，請參閱 p.218 「傳真功能設定」。

- 立即傳送

在此模式中，機器將對原稿同步進行掃描和傳真。這對要快速傳送原稿或檢查傳真的目的地而言，是很方便的方法。原稿未儲存在記憶體中。您只能指定一個目的地。若無法正常接收傳真，控制面板將出現錯誤訊息。

設定傳送模式

1. 按下[首頁]鍵。

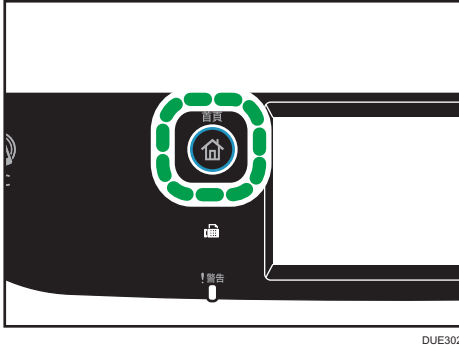

2. 在[首頁]畫面上按下[設定]圖示。
3. 按下[傳真功能]。
4. 按下[▼]。
5. 選擇[傳送設定]。
6. 按下[立即傳送]。
7. 選擇[關閉]、[開啟]或[僅下一傳真]。
 - 如果要使用記憶傳送，請選擇[關閉]。
 - 如果要使用立即傳送，請選擇[開啟]或[僅下一份傳真]。
8. 按下[首頁]鍵。

網際網路傳真傳送

您可透過網際網路傳送傳真。將傳真傳送至網際網路傳真目的地時，本機會將掃描的影像轉換為 TIFF-F 格式檔案，然後將其當作電子郵件的附件來傳送。

★重要訊息

- 網際網路通訊的安全性等級較低。建議您使用電話網路進行機密通訊。
- 網際網路傳真傳送可能會因網路壅塞而延遲。如果必須準時發送傳真，請使用電話線路。

↓註

- 本機支援的網際網路傳真功能符合 ITU-T Recommendation T.37（簡易模式）。
- 要使用網際網路傳真功能，必須正確配置網路設定。關於網路設定的詳細資訊，請參閱 p.279 「配置網路設定」。
- 網際網路傳真傳送可能需要一些時間才會開始。傳送前，本機需要一段時間轉換記憶體中的資料。

- 視電子郵件的環境狀態而定，可能無法傳真大型影像。
- 網際網路傳真無法使用「Photo」解析度。如果指定了「Photo」解析度，將使用「Detail」解析度傳送傳真。
- 如果在電腦上接收傳真，必須安裝檢視器應用程式，才能檢視文件。

傳送傳真的基本操作

★重要訊息

- 如果同時在 ADF 中與曝光玻璃上放置原稿，ADF 的優先順序高於曝光玻璃。

1. 按下[首頁]鍵。

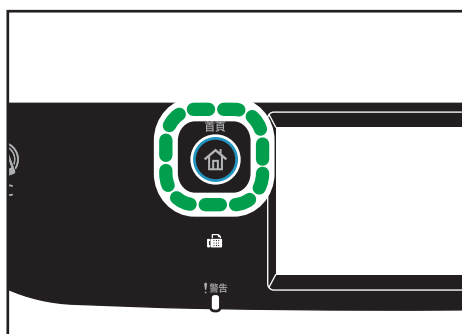

DUE302

2. 在[首頁]畫面上按下[傳真]圖示。

3. 將原稿放置在曝光玻璃上或 ADF 中。

若要放置原稿，請參閱 p.72 「放置原稿」。

4. 選擇[傳真] (☎) 索引標籤或[網際網路傳真] (🌐) 索引標籤。

5. 選擇[通訊錄]、[手動輸入]或[重撥]。

6. 輸入傳真號碼（最多 40 個字元）或指定目的地。

- 關於輸入字元的詳細資訊，請參閱 p.38 「輸入字元」。
- 關於指定目的地的詳細資訊，請參閱 p.181 「指定傳真目的地」。
- 如果本機透過 PBX 連接至電話網路，請務必在傳真號碼前輸入[PBX 存取號碼]所指定的外線存取號碼。關於[PBX 存取號碼]，請參閱 p.241 「管理員工具設定」。

7. 按下[確定]。

8. 按下[黑白開始]鍵。

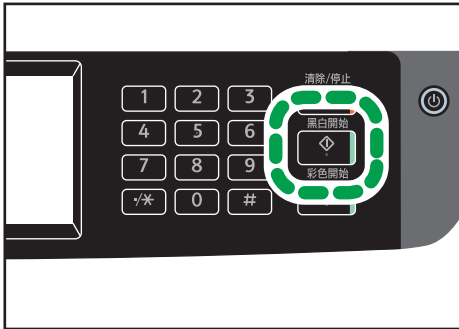

DUE315

- 若您手動輸入目的地傳真號碼，視本機的設定而定，可能會出現提示，要求您再次輸入傳真號碼。此時，請在 60 秒內重新輸入號碼，然後按下[黑白開始]鍵。如果傳真號碼不符，請返回步驟 6。關於[傳真號碼確認]，請參閱 p.241 「管理員工具設定」。
- 在記憶傳送模式中，使用曝光玻璃時，會出現提示，要求放置另一張原稿。在這種情況下，請前往下一個步驟。

9. 如果還有其他原稿要掃描，請在 60 秒內按下[是]，將下一張原稿放置在曝光玻璃上，然後按[確定]。重複此步驟，直至所有的原稿都已掃描。

如果沒有在 60 秒內按下[是]，本機將會開始撥號至目的地。

10. 所有原稿都已掃描完成後，請按下[否]或[黑白開始]鍵，開始發送傳真。

註

- 傳真號碼可包含 0 至 9、暫停、「*」、「#」與空格。
- 需要時，在傳真號碼中插入暫停。機器在撥打暫停鍵之後的號碼前，會短暫暫停。若要指定暫停時間的長度，可以在[傳送設定]的[暫停時間]設定中指定。關於[暫停時間]，請參閱 p.218 「傳真功能設定」。
- 若要在轉盤式撥號線路上使用按鍵服務，請在傳真號碼中插入「*」。「*」會將撥號模式從轉盤式撥號暫時切換為按鍵式撥號。
- 可以指定多個目的地，並廣播您要傳送的傳真。關於使用廣播功能來發送傳真，請參閱 p.181 「指定傳真目的地」。
- 如果[傳真號碼確認]設定為[開啟]，則只有當您手動撥打目的地時，機器才會提示您輸入傳真號碼兩次。使用快速撥號或[重撥]功能所指定的目的地，不需經過確認。關於[傳真號碼確認]的詳細資訊，請參閱 p.174 「防止傳送至錯誤的目的地」。
- 在記憶傳送模式中，可以啟用[傳送設定]中的[自動重撥]設定，將機器設定為在忙線或傳送期間發生錯誤時自動重撥目的地。關於[自動重撥]，請參閱 p.218 「傳真功能設定」。
- 在記憶傳送模式下，掃描原稿時，機器的記憶體可能會用盡。如果發生這個情況，畫面會提示您取消傳送，或只傳送已掃描成功的頁面。

- 在記憶傳送模式中，您可以從 ADF 掃描雙面原稿。在[傳送設定]的[傳真原稿]設定中，指定掃描雙面原稿的方式。關於[傳真原稿]，請參閱 p.218 「傳真功能設定」。
- 如果 ADF 中發生夾紙，夾紙的頁面沒有被正確掃描。機器在立即傳送模式下時，請從夾紙的頁面開始重新傳送傳真。在記憶傳送模式下，請重新掃描全部的原稿。關於移除 ADF 內夾紙的詳細資訊，請參閱 p.330 「移除夾紙」。
- 機器可儲存最多 5 個未傳送的傳真工作。

取消傳送

本節說明如何取消傳真傳送。

在掃描原稿前取消傳送

使用本程序，可在按下[黑白開始]鍵前取消傳送。

1. 按下[清除/停止]鍵。

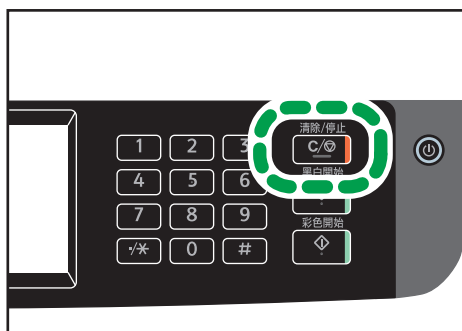

DUE308

在掃描原稿的同時取消傳送

使用本程序，可在掃描原稿的同時取消掃描或傳送原稿。

1. 按下[清除/停止]鍵。

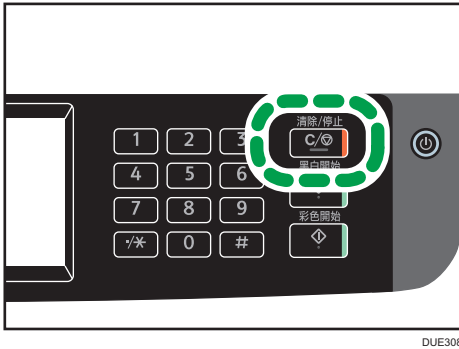

2. 在[取消工作]畫面上按下[傳真工作]。

在掃描原稿後取消傳送（當傳送正在進行時）

利用此項步驟，在掃描原稿後刪除傳送中的檔案。

6

1. 顯示幕出現「Transmitting...」時，按下[清除/停止]鍵。

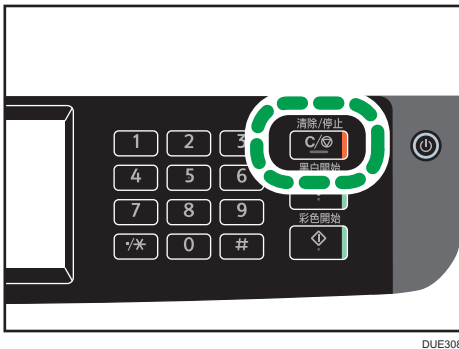

2. 在[取消工作]畫面上按下[傳真工作]。

↓ 註

- 如果在傳送過程取消文件，取消程序一完成後，傳送即中止。然而，文件的某些頁面可能已傳送至另一端且被接收。
- 如果傳送在本步驟進行處理的同時完成，則不會取消傳送。請注意，如果進行網際網路傳真，則傳送的持續時間很短。
- 如果在廣播時取消傳真傳送，只會取消傳送至目前目的地的傳真。傳真仍會照常傳送至後續目的地。關於使用廣播功能來發送傳真的詳細資訊，請參閱 p.181 「指定傳真目的地」。

在掃描原稿後取消傳送（傳送開始前）

利用此項程序，在傳送開始前刪除儲存於記憶體中的檔案。

利用以下程序，在傳送開始前刪除儲存於記憶體中的檔案（例如自動重撥）。

1. 確認傳真設定的初始畫面已顯示在顯示幕上。

關於初始畫面的詳細資訊，請參閱 p.167 「傳真模式畫面」。

2. 按下[傳送檔案]。

3. 選擇要刪除的檔案。

4. 按下[刪除]或[刪除全部]。

- [刪除]

若要刪除傳真工作，請選取要刪除的工作，然後選擇[Yes]。選擇[No]可以返回樹狀選單的上一層，而不刪除傳真工作。

- [全部刪除]

若要刪除傳真工作，請選擇[Yes]。選擇[No]可以返回樹狀選單的上一層，而不刪除傳真工作。

5. 按下[結束]。



註

- 您不能檢視正在傳送處理中的檔案。
- 如果您指定廣播工作，系統會取消所有未傳送的目的地。

指定傳真目的地

除了使用數字鍵輸入目的地傳真號碼，還可以使用以下功能指定目的地：

- 單鍵撥號
- 快速撥號
- 廣播功能
- 重撥功能

使用單鍵撥號功能來指定目的地

1. 按下[首頁]鍵。

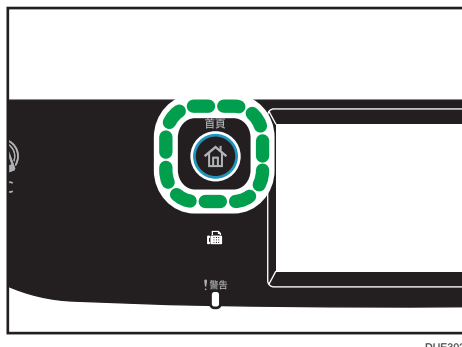

2. 在[首頁]畫面上按下[傳真]圖示。
3. 按下[通訊錄]。
4. 按下[單鍵撥號]索引標籤。
5. 選擇所要的單鍵撥號項目，然後按下[確定]。

關於登記單鍵撥號項目，請參閱 p.170 「登記傳真目的地」。

註

- 若要檢查登記的名稱及傳真號碼，您可以列印報告。關於列印單鍵撥號清單，請參閱 p.248 「列印清單／報告」。

使用快速撥號指定目的地

1. 按下[首頁]鍵。

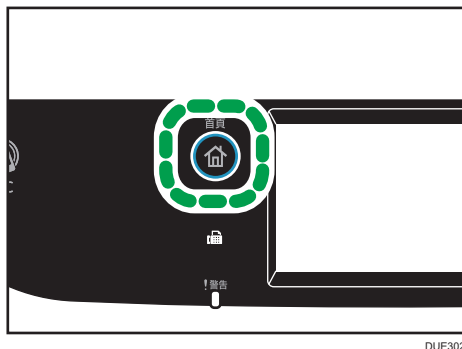

2. 在[首頁]畫面上按下[傳真]圖示。
3. 按下[通訊錄]。
4. 按下[快速撥號]索引標籤。

5. 選擇所要的快速撥號項目，然後按下[確定]。

關於登記快速撥號項目，請參閱 p.170 「登記傳真目的地」。

註

- 若要檢查登記的名稱及傳真號碼，您可以列印報告。關於列印快速撥號清單，請參閱 p.248 「列印清單／報告」。

使用廣播功能指定目的地

您可以將傳真同時傳送至多個目的地（最多 100 個目的地）。

傳真會依照指定目的地的順序傳送。

1. 按下[首頁]鍵。

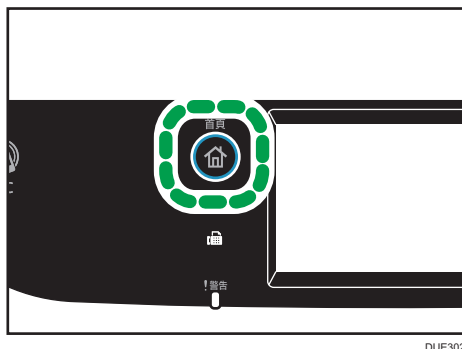

DUE302

2. 在[首頁]畫面上按下[傳真]圖示。

3. 要新增目的地，可以使用下列其中一種方式：

- 若要新增單鍵撥號目的地：按下[通訊錄]、按下[單鍵撥號清單]索引標籤、選擇目的地，然後按下[確定]。
- 若要新增快速撥號目的地：按下[通訊錄]、按下[快速撥號清單]索引標籤、選擇目的地，然後按下[確定]。
- 若要新增手動指定的目的地：按下[手動輸入]、按下方塊、輸入目的地的傳真號碼，然後按兩下[確定]。

註

- 指定多個目的地時，按下[清除／停止]鍵可以清除所有目的地。
- 如果在立即傳送模式下指定多個目的地，會暫時切換至記憶傳送模式。
- 進行廣播時，按下[清除]只會取消傳送至當前目的地的傳真。
- 如果目的地包含一般傳真目的地和網際網路傳真目的地，傳真會先傳送至網際網路傳真目的地。

使用重撥功能指定目的地

可以指定最後一次使用的目的地為目前工作的目的地。

要重覆傳送至同一個目的地時，這個功能可節省時間，因為不需要每次都輸入目的地。

1. 按下[首頁]鍵。

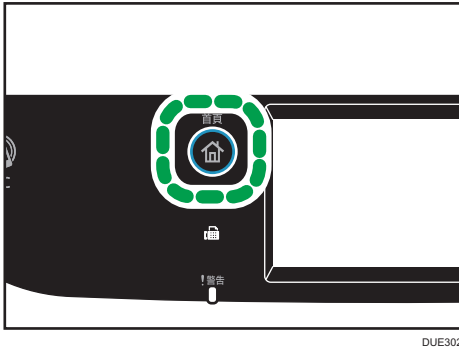

2. 在[首頁]畫面上按下[傳真]圖示。
3. 按下[重撥]。
4. 指定目的地，然後按下[確定]。

實用的傳送功能

您可使用免持聽筒撥號功能，在傳送傳真前檢查另一方機器的狀態。使用外接電話，可以在同時通話並發送傳真。

★重要訊息

- 網際網路傳真無法使用此功能。

使用免持聽筒撥號傳送傳真

免持聽筒撥號功能可以聽取來自內部揚聲器的音調，來檢查目的地的狀態。要確認是否能接收傳真時，本功能相當實用。

★重要訊息

- 如果啟用了[管理員工具]中的[傳真號碼確認]，將無法使用免持聽筒撥號功能。

1. 放置原稿。

2. 按下[首頁]鍵。

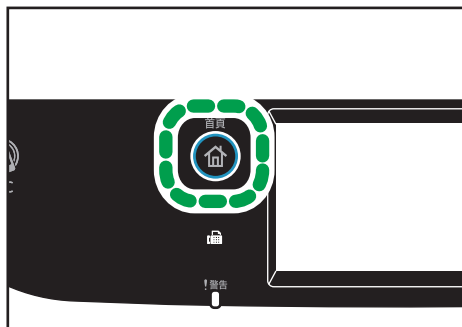

DUE302

3. 在[首頁]畫面上按下[傳真]圖示。

4. 按下[免持]。

畫面上顯示[免持聽筒]。

5. 使用數字鍵指定目的地。

6. 如果聽到高音調，按下[黑白開始]鍵。

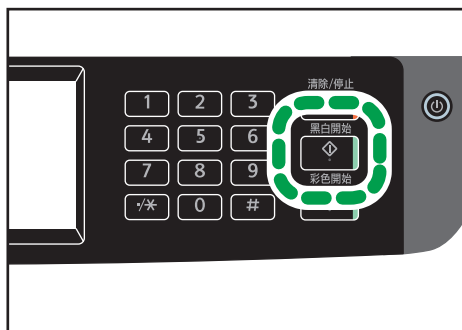

DUE315

7. 如果將原稿置於曝光玻璃上，請按下[傳送]，再按下[黑白開始]鍵。

註

- 關於選擇傳送模式的詳細資訊，請參閱 p.175 「選擇傳送模式」。
- 關於[傳真號碼確認]的詳細資訊，請參閱 p.241 「管理員工具設定」。

在對話後傳送傳真

外接電話可以讓您在結束通話後傳送傳真，而不需要中斷連接再重撥。若要確認是否已接收傳真時，本功能相當實用。

1. 放置原稿。

2. 按下[首頁]鍵。

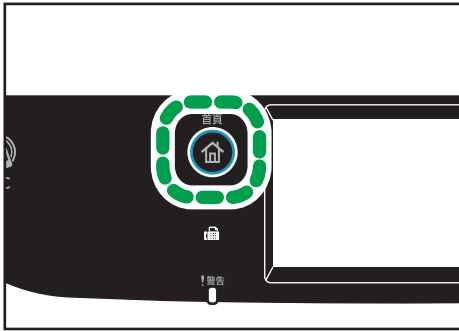

DUE302

3. 在[首頁]畫面上按下[傳真]圖示。
4. 拿起外接電話的話筒。
5. 使用外接電話指定目的地。
6. 當對方接聽時，請告訴接收者您想要發送傳真文件（請對方切換至傳真模式）。
7. 如果聽到高音調，按下[黑白開始]鍵。

6

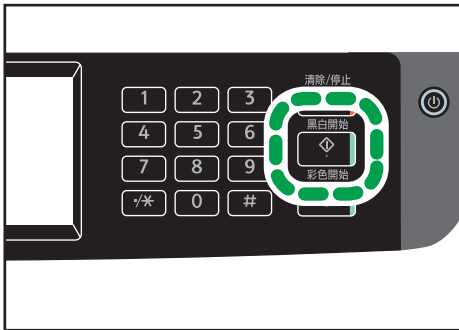

DUE315

8. 如果將原稿置於曝光玻璃上，請按下[傳送]，再按下[黑白開始]鍵。
9. 放回聽筒。

指定掃描設定以進行傳真

調整影像濃度

本節說明如何為目前的工作調整影像濃度。

影像濃度有三種等級。濃度等級越深，列印件的色彩越深。

1. 按下[首頁]鍵。

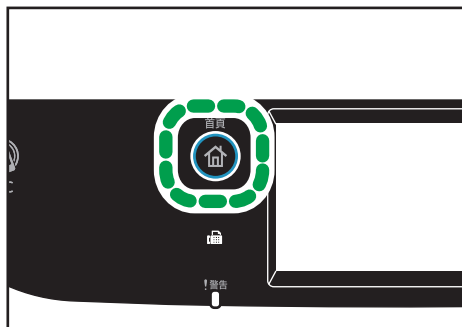

DUE302

2. 在[首頁]畫面上按下[傳真]圖示。

3. 按下[傳送設定]。

4. 按下[◀]或[▶]來選擇所要的濃度等級，然後按下[確定]。

5. 按下[確定]。

註

- 您可將本機的預設[濃度]設定變更為一律以特定的濃度等級掃描。關於[濃度]，請參閱 p.218 「傳真功能設定」。

6

指定解析度

本節說明如何為目前的工作指定掃描解析度。

解析度設定有三種：

標準

此選項適用於原稿為列印件或使用標準大小字元的打字文件。

細字

此選項適用於較小字體的文件。

照片

這個選項適用內含照片或插圖等影像的原稿。

1. 按下[首頁]鍵。

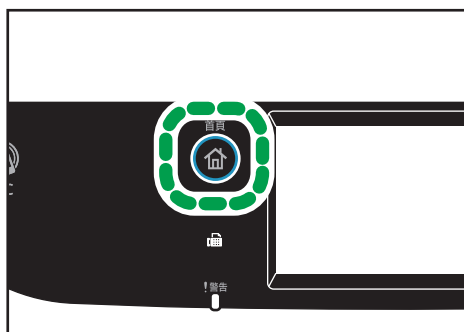

2. 在[首頁]畫面上按下[傳真]圖示。
3. 按下[傳送設定]。
4. 按下[解析度]。
5. 選擇所要的解析度，然後按下[確定]。
6. 確認畫面上已顯示您所選擇的解析度，然後按下[確定]。

6

註

- 您可將本機的預設[解析度]設定，變更為一律以特定的解析度等級掃描。關於[解析度]，請參閱 p.218 「傳真功能設定」。

從電腦使用傳真功能 (LAN-Fax)

本節說明如何從電腦使用機器的傳真功能。

透過機器可以從電腦直接將文件傳送至其它台的傳真機，而不需要印出文件。

從電腦傳送傳真的基本操作

本節說明從電腦傳送傳真的基本操作。

您可從 LAN-Fax 通訊錄選擇目的地，或是手動輸入傳真號碼。傳真一次最多可傳送至 100 個目的地。

本節中的步驟範例採用 Windows 7。

★重要訊息

- 使用 LAN-Fax，一次可以傳送最多 10 頁（包括封面頁）。
- 傳送傳真前，機器會將所有傳真資料儲存在記憶體。如果在儲存資料時，機器的記憶體已滿，將會取消傳真傳送。如果發生這個情況，請降低解析度或減少頁數，然後再試一次。

1. 開啟要傳送的檔案。

2. 在[檔案]選單中，按一下[列印...]

3. 在印表機中選擇 LAN-Fax 驅動程式，然後按一下[列印]。

4. 指定目的地。

- 若要從 LAN-Fax 通訊錄指定目的地：
從[使用者清單：]選擇目的地，然後按一下[加入清單]。
重覆此步驟，以新增更多目的地。
- 若要直接輸入傳真號碼：
按一下[指定目的地]索引標籤，然後在[傳真號碼：]中輸入傳真號碼（最多 40 個位數），接著按一下[加入清單]。
重覆此步驟，以新增更多目的地。

5. 若要附加封面頁，按一下[指定目的地]索引標籤中的[編輯封面]，然後勾選[附加封面]核取方塊。

視需要編輯封面，然後按一下[確定]。

關於編輯傳真封面頁的詳細資訊，請參閱 p.194 「編輯傳真封面頁」。

6. 按一下[傳送]。

↓註

- 關於詳細資訊，請參閱 LAN-Fax 驅動程式說明。

- 傳真號碼可含 0-9、「P」（暫停）、「*」、「#」、「-」與空格。
- 需要時，在傳真號碼中插入暫停。機器在撥打暫停鍵之後的號碼前，會短暫暫停。若要指定暫停時間的長度，可以在[傳送設定]的[暫停時間]設定中指定。關於[暫停時間]，請參閱 p.218 「傳真功能設定」。
- 若要在轉盤式撥號線路上使用按鍵服務，請在傳真號碼中插入「*」。「*」會將撥號模式從轉盤式撥號暫時切換為按鍵式撥號。
- 若要刪除輸入的目的地，在[目的地清單:]中選擇目的地，然後按一下[從清單中刪除]。
- 您可以將您在[指定目的地]索引標籤中輸入的傳真號碼登記在 LAN-Fax 通訊錄中。按一下[儲存到通訊錄]，開啟登記目的地的對話方塊。
- 在[檢視(V):]清單中，可以選擇要顯示的目的地類型。
 - [全部]：顯示全部目的地。
 - [群組]：只顯示群組。
 - [使用者]：只顯示個別目的地。
- 如果透過 LAN-Fax 的傳真傳送功能受到限制，傳送傳真前，必須在 LAN-Fax 驅動程式的內容中輸入使用者代碼。關於輸入使用者代碼的詳細資訊，請參閱 p.277 「本機功能受到限制時」。

取消傳真

視工作的狀態而定，您可使用機器的控制面板或從電腦取消傳真傳送。

在機器從電腦接收傳真時取消

如果有多台電腦一起共用本機，請小心不要取消其他使用者的傳真。

1. 在電腦工作列的印表機圖示上按兩下。
2. 選擇要取消的列印工作，按一下[文件]選單，然後按一下[取消]。
3. 按一下[是]。

在傳送傳真時取消

使用控制面板取消傳真。

1. 按下[首頁]鍵。

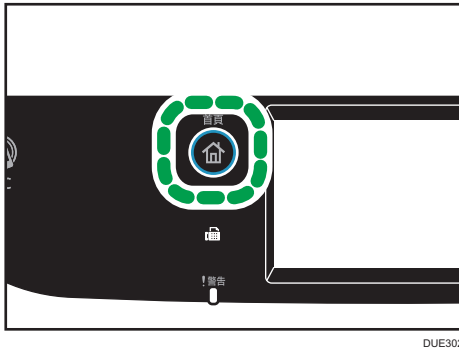

2. 在[首頁]畫面上按下[傳真]圖示。
3. 按下[清除/停止]鍵。

進行傳送設定

本節說明如何在 LAN-Fax 驅動程式的內容中配置傳送設定。

各應用程式的內容為分別設定。

1. 在[檔案]選單中，按一下[列印...]。
2. 選擇要當作印表機的 LAN-Fax 驅動程式，然後按一下[喜好設定]等按鈕。
出現 LAN-Fax 驅動程式內容對話方塊。
3. 按一下[設定]索引標籤。
4. 視需要配置設定，然後按一下[確定]。

關於設定的詳細資訊，請參閱 LAN-Fax 驅動程式說明。

設定 LAN-Fax 通訊錄

本節說明 LAN-Fax 通訊錄。在電腦上設定 LAN-Fax 通訊錄。LAN-Fax 通訊錄可以讓您快速輕鬆地指定 LAN-Fax 目的地。

LAN-Fax 通訊錄最多可包含 1,000 個項目，包括個別目的地與目的地群組。

開啟 LAN-Fax 通訊錄

1. 在[開始]功能表上，按一下[裝置和印表機]。
2. 在 LAN-Fax 驅動程式圖示上按一下滑鼠右鍵，然後按一下[列印喜好設定]。
3. 按一下[通訊錄]索引標籤。

登記目的地

1. 開啟 LAN-Fax 通訊錄，然後按一下[新增使用者]。
2. 輸入目的地的資訊，然後按一下[確定]。
您必須輸入聯絡人名稱與傳真號碼。
3. 確認設定，然後按一下[確定]。

修改目的地

1. 開啟 LAN-Fax 通訊錄，從[使用者清單:]選擇要修改的目的地，然後按一下[編輯]。
2. 視需要修改資訊，然後按一下[確定]。
如果要登記內含類似資訊的新目的地，按一下[另存為新使用者]。這個功能非常實用，尤其是要登記一連串內含類似資訊的目的地時。若要關閉對話方塊，而不修改原始目的地，按一下[取消]。
3. 確認設定，然後按一下[確定]。

6

登記群組

1. 開啟 LAN-Fax 通訊錄，然後按一下[新增至群組]。
2. 在[群組名稱]中輸入群組名稱。
3. 從[使用者清單:]選擇要包含在群組的目的地，然後按一下[新增]。
若要從群組刪除目的地，請從[群組成員清單:]選擇要刪除的目的地，然後按一下[從清單中刪除]。
4. 按一下[確定]。
5. 確認設定，然後按一下[確定]。

註

- 群組必須至少要有一個目的地。
- 必須為群組指定群組名稱。不同群組不可以有相同的名稱。
- 單一目的地可以包含在一個以上的群組內。

修改群組

1. 開啟 LAN-Fax 通訊錄，從[使用者清單:]選擇要修改的群組，然後按一下[編輯]。
2. 若要新增目的地至群組，從[使用者清單:]選擇要新增的目的地，然後按一下[新增]。
3. 若要從群組中刪除目的地，從[群組成員清單:]選擇要刪除的目的地，然後按一下[從清單中刪除]。

4. 按一下[確定]。

5. 確認設定，然後按一下[確定]。

↓ 註

- 如果指定的名稱在 LAN-Fax 通訊錄中已經存在，會出現一個訊息。按一下[確定(O)]，然後在不同名稱下登記。

刪除個別目的地或群組

1. 開啟 LAN-Fax 通訊錄，從[使用者清單:]選擇要刪除的目的地，然後按一下 [刪除]。

隨即出現確認訊息。

2. 按一下[是]。

3. 確認設定，然後按一下[確定]。

↓ 註

- 如果刪除 LAN-Fax 通訊錄的某個目的地，該目的地也會自動從群組中刪除。如果刪除群組中的最後一個目的地，會出現一個確認刪除訊息。如果要刪除群組，按一下[確定]。
- 刪除群組，並不會刪除群組中包含的 LAN-Fax 通訊錄目的地。

匯出/匯入 LAN-Fax 通訊錄資料

★ 重要訊息

- 下列步驟是以 Windows 7 為例。如果您使用其它作業系統，程序可能會有些許差異。

匯出 LAN-Fax 通訊錄資料

LAN-Fax 通訊錄資料可以匯出至 CSV (逗點分隔值) 格式的檔案。

請依照這個程序，匯出 LAN-Fax 通訊錄資料。

1. 開啟 LAN-Fax 通訊錄，然後按一下[匯出]。

2. 瀏覽至要儲存 LAN-Fax 通訊錄資料的位置，指定檔案名稱，然後按一下[儲存]。

匯入 LAN-Fax 通訊錄資料

LAN-Fax 通訊錄資料可以從 CSV 格式的檔案匯入。若其它應用程式的通訊錄資料亦儲存為 CSV 檔案，就能將資料匯入。

1. 開啟 LAN-Fax 通訊錄，然後按一下[匯入]。

2. 選擇內含通訊錄資料的檔案，然後按一下[開啟]。

出現選擇要匯入項目的對話方塊。

3. 從清單為每個欄位選擇適當的項目。

在沒有資料要匯入的欄位中選擇[*空白*]。請注意，[傳真]和[名稱]不能選擇[*空白*]。

4. 按一下[確定]。

關於設定的詳細資訊，請參閱 LAN-Fax 驅動程式說明。

↓ 註

- 將使用 Unicode 編碼匯出 CSV 檔案。
- LAN-Fax 通訊錄資料可從 CSV 檔匯入，CSV 檔的字元編碼必須為 Unicode 或 ASCII。
- 無法匯出或匯入群組資料。
- 在 LAN-Fax 通訊錄中最多可登記 1,000 個目的地。如果在匯入期間超過上限，將不會匯入剩餘的目的地。

編輯傳真封面頁

1. 在[檔案]選單中，按一下[列印...]。
2. 在印表機中選擇 LAN-Fax 驅動程式，然後按一下[列印]。
3. 按一下[指定目的地]索引標籤，然後按一下[編輯封面]。
4. 視需要配置設定，然後按一下[確定]。

關於設定的詳細資訊，請參閱 LAN-Fax 驅動程式說明。

接收傳真

★重要訊息

- 接收重要的傳真時，建議與傳送者確認已接收傳真的內容。
- 可用記憶體空間不足時，機器可能無法接收傳真。

↓註

- 您可以利用外接電話將本機當作電話使用。
- 只有 A4、Letter 或 Legal 尺寸的紙張可以用來列印傳真。

選擇接收模式

以下將說明傳真功能的接收模式，及如何選擇模式。

★重要訊息

- 在 FAX/TAD 模式中，外接電話答錄裝置響鈴次數達到[響鈴次數 (TAD)]中所指定的次數後，本機會自動開始接收傳真。接收傳真前，將外接電話答錄裝置設定為會發出來電響鈴。關於[響鈴次數 (TAD)]的詳細資訊，請參閱 p.218 「傳真功能設定」。

接收模式的種類

有四種接收模式：

- 僅傳真模式
- 傳真/電話手動模式
- 傳真/電話自動模式
- 傳真/TAD 模式

選擇接收模式

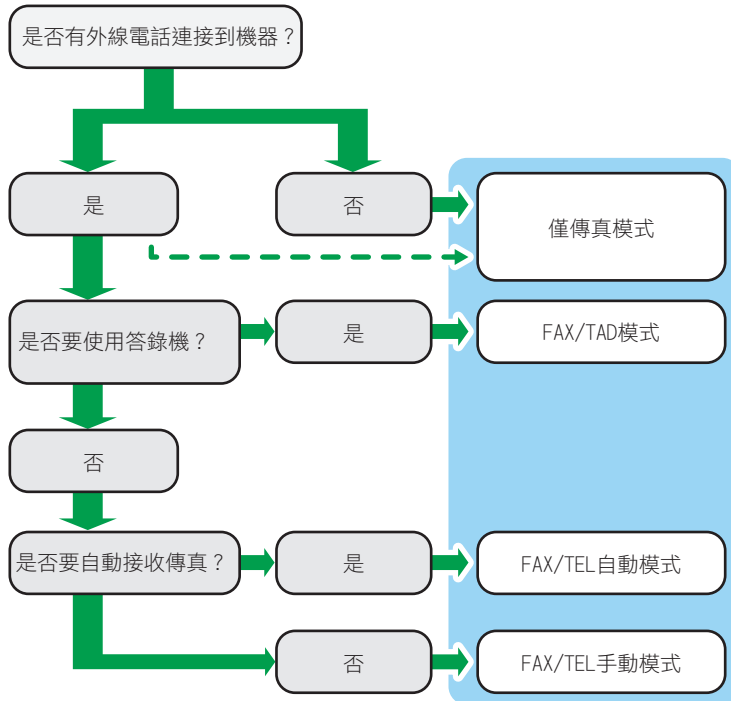

接收模式的說明

- 僅限傳真模式（自動接收）
 - 未連接外接電話時
機器在傳真接收模式下會自動接聽所有來電。
 - 連接外接電話時
在外接電話的響鈴聲到達所指定的次數後，機器會以傳真接收模式，自動接聽所有來電。對只使用電話來撥出通話的使用者來說，這是一項便利的功能。
- FAX/TAD 模式（自動接收）
在此模式中，外接電話答錄裝置會在機器接聽來電時，進行應答並錄下訊息。如果來電為傳真，機器會自動接收傳真。關於詳細資訊，請參閱 p.198 「在 FAX/TAD 模式接收傳真」。
- FAX/TEL 自動模式（自動接收）
在此模式下，若偵測到來電的傳真撥號音，機器將自動接收傳真。關於詳細資訊，請參閱 p.198 「以 FAX/TEL 自動模式接收傳真」。
- FAX/TEL 手動模式（手動接收）
在這個模式下，您必須用話筒或外接電話接聽來電。如果來電為傳真，必須手動啟動傳真接收。關於詳細資訊，請參閱 p.197 「在 FAX/TEL 手動模式接收傳真」。

設定接收模式

1. 按下[首頁]鍵。

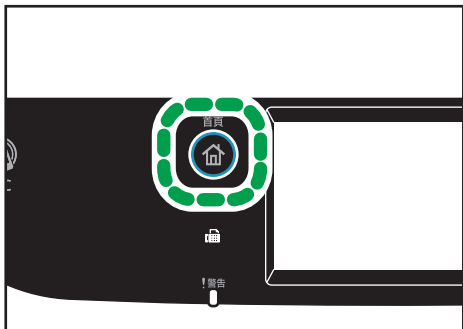

2. 在[首頁]畫面上按下[設定]圖示。
3. 按下[傳真功能]。
4. 按下[接收設定]。
5. 按下[切換接收模式]。
6. 選擇所要的接收模式。
7. 按下[首頁]鍵。

註

- 在 FAX/TAD 模式中，外接電話答錄裝置響鈴次數達到[響鈴次數 (TAD)]的[傳真功能]中所指定的次數後，本機會自動開始接收傳真。請務必將外接電話答錄裝置設定為在本機開始接收傳真前接聽來電。關於[響鈴次數 (TAD)]，請參閱 p.218 「傳真功能設定」。
- 若要將本機作為電話使用，必須有外接式電話。關於將外接電話連接至本機的詳細資訊，請參閱「安裝指南」。

在 FAX/TEL 手動模式接收傳真

★重要訊息

- 若要接收傳真，請務必先取出 ADF 中的原稿。

1. 拿起外接電話的聽筒接聽來電。

開始正常通話。

2. 當您聽到傳真來電音或沒有聲音時，請按下[首頁]鍵、按下[傳真]圖示，然後按下[黑白開始]鍵。
3. 按下[RX]。
4. 按下[黑白開始]鍵。

5. 放回聽筒。

在僅限傳真模式接收傳真

接收模式設定為僅限傳真模式時，本機會在傳真接收模式下自動接聽所有來電。

↓ 註

- 若要指定本機在接聽來電前的響鈴次數，可以在[傳真功能]的[響鈴次數]設定中指定。關於[響鈴次數]，請參閱 p.218 「傳真功能設定」。
- 如果在機器響鈴時，用外接電話接聽來電，將會開始正常通話。如果聽到傳真撥號音或無聲音，請手動接收傳真。若要手動接收傳真，請參閱 p.197 「在 FAX/TEL 手動模式接收傳真」。

以 FAX/TEL 自動模式接收傳真

若接收模式設為 FAX/TEL 自動模式，偵測到來電的傳真撥號音時，機器將自動接收傳真。如果在機器響鈴時，用外接電話接聽來電，將會開始正常通話。如果聽到傳真撥號音，請手動接收傳真。若要手動接收傳真，請參閱 p.197 「在 FAX/TEL 手動模式接收傳真」。

↓ 註

- 您可以在[傳真功能]的[接收模式切換時間]設定中，指定機器開始接收傳真前的響鈴時間長短。關於[接收模式切換時間]，請參閱 p.218 「傳真功能設定」。

在 FAX/TAD 模式接收傳真

接收模式設定為 FAX/TAD 模式時，若本機有來電，外接的電話答錄裝置會接聽並錄下訊息。如果來電為傳真，機器會自動接收傳真。

1. 如果有來電，外接的電話答錄裝置會根據[響鈴次數 (TAD)]的[傳真功能]中所指定的次數來響鈴。

關於[響鈴次數 (TAD)]，請參閱 p.218 「傳真功能設定」。

如果外接的電話答錄裝置未接聽，本機會開始自動接收傳真。

2. 如果外接的電話答錄裝置接聽了來電，本機會監視線路上的靜音達 30 秒（靜音偵測）。

- 如果偵測到傳真撥號音或無聲音，本機會開始自動接收傳真。
- 如果偵測到語音，會開始一般通話。外接的電話答錄裝置會錄製訊息。

↓ 註

- 靜音偵測期間，可以手動接收傳真。若要手動接收傳真，請參閱 p.197 「在 FAX/TEL 手動模式接收傳真」。

- 即使外接的電話答錄裝置已掛斷電話，靜音偵測不會在 30 秒內結束，除非按下[清除／停止]鍵，中斷通話。

接收網際網路傳真

本機可以設定成自動定期檢查電子郵件（網際網路傳真）並接收，或者手動檢查並接收電子郵件。

★重要訊息

- 請在 Web Image Monitor 之 POP3 設定的使用者帳號中，指定本機接收網際網路傳真的電子郵件地址。
- 本機可能無法接收 HTML 格式的電子郵件。

自動接收

如果在 Web Image Monitor 中啟動了網際網路傳真設定下的[自動 POP]，本機會定期依照[POP 間隔（分鐘）]中所指定的間隔連線至 POP3 伺服器，以檢查是否有新電子郵件。如果有新電子郵件，本機會下載。

手動接收

如果[自動 POP]已停用，請使用控制面板手動連線至 POP3 伺服器，並檢查是否有新電子郵件。

使用控制面板接收傳真

1. 按下[首頁]鍵。

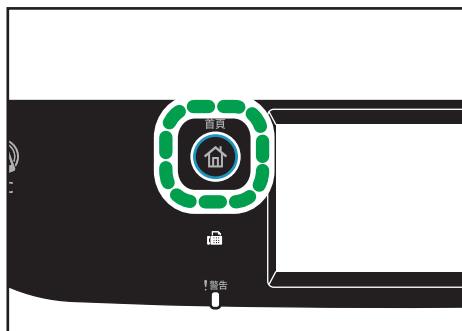

DUE302

2. 在[首頁]畫面上按下[設定]圖示。
3. 按下[傳真功能]。
4. 按下[接收設定]。
5. 按兩下[▼]。
6. 按下[手動 POP]。

7. 在確認畫面中，按下[Yes]。

本機會檢查新電子郵件，如果有新電子郵件，就會下載。

使用 Web Image Monitor 接收傳真

1. 啟動網頁瀏覽器，並輸入機器的 IP 位址，以存取機器。
2. 按一下[網路設定]。
3. 按一下[網際網路傳真]索引標籤。
4. 「自動 POP」請選擇[有效]或[無效]。
[有效]：自動接收
[無效]：手動接收
5. 按一下[確定]。
6. 關閉網頁瀏覽器。

關於使用 Web Image Monitor 的詳細資訊，請參閱 p.256 「使用 Web Image Monitor」。

↓ 註

- 如果電子郵件接收失敗，且已啟用 Web Image Monitor 中，網際網路傳真設定下的[電子郵件錯誤通知]，將傳送電子郵件錯誤通知至原始傳送者。關於 Web Image Monitor 設定的詳細資訊，請參閱 p.284 「網際網路傳真索引標籤」。
- 如果[電子郵件錯誤通知]已停用，或電子郵件錯誤通知失敗，本機會印出錯誤報告。

將傳真自動轉傳或儲存於記憶體中

為了避免未經授權的使用者看到敏感傳真，您可以將本機設定為將已接收的傳真自動轉傳到預設目的地，或者儲存在記憶體中，而不列印。

↓ 註

- 視機器的配置而定，下表顯示自動轉傳成功或失敗後會發生甚麼事。

自動轉傳	[列印轉傳的檔案]	[列印接收的檔案]	結果
成功	關閉	不適用	本機刪除記憶體中的傳真。
成功	開啟	開啟	機器會印出傳真，並從記憶體刪除。
成功	開啟	關閉	機器會將傳真儲存到記憶體，以供日後手動列印。

自動轉傳	[列印轉傳的檔案]	[列印接收的檔案]	結果
失敗	關閉	不適用	本機會印出自動轉傳失敗報告，並刪除記憶體中的傳真。
失敗	開啟	開啟	機器會列印自動轉傳失敗報告，印出傳真，並從記憶體中刪除。
失敗	開啟	關閉	機器會列印自動轉傳失敗報告，並將傳真儲存到記憶體，以供日後手動列印。

- 如果本機因為紙匣無紙或夾紙等機器錯誤，而不能印出傳真，傳真會保留在記憶體中，且傳真接收指示燈會閃爍。剩餘的頁面會在問題解決後開始列印。
- 嘗試自動轉傳的次數與嘗試間隔時間可以使用 Web Image Monitor 指定。關於自動轉傳目的地、自動轉傳嘗試與間隔設定的詳細資訊，請參閱 p.264 「配置系統設定」。

自動轉傳設定

6

若要為已接收的傳真指定自動轉傳條件，請如下設定機器：

1. 按下[首頁]鍵。

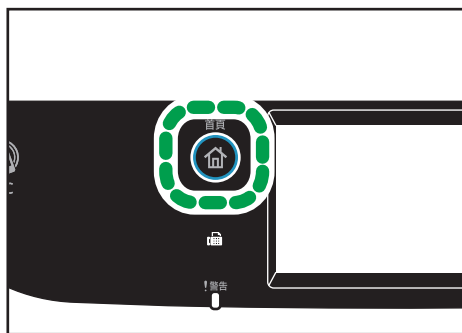

DUE302

2. 在[首頁]畫面上按下[設定]圖示。
3. 按下[傳真功能]。
4. 按下[接收設定]。
5. 按下[▼]。
6. 按下[接收檔案設定]。
7. 選擇[轉傳]。

若要在轉傳傳真後發送電子郵件通知，請前往步驟 8。

8. 按下[通知轉傳]。

9. 按下[有效]。

- [有效]：自動轉傳後傳送電子郵件通知。電子郵件通知目的地會視自動轉傳目的地的設定而定。
- [無效]：不會傳送電子郵件通知。

10. 按下[首頁]鍵。

使用 Web Image Monitor 指定轉傳目的地

1. 啟動網頁瀏覽器，並輸入機器的 IP 位址來存取機器。
2. 按一下[系統設定]。
3. 按一下[傳真]索引標籤。
4. 在[轉傳目的地]中指定轉傳目的地
 - [電子郵件地址]：輸入目的地電子郵件地址。
 - [掃描目的地]：選擇作為自動轉傳目的地的掃描目的地。
5. 必要時，輸入管理員密碼。
6. 按一下[確定]。
7. 關閉網頁瀏覽器。

關於使用 Web Image Monitor 的詳細資訊，請參閱 p.264 「配置系統設定」。

設定儲存條件

若要為已接收的傳真指定儲存條件，請如下設定機器：

1. 按下[首頁]鍵。

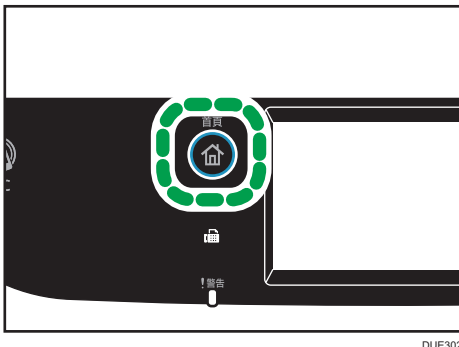

2. 在[首頁]畫面上按下[設定]圖示。
3. 按下[傳真功能]。
4. 按下[接收設定]。

5. 按下[▼]。

6. 按下[接收檔案設定]。

7. 選擇[列印]或[轉傳]。

8. 按下[列印接收檔案]。

9. 選擇[開啟]或[關閉]。

- [On]：自動印出已接收的傳真，並從記憶體中刪除。
- [Off]：將已接收的傳真儲存到記憶體，以供日後手動列印。

如果您選擇[On]，請前往下一個步驟。如果選擇[關閉]，請按下[確定]，然後繼續進行步驟 11。

10. 輸入開始時間和結束時間，然後按下[確定]。

本機會在指定時間內印出接收的傳真並從記憶體刪除。

11. 按下[首頁]鍵。



註

- 傳真成功印出後，會從記憶體刪除。
- 如果機器因為紙匣無紙或夾紙等機器錯誤，而不能印出傳真，傳真會保留在記憶體中。剩餘的頁面會在問題解決後開始列印。

6

印出儲存在記憶體中的傳真

本節說明如何印出儲存在機器記憶體中的已接收傳真。

如果資料傳入指示燈閃爍，代表機器的記憶體中有傳真。請依照下列程序列印傳真。

1. 按下[首頁]鍵。

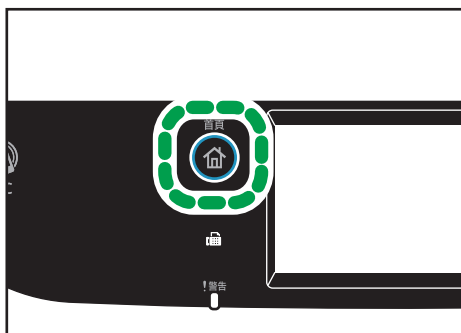

DUE302

2. 在[首頁]畫面上按下[傳真]圖示。

3. 按下[RX File]。

4. 選擇檔案，然後按下[列印]。

5. 按下[是]。

本機會印出儲存的傳真，並從記憶體中刪除。

6. 按下[首頁]鍵。

↓ 註

- 在此處選擇[On]會啟用傳真功能設定的[Print Received File]。如果您不想要自動印出後續傳真，請將設定恢復為[Off]。關於詳細資訊，請參閱 p.218 「傳真功能設定」。
- 如果安裝了紙匣 2，可以在傳真功能設定的[Select Paper Tray]中選擇要從哪一個紙匣進紙。如果在此設定中讓本機自動於紙匣 1 和 2 之間切換，則也可以在[紙匣優先]的[紙張設定]中指定本機要優先使用的紙匣。關於[選擇紙匣]的詳細資訊，請參閱 p.218 「傳真功能設定」；關於[紙匣優先]的詳細資訊，請參閱 p.236 「紙張設定」。
- 如果傳真接收指示燈閃爍，代表本機的記憶體有已接收的傳真，但是因為紙匣無紙或夾紙等機器錯誤而無法列印。列印工作會在問題解決後開始。

接收或拒絕來自特殊傳送者的傳真

6

本機可以設定為只接收（或拒絕）來自已登記的特殊傳送者的傳真。此有助於篩選不需要的文件，例如，垃圾傳真，以避免浪費傳真紙。

若要使用這個功能，必須先使用 Web Image Monitor 登記特殊傳送者，然後選擇是要接收或拒絕特殊傳送者的傳真。

★ 重要訊息

- 網際網路傳真無法使用此功能。

登記特殊傳送者

本節說明如何登記特殊傳送者。

最多可登記 30 個特殊傳送者。

- 1. 啟動網頁瀏覽器，並輸入機器的 IP 位址，以存取機器。**

2. 按一下[特殊傳送者]。

特殊傳送者清單

選擇新的目的地

目的地種類

特殊傳送者清單

新增 刪除

No.	特殊傳送者號碼
<input type="radio"/> 01	
<input type="radio"/> 02	
<input type="radio"/> 03	
<input type="radio"/> 04	
<input type="radio"/> 05	

3. 從[目的地種類]清單選擇[特殊傳送者]。

登錄特殊傳送者

■ 特殊傳送者號碼

■ 特殊傳送者號碼

請輸入管理員密碼。

4. 從清單選擇特殊傳送者號碼（1 到 30）。
5. 輸入特殊傳送者的傳真號碼（最多 20 個字元）。
6. 必要時，輸入管理員密碼。
7. 按一下[確定]。
8. 關閉網頁瀏覽器。

↓ 註

- 傳真號碼可包含 0 到 9、+與空格。

限制傳入傳真

本節說明如何將本機設定為只接收（或拒絕）已登錄的特殊傳送者的傳真。

1. 啟動網頁瀏覽器，並輸入機器的 IP 位址，以存取機器。
2. 按一下[系統設定]。

3. 按一下[傳真]索引標籤。



4. 在[經授權的接收]中，按一下[有效]。

5. 在[接收狀態]中，按一下[特殊傳送者]或[除特殊傳送者]。

- 特殊傳送者

選擇這個選項，可以接收特殊傳送者的傳真，並拒絕其他傳送者的傳真。

- 除特殊傳送者

選擇這個選項，可以拒絕特殊傳送者的傳真，並接收其他傳送者的傳真。

6. 必要時，輸入管理員密碼。

7. 按一下[確定]。

8. 關閉網頁瀏覽器。

傳真相關的清單/報告

與傳真功能相關的清單與報告如下：

- 配置頁
列印一般資訊與機器目前的設定。
- 傳真日誌
列印最近 50 個工作的傳真傳送和接收日誌。
- 傳送/接收待命檔案
列印保留於機器記憶體中要列印、傳送或自動轉傳的傳真工作清單。
- 快速撥號目的地
列印掃描與傳真單鍵撥號項目的清單。
- 傳真快速撥號目的地
列印快速撥號項目清單。
 - 依快速撥號號碼
依快速撥號登記號碼排序項目來列印清單。
 - 依名稱
依名稱排序項目來列印清單。
- 特殊傳送者清單
列印傳真特殊傳送者的清單。
- 斷電報告
發生下列情況時列印報告：傳送或接收傳真時本機電源中斷、因長時間未開啟機器電源，導致機器記憶體儲存的影像遺失。

註

- 關於傳真日誌與列印傳送狀態的詳細資訊，請參閱 p.218 「傳真功能設定」。
- 報告會列印在 A4 或 Letter 尺寸紙張上。列印報告前，在紙匣中放入其中一種尺寸的紙張。關於裝入紙張的詳細資訊，請參閱 p.44 「裝入紙張」。

7. 使用控制面板設定機器

本章說明如何使用控制面板設定機器。

基本操作

利用下列步驟來存取機器的設定。

若要查看您想要設定的功能屬於哪個類別，請參閱 p.210 「選單表」。

1. 按下[首頁]鍵。

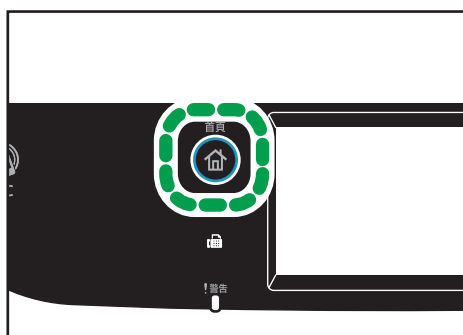

2. 在[首頁]畫面中按下[設定]圖示。

3. 選擇您要使用的設定。

關於可用項目的清單，請參閱 p.210 「選單表」。

如果選擇[通訊錄]、[網路設定]或[管理員工具]選單，機器可能會要求您輸入密碼。輸入四位數密碼，然後按下[確定]。關於密碼的詳細資訊，請參閱 p.241 「管理員工具設定」上的[管理員工具鎖]。

4. 若要確認設定項目和顯示的值，請按下[確定]。

5. 若要回到先前的項目，請按下[結束]。

選單表

本節列出每個選單包含的參數。

關於使用 Web Image Monitor 來設定機器的詳細資訊，請參閱 p.255 「使用公用程式設定機器」。

★重要訊息

- 視機型或機器組態而定，有些項目可能不會出現。
- 有些項目也可以使用 Web Image Monitor 設定。

影印機功能

關於詳細資訊，請參閱 p.211 「影印功能設定」。

掃描器功能

關於詳細資訊，請參閱 p.216 「掃描器功能設定」。

傳真功能

關於詳細資訊，請參閱 p.218 「傳真功能設定」。

通訊錄

關於詳細資訊，請參閱 p.225 「通訊錄設定」。

系統設定

關於詳細資訊，請參閱 p.226 「系統設定」。

紙張設定

關於詳細資訊，請參閱 p.236 「紙張設定」。

網路設定

關於詳細資訊，請參閱 p.250 「網路設定」。

列印清單／報告

關於詳細資訊，請參閱 p.248 「列印清單／報告」。

管理員工具

關於詳細資訊，請參閱 p.241 「管理員工具設定」。

印表機功能

關於詳細資訊，請參閱 p.232 「印表機功能設定」。

影印功能設定

項目	說明	值
選擇紙張	<p>指定要用於列印影本的紙張尺寸。</p> <p>選擇紙匣時，本機只會從該紙匣列印。</p> <p>如果選擇了紙張尺寸，本機會從內含指定尺寸紙張的紙匣中列印，但手送台例外。</p> <p>如果紙匣 1 和紙匣 2 皆內含指定尺寸的紙張，則本機會從[紙匣優先]的[紙張設定]中所指定的優先紙匣開始列印。如果紙匣中的紙張用盡，本機會自動切換至另一個紙匣繼續列印。</p> <p>如果未安裝紙匣 2，則只會顯示[紙匣 1]和[手送台]。</p>	<ul style="list-style-type: none"> • 紙匣 1 • 紙匣 2 • 手送台 • A4 • 8 1/2 × 11 <p>預設值：[紙匣 1]</p>
分頁	<p>這個設定可以讓機器在影印多份多頁文件時，能夠分成數份輸出頁面（頁 1、頁 2、頁 1、頁 2...）。</p>	<ul style="list-style-type: none"> • 關閉 • 開啟 <p>預設值：[關閉]</p>

項目	說明	值
原稿種類	指定原稿的內容，以將影印品質最佳化。	<ul style="list-style-type: none"> • 文字／照片 這個選項適用包含文字與照片或圖片的原稿。 • 文字 這個選項適用僅包含文字的原稿，沒有照片或圖片。 • 照片 這個選項適用包含照片或圖片的原稿。原稿為下列種類時，使用這個模式： <ul style="list-style-type: none"> • 照片 • 頁面全部或大部份是照片或圖片，例如，雜誌頁面。 預設值：[文字／照片]
濃度	指定影印的影像濃度。	增加等級（黑色正方形）以增加濃度。 預設值：預設值是 5 個調整等級的中間值。

項目	說明	值
縮小／放大	指定放大或縮小影本的百分比。	<ul style="list-style-type: none"> • 50% • 71% (A4->A5 B5->B6) • 82% (8x13->A4) • 93% • 100% • 122% (A5->B5J) • 141% (A5->A4 B6->B5) • 200% (A6->A4) • 400% 預設值：[100%]
Color Adjustment	指定紅色、綠色與藍色的色彩平衡。增加等級（黑色正方形）以增加色彩亮度。	預設值：預設值是 5 個調整等級的中間值。

項目	說明	值
雙面/合併	<p>指定合併影印。根據您的原稿與所要的影印輸出件外觀，選擇影印模式。關於更多詳細資訊，請參閱 p.105 「使用雙面和合併列印功能影印單面原稿」和 p.110 「使用雙面和合併列印功能影印雙面原稿」。</p> <p>請注意，啟用合併影印會自動停用證件影印。</p>	<ul style="list-style-type: none"> • 關閉 • 2 單面原稿->合併 2 合 1 單面 • 4 單面原稿->合併 4 合 1 單面 • 單面原稿->雙面影印 • 4 單面原稿->合併 2 合 1 雙面 • 8 單面原稿->合併 4 合 1 雙面 • 1 雙面原稿->合併 2 合 1 單面 • 2 雙面原稿->合併 4 合 1 單面 • 雙面原稿->雙面影印 • 2 雙面原稿->合併 2 合 1 雙面 • 4 雙面原稿->合併 4 合 1 雙面 • 手動雙面掃描模式 <p>預設值：[關閉]</p>
黑白品質設定	<p>指定黑白列印的影像品質。使用[精細]的掃描速度會比使用[速度]的慢。</p>	<ul style="list-style-type: none"> • 速度 • 精細 <p>預設值：[速度]</p>

項目	說明	值
證件設定	指定證件影印設定。	<ul style="list-style-type: none"> ・ 卡片尺寸 您可以變更證件影印掃描尺寸。 ・ 垂直： 50-148mm (1.90-5.83 英吋) ・ 水平： 50-216mm (1.90-8.50 英吋) 預設值 (水平×垂直) : 96×64mm (3.78×2.52 英吋) <ul style="list-style-type: none"> ・ 證件中央線 指定是否在影印證件時繪製中央線。 ・ 列印 ・ 不要列印 預設值 : [不要列印]

掃描器功能設定

項目	說明	值
掃描尺寸	根據原稿的尺寸指定掃描尺寸。	8 1/2 x 14、8 1/2 x 11、5 1/2 x 8 1/2、7 1/4 x 10 1/2、A4、B5 JIS、A5、自訂尺寸 預設值：[A4]
黑白掃描模式	使用控制面板為黑白掃描指定掃描模式。	<ul style="list-style-type: none"> 半色調 機器會建立 1 位元的黑白影像。影像只含黑白兩色。 灰階 機器會建立 8 位元的黑白影像。影像包含黑白以及介於中間的灰色。 預設值：[半色調]
電子郵件大小上限	指定可由電子郵件傳送的檔案大小上限。	<ul style="list-style-type: none"> 1 MB 2 MB 3 MB 4 MB 5 MB 無限制 預設值：[1 MB]
濃度	指定掃描原稿的影像濃度。	增加等級（黑色正方形）以增加濃度。 預設值：預設值是 5 個調整等級的中間值。
解析度	指定掃描原稿的解析度。	<ul style="list-style-type: none"> 100 × 100dpi 150 × 150dpi 200 × 200dpi 300 × 300dpi 400 × 400dpi 600 × 600dpi 預設值：[300 × 300dpi]

項目	說明	值
壓縮 (彩色)	指定 JPEG 檔案的彩色壓縮比率。壓縮率較低，品質較高，但檔案大小也較大。	<ul style="list-style-type: none"> • 低 • 中 • 高 預設值：[中]
無限制掃描	可以將機器設定為使用曝光玻璃掃描時，提示放置下一張原稿。	<ul style="list-style-type: none"> • 關閉 • 開啟 預設值：[關閉]
單／多頁	指定掃描多頁時，是否建立包含所有頁面的多頁檔案，或是個別的單頁檔案。 請注意，只有檔案格式為 PDF 或 TIFF 時，掃描的檔案才能包含多頁。如果檔案格式為 JPEG，每張掃描的頁面會建立成單頁檔案。	<ul style="list-style-type: none"> • 多頁 • 單頁 預設值：[多頁]
掃描原稿	指定要掃描的方向以及是否掃描雙面。	<ul style="list-style-type: none"> • 單面縱向 • 雙面縱向：上到上 • 雙面縱向：上到下 • 雙面橫向：上到上 • 雙面橫向：上到下 預設值：[單面縱向]

傳真功能設定

接收設定

指定接收傳真的設定。

項目	說明	值
切換接收模式	指定接收模式。	<ul style="list-style-type: none"> 僅傳真 機器在傳真接收模式下會自動接聽所有來電。 <ul style="list-style-type: none"> FAX/TEL(手動) 有來電時，機器會響鈴。機器僅於您手動接收傳真時，才會接收傳真。 <ul style="list-style-type: none"> FAX/TAD 機器在接收到傳真來電時會自動接收傳真。否則，連接的電話答錄裝置會接聽來電。 <ul style="list-style-type: none"> FAX/TEL(自動) 若偵測到來電的傳真撥號音，機器將自動接收傳真。 如果在機器響鈴時，用外接電話接聽來電，將會開始正常通話。如果聽到傳真撥號音，請手動接收傳真。 預設值：[僅傳真]
自動縮小	此設定可以讓機器在已接收的傳真尺寸過大而無法列印在單張紙上時，縮小該傳真的尺寸。 請注意，機器只會將尺寸縮小至 74%。如果需要縮得更小，才能將傳真印在單張紙上，傳真將會分開列印在紙張上，而不會縮小。	<ul style="list-style-type: none"> 關閉 開啟 預設值：[開啟] 取決於[管理員工具]中的[國家]設定，預設值可能為[關閉]。
響鈴次數 (TAD)	指定本機在傳真/TAD 模式中開始接收傳真前，外接電話答錄裝置響鈴的次數。	1 至 20 次，以 1 為單位 預設值：5 次

項目	說明	值
響鈴次數	指定機器僅限傳真模式中開始接收傳真前的響鈴次數。	1 至 3 次 預設值：1 次
接收模式切換時間	在傳真/電話（自動）模式中指定機器開始接收傳真前的響鈴時間長度。	5 到 99 秒 預設值：15 秒
經授權的接收	這個設定可以讓本機只接收（或拒絕）已登錄的特殊傳送者的傳真。此有助於篩選不需要的文件，例如，垃圾傳真，以避免浪費傳真紙。	<ul style="list-style-type: none"> • 有效 • 無效 預設值：[無效]
驗證接收：條件	指定是否接收或拒絕來自已登錄的特殊傳送者的傳真。 這個設定在啟用[驗證接收]時可以使用。	<ul style="list-style-type: none"> • 特殊傳送者 接收來自特殊傳送者的傳真，拒絕來自其他傳送者的傳真。 • 不是特殊傳送者 拒絕來自特殊傳送者的傳真，接收來自其他傳送者的傳真。 預設值：[特殊傳送者]
接收檔案設定	可以將機器設定為將接收的傳真儲存到記憶體以供列印，或自動轉傳到預先設定的目的地。 使用 Web Image Monitor 指定自動轉傳目的地（關於詳細資訊，請參閱 p.264 「配置系統設定」）。	<ul style="list-style-type: none"> • 列印 • 轉傳 預設值：[列印]

項目	說明	值
列印接收檔案	將機器設定為自動列印接收至記憶體之傳真，或將其儲存，以便日後手動列印。	<ul style="list-style-type: none"> • 開啟 自動印出已接收的傳真，並從記憶體刪除。 本機會在指定時間內印出接收的傳真並從記憶體刪除。 • 關閉 將已接收的傳真儲存在記憶體中，以便手動列印指定次數。 預設值：[開啟]
列印轉傳的檔案	設定本機，讓本機可以將傳真儲存至記憶體，方便列印，或在自動轉傳後刪除。	<ul style="list-style-type: none"> • 開啟 將傳真儲存在記憶體中，以便自動轉傳後列印。 • 關閉 自動轉傳後，從記憶體刪除傳真。 預設值：[關閉]
通知轉傳	設定機器，讓機器在自動轉傳傳真後傳送電子郵件通知。取決於使用 Web Image Monitor 來設定自動轉傳目的地的方式，電子郵件通知目的地會有所不同（關於詳細資訊，請參閱 p.264 「配置系統設定」）。	<ul style="list-style-type: none"> • 無效 • 有效 預設值：無效
手動 POP	連線至 POP3 伺服器，手動接收電子郵件訊息。 按下[是]，連線至 POP3 伺服器並接收電子郵件訊息。按下[否]可以返回樹狀選單的上一層，不需連線至 POP3 伺服器。	-

選擇紙匣

項目	說明	值
選擇紙匣	<p>指定要列印已接收傳真的紙匣。</p> <p>請注意，僅能使用 A4、Letter 或 Legal 尺寸的紙張列印傳真。</p> <p>確認選擇的紙匣內含有效尺寸的紙張。</p> <p>如果沒有安裝紙匣 2，只會顯示 [Tray 1]。</p>	<ul style="list-style-type: none"> • 自動 <p>如果紙匣 1 與紙匣 2 內含相同尺寸的紙張，本機就會使用這兩個紙匣。此時，本機會從[紙匣優先]的[紙張設定]中所指定的優先紙匣開始列印。如果紙匣中的紙張用盡，本機會自動切換至另一個紙匣繼續列印。</p> <ul style="list-style-type: none"> • 紙匣 1 • 紙匣 2 <p>預設值：[Auto]</p>

刪除傳送待命檔案

刪除保留在機器記憶體中未傳送的傳真工作。機器可儲存最多 5 個未傳送的傳真工作。此功能只有在選擇時才會執行。

項目	說明	值
刪除選擇的檔案	若要刪除傳真工作，請選擇所要刪除的工作，按下[刪除]，然後再按下[是]。如果按下[結束]而不要按下[刪除]，將會退出至選單樹狀結構的上一層，而不會刪除傳真工作。	-
刪除全部檔案	若要刪除傳真工作，按下[刪除全部]，然後再按下[是]。如果按下[結束]而不要按下[刪除全部]，將會退出至選單樹狀結構的上一層，而不會刪除傳真工作。	-

通訊設定

項目	說明	值
ECM 傳送	將機器設定為自動重新傳送在傳送 中遺失的部份資料。	<ul style="list-style-type: none"> 關閉 開啟 預設值：[開啟]
ECM 接收	將機器設定為自動接收在接收中遺 失的部份資料。	<ul style="list-style-type: none"> 關閉 開啟 預設值：[開啟]
撥號音偵測	將機器設定為在開始自動撥號到目 的地前偵測撥音號。	<ul style="list-style-type: none"> 偵測 不偵測 預設值：[偵測]
傳輸速度	指定傳真數據機的傳送速度。	<ul style="list-style-type: none"> 33.6 Kbps 14.4 Kbps 9.6 Kbps 7.2 Kbps 4.8 Kbps 2.4 Kbps 預設值：[33.6 Kbps]
接收速度	指定傳真數據機的接收速度。	<ul style="list-style-type: none"> 33.6 Kbps 14.4 Kbps 9.6 Kbps 7.2 Kbps 4.8 Kbps 2.4 Kbps 預設值：[33.6 Kbps]
JBIG	啟用 JBIG 壓縮影像的傳送與接 收。 請注意，若要使用這項功能，也必 須啟用[ECM][傳送]和[ECM 接收]功 能。 網際網路傳真無法使用此功能。	<ul style="list-style-type: none"> 有效 無效 預設值：[有效]

報告列印設定

項目	說明	值
列印傳送狀態	<p>此設定可以讓機器在傳真傳送後，自動列印傳送報告。</p> <p>當本機處於立即傳送模式時，即使選擇了[僅錯誤(影像)]或[每個傳送(影像)]，在報告上也不會重現原稿影像。</p> <p>請注意，若 LAN-Fax 傳送發生記憶體錯誤，無論此設定為何，一律將會列印傳送報告。</p> <p>傳送報告會列印在 A4 或 Letter 尺寸的紙張上。</p>	<ul style="list-style-type: none"> • 僅錯誤 發生傳送錯誤時列印報告。 • 僅錯誤(影像) 發生傳送錯誤時，列印含原稿影像的報告。 • 每個傳送 每份傳真傳送都要列印報告。 • 每個傳送 (影像) 每份傳真傳送都要列印含原稿影像的報告。 • 不要列印 預設值：[每個傳送 (影像)]
列印傳真日誌	<p>將機器設定為在每 50 個傳真工作後（包括傳送和接收），自動列印傳真日誌。</p> <p>傳真日誌將使用在[傳真機]中[紙匣優先]的[紙張設定]所設定的紙匣，以 A4 或 Letter 尺寸紙張列印。</p>	<ul style="list-style-type: none"> • 自動列印 • 不自動列印 <p>預設值：[自動列印]</p>

傳送設定

項目	說明	值
立即傳送	<p>此設定可以讓機器在掃描原稿時，立即傳送傳真。</p>	<ul style="list-style-type: none"> • 關閉 使用記憶傳送時，選擇此選項。 • 開啟 使用立即傳送時，選擇此選項。 • 僅下一傳真 若只在下一次傳送使用立即傳送，請選擇此選項。 <p>預設值：[關閉]</p>

項目	說明	值
解析度	指定要用於掃描原稿的解析度。 網際網路傳真無法使用「相片」解析度。如果指定了「相片」解析度，將使用「細字」解析度來發送傳真。	<ul style="list-style-type: none"> • 標準 此選項適用於原稿為列印件或使用標準大小字元的打字文件。 • 細字 此選項適用於較小字體的文件。 • 照片 這個選項適用內含照片或插圖等影像的原稿。 預設值：[標準]
濃度	指定要用於掃描原稿的影像濃度。	按下[▶]來增加濃度。 預設值：預設值是 3 個調整等級的中間值。
暫停時間	指定在傳真號碼的數字間插入暫停的暫停時間長度。	1 到 15 秒 預設值：3 秒
自動重撥	將機器設定為若在記憶傳送模式中忙線或發生傳送錯誤時，自動重撥傳真目的地。取決於[管理員工具]中的[國家]設定，重撥嘗試次數預設為兩到三次，每次間隔五分鐘。	<ul style="list-style-type: none"> • 關閉 • 開啟 預設值：[開啟]
列印傳真表頭	這個設定可以讓機器在傳送的每張傳真上新增表頭。表頭包含目前的日期與時間、機器的使用者傳真名稱與傳真號碼、工作識別碼和頁面資訊。	<ul style="list-style-type: none"> • 關閉 • 開啟 預設值：[開啟]
傳真原稿	指定要傳真的方向以及是否將傳真列印在雙面。	<ul style="list-style-type: none"> • 單面縱向 • 雙面縱向：上到上 • 雙面縱向：上到下 • 雙面橫向：上到上 • 雙面橫向：上到下 預設值：[單面縱向]

通訊錄設定

項目	說明	值
單鍵撥號清單	指定單鍵撥號項目的傳真號碼與名稱。最多可以登記 20 個單鍵撥號項目。	<ul style="list-style-type: none"> • No. 指定單鍵撥號號碼。 • 號碼: 指定單鍵撥號項目的傳真號碼。傳真號碼最多可包含 40 個字元，包括 0 至 9、暫停、「*」、「#」與空格。 • 名稱 指定單鍵撥號項目的名稱。名稱最多可包含 20 個字元。
快速撥號清單	指定快速撥號項目的傳真號碼與名稱。最多可以登記 200 個快速撥號項目。	<ul style="list-style-type: none"> • No. 指定快速撥號號碼。 • 號碼: 指定快速撥號項目的傳真號碼。傳真號碼最多可包含 40 個字元，包括 0 至 9、暫停、「*」、「#」與空格。 • 名稱 指定快速撥號項目的名稱。名稱最多可包含 20 個字元。

系統設定

調整音量

指定機器發出的音量。

項目	說明	值
面板鍵音	指定按下按鍵所發出的嗶聲音量。	<ul style="list-style-type: none"> ・ 關閉 ・ 低 ・ 中 ・ 高 預設值：[低]
鈴聲音量	指定響鈴音的音量。	<ul style="list-style-type: none"> ・ 關閉 ・ 低 ・ 中 ・ 高 預設值：[中]
免持聽筒模式	指定在免持聽筒模式下的喇叭音量。	<ul style="list-style-type: none"> ・ 關閉 ・ 低 ・ 中 ・ 高 預設值：[中]
工作結束音	指定工作完成時所發出的嗶聲音量。	<ul style="list-style-type: none"> ・ 關閉 ・ 低 ・ 中 ・ 高 預設值：[中]
工作錯誤音	指定發生傳真傳送錯誤時所發出的嗶聲音量。	<ul style="list-style-type: none"> ・ 關閉 ・ 低 ・ 中 ・ 高 預設值：[中]

項目	說明	值
警告音量	指定發生操作錯誤時所發出的警示音音量。	<ul style="list-style-type: none"> • 關閉 • 低 • 中 • 高 預設值：[中]

I/O 逾時

項目	說明	值
USB	指定從電腦透過 USB 傳送資料時，如果遭到中斷，機器要等候列印資料的秒數。如果機器在這裡指定的時間內沒有接收到後續資料，只會列印已接收的資料。如果來自其它連接埠的資料經常中斷列印，請增加逾時時間。	<ul style="list-style-type: none"> • 15 秒 • 60 秒 • 300 秒 預設值：[60 秒]
網路	指定從電腦透過網路傳送資料時，如果遭到中斷，機器要等候列印資料的秒數。如果機器在這裡指定的時間內沒有接收到後續資料，只會列印已接收的資料。如果來自其它連接埠的資料經常中斷列印，請增加逾時時間。	<ul style="list-style-type: none"> • 15 秒 • 60 秒 • 300 秒 預設值：[60 秒]
機密列印	指定本機無法儲存更多機密列印檔案時，要保留新機密列印檔案的秒數。在此時間內，可以列印或刪除新機密列印檔案。也可以列印或刪除現有的機密列印檔案，這樣新機密列印檔案就能儲存在本機中。	<ul style="list-style-type: none"> • 0 to 300 seconds，以 1 秒為增幅單位 預設值：[60 seconds]
使用者驗證 (影印)	<p>指定在曝光玻璃上影印時，使用者在紙張輸出後保持在已驗證狀態的秒數。請注意，其他功能的驗證會在使用該功能後立即失效。</p> <p>此項設定只會在透過 Web Image Monitor 啟用了使用者限制功能時出現。</p>	<ul style="list-style-type: none"> • 5 to 60 seconds，以 1 秒為增量 預設值：[30 seconds]

項目	說明	值
固定 USB 連接埠	指定在 USB 連線下是否可以由多台機器共用印表機／LAN-Fax 驅動程式。	<ul style="list-style-type: none"> 關閉 必須為個別機器分別安裝印表機／LAN-Fax 驅動程式，因為使用 USB 連接時，除了本機外，其他機器都會被識別為新裝置。 開啟 在電腦中安裝的同一個印表機／LAN-Fax 驅動程式，可以與其他相同型號的機器共用。 預設值：[關閉]

自動繼續

項目	說明	值
自動繼續	<p>這個設定可以讓本機略過紙張尺寸或種類的錯誤，並繼續列印。偵測到錯誤時，列印會暫時停止，約 10 秒後，會使用在控制面板上所進行的設定自動重新開始。</p> <p>不過，如果列印重新開始進行時，控制面板上所指定的紙張尺寸，和紙匣中所裝入紙張的尺寸或列印工作所指定的紙張尺寸不符，可能會造成夾紙。</p>	<ul style="list-style-type: none"> 關閉 開啟 預設值：[關閉]

節約碳粉

項目	說明	值
節約碳粉	這個設定可以讓機器使用較少量的碳粉進行列印（僅限使用影印機能產生的列印件）。	<ul style="list-style-type: none"> 關閉 開啟 預設值：[關閉]

防潮等級

項目	說明	值
防潮等級	<p>這個設定可以在溼度高時讓本機以穩定的品質列印。</p> <p>請注意，在[重設全部設定]中進行[管理員工具]，或是在 Web Image Monitor 的 [管理員工具]中進行[重設選單設定]，將不會還原此項設定的預設值。</p>	<ul style="list-style-type: none"> • 關閉 • 等級 1：弱 如果列印件模糊不清，請選擇這個模式。 • 等級 2：中等 如果列印件捲曲且／或模糊不清，請選擇這個模式。請注意，如果選擇了這個模式，首張列印件所需的時間，會比後續列印件長。 • 等級 3：強 如果使用[等級 2：中等]進行列印，但列印件還是捲曲和/或模糊不清，請選擇此模式。請注意，在此模式中製作第一份列印件所需的時間，會比 [等級 2：中等]的長。 <p>預設值：[關閉]</p>

色彩校正

項目	說明
色彩校正	<p>必要時，調整色彩同步。（此調整通常都由本機自動執行。）</p> <p>按下[是]，執行色彩同步調整。</p> <p>按下[否]可以返回選單樹狀結構的上一層，而不調整色彩同步。</p>

自動清潔

項目	說明	值
自動清潔	這個設定可以讓本機定期清理內部。清理時，可能會聽到噪音。This 此噪音並非故障。	<ul style="list-style-type: none"> 開啟 關閉 預設值：[開啟]

黑白列印優先

項目	說明	值
黑白列印優先	<p>這個設定可以讓本機在列印黑白頁面時，抑制彩色碳粉的消耗量。</p> <p>另外，在維修前的暖機期間，彩色碳粉的消耗量也會降低。請注意，在[重設全部設定]中進行[管理員工具]，或是在 Web Image Monitor 的[管理員工具]中進行[重設設定]，將不會還原此項設定的預設值。</p>	<ul style="list-style-type: none"> 開啟 關閉 預設值：[關閉]

碳粉幾乎用完

項目	說明	值
碳粉幾乎用完	<p>指定碳粉量不足的通知時機。</p> <p>請注意，在[重設全部設定]中進行[管理員工具]，或是在 Web Image Monitor 的 [管理員工具]中進行[重設選單設定]，將不會還原此項設定的預設值。</p>	<ul style="list-style-type: none"> • 較早 剩餘碳粉還可列印的頁數約為 300 頁時，即發出碳粉量不足通知。 • 標準 剩餘碳粉還可列印的頁數約為 200 頁時，即發出碳粉量不足通知。 • 較晚 剩餘碳粉還可列印的頁數約為 100 頁時，即發出碳粉量不足通知。 <p>預設值：[一般]</p>

印表機功能設定

清單／測試列印

列印顯示機器設定的清單。

本清單將使用在[紙張設定]中[紙匣優先]的[印表機]所設定的紙匣，以 A4 或 Letter 尺寸紙張列印。

項目	說明
配置頁	列印一般資訊與機器目前的設定。
選單清單	列印機器的功能選單。
測試頁	列印測試頁，以檢查單面列印狀況。測試頁包含網路設定。
PCL 字型清單	列印已安裝的 PCL 字型清單。
PS 字型清單	列印已安裝的 PostScript 字型清單。

系統

7

項目	說明	值
影本	此設定可以讓機器列印指定的份數。 如果印表機驅動程式指定了要列印的頁數，將會停用這個設定。	1 到 999 預設值：1
替代紙張尺寸	如果紙匣中沒有指定的紙張，此設定可以讓機器列印在其他尺寸的紙張上。其他尺寸的預設為 A4 與 Letter。	<ul style="list-style-type: none"> • 自動 • 關閉 預設值：[關閉]
預設頁尺寸	指定列印工作未指定紙張尺寸時，要使用的紙張尺寸。	A4、A5、A6、8 1/2 x 11、 7 1/4 x 10 1/2、8 1/2 x 13、16 開、3 7/8 x 7 1/2、C6 信封、B5 JIS、B6 JIS、8 1/2 x 14、5 1/2 x 8 1/2、8 x 13、8 1/4 x 13、4 1/8 x 9 1/2、C5 信封、DL 信封 預設值：[A4]

項目	說明	值
雙面	這個設定可以讓本機根據指定的裝訂方式列印在紙張雙面。	<ul style="list-style-type: none"> 無 長邊裝訂 短邊裝訂 預設值：[無]
列印空白頁面	此設定可以讓機器列印空白頁。 若從印表機驅動程式啟用封面列印，即使選擇[關閉]，還是會插入封面。 請注意，此設定的優先順序，低於印表機驅動程式的空白頁設定。	<ul style="list-style-type: none"> 開啟 關閉 預設值：[開啟]
偵測黑白頁面	這個設定可以讓本機在單色模式下，列印所有單色頁面，即使指定了彩色列印也一樣。	<ul style="list-style-type: none"> 開啟 關閉 預設值：[開啟]
列印錯誤報告	此設定可以讓機器偵測到印表機或記憶體錯誤時，列印錯誤頁。	<ul style="list-style-type: none"> 開啟 關閉 預設值：[關閉]

PCL 選單

指定使用 PCL 列印時的狀態。

項目	說明	值
方向	指定頁面方向。	<ul style="list-style-type: none"> 縱向 橫向 預設值：[縱向]
行寬	指定每頁的行數。	5 到 128 預設值：64
字型編號	指定要使用的預設字型識別碼。	0 到 89 預設值：0

項目	說明	值
字型尺寸	指定預設字型的點數。 這個設定只對可變空間字型有效。	4.00 至 999.75 預設值：12.00 點 您可以用每次增減 0.25 的方式來變更數值。
字型間距	指定預設字型每英吋的字元數。 這個設定只對固定空間字型有效。	0.44 至 99.99 預設值：10.00 間距
符號集	指定預設字型的字元集。可以使用以下字元集：	Roman-8、Roman-9、ISO L1、ISO L2、ISO L5、PC-8、PC-8 D/N、PC-850、PC-852、PC-858、PC8-TK、Win L1、Win L2、Win L5、Desktop、PS Text、VN Intl、VN US、MS Publ、Math-8、PS Math、VN Math、Pifont、Legal、ISO 4、ISO 6、ISO 11、ISO 15、ISO 17、ISO 21、ISO 60、ISO 69、Win 3.0、MC Text、ISO L6、ISO L9、PC-775、PC-1004、Win Baltic 預設值：[PC-8]
Courier 字型	指定 courier 類型的字型。	<ul style="list-style-type: none"> • 普通 • 黑 預設值：[普通]
延伸 A4 寬度	此設定可以縮小邊界寬度，讓機器延伸 A4 尺寸紙張的可列印區域寬度。	<ul style="list-style-type: none"> • 開啟 • 關閉 預設值：[關閉]
附加 CR 到 LF	此設定可以讓機器將 CR 代碼附加到每個 LF 代碼，以清楚列印文字資料。	<ul style="list-style-type: none"> • 開啟 • 關閉 預設值：[關閉]
PCL 解析度	以每英吋的點數指定列印解析度。	<ul style="list-style-type: none"> • 600 × 600 1bit • 600 × 600 2bit • 600 × 600 4bit 預設值：[600 × 600 1bit]

PS 選單

指定使用 PostScript 列印的狀態。

項目	說明	值
PS 解析度	以每英吋的點數指定列印解析度。	<ul style="list-style-type: none">• 600 × 600 1bit• 600 × 600 2bit• 600 × 600 4bit 預設值：[600 x 600 1 位元]
色彩設定檔	指定色彩設定檔。	<ul style="list-style-type: none">• 單色• 簡報• 照片• 關閉 預設值：[實色]

紙張設定

項目	說明	值
紙張尺寸：紙匣 1		A4、B5 JIS、A5、B6 JIS、A6、8 1/2 x 14、8 1/2 x 11、5 1/2 x 8 1/2、7 1/4 x 10 1/2、8 x 13、8 1/2 x 13、8 1/4 x 13、16 開、4 1/8 x 9 1/2、3 7/8 x 7 1/2、C5 信封、C6 信封、DL 信封、A5 LEF、8 1/2 x 13 2/5、8 1/2 x 13 3/5、自訂尺寸 預設值：[A4]
紙張尺寸：紙匣 2	指定紙匣 2 的紙張尺寸。 這個設定只會在安裝了選購的進紙單元時才會出現。	<ul style="list-style-type: none"> • A4 • 8 1/2 x 11 預設值：[A4]
紙張尺寸：手送		A4、B5 JIS、A5、B6 JIS、A6、8 1/2 x 14、8 1/2 x 11、5 1/2 x 8 1/2、7 1/4 x 10 1/2、8 x 13、8 1/2 x 13、8 1/4 x 13、16 開、4 1/8 x 9 1/2、3 7/8 x 7 1/2、C5 信封、C6 信封、DL 信封、A5 LEF、8 1/2 x 13 2/5、8 1/2 x 13 3/5、自訂尺寸 預設值：[A4]

項目	說明	值
紙張種類：紙匣 1	指定紙匣 1 的紙張種類。	<ul style="list-style-type: none"> · 薄紙 · 普通紙 · 中厚紙 · 厚紙 1 · 再生紙 · 色紙 · 印有信頭的信紙 · 印有圖案的紙張 · 打孔紙 · 標籤紙 · 銅版紙 · 西卡紙 · 信封 · 厚紙 2 預設值：[中厚紙]
紙張種類：紙匣 2	指定紙匣 2 的紙張種類。 這個設定只會在安裝了選購的進紙單元時才會出現。	<ul style="list-style-type: none"> · 薄紙 · 普通紙 · 中厚紙 · 厚紙 1 · 再生紙 · 色紙 · 印有信頭的信紙 · 印有圖案的紙張 · 打孔紙 預設值：[中厚紙]

項目	說明	值
紙張種類：手送	指定手送台的紙張種類。	<ul style="list-style-type: none"> · 薄紙 · 普通紙 · 中厚紙 · 厚紙 1 · 再生紙 · 色紙 · 印有信頭的信紙 · 打孔紙 · 標籤紙 · 銅版紙 · 西卡紙 · 信封 · 厚紙 2 預設值：[中厚紙]
紙匣 1 優先	指定如何處理使用紙匣 1 的列印工作。	<ul style="list-style-type: none"> · 機器設定 在機器控制面板上配置的紙張設定會套用至所有列印工作。當印表機驅動程式或列印指令中所指定的紙張設定與機器設定不相符時，就會發生錯誤。 · 驅動程式/指令 執行指定了紙匣的列印工作時，就會套用印表機驅動程式或列印指令中所指定的紙張設定，無論機器設定為何。 預設值：[機器設定]

項目	說明	值
手送台優先	指定如何處理使用手送台的列印工作。	<ul style="list-style-type: none"> • 機器設定 本機會根據機器的設定列印所有列印工作。 如果本機與印表機驅動程式的紙張尺寸／種類設定不相符，會發生錯誤。 • 驅動程式/指令 執行指定了紙匣的列印工作時，就會套用印表機驅動程式或列印指令中所指定的紙張設定，無論機器設定為何。 • 任何尺寸／種類 本機會根據印表機驅動程式的設定列印所有列印工作。 即使本機與印表機驅動程式的紙張尺寸／種類設定不相符，還是會繼續列印。但是，如果列印工作的紙張太小，列印的影像會被裁切。 • 任何自訂尺寸／種類 本機會根據印表機驅動程式的設定列印自訂尺寸的列印工作，並會根據本機的設定列印標準尺寸的列印工作。 對於自訂尺寸的列印工作，即使本機與印表機驅動程式的紙張尺寸／種類設定不相符，還是會繼續列印。但是，如果列印工作的紙張太小，列印的影像會被裁切。 對於標準尺寸的列印工作，本機與印表機驅動程式的紙張尺寸／種類設定不相符時，會發生錯誤。 預設值：[驅動程式/指令]

項目	說明	值
紙匣優先	<p>指定紙匣 1 或 2 作為本機優先用於列印工作、印出副本或印出傳真的紙匣。</p> <p>若有多個紙匣包含有效紙張，機器將會使用第一個找到的紙匣進行列印，而當該紙匣紙張用盡時，機器會自動切換至下一個紙匣，以繼續進行列印。</p> <p>如果未安裝紙匣 2，則不會顯示[紙匣 2]。</p>	<ul style="list-style-type: none"> • 印表機 <p>如果列印工作已指定了自動紙匣選擇，且紙匣 1 與紙匣 2 皆內含符合列印工作的紙張，本機會從指定的紙匣開始列印。</p> <ul style="list-style-type: none"> • 紙匣 1 • 紙匣 2 • 影印機 <p>若在影印設定下的[選擇紙張]選擇了[A4]或[8 1/2 × 11]，且紙匣 1 和紙匣 2 皆內含該尺寸的紙張，請先選擇要檢查的紙匣，本機將從指定的紙匣開始列印。</p> <ul style="list-style-type: none"> • 紙匣 1 • 紙匣 2 • 傳真機 <p>如果傳真功能設定的[選擇紙匣]選擇了[自動]，且紙匣 1 與紙匣 2 皆內含相同尺寸的紙張，則本機會從指定的紙匣開始列印。</p> <ul style="list-style-type: none"> • 紙匣 1 • 紙匣 2 <p>預設值：[紙匣 1]</p>

管理員工具設定

項目	說明	值
設定日期／時間	設定機器內部時鐘的日期與時間。（預設值可能隨[管理員工具]下[國家]設定而有不同。）	<ul style="list-style-type: none"> • 設定日期 指定機器內部時鐘的日期。 只能設定對應年份與月份的日期。不相容的日期會被拒絕。 預設日期格式：[年／月／日] <ul style="list-style-type: none"> • 日期格式：月／日／年、日／月／年或年／月／日 年份：2000 到 2099 月份：1 到 12 日期：1 到 31 • 設定時間 設定本機內部時鐘的時間。 預設日期格式：[24 小時格式] <ul style="list-style-type: none"> • 時間格式：12 小時格式、24 小時格式 AM/PM 戳記：AM、PM（適用於 12 小時時間格式） 小時：0 到 23（適用於 24 小時格式），或 1-12（適用於 12 小時格式） 分鐘：0 到 59
登錄傳真資訊。	指定機器的傳真名稱與傳真號碼。	<ul style="list-style-type: none"> • 號碼： 指定機器的傳真號碼，最多可使用 20 個字元，包括 0 至 9、空格與「+」。 • 名稱： 指定機器的傳真名稱，最多可使用 20 個英數字元與符號。

項目	說明	值
轉盤/按鍵電話	<p>指定電話線路的線路種類。</p> <p>若要配置此設定，請聯絡您的電話公司，並根據您的電話線路選擇設定。若選擇錯誤的設定，可能導致傳真傳送失敗。</p> <p>視本機的國家設定而定，可能不會顯示[轉盤電話(20PPS)]。</p>	<ul style="list-style-type: none"> • 按鍵電話 • 轉盤電話(10PPS) • 轉盤電話(20PPS) 預設值：[按鍵電話]
PSTN / PBX	<p>此設定可以讓機器連接至公用交換電話網路 (PSTN) 或專用交換機 (PBX)。</p>	<ul style="list-style-type: none"> • PSTN • PBX 預設值：[PSTN]
PBX 存取號碼	<p>指定機器連接至 PBX 時，要撥打外線的存取號碼。</p> <p>確認此設定符合您 PBX 的設定。否則，可能無法將傳真傳送到外部目的地。</p>	0 到 999 預設值：9
功能優先	<p>指定電源開啟時所要啟用的模式，或者，指定當目前模式所顯示的初始畫面，在超過[系統重設計時器]所指定的時間都未有操作動作時，所要啟用的模式。</p>	<ul style="list-style-type: none"> • 首頁 • 影印機 • 傳真機 • 掃描器 預設值：[首頁]
系統重設計時器	<p>將機器設定為返回[功能優先順序]中所指定的模式。</p> <p>此項設定也可在進行證件影印和手動雙面影印時，套用於影印下一份文件的逾時功能。</p>	<ul style="list-style-type: none"> • 30 秒 • 1 分鐘 • 2 分鐘 • 3 分鐘 • 5 分鐘 • 10 分鐘 • 關閉 預設值：[1 分鐘]

項目	說明	值
節電模式	<p>將機器設定為進入節電模式（節電模式 1 或節電模式 2），以減少耗電量。接收到列印工作、列印接收到的傳真或按下控制面板上的其中一個按鍵時，機器會從節電模式復原。</p> <p>無論節電模式 1 或節電模式 2 的設定為何，機器都會在閒置 10 分鐘後進入節電模式 1。</p>	<ul style="list-style-type: none"> • 節電模式 1 <p>如果機器已閒置約 30 秒，會進入節電模式 1。從節電模式 1 復原所需的時間比關機狀態或節電模式 2 要短，但節電模式 1 的耗電量比節電模式 2 要高。</p> <ul style="list-style-type: none"> • 關閉 • 開啟 <p>預設值：[關閉]</p>
節電模式	<p>將機器設定為進入節電模式（節電模式 1 或節電模式 2），以減少耗電量。接收到列印工作、列印接收到的傳真或按下控制面板上的其中一個按鍵時，機器會從節電模式復原。</p> <p>無論節電模式 1 或節電模式 2 的設定為何，機器都會在閒置 10 分鐘後進入節電模式 1。</p>	<ul style="list-style-type: none"> • 節電模式 2 <p>機器在超過這個設定所指定的時間後會進入節電模式 2。機器在節電模式下 2 所消耗的電量會比在節電模式 1 下少，但是從節電模式 2 復原所需的時間比節電模式 1 要長。</p> <ul style="list-style-type: none"> • 開啟（1 至 240 分鐘） • 關閉 <p>預設值：[開啟]（1 分鐘）</p>

項目	說明	值
語言	<p>指定畫面與報告要使用的語言。</p> <p>這個設定的預設值是您在首次開機後所需的初始設定中指定的語言。</p>	<ul style="list-style-type: none"> · 英文 · 德文 · 法文 · 義大利文 · 西班牙文 · 荷蘭文 · 瑞典文 · 挪威文 · 丹麥文 · 芬蘭文 · 葡萄牙文 · 捷克文 · 匈牙利文 · 波蘭文 · 俄文 · 巴西葡萄牙文 · 土耳其文 · 阿拉伯文 · 泰語

項目	說明	值
國家	<p>選擇使用機器的國家。指定的國家代碼會決定時間與日期顯示格式，以及關於傳真傳送之設定的預設值。</p> <p>確認選擇正確的國家代碼。選擇錯誤的國家代碼可能導致傳真傳送失敗。</p> <p>這個設定的預設值是您在首次開機後所需的初始設定中指定的國家代碼。</p>	<p>阿爾及利亞、阿根廷、澳大利亞、奧地利、比利時、玻利維亞、巴西、保加利亞、加拿大、智利、中國、哥倫比亞、哥斯大黎加、克羅埃西亞、賽普勒斯、捷克共和國、丹麥、多明尼加共和國、厄瓜多、埃及、薩爾瓦多、愛沙尼亞、芬蘭、法國、德國、希臘、關島、瓜地馬拉、宏都拉斯、香港、匈牙利、冰島、印度、愛爾蘭、以色列、義大利、日本、約旦、科威特、拉脫維亞、黎巴嫩、列支敦斯登、立陶宛、盧森堡、馬來西亞、馬爾他、墨西哥、蒙特內哥羅、摩洛哥、荷蘭、紐西蘭、尼加拉瓜、奈及利亞、挪威、</p>
國家	<p>選擇使用機器的國家。指定的國家代碼會決定時間與日期顯示格式，以及關於傳真傳送之設定的預設值。</p> <p>確認選擇正確的國家代碼。選擇錯誤的國家代碼可能導致傳真傳送失敗。</p> <p>這個設定的預設值是您在首次開機後所需的初始設定中指定的國家代碼。</p>	<p>阿曼、巴拿馬、巴拉圭、秘魯、菲律賓、波蘭、葡萄牙、波多黎各、羅馬尼亞、俄羅斯、沙烏地阿拉伯、塞內加爾、塞爾維亞、新加坡、斯洛伐克、斯洛維尼亞、南非、西班牙、斯里蘭卡、瑞典、瑞士、台灣、泰國、千里達及托巴哥、突尼西亞、土耳其、阿拉伯聯合大公國、英國、烏拉圭、美國、委內瑞拉、越南、維京群島、葉門</p>

項目	說明	值
重設設定	請務必小心，不要意外清除設定。	<ul style="list-style-type: none"> 重設全部設定 將機器設定重設為預設值（除下列設定外）： <ul style="list-style-type: none"> 語言設定 國家設定 網路設定 傳真目的地 按下[是]來執行。按下[否]可以返回樹狀選單的上一層，而不清除設定。 重設網路設定 將網路設定重設成預設值。 按下[是]來執行。按下[否]可以返回樹狀選單的上一層，而不清除設定。 清除通訊錄 清除傳真單鍵／快速撥號目的地。 按下[是]來執行。按下[否]可以返回樹狀選單的上一層，而不清除目的地。
PCL6 模式	使用通用驅動程式（Universal Driver）時，請將此設定指定為[Universal]；使用一般驅動程式時，請將此設定指定為[SP C262]。	<ul style="list-style-type: none"> 通用 SP C262 預設值：[SP C262]
管理員工具鎖	指定四位數密碼，用來存取[通訊錄]、[網路設定]、[設定精靈]和[管理員工具]選單。 請勿忘記密碼。	<ul style="list-style-type: none"> 開啟（0000 至 9999） 關閉 預設值：[關閉]
IPsec	選擇要啟用或停用 IPsec。 只有在[管理員工具鎖]中指定了密碼時，才會顯示這項功能。	<ul style="list-style-type: none"> 無效 有效 預設值：[無效]

項目	說明	值
傳真號碼確認	<p>此設定可以在手動指定目的地時，要求輸入傳真號碼兩次。</p> <p>啟用此功能時，您無法使用免持聽筒撥號功能。</p> <p>只有在[管理員工具鎖]中指定了密碼時，才會顯示這項功能。</p>	<ul style="list-style-type: none"> • 開啟 • 關閉 <p>預設值：[關閉]</p>
儲存掃描資料到 USB	<p>指定是否啟用或停用掃描至 USB 功能。</p> <p>只有在[管理員工具鎖]中指定了密碼時，才會顯示這項功能。</p>	<ul style="list-style-type: none"> • 無效 • 有效 <p>預設值：[有效]</p>

列印清單／報告

列印組態設定頁

1. 按下[首頁]鍵。

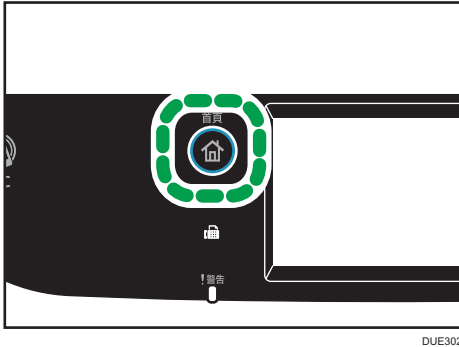

2. 在[首頁]畫面中按下[設定]圖示。
3. 按下[列印清單/報告]。
4. 按下[配置頁]。
5. 按下[是]。

清單/報告類型

註

- 報告會列印在 A4 或 Letter 尺寸的紙張上。列印報告前，在紙匣中放入其中一種尺寸的紙張。

配置頁

列印一般資訊與機器目前的設定。

傳真日誌

列印最近 50 個工作的傳真傳送和接收日誌。

傳送/接收待命檔案

列印保留於機器記憶體中要列印、傳送或自動轉傳的傳真工作清單。

快速撥號目的地

列印掃描與傳真單鍵撥號項目的清單。

傳真快速撥號目的地

列印快速撥號項目清單。

- 依快速撥號號碼
依快速撥號登記號碼排序項目來列印清單。
- 依名稱
依名稱排序項目來列印清單。

掃描器目的地清單

列印掃描目的地清單。

掃描器日誌

列印最近 100 個掃描至電子郵件、掃描至 FTP 及掃描至資料夾傳送的掃描器日誌。

維護頁

列印維護頁。

特殊傳送者清單

列印傳真特殊傳送者的清單。

網路設定

★重要訊息

- 取決於您所變更的設定，機器可能需要重新開機。
- 取決於您所使用的機型，可能不會顯示某些項目。

啟用 Wi-Fi

項目	說明	值
啟用 Wi-Fi	選擇要啟用或停用無線 LAN。 如果設定為[停用]，則不會顯示 [Wi-Fi 設定]和[Wi-Fi Direct SSID]。	<ul style="list-style-type: none"> • 停用 • 啟用 預設值：[停用]

乙太網路

項目	說明	值
MAC 位址	顯示機器的 MAC 位址。	-
乙太網路速度	顯示目前的乙太網路速度設定。	<ul style="list-style-type: none"> • 100Mbps 全雙工 • 100Mbps 半雙工 • 10Mbps 全雙工 • 10Mbps 半雙工 • 沒有乙太網路連線 將會於未連接網路連接線時出現。
設定乙太網路速度	指定乙太網路通訊的速度。選擇符合您的網路環境的速度。 對於多數網路而言，預設設定即為最佳設定。	<ul style="list-style-type: none"> • 自動選擇 • 100Mbps 全雙工 • 100Mbps 半雙工 • 10Mbps 全雙工 • 10Mbps 半雙工 預設值：[自動選擇]

IPv4 設定

項目	說明	值
IPv4 DHCP	此設定可以讓機器自動接收來自 DHCP 伺服器的 IPv4 位址、子網路遮罩與預設閘道位址。	<ul style="list-style-type: none"> 無效 有效 預設值：[有效]
IP 位址	未使用 DHCP 時，指定機器的 IPv4 位址。 使用 DHCP 時，使用此選單檢查目前的 IP 位址。	預設值：XXX.XXX.XXX.XXX 「X」代表的數字將視網路環境而有所不同。
子網路遮罩	未使用 DHCP 時，指定機器的子網路遮罩。 使用 DHCP 時，使用此選單檢查目前的子網路遮罩。	預設值：XXX.XXX.XXX.XXX 「X」代表的數字將視網路環境而有所不同。
閘道位址	未使用 DHCP 時，指定機器的預設閘道位址。 使用 DHCP 時，使用此選單檢查目前的預設閘道位址。	預設值：XXX.XXX.XXX.XXX 「X」代表的數字將視網路環境而有所不同。
IP 位址方法	顯示 IP 位址取得方法。	<ul style="list-style-type: none"> IP 未就緒 DHCP 手動組態 預設 IP
Wi-Fi Direct IP 位址	顯示 Wi-Fi Direct 的 IP 位址。	-

IPv6 設定

項目	說明	值
IPv6	選擇是否要啟用或停用 IPv6。	<ul style="list-style-type: none"> 無效 有效 預設值：[無效]
IPv6 DHCP	此設定可以讓機器接收來自 DHCP 伺服器的 IPv6 位址。	<ul style="list-style-type: none"> 無效 有效 預設值：[有效]

項目	說明	值
手動設定位址	指定機器的 IPv6 設定。	<ul style="list-style-type: none"> 手動設定位址 未使用 DHCP 時，指定機器的 IPv6 位址。最多可包含 46 個字元。 關於輸入字元的詳細資訊，請參閱 p.38 「輸入字元」。 首碼長度 使用 0 和 128 間的數字指定前置詞長度。 開道位址 指定預設開道的 IPv6 位址。最多可包含 46 個字元。 關於輸入字元的詳細資訊，請參閱 p.38 「輸入字元」。
IP 位址 (DHCP)	顯示從 DHCP 伺服器取得的 IPv6 位址。	-
無狀態位址	顯示從路由器通告取得的 IPv6 無狀態位址。	<ul style="list-style-type: none"> 無狀態位址 1 無狀態位址 2 無狀態位址 3 無狀態位址 4
連結-本機位址	顯示 IPv6 連結本機位址。	-

Wi-Fi 設定

項目	說明	值
連線模式	顯示目前的連線模式。	<ul style="list-style-type: none"> 乙太網路 Wi-Fi
Wi-Fi Direct	允許與其他裝置直接通訊，不使用中央存取點。	-

項目	說明	值
Wi-Fi 狀態	<ul style="list-style-type: none"> • 狀態 顯示目前的連線狀態。 • Mac 位址 顯示機器的 MAC 位址。 • SSID 顯示關於 SSID 的詳細資訊。 	-
設定精靈	顯示手動連線至無線 LAN 的步驟。這將引導您進行逐步設定，建立和無線 LAN 的連線。	-
WPS	使用 WPS，透過單鍵功能連線（Wi-Fi 保護設定）。關於詳細資訊，請參閱「安裝指南」。	<ul style="list-style-type: none"> • PBC • PIN
Wi-Fi Direct SSID	<ul style="list-style-type: none"> • 名稱 顯示機器目前的 SSID。 • 密碼 指定 Wi-Fi Direct 連線的密碼。 	-

↓ 註

- 關於網路設定的資訊，請聯絡您的網路管理員。

8. 使用公用程式設定機器

本章說明如何使用公用程式設定機器。

可使用 Web Image Monitor 來進行的設定功能

使用 Web Image Monitor，從電腦變更機器的設定。

Web Image Monitor 可進行的操作如下：

下列操作可從遠端使用電腦上的 Web Image Monitor 進行：

- 顯示機器的狀態或設定
- 配置機器的設定
- 登記掃描和傳真目的地
- 登記傳真特殊傳送者
- 配置使用者限制設定
- 配置網路設定
- 配置 IPsec 設定
- 列印報告
- 設定管理員密碼和電子郵件地址
- 將機器的組態設定重設為原廠預設值
- 建立機器組態設定的備份檔案
- 從備份檔案還原機器的組態設定
- 配置機器的日期和時間
- 配置機器的節電模式設定

使用 Web Image Monitor

★重要訊息

- 視所使用的機型種類而定，有些項目可能不會出現。
- 有些項目也可以使用控制面板設定。

建議的網頁瀏覽器

- Internet Explorer 6 或更新的版本
- Firefox 3.0 或之後的版本
- Safari 3.0 或之後的版本

↓註

- 若要透過 Web Image Monitor 操作機器，必須先進行機器的 TCP/IP 或無線 LAN 設定。關於詳細資訊，請參閱 p.250 「網路設定」或 p.279 「配置網路設定」。

顯示首頁

使用 Web Image Monitor 存取機器時，首頁將出現在瀏覽器的視窗中。

1. 啟動網頁瀏覽器。
2. 在網頁瀏覽器的網址列中，輸入「http:// (機器的 IP 位址) /」，以存取機器。

如果使用了 DNS 伺服器，並且已指定機器的主機名稱，則可以輸入主機名稱，而非 IP 位址。

將出現 Web Image Monitor 首頁。

首頁

每個 Web Image Monitor 頁面都會劃分成以下區域：

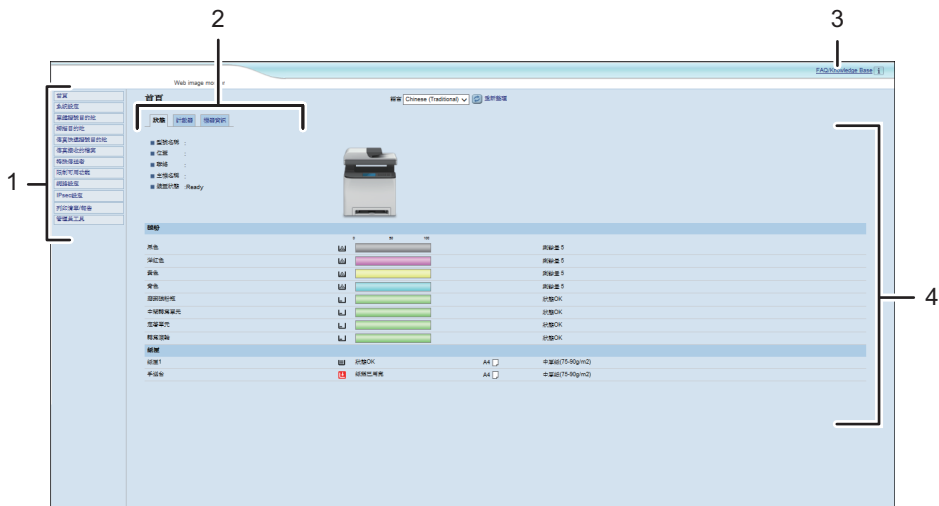

DUE316

1. 選單區域
按一下選單，在主要區域中顯示內容。
2. 索引標籤區域
包括要查看或設定資訊和設定的索引標籤，可在這些索引標籤之間切換。
3. FAQ/Knowledge Base
提供常見問題的答案，以及使用本機的其他實用資訊。
要檢視這項資訊，必須連線至網際網路。
4. 主要區域
顯示在選單區域中已選擇項目的內容。

主要區域中的資訊不會自動更新。若要更新資訊，請按一下主要區域右上方的[重新整理]。按一下網頁瀏覽器的[重新整理]按鈕，可以重新整理整個瀏覽器畫面。

↓ 註

- 如果支援的網頁瀏覽器版本較舊，或是網頁瀏覽器已停用 JavaScript 與 cookie，可能會發生顯示和操作問題。
- 如果使用 proxy 伺服器，請視需要配置網頁瀏覽器的設定。關於設定的詳細資訊，請聯絡您的網路管理員。
- 即使按了網頁瀏覽器的上一頁按鈕，也可能不會顯示上一頁。若發生此情況，請按一下網頁瀏覽器的重新整理按鈕。
- 某些語言無法使用 FAQ/Knowledge Base。

變更介面語言

從[語言]清單中，選擇想要的介面語言。

查看系統資訊

按一下[首頁]，以顯示 Web Image Monitor 的主要頁面。您可在這個頁面上查看目前的系統資訊。

這個頁面包含三個索引標籤：[狀態]、[計數器]與[機器資訊]。

狀態索引標籤

項目	說明
型號名稱	顯示機器的名稱。
位置	顯示在[SNMP]頁面登記的機器位置。
聯絡	顯示在[SNMP]頁面登記的機器聯絡資訊。
主機名稱	顯示在[DNS]頁面上[主機名稱]中指定的主機名稱。
裝置狀態	顯示目前機器螢幕上的訊息。

碳粉

項目	說明
黑色	顯示剩餘的黑色碳粉量。
洋紅色	顯示剩餘的洋紅色碳粉量。
黃色	顯示剩餘的黃色碳粉量。
青色	顯示剩餘的青色碳粉量。
廢棄碳粉瓶	顯示廢棄碳粉瓶的剩餘壽命，例如，「狀態 OK」、「幾乎已滿」或「已滿」。
中間轉寫單元	顯示中間轉寫單元的剩餘壽命，例如，「狀態 OK」、「快需要更換」或「需要更換」。 如需更換，請聯絡您的業務代表或服務代表。
定著單元	顯示定著單元的剩餘壽命，例如，「狀態 OK」、「快需要更換」或「需要更換」。 如需更換，請聯絡您的業務代表或服務代表。

項目	說明
轉寫滾輪	顯示轉寫滾輪的剩餘壽命，例如，「狀態 OK」、「快需要更換」或「需要更換」。 如需更換，請聯絡您的業務代表或服務代表。

紙匣

項目	說明
紙匣 1	顯示紙匣 1 的目前狀態與紙張尺寸／種類設定。
紙匣 2	顯示紙匣 2 的目前狀態與紙張尺寸／種類設定。
手送台	顯示手送台的目前狀態與紙張尺寸／種類設定。

↓ 註

- 如果安裝了非原廠的列印匣，顯示的碳粉壽命可能不正確。
- 只有安裝了紙匣 2 時，才會顯示紙匣 2 的相關資訊。

計數器索引標籤

頁面計數器

項目	說明
印表機	表示以印表機功能印出的頁面的下列資訊： <ul style="list-style-type: none"> • 使用印表機功能列印的總頁數，以及從[印表機功能]的[清單/測試列印]選單中列印的清單／報告 • 彩色頁數 • 使用印表機功能列印的黑白頁數
掃描器	表示以掃描器功能掃描的頁面的下列資訊： <ul style="list-style-type: none"> • 總頁數 • 彩色頁數 • 黑白頁數
影印機	表示以影印機功能印出的頁面的下列資訊： <ul style="list-style-type: none"> • 總頁數 • 彩色頁數 • 黑白頁數

項目	說明
傳真	表示電話線路傳真的下列資訊： <ul style="list-style-type: none"> · 傳送與接收的總頁數 · 傳送的頁數 · 接收的頁數

機器計數器

項目	說明
機器計數器	為使用印表機、影印機及傳真功能列印出來的頁面與清單／報告顯示下列資訊： <ul style="list-style-type: none"> · 總頁數 · 彩色頁數 · 黑白頁數
黑色	為使用印表機、影印機及傳真功能列印出來的頁面與清單／報告顯示下列資訊： <ul style="list-style-type: none"> · 黑色碳粉 A4 頁面覆蓋率的累計值（百分比） · 黑色碳粉消耗量累計值（轉換成全頁 A4）
青色	為使用印表機、影印機及傳真功能列印出來的頁面與清單／報告顯示下列資訊： <ul style="list-style-type: none"> · 青色碳粉 A4 頁面覆蓋率的累計值（百分比） · 青色碳粉消耗量累計值（轉換成全頁 A4）
洋紅色	為使用印表機、影印機及傳真功能列印出來的頁面與清單／報告顯示下列資訊： <ul style="list-style-type: none"> · 洋紅色碳粉 A4 頁面覆蓋率的累計值（百分比） · 洋紅色碳粉消耗量累計值（轉換成全頁 A4）
黃色	為使用印表機、影印機及傳真功能列印出來的頁面與清單／報告顯示下列資訊： <ul style="list-style-type: none"> · 黃色碳粉 A4 頁面覆蓋率的累計值（百分比） · 黃色碳粉消耗量累計值（轉換成全頁 A4）

Economy Color Prints

項目	說明
Economy Color Prints(彩色)	顯示使用印表機功能在 Economy Color Printing (節約碳粉列印) 模式下列印出來的頁數。
黑色	下列顯示使用列印功能在 Economy Color Printing (節約碳粉列印) 模式下列印出來的頁面資訊： <ul style="list-style-type: none"> • 黑色碳粉 A4 頁面覆蓋率的累計值 (百分比) • 黑色碳粉消耗量累計值 (轉換成全頁 A4)
青色	下列顯示使用列印功能在 Economy Color Printing (節約碳粉列印) 模式下列印出來的頁面資訊： <ul style="list-style-type: none"> • 青色碳粉 A4 頁面覆蓋率的累計值 (百分比) • 青色碳粉消耗量累計值 (轉換成全頁 A4)
洋紅色	下列顯示使用列印功能在 Economy Color Printing (節約碳粉列印) 模式下列印出來的頁面資訊： <ul style="list-style-type: none"> • 洋紅色碳粉 A4 頁面覆蓋率的累計值 (百分比) • 洋紅色碳粉消耗量累計值 (轉換成全頁 A4)
黃色	下列顯示使用列印功能在 Economy Color Printing (節約碳粉列印) 模式下列印出來的頁面資訊： <ul style="list-style-type: none"> • 黃色碳粉 A4 頁面覆蓋率的累計值 (百分比) • 黃色碳粉消耗量累計值 (轉換成全頁 A4)

雙面

項目	說明
雙面總頁數	顯示列印在雙面的總頁數。

註

- 雙面都列印的一張紙會計數成兩頁列印頁。

機器資訊索引標籤**機器資訊**

項目	說明
韌體版本	顯示機器上安裝的韌體版本。

項目	說明
引擎韌體版本	顯示機器引擎的韌體版本。
PCL 版本	顯示 PCL 轉譯器的版本。
PS 版本	顯示 PS 轉譯器的版本。
機器 ID	顯示機器的識別號碼。
傳真卡	表示已安裝傳真卡。
總記憶體	顯示機器上安裝的總記憶體。

配置系統設定

按一下[系統設定]，以顯示配置系統設定的頁面。

這個頁面包含下列索引標籤：[音量調整]、[紙匣紙張設定]、[影印機]、[傳真]、[優先紙匣]、[節約碳粉]、[I/O 逾時]、[黑白列印優先權]和[功能捷徑]。

音量調整索引標籤

音量調整

項目	說明
面板鍵音	可從[關閉]、[低]、[中]或[高]中選擇按下按鍵時所發出的嗶聲音量。
鈴聲音量	可從[關閉]、[低]、[中]或[高]中選擇收到來電時的鈴聲音量。
免持聽筒模式	可從[關閉]、[低]、[中]或[高]中選擇免持聽筒模式下的喇叭音量。
工作結束音	可從[關閉]、[低]、[中]或[高]中選擇工作完成時所發出的嗶聲音量。
工作錯誤音	可從[關閉]、[低]、[中]或[高]中選擇發生傳真傳送錯誤時所發出的嗶聲音量。
警告音量	可從[關閉]、[低]、[中]或[高]中選擇發生操作錯誤時所發出的嗶聲音量。

紙匣紙張設定索引標籤

紙匣 1

項目	說明
紙張尺寸	從下列選項中，選擇紙匣 1 的紙張尺寸： A4、B5 JIS、A5、A5 (210 x 148 mm)、B6 JIS、A6、8 1/2 x 14、8 1/2 x 11、5 1/2 x 8 1/2、7 1/4 x 10 1/2、8 x 13、8 1/2 x 13、8 1/4 x 13、16K、4 1/8 x 9 1/2、3 7/8 x 7 1/2、C5 信封、C6 信封、DL 信封、8,5 x 13,4、8,5 x 13,6、自訂尺寸

項目	說明
紙張種類	從下列選項中，選擇紙匣 1 的紙張種類： 薄紙(60-65g/m ²)、普通紙(66-74g/m ²)、中厚紙(75-90g/m ²)、厚紙 1(91-105g/m ²)、再生紙、彩色紙、印有信頭的信紙、印有圖案的紙張、已打孔的紙張、標籤紙、銅版紙、西卡紙、信封、厚紙 2(106-160g/m ²)

紙匣 2

項目	說明
紙張尺寸	從下列選項中，選擇紙匣 2 的紙張尺寸： A4、8 1/2 × 11
紙張種類	從下列選項中，選擇紙匣 2 的紙張種類： 薄紙(60-65g/m ²)、普通紙(66-74g/m ²)、中厚紙(75-90g/m ²)、厚紙 1(91-105g/m ²)、再生紙、彩色紙、印有信頭的信紙、印有圖案的紙張、已打孔的紙張

手送台

項目	說明
紙張尺寸	從下列選項中，選擇手送台的紙張尺寸： A4、B5 JIS、A5、A5 (210 x 148 mm)、B6 JIS、A6、8 1/2 x 14、8 1/2 x 11、5 1/2 x 8 1/2、7 1/4 x 10 1/2、8 x 13、8 1/2 x 13、8 1/4 x 13、16K、4 1/8 x 9 1/2、3 7/8 x 7 1/2、C5 信封、C6 信封、DL 信封、8,5 x 13,4、8,5 x 13,6、自訂尺寸
紙張種類	從下列選項中，選擇手送台的紙張種類： 薄紙(60-65g/m ²)、普通紙(66-74g/m ²)、中厚紙(75-90g/m ²)、厚紙 1(91-105g/m ²)、再生紙、彩色紙、印有信頭的信紙、已打孔的紙張、標籤紙、銅版紙、西卡紙、信封、厚紙 2(106-160g/m ²)

紙匣 1 優先

項目	說明
紙匣 1 優先	<p>選擇處理使用紙匣 1 之列印工作的方式。</p> <ul style="list-style-type: none"> 系統設定 在機器控制面板上配置的紙張設定會套用至所有列印工作。當印表機驅動程式或列印指令中所指定的紙張設定與機器設定不相符時，就會發生錯誤。 驅動程式/指令 執行指定了紙匣的列印工作時，就會套用印表機驅動程式或列印指令中所指定的紙張設定，無論機器設定為何。

手送台設定優先順序

項目	說明
手送台設定優先順序	<p>選擇處理使用手送台之列印工作的方式。</p> <ul style="list-style-type: none"> 系統設定 在機器控制面板上配置的紙張設定會套用至所有列印工作。當印表機驅動程式或列印指令中所指定的紙張設定與機器設定不相符時，就會發生錯誤。 驅動程式/指令 執行指定了紙匣的列印工作時，就會套用印表機驅動程式或列印指令中所指定的紙張設定，無論機器設定為何。 任何尺寸／種類 即使本機的尺寸／種類設定與印表機驅動程式不相符，列印還是會繼續，但是如果列印工作的紙張過小，列印影像會被裁切。 任何自訂尺寸／種類 本機會根據印表機驅動程式的設定列印自訂尺寸的列印工作，並會根據本機的設定列印標準尺寸的列印工作。 若為自訂尺寸的列印工作，即使本機的尺寸／種類設定與印表機驅動程式不相符，列印還是會繼續，但是如果列印工作的紙張過小，列印影像會被裁切。 對於標準尺寸的列印工作，本機與印表機驅動程式的紙張尺寸／種類設定不相符時，會發生錯誤。

註

- 只有安裝了紙匣 2 時，才會顯示紙匣 2 的相關資訊。

影印機索引標籤

選擇紙張

項目	說明
選擇紙張	<p>請從以下選項選擇列印影本的紙張尺寸：[紙匣 1]、[紙匣 2]、[手送台]、[A4]或[8 1/2 × 11]。</p> <p>選擇紙匣時，本機只會從該紙匣列印。選擇了紙張尺寸時，機器會根據[優先紙匣]頁面中[影印機]中所設定的優先順序，查看紙匣是否裝有指定尺寸的紙張。</p> <p>若有多個紙匣包含有效紙張，機器將會使用第一個找到的紙匣進行列印，而當該紙匣紙張用盡時，機器會自動切換至下一個紙匣，以繼續進行列印。</p>

註

- 只有安裝了紙匣 2 時，才會顯示紙匣 2 的相關資訊。

傳真索引標籤

選擇紙匣

項目	說明
選擇紙匣	<p>請從以下選項選擇列印傳真的紙匣：[自動]、[紙匣 1]或[紙匣 2]。</p> <p>如果選擇了[自動]，而紙匣 1 與紙匣 2 內含相同尺寸的紙張，則機器會使用這兩個紙匣。在這種情況下，本機會根據[優先紙匣]頁面中的[傳真]所指定的優先紙匣開始列印。如果紙匣中的紙張用盡，本機會自動切換至另一個紙匣繼續列印。</p> <p>只有 A4、Letter 或 Legal 尺寸的紙張可以用來列印傳真。確認選擇的紙匣內含有效尺寸的紙張。</p> <p>如果沒有安裝紙匣 2，只會顯示[紙匣 1]。</p>

傳真號碼確認

項目	說明
傳真號碼確認	<p>啟用這個設定可以在手動指定目的地時，要求輸入傳真號碼兩次。這個設定只有在[管理員]頁面中設定管理員密碼時才會出現。</p>

傳真接收檔案處理

項目	說明
接收檔案處理	選擇是否要將接收的傳真儲存至機器的記憶體以供列印，或自動轉傳至[轉傳目的地]所指定的目的地。
自動列印	選擇是否要自動列印接收到機器的記憶體的傳真，或是儲存起來方便日後手動列印。
列印轉傳檔案	選擇是否列印自動轉傳的傳真。
通知轉傳狀態	<p>選擇自動轉傳傳真後是否要傳送電子郵件通知。電子郵件通知目的地視[轉傳目的地]的指定內容而定：</p> <ul style="list-style-type: none"> · 如果指定了[電子郵件地址]：通知會傳送至在[管理員]頁面中的[管理員電子郵件地址]所指定的管理員電子郵件地址。 · 如果指定了[掃描目的地]：通知會傳送至選擇的掃描目的地所指定的通知目的地。 <p>請注意，如果沒有指定目的地電子郵件地址，即使啟用了這個設定，也不會傳送通知。</p>
轉傳目的地	<p>指定自動轉傳目的地。</p> <ul style="list-style-type: none"> · [電子郵件地址]：輸入目的地電子郵件地址。最多可包含 64 個字元。 · [掃描目的地]：選擇作為自動轉傳目的地的掃描目的地。
自動轉傳嘗試次數 (次數)	指定本機嘗試自動轉傳傳真的次數（1 至 255 次）。
自動轉傳嘗試間隔 (分鐘)	指定本機嘗試自動轉傳之間等候的時間（1 至 255 分鐘）。

經授權的接收

項目	說明
經授權的接收	<p>啟用這個設定可以讓本機只接收（或拒絕）來自己登錄的特殊傳送者的傳真。此有助於篩選不需要的文件，例如，垃圾傳真，以避免浪費傳真紙。</p> <p>可以在[特殊傳送者]頁面中設定特殊傳送者。</p>

項目	說明
接收狀態	<p>指定是否接收或拒絕來自己登錄的特殊傳送者的傳真。</p> <ul style="list-style-type: none"> 特殊傳送者 接收來自特殊傳送者的傳真，拒絕來自其他傳送者的傳真。 除特殊傳送者 拒絕來自特殊傳送者的傳真，接收來自其他傳送者的傳真。

↓ 註

- 只有安裝了紙匣 2 時，才會顯示紙匣 2 的相關資訊。

優先紙匣索引標籤

優先紙匣

項目	說明
印表機	<p>從[紙匣 1]或[紙匣 2]中，選擇機器先行檢查是否裝有工作可用紙張的紙匣。</p> <p>若列印工作指定了自動紙匣選擇，而且多個紙匣包含有效的紙張，機器找到的第一個紙匣將用於列印；該紙匣的紙張用完時，機器將自動切換至下一個紙匣繼續列印。</p>
影印機	<p>從[紙匣 1]或[紙匣 2]中，選擇機器先行檢查是否裝有工作可用紙張的紙匣。</p> <p>若[影印機]頁的[選擇紙張]選擇了[A4]或[8 1/2 × 11]，且有多個紙匣包含有效紙張，機器將會使用找到的第一個紙匣進行列印，若該紙匣紙張用盡，機器會自動切換至下一個紙匣以繼續列印。</p>
傳真	<p>在[紙匣 1]或[紙匣 2]之間選擇本機優先用於列印傳真的紙匣。</p> <p>如果在[傳真]頁面中的[選擇紙匣]選擇了[自動]，且紙匣 1 與紙匣 2 皆內含相同尺寸的紙張，本機會從指定的紙匣開始列印。如果紙匣中的紙張用盡，本機會自動切換至另一個紙匣繼續列印。</p>

↓ 註

- 只有安裝了紙匣 2 時，才會顯示紙匣 2 的相關資訊。

節約碳粉索引標籤

節約碳粉

項目	說明
節約碳粉	啟用這個設定可以在列印影本時，使用較少量的碳粉列印。

I/O 逾時索引標籤

I/O 逾時

項目	說明
固定 USB 連接埠	<p>指定在 USB 連線下是否可以由多台機器共用印表機／LAN-Fax 驅動程式。</p> <p>如果啟用了這個設定，在電腦上安裝的印表機／LAN-Fax 驅動程式，可以與其他相同型號的機器共用。</p> <p>如果停用了這個設定，每台機器都必須安裝印表機／LAN-Fax 驅動程式，因為使用 USB 連接時，除了本機外，其他機器都會被識別為新裝置。</p>
機密列印逾時(秒)	<p>指定本機無法再儲存機密列印檔案時，保留新機密列印檔案的秒數（0 至 300 秒）。在此時間內，可以列印或刪除新機密列印檔案。</p> <p>也可以列印或刪除現有的機密列印檔案，這樣新機密列印檔案就能儲存在本機中。</p>

黑白列印優先權索引標籤

黑白列印優先

項目	說明
黑白列印優先	啟用這個設定可以在列印黑白頁面時，抑制彩色碳粉的消耗量。另外，在維修前的暖機期間，彩色碳粉的消耗量也會降低。

登記目的地

可以使用 Web Image Monitor 登記掃描和傳真目的地。

最多可登記 100 個掃描目的地和 200 個傳真目的地（20 個單鍵撥號和 200 個快速撥號目的地）。關於登記目的地的更多資訊，請參閱掃描和傳真章節。

註

- 關於登記掃描目的地的詳細資訊，請參閱 p.122 「登錄掃描目的地」。
- 關於使用 Web Image Monitor 來登記傳真目的地的詳細資訊，請參閱 p.170 「登記傳真目的地」。

登記傳真特殊傳送者

可以使用 Web Image Monitor 登記傳真特殊傳送者。

最多可登記 30 個特殊傳送者。關於登記特殊傳送者的詳細資訊，請參閱 p.195 「接收傳真」。

根據使用者限制本機功能

您可將設定設置成當有人嘗試使用特定本機功能時，本機將要求使用者代碼。

若要啟用此設定，必須先透過 Web Image Monitor 設定本機設定。

★重要訊息

- 若要列印需要驗證的工作，您可以只使用 PCL 印表機驅動程式。您無法從 PostScript 3 印表機驅動程式列印這類工作。

↓註

- 關於使用 Web Image Monitor 的詳細資訊，請參閱 p.256 「使用 Web Image Monitor」。

啟用使用者限制設定

本節說明如何將設定設置成只允許授權使用者使用特定本機功能。

您可使用 Web Image Monitor 啟用下列部分或全部功能的使用者限制，然後登記可使用這些功能的使用者。

- 影印（彩色與黑白）
- 彩色影印
- 傳送傳真
- 掃描至電子郵件／FTP／資料夾
- 掃描至 USB
- PictBridge 列印
- 列印（彩色與黑白）
- 彩色列印
- 透過 LAN-Fax 傳送傳真

您可以指定每個使用者經過驗證後可使用的功能。最多可以登記 30 個使用者。

1. 啟動網頁瀏覽器，並輸入機器的 IP 位址，以存取機器。
2. 按一下[限制可用功能]。
3. 必要時，輸入管理員密碼。
4. 按一下[套用]。

5. 在「可用功能」下，為要限制的功能選擇[限制]，然後按一下[套用]。



為不要限制的功能選擇[不限制]。

使用者限制設定已在所選的功能中啟用。前往下列步驟，以登記使用者。

6. 按一下[每個使用者可用功能]。

出現目前已登記的使用者項目清單。

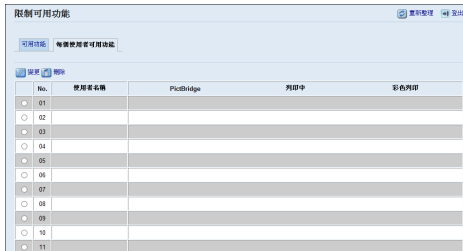

7. 選擇使用者項目，然後按一下[變更]。

隨即出現下列視窗。



8. 在[使用者名稱]中輸入使用者名稱，最多 16 個英數字元。

9. 在[使用者代碼]中輸入使用者代碼，最多 8 個英數字元。

使用者要使用受限制的功能時，可使用使用者代碼驗證使用者。

10. 選擇使用者驗證後可使用的功能。

以此使用者代碼驗證的使用者將無法使用未選取的功能。

11. 按一下[套用]。

12. 關閉網頁瀏覽器。

註

- 使用者名稱和使用者代碼兩者都須輸入，才能登記使用者項目。
- 確認不同使用者項目沒有共用同一個使用者名稱或使用者代碼。

修改使用者項目

本節說明如何修改使用者項目。

1. 啟動網頁瀏覽器，並輸入機器的 IP 位址，以存取機器。
2. 按一下[限制可用功能]。
3. 必要時，輸入管理員密碼。
4. 按一下[套用]。
5. 按一下[每個使用者可用功能]。
出現目前已登記的使用者項目清單。
6. 選擇要修改的項目，然後按一下[變更]。
7. 視需要修改設定。
8. 按一下[套用]。
9. 關閉網頁瀏覽器。

刪除使用者項目

本節說明如何刪除使用者項目。

1. 啟動網頁瀏覽器，並輸入機器的 IP 位址，以存取機器。
2. 按一下[限制可用功能]。
3. 必要時，輸入管理員密碼。
4. 按一下[套用]。
5. 按一下[每個使用者可用功能]。
出現目前已登記的使用者項目清單。
6. 選擇要刪除的項目，然後按一下[刪除]。
7. 確認已選取的項目，就是要刪除的項目。
8. 按一下[套用]。

9. 關閉網頁瀏覽器。

本機功能受到限制時

受限制的功能只能由授權使用者使用。

視受到限制的功能而定，將可透過本機的控制面板或印表機/LAN-Fax 驅動程式來驗證使用者。

★重要訊息

- 若要列印需要驗證的工作，您可以只使用 PCL 印表機驅動程式。您無法從 PostScript 3 印表機驅動程式列印這類工作。
- 本節中的步驟範例採用 Windows 7。

下表顯示可以限制的功能，以及使用者要如何通過驗證才能使用這些功能。

受到限制的功能	驗證方式
<ul style="list-style-type: none"> • 影印（彩色與黑白） • 彩色影印 • 傳送傳真 • 掃描至電子郵件/FTP/資料夾 • 掃描至 USB 	<p>使用者按下[黑白開始]或[彩色開始]鍵時，本機會要求輸入使用者代碼。</p> <p>使用者必須在控制面板上輸入有效的使用者代碼。</p>
<ul style="list-style-type: none"> • PictBridge 列印 	<p>本機與數位相機連接時，本機會要求輸入使用者代碼。</p> <p>使用者必須在控制面板上輸入有效的使用者代碼。</p>
<ul style="list-style-type: none"> • 列印（彩色與黑白） • 彩色列印 • 透過 LAN-Fax 傳送傳真 	<p>執行列印命令前，使用者必須在印表機或 LAN-Fax 驅動程式輸入有效的使用者代碼。</p>

使用控制面板驗證

1. 如果機器要求輸入使用者代碼，請按下方塊、輸入使用者代碼，然後按兩下[確定]。
如果輸入錯誤的使用者代碼 3 次，本機會發出嗶聲，並拒絕讓使用者繼續驗證。
2. 按下[確定]。
3. 如果印表機要求輸入使用者代碼，請輸入代碼。
如果輸入錯誤的使用者代碼，印表機會拒絕讓使用者繼續驗證。
4. 按下[確定]。

使用印表機或 LAN-Fax 驅動程式驗證

1. 在電腦上開啟要列印的檔案。

2. 在[檔案]選單中，按一下[列印...]
3. 在[選擇印表機]區域中，選擇本機的名稱，然後按一下[喜好設定]。
4. 按一下[合法存取]索引標籤（PCL 印表機驅動程式），或勾選[使用者代碼]核取方塊。
（LAN-Fax 驅動程式）。
5. 使用 1 至 8 位數輸入使用者代碼，然後按一下[確定]。
6. 執行列印命令。

如果輸入不正確的使用者代碼，工作會自動取消（不會出現錯誤訊息）。

配置網路設定

按一下[網路設定]，以顯示配置網路設定的頁面。

本頁面包含下列索引標籤：[網路狀態]、[IPv6 設置]、[網路應用程式]、[DNS]、[自動電子郵件通知]、[SNMP]、[SMTP]、[POP3]、[網際網路傳真]與[無線]。

★重要訊息

- 取決於您所變更的設定，機器可能需要重新開機。
- 取決於您所使用的機型，可能不會顯示某些項目。

網路狀態索引標籤

一般狀態

項目	說明
乙太網路速度	顯示網路連線的種類和速度。
IPP 印表機名稱	顯示本機在網路上用於識別的名稱。
網路版本	顯示機器網路模組的版本（機器韌體的一部分）。
乙太網路 MAC 位址	顯示本機的乙太網路 MAC 位址。
有效介面	顯示使用中的通訊方法。
Wi-Fi Direct IP 位址	顯示 Wi-Fi Direct 的 IP 位址。

TCP/IP 狀態

項目	說明
DHCP	選擇機器是否應使用 DHCP 自動接收動態 IPv4 位址。如果要使用 DHCP，選擇[有效]。若啟用，就不能配置以下項目。
IP 位址	輸入機器的 IPv4 位址。
子網路遮罩	輸入網路的子網路遮罩。
閘道	輸入網路閘道的 IPv4 位址。

IPv6 組態索引標籤

IPv6

項目	說明
IPv6	選擇是否要啟用或停用 IPv6。如果機器目前使用在 IPv6 環境中，就不能使用 Web Image Monitor 停用 IPv6。在這種情況下，請使用控制面板停用網路設定下的[IPv6]。 停用時，不能設定[DHCP]、[手動設定位址]、[首碼長度]與[閘道位址]。

IPv6 位址

項目	說明
DHCP	選擇機器是否要從 DHCP 伺服器取得 IPv6 位址。
IP 位址 (DHCP)	[DHCP]設定為[有效]時，顯示從 DHCP 伺服器取得的 IPv6 位址。
無狀態位址	顯示最多四個無狀態自動位址。
閘道位址	顯示機器的預設閘道位址。
連結-本機位址	顯示機器的連結本機位址。連結本機位址只有在區域網路內部（本地區段）才有效。
手動設定位址	輸入機器的 IPv6 位址。最多可包含 39 個字元。
首碼長度	使用 0 和 128 之間的數字輸入前置詞長度。
閘道位址	輸入預設閘道的 IPv6 位址。最多可包含 39 個字元。

網路應用程式索引標籤

掃描器傳送設定

項目	說明
電子郵件	選擇此選項，啟用掃描至電子郵件功能。
電子郵件大小上限	選擇可附加至電子郵件訊息的掃描檔案大小上限（1-5 MB，或無限制）。
FTP	選擇此選項，啟用掃描至 FTP 功能。
資料夾	選擇此選項，啟用掃描至資料夾功能。

網路列印設定

項目	說明
IPP	選擇此選項，啟用使用網際網路列印通訊協定（透過 TCP 連接埠 631/80）的網路列印。
FTP	選擇此選項，啟用使用機器中內嵌 FTP 伺服器（透過 TCP 連接埠 20/21）的網路列印。
RAW	選擇此選項，啟用網路原始列印。
連接埠編號	輸入 TCP 連接埠編號，以使用原始列印。有效範圍是 1024 至 65535，53550 和 49999 除外（預設值為 9100）。
LPR	選擇此選項，啟用使用 LPR/LPD（透過 TCP 連接埠 515）的網路列印。

mDNS 設定

項目	說明
mDNS	選擇此選項，以啟用多點傳送 DNS（透過 UDP 連接埠 5353）。如果停用，就無法配置以下項目。
印表機名稱	輸入機器的名稱。最多可包含 32 個字元。

DNS 索引標籤**DNS**

項目	說明
DNS 方法	選擇是否要手動指定網域名稱伺服器，或自動接收來自網路的 DNS 資訊。若設定為[自動取得(DHCP)]，就無法使用以下[主要 DNS 伺服器]、[次要 DNS 伺服器]與[網域名稱]。
主要 DNS 伺服器	輸入主要 DNS 的 IPv4 位址。
次要 DNS 伺服器	輸入次要 DNS 的 IPv4 位址。
網域名稱	輸入機器的 IPv4 網域名稱。最多可包含 32 個字元。
IPv6 DNS 方法	選擇是否要手動指定網域伺服器，或讓機器自動取得 DNS 資訊。若設定為[自動取得(DHCP)]，就不能使用以下[主要 IPv6 DNS 伺服器]、[次要 IPv6 DNS 伺服器]與[IPv6 網域名稱]。

項目	說明
主要 IPv6 DNS 伺服器	輸入主要 IPv6 DNS 伺服器的 IPv6 位址。最多可包含 39 個字元。
次要 IPv6 DNS 伺服器	輸入次要 IPv6 DNS 伺服器的 IPv6 位址。最多可包含 39 個字元。
IPv6 網域名稱	輸入機器的 IPv6 網域名稱。最多可包含 32 個字元。
DNS 解析優先權	選擇要將 DNS 名稱解析的優先權給予 IPv4 或 IPv6。
DNS 逾時 (秒)	輸入秒數，設定機器要等候多少時間才認定 DNS 要求逾時 (1 到 999 秒)。
主機名稱	輸入機器的主機名稱。最多可包含 15 個字元。

自動電子郵件通知索引標籤

電子郵件通知 1 / 電子郵件通知 2

項目	說明
顯示名稱	輸入通知電子郵件的傳送者名稱。最多可包含 32 個字元。
電子郵件地址	輸入警示電子郵件接收者的地址。最多可包含 64 個字元。
夾紙	選此以在發生夾紙時傳送警示電子郵件至指定地址。
紙張已用完	選此以在紙張用完時傳送警示電子郵件至指定地址。
碳粉幾乎用完	選此以在碳粉快用完時傳送警告電子郵件至指定地址。
聯絡服務人員	選此以在機器需要維修時傳送警示電子郵件至指定地址。
碳粉用完	選此以在碳粉已用完時傳送警示電子郵件至指定地址。
蓋板打開	選此以在蓋板打開時傳送警示電子郵件至指定地址。

SNMP 索引標籤

SNMP

項目	說明
SNMP	選擇機器是否使用 SNMP 服務。

Trap

項目	說明
目標 Trap	選擇機器是否將 trap 發送至管理主機（NMS）。 停用時，就無法使用[SNMP 管理主機 1]與[SNMP 管理主機 2]。
SNMP 管理主機 1	輸入管理主機的 IP 位址或主機名稱。最多可包含 64 個字元。
SNMP 管理主機 2	輸入管理主機的 IP 位址或主機名稱。最多可包含 64 個字元。

社群

項目	說明
Get 社群	輸入用於驗證 Get 要求的社群名稱。最多可包含 32 個字元。
Trap 社群	輸入用於驗證 Trap 要求的社群名稱。最多可包含 32 個字元。

系統

項目	說明
位置	輸入機器的位置。在這裡輸入的位置會顯示在主要頁面上。最多可包含 64 個字元。
聯絡	輸入機器的聯絡資訊。在這裡輸入的聯絡資訊會顯示在主要頁面上。最多可包含 64 個字元。

SMTP 索引標籤**SMTP**

項目	說明
主要 SMTP 伺服器	輸入 SMTP/POP3 伺服器的 IP 位址或主機名稱。最多可包含 64 個字元。
連接埠編號	輸入 SMTP 的連接埠編號（1 至 65535）。
驗證方法	從下列選擇驗證方法： [匿名]：不需要使用者名稱與密碼。 [SMTP]：本機支援 NTLM 與 LOGIN 驗證。 [SMTP 之前的 POP]：使用 POP3 伺服器來驗證。將電子郵件傳送到 SMTP 伺服器時，可以連線到 POP 伺服器進行驗證，以增強 SMTP 伺服器的安全性等級。

項目	說明
使用者名稱	輸入要登入 SMTP 伺服器的使用者名稱。最多可包含 32 個字元。
密碼	輸入要登入 SMTP 伺服器的密碼。最多可包含 32 個字元。
裝置電子郵件地址	輸入本機的電子郵件地址。 此地址是本機傳送電子郵件訊息（例如，通知電子郵件）的傳送者地址。最多可包含 64 個字元。
伺服器逾時（秒）	輸入秒數，設定機器要等候多少時間才認定 SMTP 操作逾時（1 至 999）。
時區	根據地理位置選擇時區。選擇不同的時區可能會導致掃描至電子郵件功能所傳送的電子郵件顯示不正確的傳送日期與時間，即使機器的時鐘設定正確也一樣。

POP3 索引標籤

POP3 設定

項目	說明
POP3 伺服器	輸入 POP3 伺服器的 IP 位址或主機名稱，以便接收電子郵件。在這裡指定的 POP3 伺服器會用於[SMTP 之前的 POP]。最多可包含 64 個字元。
使用者帳號	輸入要登入 POP3 伺服器的使用者名稱。最多可包含 32 個字元。
使用者密碼	輸入要登入 POP3 伺服器的密碼。最多可包含 32 個字元。
驗證	從下列選擇驗證方法： [無]：不會對密碼加密。 [APOP 驗證]：對密碼加密。 [自動]：根據 POP3 伺服器的設定，決定要不要對密碼加密。

網際網路傳真索引標籤

項目	說明
網際網路傳真傳輸	選擇是否要啟用或停用網際網路傳真功能。

項目	說明
電子郵件錯誤通知	選擇是否要在電子郵件接收失敗時，傳送通知電子郵件至網際網路傳真的傳送者。 文字將包含本機的主機名稱（與 DNS 設定頁面中設定的相同）、型號名稱與聯絡電子郵件地址（與管理員設定頁面中設定的相同）。
輸入系統固定文字	選擇是否在傳送網際網路傳真時，在電子郵件內文中包含系統固定文字。 文字將包含本機的主機名稱（與 DNS 設定頁面中設定的相同）、型號名稱與聯絡電子郵件地址（與管理員設定頁面中設定的相同）。
自動 POP	選擇是否自動連接至 POP3 伺服器，以檢查是否有新電子郵件。如果啟用了這個設定，將會根據[POP 間隔(分鐘)]所指定的間隔連線。
POP 伺服器：電子郵件接收設定	選擇在接收電子郵件後，要保留或刪除 POP3 伺服器中的電子郵件。 [否]：接收電子郵件後，將其從伺服器中刪除。 [儲存電子郵件]：接收電子郵件後，將其保留在伺服器上。 [僅儲存錯誤資訊]：僅從伺服器刪除已成功接收的電子郵件。
POP 間隔(分鐘)	指定分鐘數，設定本機在每次自動連線至 POP3 伺服器取得新電子郵件間需等候多少時間（2 至 1,440 分鐘）。

無線索引標籤

無線 LAN 狀態

項目	說明
無線 LAN 狀態	顯示與無線 LAN 的連線狀態。
MAC 位址	顯示 MAC 位址。
通訊模式	顯示機器連線採用的通訊模式。
SSID	顯示機器所連線存取點的 SSID。
無線訊號狀態	顯示所收到無線訊號的強度。
無線	指定是否使用無線 LAN。

無線 LAN 設定

項目	說明
SSID	輸入存取點的 SSID。 SSID 最多可包含 32 個字元。 按一下[掃描清單]，會顯示可用存取點的清單。您可從清單中選擇 SSID。
通訊模式	預設已選擇[基礎架構]。因此，請將機器連接至無線路由器或存取點。
驗證	選擇驗證方法。
加密	選擇加密方法。
WPA 密碼	如果為[驗證]選擇[WPA2-PSK]或[WPA/WPA2 混合模式]，請輸入 WPA 加密金鑰。
WEP 金鑰長度	如果[加密]選擇[WEP]，則加密金鑰長度請選擇 64 位元或 128 位元。
WEP 傳送金鑰 ID	選擇用來辨識各 WEP 金鑰的識別碼（設定了多重 WEP 連線時）。
WEP 金鑰格式	選擇輸入 WEP 金鑰的格式。
WEP 金鑰	輸入 WEP 金鑰。您可輸入的字元數目和類型，取決於金鑰所選的長度和格式。請參閱下列章節： <ul style="list-style-type: none"> • WEP 金鑰長度：[64 位元]，格式：[十六進制] WEP 金鑰長度上限：10 個字元（0-9、A-F、a-f） • WEP 金鑰長度：[64 位元]，格式：[ASCII] WEP 金鑰長度上限：5 個字元（0x20-0x7e） • WEP 金鑰長度：[128 位元]，格式：[十六進制] WEP 金鑰長度上限：26 個字元（0-9、A-F、a-f） • WEP 金鑰長度：[128 位元]，格式：[ASCII] WEP 金鑰長度上限：13 個字元（0x20-0x7e）

 註

- 如果手動進行連線設定，請事先檢查存取點或無線路由器的 SSID、驗證方法或加密金鑰。

Wi-Fi Direct 設定

項目	說明
SSID	輸入 SSID 名稱。 SSID 最多可包含 32 個字元。
WPA 密碼	輸入 Wi-Fi Direct 連線的密碼。密碼可輸入 8 到 32 個字元。

配置 IPsec 設定

按一下[IPsec 設定]，以顯示配置 IPsec 設定的頁面。

這個頁面包含以下索引標籤：[IPsec 全域設定]與[IPsec 原則清單]。

★重要訊息

- 此功能只有在指定管理員密碼時才能使用。

IPsec 全域設定索引標籤

項目	說明
IPsec 功能	選擇要啟用或停用 IPsec。
預設原則	選擇是否允許預設 IPsec 原則。
廣播和多播旁路	從下列選擇不要套用 IPsec 的服務： [DHCPv4]、[DHCPv6]、[SNMP]、[mDNS]、[NetBIOS]、[UDP 連接埠 53550]
全 ICMP 旁路	從下列選擇是否要套用 IPsec 至 ICMP 封包（IPv4 和 IPv6）： [有效]：將會略過所有 ICMP 封包，不受 IPsec 保護。 IPsec 不會封裝「ping」命令（回應要求與回應回覆）。 [無效]：將會略過某些 ICMP 訊息類型，不受 IPsec 保護。

IPsec 原則清單標籤

項目	說明
號碼	IPsec 原則編號。
名稱	顯示 IPsec 原則的名稱。
位址設定	如下顯示 IPsec 原則的 IP 位址篩選器： 遠端位址／前置詞長度
動作	將 IPsec 原則的動作顯示為「允許」、「拒絕」或「必需安全性」。
狀態	將 IPsec 原則的狀態顯示為「有效」或「無效」。

若要設定 IPsec 原則，請選擇想要的 IPsec 原則，然後按一下[變更]，以開啟「IPsec 原則設定」頁面。以下設定可以在「IPsec 原則設定」頁面上設定。

IP 原則設定

項目	說明
號碼	在 1 和 10 之間指定 IPsec 原則的編號。指定的數字會決定原則在 IPsec 原則清單中的位置。原則搜尋會根據清單順序執行。如果指定的號碼已指派給其他原則，正在設定的原則會取得先前原則的號碼，先前原則與後續的原則會依序重新編號。
活動	選擇是否要啟用或停用原則。
名稱	輸入原則的名稱。最多可包含 16 個字元。
位址種類	選擇 IPv4 或 IPv6 作為要用於 IPsec 通訊的 IP 位址種類。
本機位址	顯示此印表機的 IP 位址。
遠端位址	輸入要通訊的裝置的 IPv4 或 IPv6 位址。最多可包含 39 個字元。
首碼長度	使用 1 和 128 之間的值輸入遠端位址的前置詞長度。如果此設定空白，會自動選擇「32」（IPv4）或「128」（IPv6）。
動作	從下列指定處理 IP 封包的方法： <ul style="list-style-type: none"> • [允許]：會傳送與接收 IP 封包，不套用 IPsec。 • [拒絕]：捨棄 IP 封包。 • [必需安全性]：IPsec 會套用至傳送與接收的 IP 封包。 如果已選擇了[必需安全性]，必須設定[IPsec 設定]與[IKE 設定]。

IPsec 設定

項目	說明
封裝種類	從下列指定封裝種類： <ul style="list-style-type: none"> • [傳送]：選擇這個模式，以在與 IPsec 相容裝置通訊時，僅保護每個 IP 封包的資料部分。 • [通道]：選擇這個模式，以完整保護每個 IP 封包。在安全性通道之間通訊時（例如，VPN 裝置），建議使用此種類。

項目	說明
安全性通訊協定	從下列選擇安全通訊協定： <ul style="list-style-type: none"> • [AH]：建立只支援驗證的安全通訊。 • [ESP]：建立支援驗證與資料加密的安全通訊。 • [ESP 和 AH]：建立支援資料加密與封包驗證的安全通訊，包括封包表頭。請注意，在[封裝種類]中選擇[通道]時，就不能指定這個通訊協定。
AH 的驗證演算法	從以下選項中，指定在[安全協定]中選擇了[AH]或[ESP 和 AH]時，要套用的驗證演算法： [MD5]、[SHA1]
ESP 的加密演算法	從以下選項中，指定在[安全協定]中選擇了[ESP]或[ESP 和 AH]時，要套用的加密演算法： [無]、[DES]、[3DES]、[AES-128]、[AES-192]、[AES-256]
ESP 的驗證演算法	從以下選項中，指定在[安全協定]中選擇了[ESP]時，要套用的驗證演算法： [MD5]、[SHA1]
生命週期	以時間週期或資料量指定 IPsec SA（安全性關聯）的生命週期。超過指定的時間週期，或達到指定的資料量時，SA 將會逾期。 如果同時指定時間週期與資料量，SA 會在達到任一個條件時逾期，新 SA 將會透過交涉取得。 要將 SA 的生命週期指定為時間週期，請輸入秒數。 要將 SA 的生命週期指定為資料量，請輸入 KB 數。
金鑰完全正向加密	選擇是否要啟用或停用 PFS（完全正向加密）。

IKE 設定

項目	說明
IKE 版本	顯示 IKE 版本。
加密演算法	從下列指定加密演算法： [DES]、[3DES]、[AES-128]、[AES-192]、[AES-256]
驗證演算法	從下列指定驗證演算法： [MD5]、[SHA1]
IKE 生命週期	將 ISAKMP SA 的生命週期指定為時間週期。輸入秒數。

項目	說明
IKE Diffie-Hellman 群組	從下列選擇要用於產生 IKE 加密金鑰的 IKE Diffie-Hellman 群組： [DH1]、[DH2]
預先共用金鑰	指定要用於驗證通訊裝置的 PSK（預先共用金鑰）。最多可包含 32 個字元。
金鑰完全正向加密	選擇是否要啟用或停用 PFS（完全正向加密）。

列印清單/報告

按一下[列印清單/報告]，顯示列印報告的頁面。然後，選擇一個項目，並按一下[列印]，印出該項目的資訊。

列印清單/報告

項目	說明
配置頁	列印機器的一般資訊與目前的設定。
傳真日誌	列印最近 50 個工作的傳真傳送和接收日誌。關於自動傳真日誌列印的詳細資訊，請參閱 p.218 「傳真功能設定」。
傳真傳送/接收待機檔案清單	列印保留於機器記憶體中要列印、傳送或自動轉傳的傳真工作清單。
單鍵撥號目的地清單	列印單鍵撥號項目清單。
傳真快速撥號目的地清單	列印快速撥號項目清單。
掃描器目的地清單	列印掃描目的地清單。
掃描器日誌	列印最近 100 個掃描至電子郵件、掃描至 FTP 及掃描至資料夾傳送的掃描器日誌。
維護頁	列印維護頁。

註

- 如果正在列印其他工作，就無法透過 Web Image Monitor 列印報告。列印報告前，確認機器沒有在列印。
- 報告會列印在 A4 或 Letter 尺寸的紙張上。列印報告前，在紙匣中放入其中一種尺寸的紙張。

配置管理員設定

按一下[管理員工具]，以顯示配置管理員設定的頁面。

這個頁面包含下列索引標籤：[管理員]、[重設設定]、[備份設定]、[還原設定]、[設定日期/時間]、[節電模式]和[PCL6 模式]。

管理員索引標籤

管理員設定

項目	說明
變更密碼	勾選此項目，以設定管理員密碼。
新密碼	輸入新管理員密碼。最多可包含 16 個字元。
確認新密碼	重新輸入相同的密碼，以便確認。
變更電子郵件地址	勾選此項目，設定管理員電子郵件地址。
管理員電子郵件地址	輸入管理員電子郵件地址。 如果沒有在[SMTP]頁面中設定本機的電子郵件地址，此地址將作為本機傳送電子郵件（例如，通知電子郵件和網際網路傳真）的傳送者地址。最多可包含 64 個字元。

重設設定索引標籤

重設設定

項目	說明
重設網路設定	選擇還原在[網路設定]和[管理員工具]中進行的設定。
重設選單設定	選擇此項目，將和網路無關的設定還原成預設值。
清除掃描目的地	選擇此項目，清除掃描目的地。
重設可用功能的設定	選擇這個項目，清除使用者限制設定。
清除通訊錄	選擇此項目，清除傳真目的地。
重設 IPsec 設定	選擇此項目，清除 IPsec 設定。

↓ 註

- 只有指定了管理員密碼時，才會顯示[重設 IPsec 設定]。

備份設定索引標籤

★ 重要訊息

- 將機器送修時，請務必預先建立備份檔案。送修後，機器的設定會恢復為預設值。

備份設定

項目	說明
備份網路設定	備份在[網路設定]與[管理員工具]下設定的設定。 然而，請注意，[網路應用程式]下的[電子郵件大小上限]不是從這裡備份，而是從[備份選單設定]備份。
備份選單設定	備份和網路無關的設定。
備份掃描目的地	將掃描目的地備份到檔案。
備份可用功能的設定	將使用者限制設定備份到檔案。
備份通訊錄	將傳真目的地備份到檔案。
備份 IPsec 設定	將 IPsec 設定備份到檔案。

請依照以下程序建立設定備份檔案。

1. 在要備份的資料類型上選擇選項按鈕。
2. 必要時，輸入管理員密碼。
3. 按一下[確定]。
4. 在確認對話方塊中，按一下[儲存]。
5. 瀏覽至要儲存備份檔案的位置。
6. 指定檔案名稱並按一下[儲存]。

↓ 註

- 只有指定了管理員密碼時，才會顯示[備份 IPsec 設定]。

還原設定索引標籤

★重要訊息

- 機器送修後，從備份檔案還原機器的設定相當重要。送修後，機器的設定會恢復為預設值。

還原設定

項目	說明
欲還原的檔案	輸入欲還原檔案的路徑與名稱，或按一下[瀏覽...]，以選擇檔案。

請依照以下程序還原設定備份檔案。

- 按一下[瀏覽...]。
- 瀏覽至內含要還原的備份檔案的目錄。
- 選擇備份檔案並按一下[開啟]。
- 必要時，輸入管理員密碼。
- 按一下[確定]。

↓註

- 如果還原設定失敗，會出現錯誤訊息。重試一次，將檔案完全還原。

設定日期／時間索引標籤

設定日期

項目	說明
年	輸入目前的年份（2000 到 2099）。
月	輸入目前的月份（1 到 12）。
日	輸入目前的日期（1 到 31）。
日期格式	從[月／日／年]、[日／月／年]或[年／月／日]中選擇日期格式。

設定時間

項目	說明
時間格式	選擇 24 小時制或 12 小時制的時間格式。
時間（上午／下午）	如果選擇了 12 小時制，請選擇[上午]或[下午]。

項目	說明
小時 (0-23)	如果選擇了 24 小時制的時間格式，請輸入目前的小時 (0-23)。
小時 (1-12)	如果選擇了 12 小時制的時間格式，請輸入目前的小時 (1-12)。
分鐘 (0-59)	輸入目前的分鐘 (0-59)。

節電模式索引標籤

節電模式

項目	說明
節電模式 1	選擇[有效]，將本機設定為閒置約 30 秒後，就會進入節電模式 1。從節電模式 1 復原所需的時間比關機狀態或節電模式 2 要短，但節電模式 1 的耗電量比節電模式 2 要高。
節電模式 2	選擇[有效]，將本機設定為如果超過[等候時間(1 分鐘 - 240 分鐘)]所指定的時間 (1 到 240 分鐘)，本機就會進入節電模式 2。機器在節電模式下 2 所消耗的電量會比在節電模式 1 下少，但是從節電模式 2 復原所需的時間比節電模式 1 要長。

註

- 本機在以下情況會從節電模式復原：接收列印工作、列印已接收的傳真，或按下[影印]、[彩色開始]或[黑白開始]鍵。
- 無論節電模式 1 或節電模式 2 的設定為何，機器都會在閒置 10 分鐘後進入節電模式 1。

PCL6 模式

PCL6 模式

項目	說明
PCL6 模式	使用通用驅動程式時，請將此設定為[通用]；使用一般驅動程式時，請將此設定為[SP C260/C262]。

9. 維護機器

本章說明如何更換耗材及如何清潔機器。

更換列印匣

★重要訊息

- 請將列印匣存放於陰涼處。
- 影像數量與濃度、一次列印的頁數、紙張種類與尺寸，以及溫度和濕度等環境狀態，都會讓實際可列印的數量有所不同。碳粉的品質會隨時間下降。您可能必須提早更換列印匣。因此，我們建議您隨時準備好新的列印匣。
- 為獲得良好的列印品質，製造商建議您使用原廠碳粉。
- 若在您的辦公室產品上使用了非製造商原廠的零件，製造商對此所造成的任何損失或費用概不負責。
- 如果您嘗試在「需要更換：碳粉匣 (XX)」訊息出現時進行列印，則可能會顯示另一個「繼續列印嗎？」訊息。此時，您可以按下[是]以列印幾頁，但列印品質可能降低。請盡快更換碳粉。如果未出現「Continue printing?」訊息，請立即更換碳粉。
- 切勿讓迴紋針、釘書針或其他小物件掉落到機器內部。
- 請勿讓列印匣在無蓋狀態下，長時間受到陽光直射。
- 請勿觸摸列印匣的感光滾筒單元。

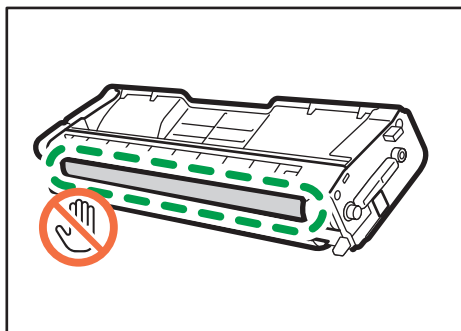

DUE254

- 請勿觸碰列印匣兩側的 ID 晶片，如下圖所示。

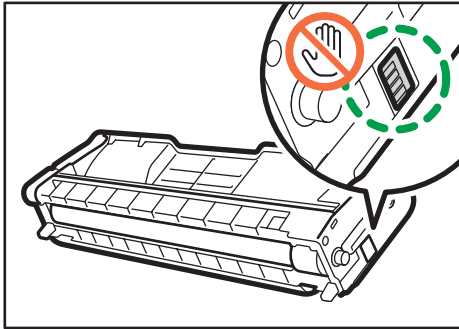

- 拆下列印碳粉匣時，請小心不要觸碰到上蓋下的雷射掃描單元（下圖箭頭所示位置）。

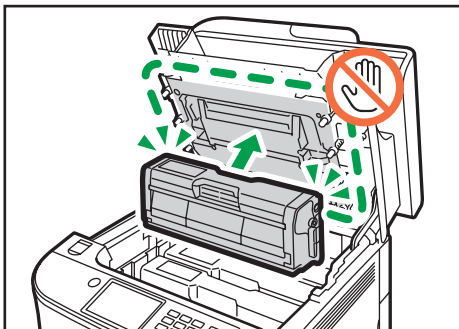

- 若青色、洋紅色或黃色碳粉用完，您可以只使用黑色碳粉進行黑白列印。使用本機的驅動程式，將色彩模式設定變更為黑白。
- 若黑色碳粉用完，在尚未更換黑色列印碳粉匣前，您無法列印黑白或彩色。

畫面上的訊息

- 畫面上出現下列任一訊息時，請更換指定的列印碳粉匣：
「需要更換：碳粉匣 (XX)」
（「XX」代表碳粉顏色）
- 畫面上出現下列任一訊息時，請準備好指定的列印碳粉匣：
「即將需要更換：碳粉匣 (XX)」
（「XX」代表碳粉顏色）

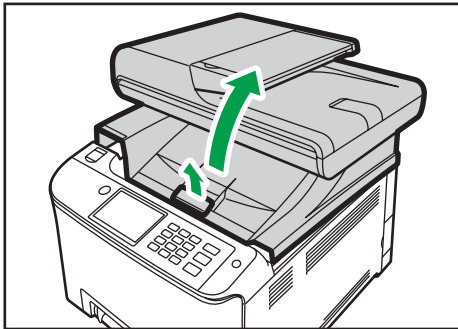
1. 拉起上蓋上的拉桿，然後小心抬起上蓋。

DUE257

2. 小心地依垂直方向取出列印碳粉匣，握住列印碳粉匣的中央。

從後方開始，列印碳粉匣的安裝順序為青色（C）、洋紅色（M）、黃色（Y）和黑色（K）。

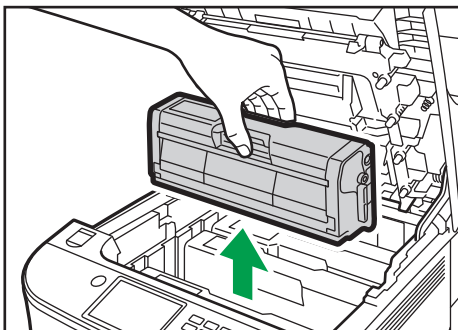

DUE259

- 請勿搖晃拆下的列印匣。否則，可能會使剩餘的碳粉漏出。
- 將舊的列印匣置於紙張或類似材料上，以避免弄髒您的工作場所。
- 碳粉顏色標示於每個列印碳粉匣上的標籤。

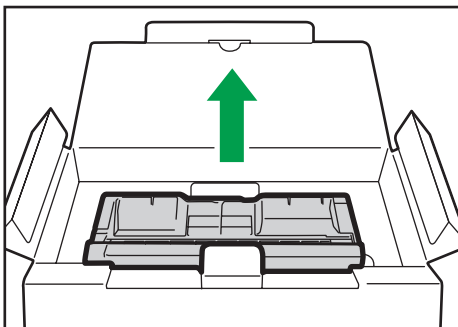
3. 將新的列印匣從盒中取出，然後從塑膠袋中拿出來。

DUE260

4. 握住列印匣，然後左右搖晃五到六次。

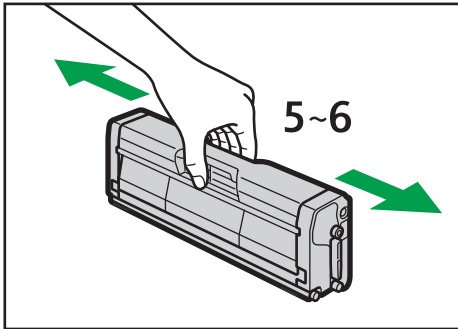

DUE261

讓瓶內的碳粉均勻分布，可改善列印品質。

5. 移除列印匣的保護蓋。

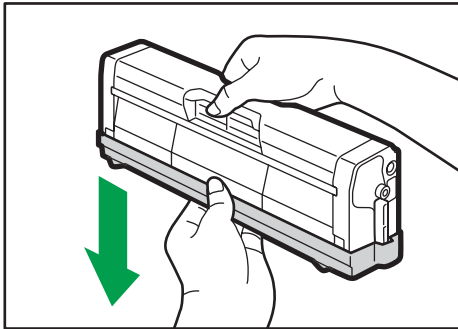

DUE262

6. 檢查碳粉色彩與對應位置，然後小心地將列印碳粉匣垂直插入。

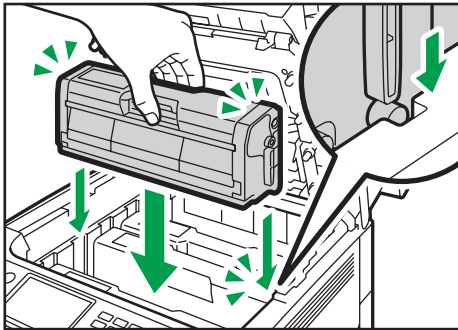

DUE263

7. 雙手托住上蓋的中央，並小心闔上上蓋。

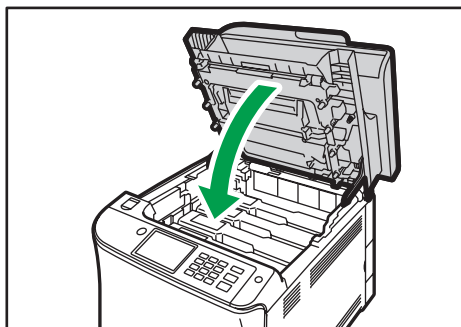

DUE264

8. 將步驟 5 中移除的保護蓋，蓋在舊的列印匣上。然後將舊的列印匣放進塑膠袋，接著放入盒中。

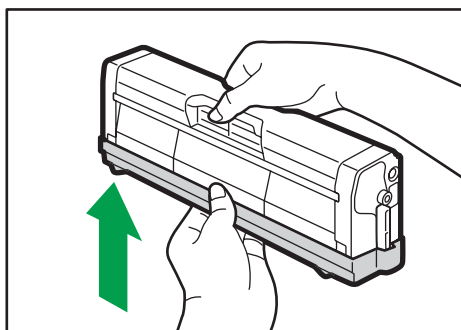

DUE265

↓ 註

- 為了環保，請務必將舊的列印匣蓋上保護蓋，以便於回收。
- 如果您想要丟棄用過的碳粉容器，請聯絡您當地的經銷商。如果自行丟棄，請視同一般塑膠廢棄物進行處理。

更換廢棄碳粉瓶

畫面上的訊息

- 畫面上顯示下列訊息時，請更換廢棄碳粉瓶：
「需要更換：廢棄碳粉瓶」
- 畫面顯示下列訊息時，請準備好廢棄碳粉瓶：
「即將需要更換：廢棄碳粉瓶」

★重要訊息

- 廢棄碳粉瓶無法重複使用。
- 拆下廢棄碳粉瓶時，務必不要讓瓶子傾斜。
- 確定已安裝轉寫單元。若未安裝轉寫單元，請先安裝後，再打開電源。
- 從機器上拆下廢棄碳粉瓶前，請在四周鋪滿紙張或類似材料，以防止碳粉弄髒您的工作場所。

1. 拉起前蓋開啟拉桿，然後小心降下前蓋。

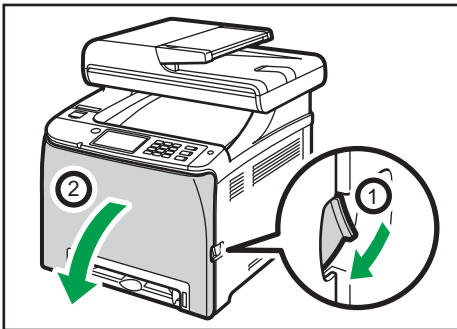

DUE227

2. 將前蓋上的兩個拉桿都往前滑。

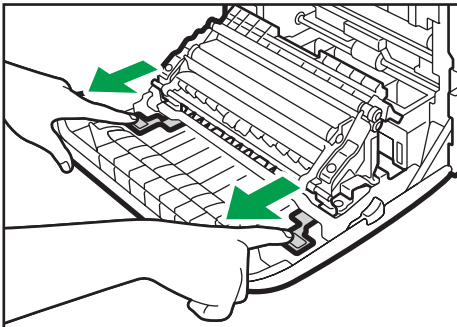

DUE266

3. 握住轉寫單元兩端的箱舌，將該單元往後傾，接著再抬起。

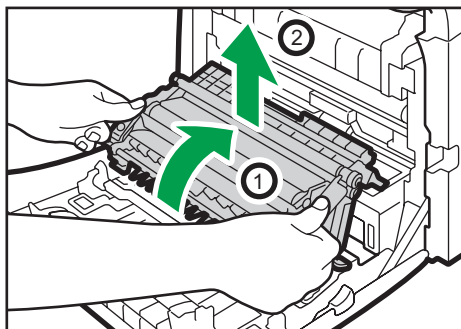

DUE267

4. 抓住廢棄碳粉瓶中央的把手，小心拉出一部分，切勿傾斜。

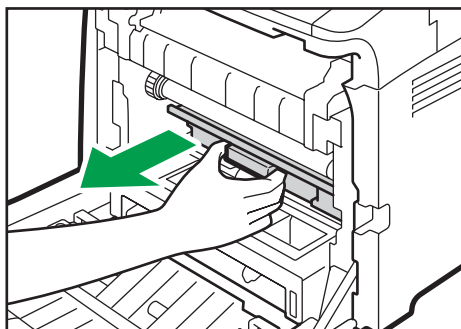

DUE268

5. 先拉出一半的廢棄碳粉瓶，穩穩地握住瓶子，然後直直地拉出。

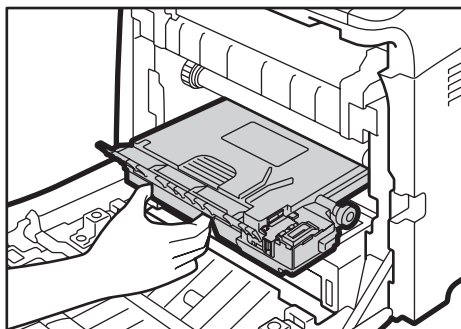

DUE269

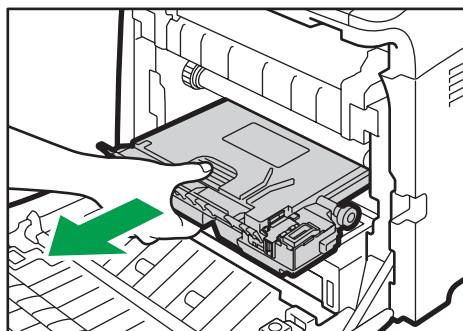

DUE270

為防止廢棄碳粉瓶碰觸到中間轉寫單元（下圖箭頭所示位置），拉出瓶子時，請勿抬起瓶身。

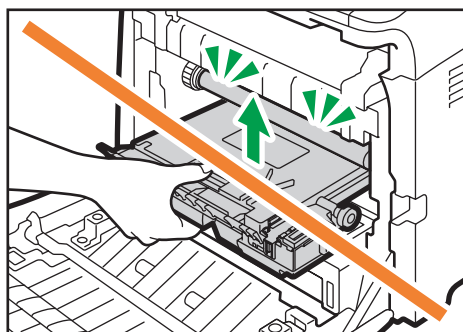

DUE271

6. 關上瓶蓋。

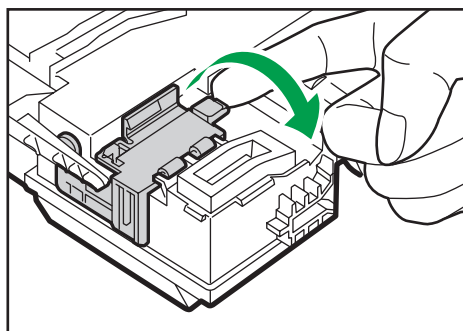

DUE272

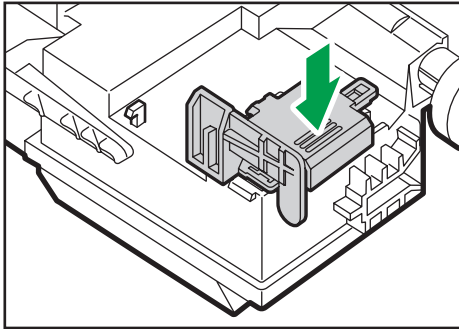

DUE273

- 7. 握住新的廢棄碳粉瓶中央，然後小心地先將瓶子前半部插入機身。**
打開瓶蓋。

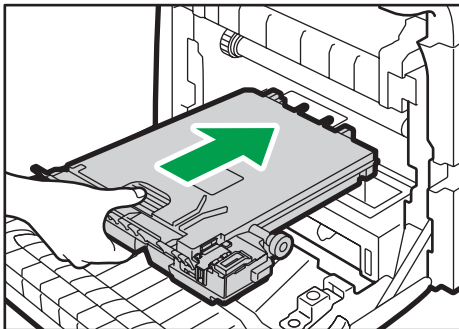

DUE274

為防止廢棄碳粉瓶碰觸到中間轉寫單元（下圖箭頭所示位置），插入瓶子時請勿抬起瓶身。

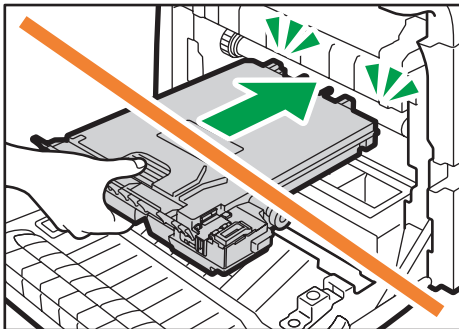

DUE275

- 8. 推入廢棄碳粉瓶，直到卡入定位為止。**
壓下中央的把手，將瓶子整個推入。

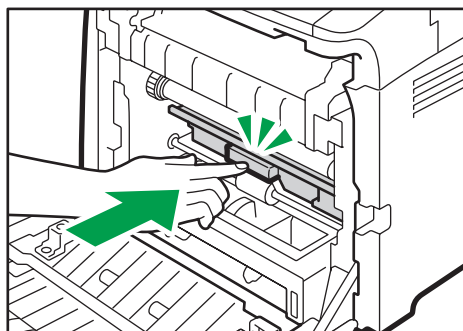

DUE276

9. 將轉寫單元置於前蓋上。將轉寫單元沿著導軌滑入機器。

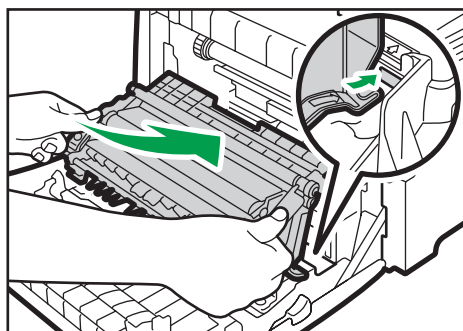

DUE277

10. 當滑入的轉寫單元停住時，請推按 PUSH 標記，直到卡入定位為止。

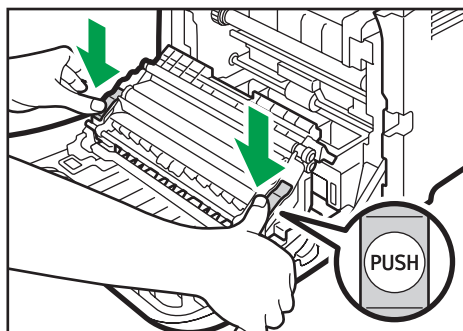

DUE278

11. 用雙手小心地將前蓋向上推，直到闔上為止。

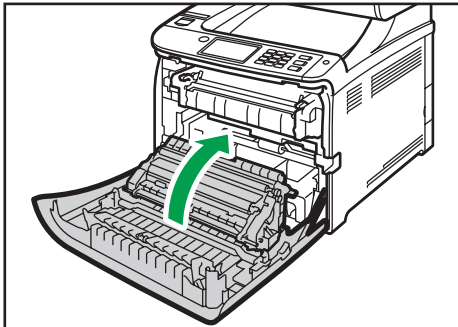

DUE229

闔上前蓋時，請用力推蓋板上半部。

↓ 註

- 為了方便更換廢棄碳粉瓶，建議多購買幾個廢棄碳粉瓶存放起來。
- 請配合廢棄碳粉瓶回收計畫，這項計畫收集並處理用過的廢棄碳粉瓶。關於詳細資訊，請聯絡您的業務代表或服務代表。

更換組件

更換中間轉寫單元

若控制面板上的警告指示燈亮起，而且顯示畫面上出現「需要更換：中間轉寫單元」訊息，請聯絡您的業務或服務代表。

更換定著單元與轉寫滾輪

若控制面板上的警告指示燈亮起，而且顯示畫面上出現「需要更換：轉寫滾輪」或「需要更換：定著單元」訊息，請聯絡您的業務或服務代表。

清潔的注意事項

請定期清潔機器，以維護列印品質。

請以軟布擦拭外部。如果乾擦無法完全清潔，請將軟布沾濕後擰乾再擦拭。如果仍然無法清除污點或污垢，請以擰乾的濕布使用中性的清潔劑擦拭，然後乾擦並讓其乾燥。

★重要訊息

- 為避免變形、褪色或龜裂，請勿在本機上使用苯和稀釋劑等揮發性化學藥品或噴灑殺蟲劑。
- 如果機器內有灰塵或污垢，請使用乾淨的乾布擦拭。
- 一年至少必須從牆上插座拔除插頭一次。重新插上前，請清除插頭與插座上的灰塵與污垢。聚積的灰塵與污垢會造成火災。
- 切勿讓迴紋針、釘書針或其他小物件掉落到機器內部。

清潔碳粉濃度感應器

當控制面板上出現下列訊息時，請清潔碳粉濃度感應器。

「Density Sensor Require Cleaning」

1. 拉起上蓋上的拉桿，然後小心抬起上蓋。

請確保 ADF 已關閉。

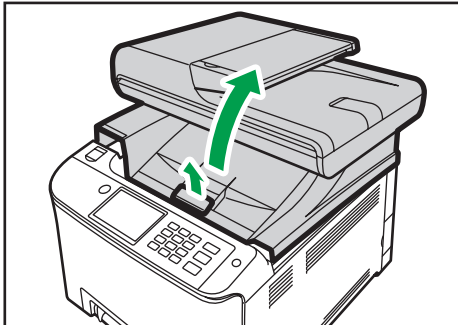

DUE257

2. 移除最後方的列印匣。

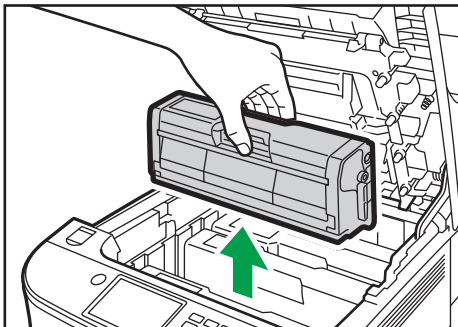

DUE259

3. 將碳粉濃度感應器拉桿向左滑動一次。

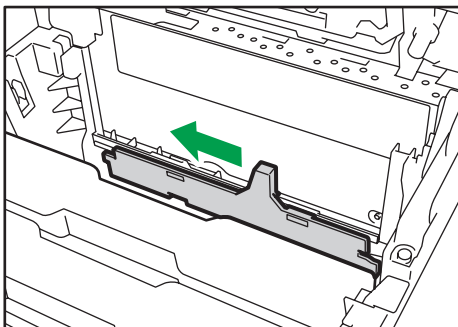

DUE279

4. 小心地將步驟 2 中取出的列印匣垂直插入。

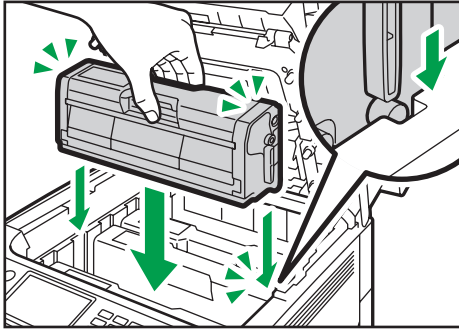

DUE263

5. 雙手托住上蓋的中央，並小心關閉上蓋。小心不要夾到手指。

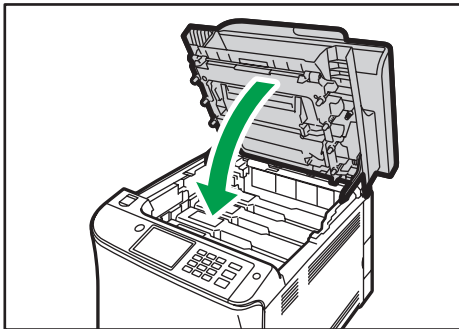

DUE264

清潔摩擦墊和進紙滾輪

如果摩擦墊或進紙滾輪髒污，可能會發生送進多張進紙或夾紙的情況。在這種情況下，請依照以下方法清潔摩擦墊與進紙滾輪：

★重要訊息

- 請勿使用化學清潔劑或有機溶劑，例如，稀釋劑或苯。

- 關閉電源。
- 從牆上插座拔除電源線。移除本機所有的連接線。
- 小心地用雙手拉出紙匣 1。

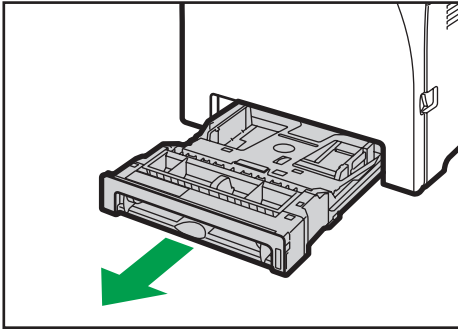

DUE214

將紙匣放在平坦表面上。如果紙匣中有紙張，請取出紙張。

- 以濕布擦拭摩擦墊。

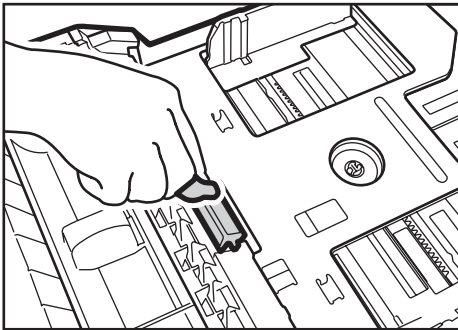

DUE280

5. 以濕的軟布擦拭滾輪的橡膠部分。然後再用乾布擦乾。

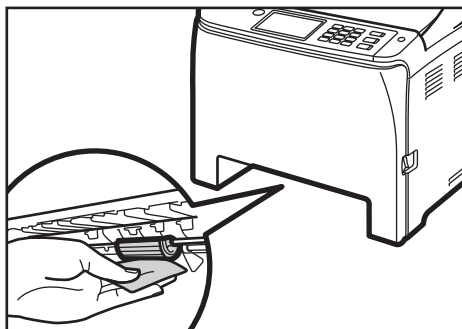

DUE281

6. 推動金屬板，直到卡入定位為止。

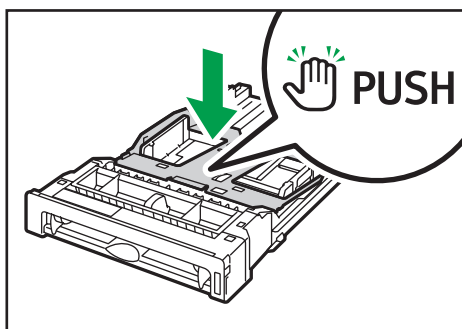

DUE215

7. 將移除的紙張重新放回紙匣，然後將紙匣小心地推入本機，直到卡入定位為止。

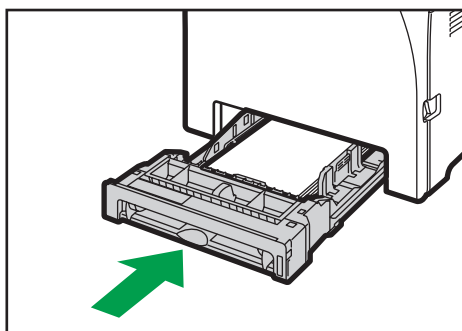

DUE220

8. 將電源線的插頭牢固地插入牆上插座。重新連接所有移除的介面連接線。

9. 開啟電源。

↓ 註

- 如果清潔摩擦墊之後，發生夾紙或多張進紙的情況，請聯絡業務代表或服務代表。
- 如果安裝了選購紙匣 2，請清潔摩擦墊與進紙滾輪，方法與清潔紙匣 1 的相同。

清潔同步滾輪和紙匣

如果列印在非標準的紙張上，同步滾輪與紙匣可能會沾染紙塵而髒污。

如果列印件上出現白點，請清潔同步滾輪。

★重要訊息

- 請勿使用化學清潔劑或有機溶劑，例如，稀釋劑或苯。
- 請勿碰觸轉寫滾輪（如下圖所示）。

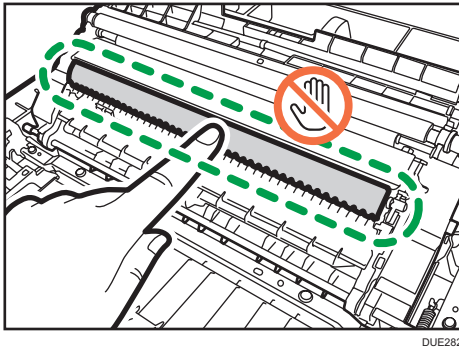

1. 關閉電源。
2. 從牆上插座拔除電源線。移除本機所有的連接線。
3. 小心地用雙手拉出紙匣 1。

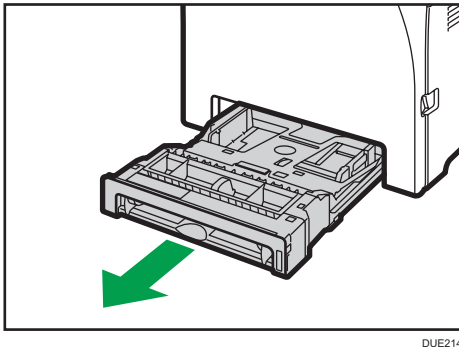

將紙匣放在平坦表面上。如果紙匣中有紙張，請取出紙張。

4. 用布擦拭紙匣內側。

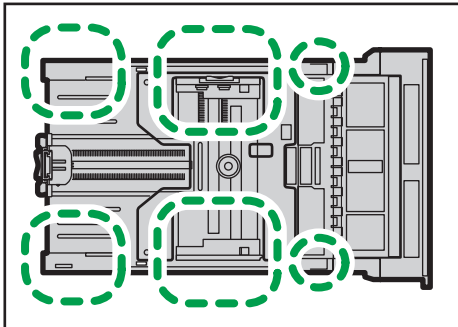

DUE283

5. 推動金屬板，直到卡入定位為止。

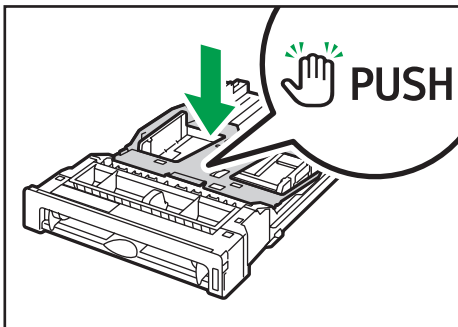

DUE215

6. 將移除的紙張重新放回紙匣，然後將紙匣小心地推入本機，直到卡入定位為止。

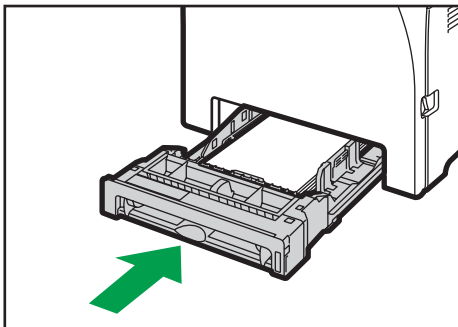

DUE220

7. 拉起前蓋開啟拉桿，然後小心降下前蓋。

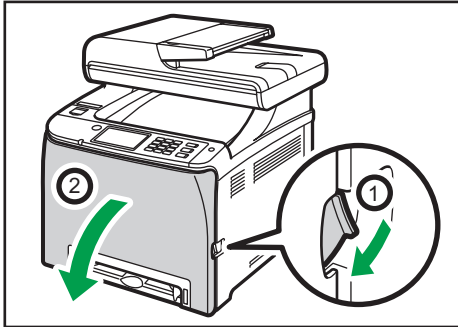

DUE227

務必將同步滾輪設在箭頭所指的位置，如下圖所示。

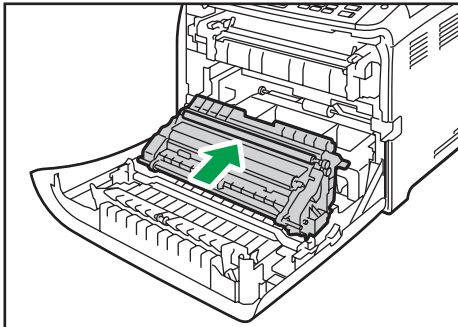

DUE284

如果清除夾紙後，列印件變得模糊不清，請清潔同步滾輪。

8. 轉動同步滾輪，同時用濕的軟布擦拭，以清潔同步滾輪。
9. 用雙手小心地將前蓋向上推，直到闔上為止。

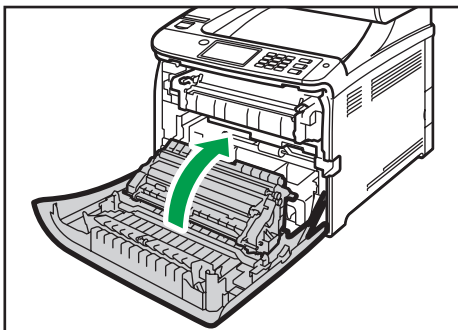

DUE229

闔上前蓋時，請用力推蓋板上半部。

10. 穩固地插入電源線。重新連接所有移除的連接線。
11. 開啟電源。

清潔曝光玻璃

1. 掀開 ADF。

掀開 ADF 時，請小心不要握住輸入紙匣，否則紙匣可能會損壞。

2. 以濕的軟布清潔箭頭指出的零件，然後用乾布擦乾。

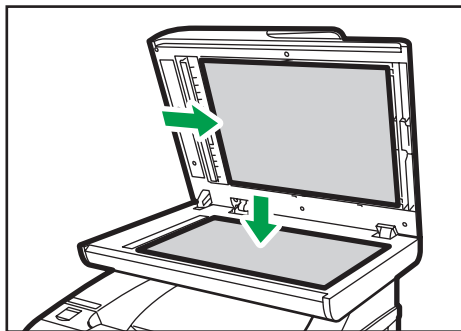

DUE285

清潔自動送稿機

1. 掀開 ADF。

掀開 ADF 時，請小心不要握住輸入紙匣，否則紙匣可能會損壞。

2. 以濕的軟布清潔箭頭所指的零件，然後用乾布擦乾。

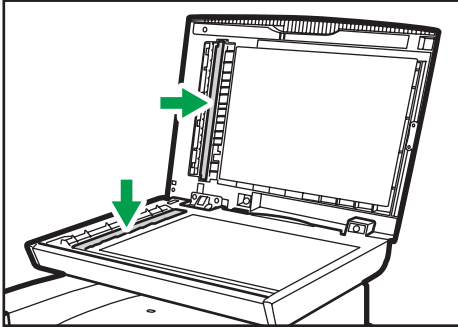

DAC005

3. 關閉 ADF。

4. 打開 ADF 蓋板。

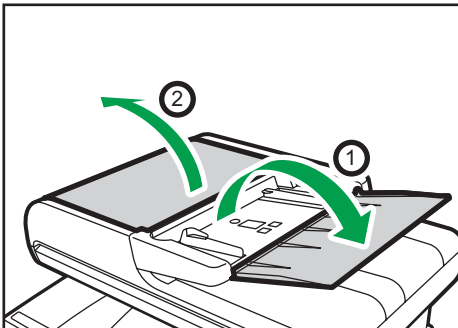

DUE321

5. 清潔下圖所示部位。

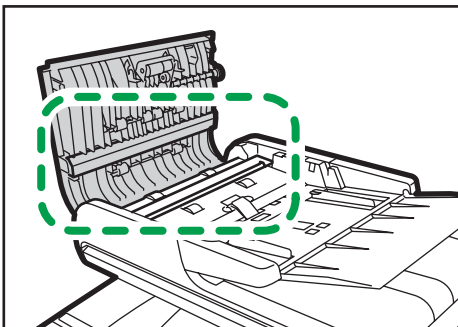

DUE322

6. 關閉 ADF 蓋板。

搬移和運送機器

本節說明短距離或長距離移動本機時應遵守的注意事項。

如果要長距離搬運本機，請使用原包裝材料重新包裝機器。

★重要訊息

- 運送前，請務必拔除機器的所有連接線。
- 本機為精密儀器。移動時，請務必小心處理。
- 請務必水平移動機器。搬運機器上下樓梯時，請格外小心。
- 如果安裝了紙匣 2，請將其從本機移除，並分別搬移。
- 移動機器時，請勿移除列印匣。
- 搬運時，請務必水平托住機器。為了避免碳粉撒出，請務必小心搬動機器。
- 請勿將機器置於含鹽的空氣和腐蝕性氣體中。也不要將機器安裝在可能有化學反應的場所（例如，實驗室），因為這樣做會造成機器故障。

通風

長時間在通風不良的狹窄環境內，使用本機或大量列印時，您可能會聞到異味。

這可能也會造成輸出紙張帶有異味。

聞到異味時，為了保持工作環境舒適，請定期保持通風。

- 安裝機器時，請不要讓通風口直接對人。
- 流通率應該超過每人每小時 30 m³。

新機器散發的氣味

新機器可能會有一股獨特的氣味。通常要等一星期才會消失。

聞到異味時，請保持良好通風及室內的空氣循環。

1. 請務必檢查以下要點：

- 已關閉電源開關。
- 電源線已從牆上插座拔除。
- 已拔除本機的其他所有連接線。

2. 若已安裝紙匣 2，請拆下。

3. 握住機器兩側的凹槽把手抬起印表機，然後水平移動至要使用的位置。

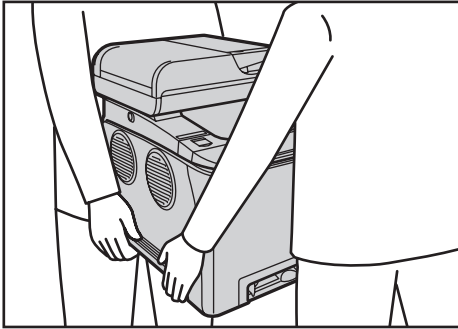

DUE287

4. 若已拆下紙匣 2，請將其裝回。



- 如果要長距離搬運本機，請將機器妥善包裝並清空所有紙匣。運送時，請小心不要讓本機傾斜或翻倒。
- 搬運時，如果機器未保持水平，在機器內部碳粉可能會撒出。
- 關於移動機器的詳細資訊，請聯絡您的業務代表或服務代表。

丟棄

關於正確地棄置機器的詳細資訊，請聯絡您的業務代表或服務代表。

查詢處

關於本手冊所說明主題的詳細資訊，或是想查詢本手冊未說明的主題，請聯絡您的業務代表或服務代表。

10. 疑難排解

本章提供錯誤訊息和其他問題的解決方案。

畫面上的錯誤和狀態訊息

下表中的訊息依字母順序排列。

「X」代表錯誤代碼中的數字，會視特定情況而有不同。

★重要訊息

- 如果警告指示燈持續亮起或閃動，請按下[首頁]畫面上的[狀態]圖示，並查看顯示的訊息。

訊息	原因	解決方案
2XXX14	機器無法列印接收到的傳真，或由於文件過大，機器的記憶體在接收傳真時容量已滿。	<ul style="list-style-type: none">• 紙匣是空的。在紙匣中裝入紙張。請參閱 p.44 「裝入紙張」。• 紙匣未包含 A4、Letter 或 Legal 尺寸的紙張。在紙匣中裝入有效尺寸的紙張，並在[紙張設定]中進行對應的紙張尺寸設定。• 蓋板或紙匣打開。關閉蓋板或紙匣。• 發生夾紙。移除夾紙。請參閱 p.330 「移除夾紙」。• 列印匣是空的。更換列印匣。請參閱 p.297 「更換列印匣」。• 接收到的傳真過大。請傳送者將文件分成數份較小的個別傳真，並重新傳送文件，或是以較低的解析度傳送。
ADF Original Misfeed Open ADF Cover and remove paper.	ADF 內發生原稿夾紙。	<ul style="list-style-type: none">• 移除夾住的原稿，然後再次放置。請參閱 p.330 「移除夾紙」和 p.342 「送紙問題」。• 檢查原稿是否適合掃描。請參閱 p.72 「放置原稿」。

訊息	原因	解決方案
Available: IDCard Copy A4 or 8 1/2 × 11/A5 /A6	無法進行證件影印，因為紙匣未裝入有效尺寸的紙張（A4、Letter、A5 或 A6）。	<ul style="list-style-type: none"> 在[Select Paper]設定中，將機器設定為使用 A4 或 Letter 尺寸紙張來列印影本。請參閱 p.211 「影印功能設定」。 針對選定用來列印影本的紙匣，指定 A4、Letter、A5 或 A6 紙張尺寸。請參閱 p.236 「紙張設定」。
Available: 2 Sided Copy A4/B5/LG/LT/EXE 8x13/8.25x13/8.5x13/16K	無法進行雙面影印，因為紙匣中沒有有效尺寸的紙張（A4、B5、Letter、Legal、Executive、8 × 13 英吋、8 1/2 × 13 英吋、Folio 或 16K）。	<ul style="list-style-type: none"> 在[Select Paper]設定中，選擇裝有 A4、B5、Letter、Legal 或 Executive 尺寸紙張的紙匣（除手送台外的紙匣）。請參閱 p.211 「影印功能設定」。 為選定用於列印影本的紙匣指定 A4、B5、Letter、Legal、Executive、8 × 13 英吋、8 1/2 × 13 英吋、Folio 或 16K 尺寸。請參閱 p.236 「紙張設定」。
Available: 2 Sided Copy Tray 1 or Tray 2	無法執行雙面影印，因為已經指定紙張從手送台送入。	請為[Select Paper]設定指定除[Bypass Tray]外的設定。請參閱 p.211 「影印功能設定」。
Busy	由於目的地線路忙線，因此無法完成傳真傳送。	請稍候再傳送傳真。
Cannot Copy This Setting Combine.: 2 page on 1 / 4 page on 1	無法進行合併影印，因為紙匣未裝入有效尺寸的紙張（A4、Letter 或 Legal）。	<ul style="list-style-type: none"> 在[Select Paper]設定中，將機器設定為使用 A4、Letter 或 Legal 尺寸紙張來列印影本。請參閱 p.211 「影印功能設定」。 為選定用來列印影本的紙匣，指定 A4、Letter 或 Legal 尺寸紙張。請參閱 p.236 「紙張設定」。

訊息	原因	解決方案
Cannot copy. Set original to ADF.	無法執行合併影印，因為未將原稿置於 ADF。	<ul style="list-style-type: none"> 即使是影印單張，亦請使用 ADF。 如果需要使用曝光玻璃，請在[雙面/合併]的[影印機功能]中選擇[關閉]或[手動雙面掃描模式]，然後再試一次。請參閱 p.211 「影印功能設定」。
Check Paper Size	文件設定的紙張尺寸，與指出之紙匣中的紙張尺寸不同。	按下[FormFeed]開始列印，或按下[JobReset]取消工作。
Check Paper Type	文件設定的紙張種類，與指出之紙匣中的紙張種類不同。	按下[FormFeed]開始列印，或按下[JobReset]取消工作。
Connection Failed	無法正確連接線路。	<ul style="list-style-type: none"> 確認電話線路正確地連接到機器。 將電話線路從機器上拔除，然後在原位接上一般電話。確認您可使用話機撥打電話。如果無法以此方式撥打電話，請與您的電話公司聯絡。
Cover open	蓋板打開。	完全關閉蓋板。
Density Sensor Require Cleaning	機器無法調整色彩同步。	清潔碳粉濃度偵測器。請參閱 p.310 「清潔碳粉濃度感應器」。
Dial Failed	無法傳送傳真。	<ul style="list-style-type: none"> 確認所撥的傳真號碼是正確的。 確認目的地為傳真機。 確認線路未處於忙線中。 您可能需要在撥號的數字間插入暫停。例如，在區碼之後按下[重撥]。 查看[PSTN / PBX]中的[管理員工具]是否已根據所使用的電話線路來進行設定。請參閱 p.241 「管理員工具設定」。

訊息	原因	解決方案
Exceeded Maximum Email Size	掃描檔案超過了可透過電子郵件傳送的檔案大小上限。	<ul style="list-style-type: none"> 請設定[掃描設定]的 [Resolution]，以降低掃描解析度。請參閱 p.216 「掃描器功能設定」。 設定[掃描設定]中的[Max. E-mail Size]，以增加允許的大小上限。請參閱 p.216 「掃描器功能設定」。
Failed to Access File Press Clear key	掃描至 USB 功能失敗，因為機器無法正確存取 USB 快閃磁碟機。	使用無密碼保護或寫入保護功能的 USB 快閃磁碟機。
Failed to Create File Press Clear key	掃描至 USB 功能失敗，因為 USB 快閃磁碟機上的記憶體空間不足。	使用具有足夠記憶體空間的 USB 快閃磁碟機。
I-Fax POP3 Failed	與 POP3 伺服器的連線失敗。	<ul style="list-style-type: none"> 檢查網路連接線是否正確連接至本機。 確認 IP 位址、DNS 和 POP3 設定等網路設定正確無誤（確保未使用雙位元組字元）。請參閱 p.279 「配置網路設定」。
Independent-supply Toner: X	指定的顏色安裝了不支援的列印碳粉匣。	請將其移除，並更換為授權經銷商指定的列印匣。
Internal Misfeed	機器內部發生夾紙。	移除夾紙。請參閱 p.330 「移除夾紙」。
Memory Overflow	記憶體中的傳真工作數目（尚未傳送或列印的傳真）已達到上限，因此無法儲存新工作。	請稍候，直到待處理工作傳送或列印完成。

訊息	原因	解決方案
Memory Overflow	<ul style="list-style-type: none"> 資料過大或過於複雜而無法列印。 使用某些列印品質設定列印 Legal 尺寸紙張時，列印資料量可能會變得過大，而使工作取消。 	<ul style="list-style-type: none"> 在[印表機功能]下的[解析度]中選擇[600 × 600 dpi]，以降低資料大小上限。請參閱 p.232 「印表機功能設定」。 如果使用 PCL 印表機驅動程式，請將[列印品質]中的[等級:]設定為[速度]或[標準]。如果使用 PostScript 3 列印驅動程式，請將[印表機功能]中的[列印品質]設定為[標準]或[高品質]。
Memory Overflow	<ul style="list-style-type: none"> 若將印表機驅動程式之[列印品質]索引標籤的[等級:]設定為[精細]，而列印儲存在機器中的機密列印檔案時，視機器目前的記憶體使用狀況而定，可能會取消列印。 	<ul style="list-style-type: none"> 列印或刪除機器中的其他機密列印檔案，然後列印本機無法列印的機密列印檔案。或者，將機密列印檔案以[等級:]設定為[速度]或[標準]重新傳送到機器，然後列印該機密列印檔案。
Memory Overflow	<ul style="list-style-type: none"> 在傳送前掃描原稿的第一頁以儲存傳真工作時，達到了機器的記憶體容量上限。 在記憶傳送模式中，將傳真資料儲存至記憶體時，機器的記憶體到達容量。 	將傳真分成數個較小的個別傳真來重新傳送，或以較低的解析度傳送。
Misfeed: Duplex Unit Remove Paper	雙面單元中發生夾紙。	移除夾紙。請參閱 p.330 「移除夾紙」。
Misfeed: Paper Tray	紙匣中發生夾紙。	移除夾紙。請參閱 p.330 「移除夾紙」。
Misfeed: Standard Tray	排紙口區域發生夾紙。	移除夾紙。請參閱 p.330 「移除夾紙」。
Misfeed: Tray 1	紙匣 1 的紙張輸入區域發生夾紙。	移除夾紙。請參閱 p.330 「移除夾紙」。

訊息	原因	解決方案
Misfeed: Tray 2	紙匣中發生夾紙。	移除夾紙。請參閱 p.330 「移除夾紙」。
Net Communication Error	傳送或接收資料時，與伺服器的連線中斷。	聯絡網路管理員。
Network is not Ready	由於機器尚未從 DHCP 伺服器接收所有 IP 位址資訊，因此無法傳送掃描檔案。	請等到機器接收到完整 IP 位址資訊後，再嘗試進行操作。
On Hook or Stop key	機器話筒已有一段時間未掛好。	掛回話筒電話或按下[清除/停止]鍵。
Open Front Cover then move Envelope Lever up/down.	定著單元拉桿位置不正確。	只有定著單元拉桿位於適合該紙張類型的正確位置時，機器才會開始列印。 <ul style="list-style-type: none"> 若要列印信封，請打開前蓋，然後將左拉桿與右拉桿降低至信封標記處。 若要列印紙張，請打開前蓋，然後將左拉桿與右拉桿升至普通紙標記處。
Out of Paper: X	指定紙匣中的紙張已用完。	在指定的紙匣中裝入紙張。請參閱 p.44 「裝入紙張」。
Please Restart Machine	機器需要重新啟動。	關閉機器電源後，再重新開啟。
Remove Paper: Bypass Tray	機器無法進行列印工作，因為已指定紙匣 1 或紙匣 2 做為輸入紙匣，但紙張卻裝入了手送台。	從手送台移除紙張。
Replace Intermediate Transfer Belt	轉寫皮帶無法再使用，且必須加以更換。	請聯絡您的業務代表或服務代表。
Replace Required Soon: Toner Cartridge (X)	列印匣幾乎空了。	準備好新的列印匣。

訊息	原因	解決方案
Replace Required Soon: Waste Toner Bottle	廢棄碳粉瓶必須盡快更換。	請準備好新的廢棄碳粉瓶。
Replacement Required: Fusing Unit	定著單元無法再使用，且必須加以更換。	請聯絡您的業務代表或服務代表。
Replacement Required: Paper Feed Roller	進紙滾輪無法再使用，且必須加以更換。	請聯絡您的業務代表或服務代表。
Replacement Required: Toner Cartridge (X)	機器碳粉已用完。	更換列印匣。請參閱 p.297 「更換列印匣」。
Replacement Required: Transfer Roller	轉寫滾輪無法再使用，且必須加以更換。	請聯絡您的業務代表或服務代表。
RX Communication Error	發生接收錯誤，且無法正確接收傳真。	如有可能，請聯絡並請求傳真的傳送者再傳送一次。
Scan (NW) Disconnected	無法傳送掃描檔案，因為乙太網路連接線未連接妥當。	將乙太網路連接線重新連接妥當，然後試著再次進行操作。
Scan (USB) Disconnected	使用電腦掃描時，拔除了 USB 連接線。	將 USB 連接線重新連接妥當，然後試著再次進行操作。
Server Connection Failed	無法傳送掃描檔案，因為無法連線至目的地。	確認是否已正確登記目的地，然後試著再次進行操作。
Server Response Error	開始傳送前，與伺服器的通訊發生錯誤。	確認是否已正確登記目的地，然後試著再次進行操作。 若無法解決問題，請聯絡網路管理員。
SCXXX	發生重大的硬體錯誤，且機器無法運作。	請聯絡您的業務代表或服務代表。

訊息	原因	解決方案
Set Correct Paper	在[傳真功能]的[選擇紙匣]選擇的紙匣中未包括 A4、Letter 或 Legal 尺寸紙張。	顯示此訊息時，請按下[設定尺寸]。隨即出現選單，以變更目前紙匣的紙張尺寸。 將 A4/Letter/Legal 尺寸的紙張裝入紙匣，然後選擇對應的紙張尺寸。 請注意，這也將變更[紙張設定]中該紙匣的紙張尺寸設定。請參閱 p.236 「紙張設定」。
Set Original to ADF Cannot use exposure glass with set. in [Scan Size].	無法進行掃描，因為 ADF 中未放入原稿，即使機器已設定可掃描大於 A4/Letter 尺寸的原稿。	<ul style="list-style-type: none"> 即使掃描 A4/Letter 或較小尺寸的原稿時，也請使用 ADF。 若需要使用曝光玻璃，請在[掃描設定]的[掃描尺寸]中，設定 A4/Letter 或較小的尺寸，然後再試一次。請參閱 p.161 「指定掃描設定以進行掃描」。
Sort Copy was Cancelled	從 ADF 掃描原稿，以進行分頁影印時，機器的記憶體容量到達上限。	按下[離開]，列印已成功掃描至記憶體的原稿。然後，再次影印 ADF 中剩餘的原稿。
Setting Error: Waste Toner Bottle	未正確安裝廢棄碳粉瓶。	重新安裝廢棄碳粉瓶。請參閱 p.302 「更換廢棄碳粉瓶」。
TX Communication Error	發生傳送錯誤，且無法正確傳送傳真。	如果啟用了[自動重播]設定，機器將會重撥號碼，並再次嘗試。如果所有嘗試皆失敗，或機器處於立即傳送模式，將不會傳送傳真。請再次嘗試進行操作。
Unavailable Paper Type	無法進行雙面影印，因為紙匣未裝入有效種類的紙張（薄紙、普通紙、中厚紙、回收紙、彩色紙、印有圖案的紙張或打孔紙）。	<ul style="list-style-type: none"> 在[選擇紙張]設定中，指定裝入有效種類紙張的紙匣（除了手送台以外的紙匣）。請參閱 p.211 「影印功能設定」。 為選定用來列印影本的紙匣，指定有效的紙張種類。請參閱 p.236 「紙張設定」。

訊息	原因	解決方案
Unsupported Device Please Remove	掃描至 USB 功能失敗，因為使用了非 USB 快閃磁碟機的 USB 裝置，或使用了具備不支援之檔案系統的 USB 快閃磁碟機。	使用與掃描至 USB 功能相容的 USB 快閃磁碟機。
Unsupported USB Hub Please Remove	掃描至 USB 功能失敗，因為使用了非 USB 快閃磁碟機的 USB 裝置，或使用了具備不支援之檔案系統的 USB 快閃磁碟機。	使用與掃描至 USB 功能相容的 USB 快閃磁碟機。
USB Disconnected Press Clear key	掃描至 USB 功能失敗，因為在操作完成前移除了 USB 快閃磁碟機。	檢查 USB 快閃磁碟機是否牢固地插入機器。畫面上未顯示「Ready」前，請勿拔除 USB 快閃磁碟機。
USB Memory Overflow Press Clear key	掃描至 USB 功能失敗，因為 USB 快閃磁碟機上的記憶體空間不足。	使用具有足夠記憶體空間的 USB 快閃磁碟機。
Write Protect Press Clear key	掃描至 USB 功能失敗，因為機器無法正確存取 USB 快閃磁碟機。	使用無密碼保護或寫入保護功能的 USB 快閃磁碟機。

移除夾紙

如果發生夾紙，控制面板上會顯示下列其中一項訊息：

★重要訊息

- 如果警告指示燈持續亮起或閃動，請按下[首頁]畫面上的[狀態]圖示，並查看顯示的訊息。

訊息	參考標題
Internal Misfeed	請參閱 p.333 「若定著單元中發生夾紙」。
Misfeed: Standard Tray	
Misfeed: Paper Tray	請參閱 p.335 「若紙匣中發生夾紙」。
Misfeed: Tray 1	
Misfeed: Tray 2	
Misfeed: Duplex Unit Remove Paper	請參閱 p.337 「若轉寫單元中發生夾紙」。
ADF Original Misfeed Open ADF Cover and Remove paper.	請參閱 p.338 「移除掃描夾紙」。

請查看訊息所指出的部位，並據以移除夾紙。

移除列印夾紙

⚠注意

- 本機內部會變得極燙。切勿觸碰貼有「△」標籤（表示表面高溫）的零件。
- 本機的部份內部元件會變得非常燙。因此，移除夾紙時，請格外小心。否則，可能會導致燙傷。
- 本機部份內部元件可能較脆弱。移除夾紙時，請勿觸碰本手冊所示的感應器、接頭、LED 或其他易碎物品。這樣做可能會造成故障。

關於機器感應器和擴充選購件的位置，請參見以下說明圖。

主機

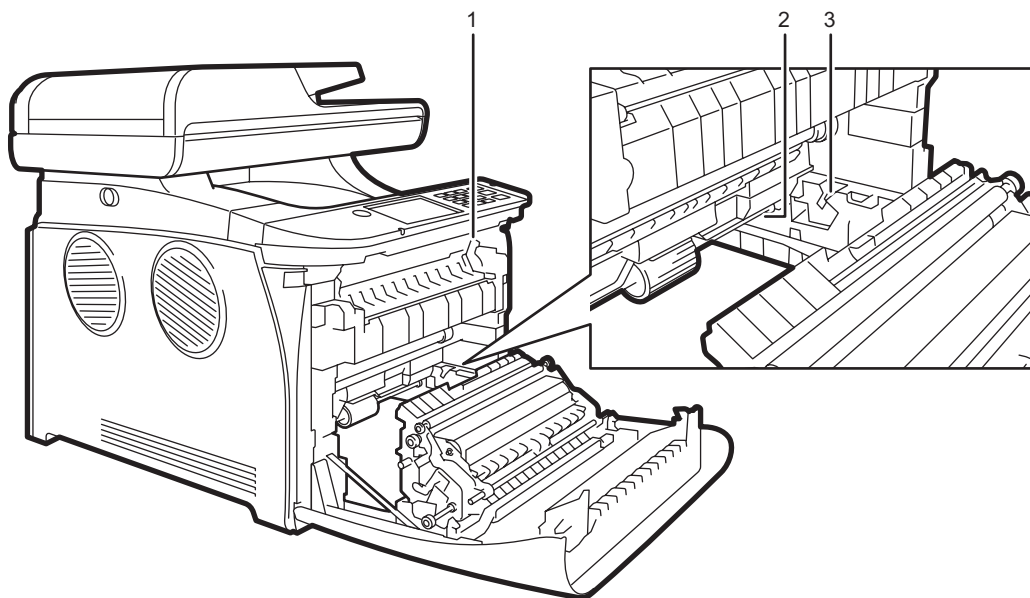

DUE292

1.

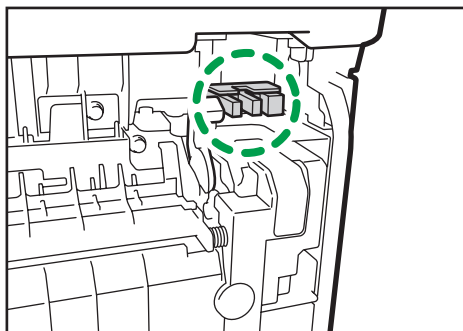

DUE288

2.

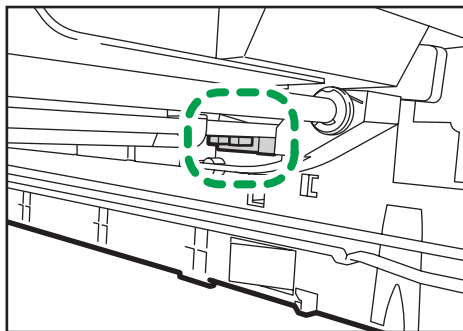

DUE289

3.

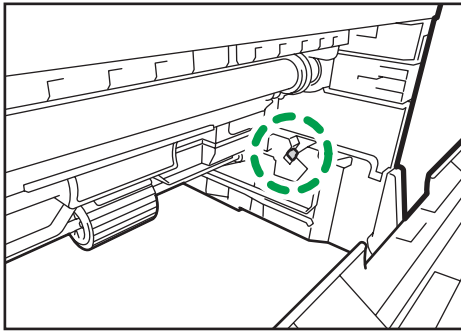

DUE290

進紙單元

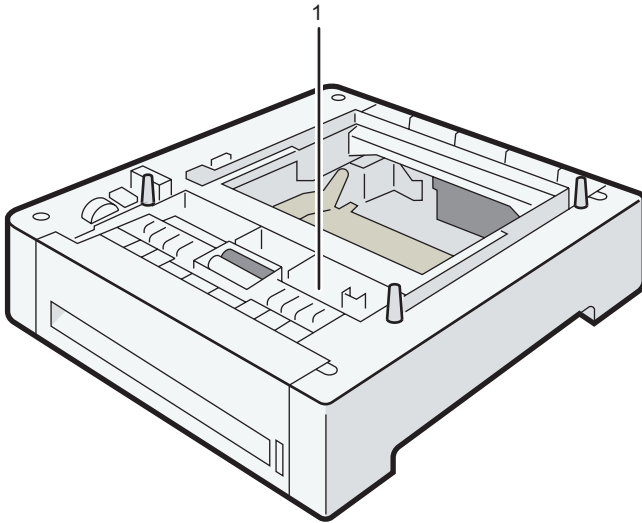

DUE320

10

1.

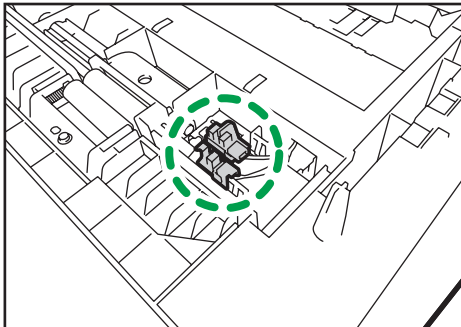

DUE291

★重要訊息

- 夾紙上可能沾滿了碳粉。請小心不要讓雙手或衣物沾染碳粉。
- 清除夾紙後立即列印的頁面，上面的碳粉可能未充分定著而造成髒污。試印幾張，直到不再出現髒污。
- 請勿強行取出夾紙，否則會撕裂紙張。機器內殘留的撕裂碎紙，會繼續造成夾紙，且可能造成機器損壞。
- 夾紙可能造成頁面遺失。檢查您的列印工作是否有漏印的頁面，並重印所有未印出的頁面。

若定著單元中發生夾紙

若定著單元中發生夾紙，請依照下列步驟加以清除。

★重要訊息

- 由於導板周圍溫度極高，請等到冷卻後，再查看是否夾紙。

1. 拉起前蓋開啟拉桿，然後小心降下前蓋。

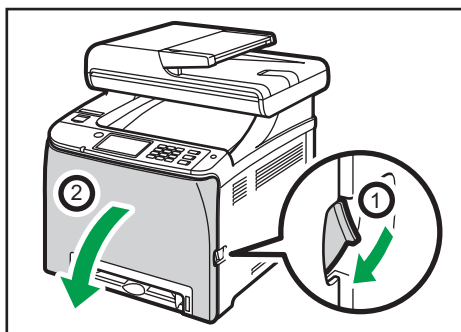

DUE227

2. 降下定著單元拉桿，然後小心地拉出夾紙。

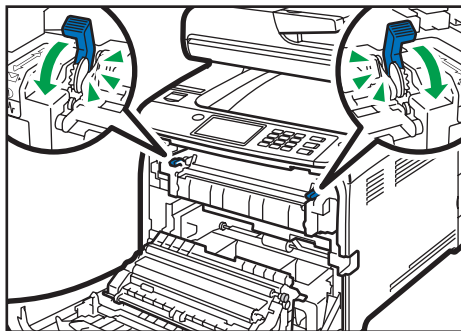

DUE228

請勿觸碰定著單元。

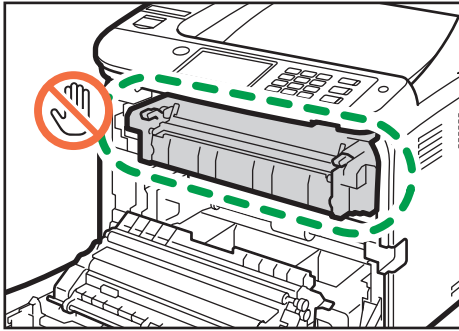

DUE243

將紙張向下拉出，以取出夾紙。不要將紙張往上拉。

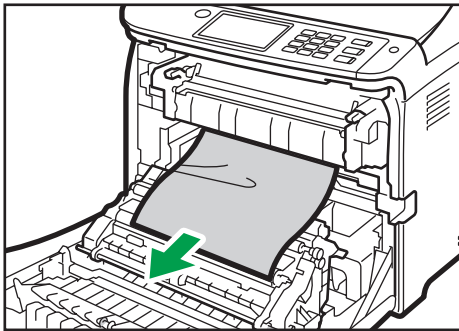

DUE244

若找不到夾紙，請拉低導板來檢查。

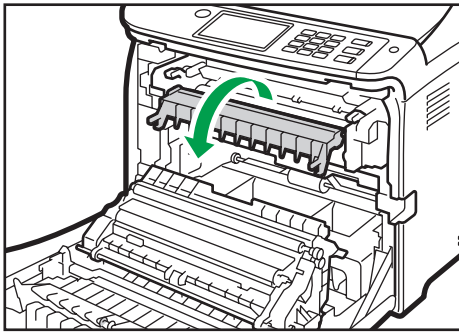

DUE245

3. 拉起定著單元拉桿。

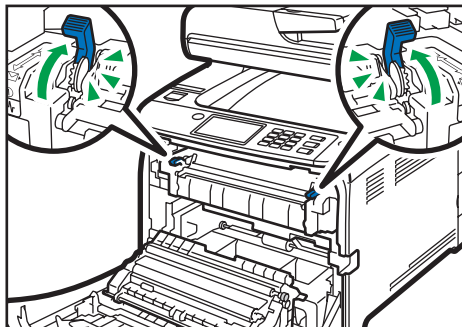

DUE246

4. 用雙手小心地將前蓋向上推，直到闔上為止。

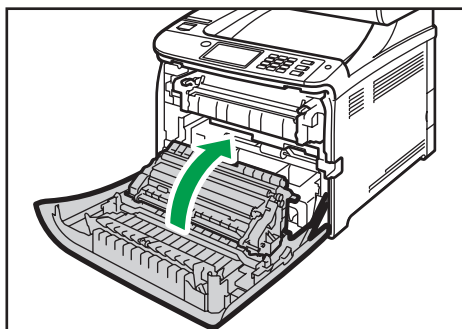

DUE229

闔上前蓋時，請用力推蓋板上半部。關閉蓋板後，檢查錯誤是否已清除。

若紙匣中發生夾紙

若紙匣 1 或紙匣 2 中發生夾紙，請依照下列步驟加以清除。

1. 拉起前蓋開啟拉桿，然後小心降下前蓋。

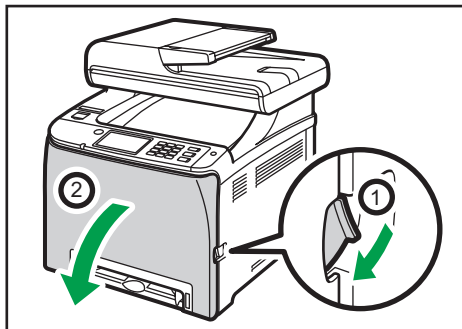

DUE227

2. 小心地拉出夾紙。

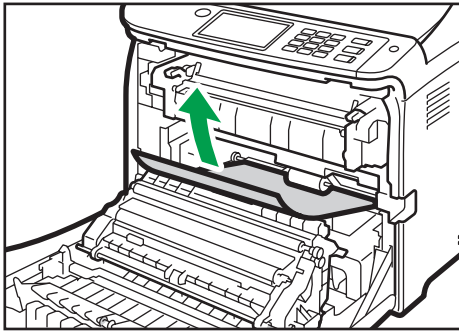

DUE247

請勿觸碰定著單元。

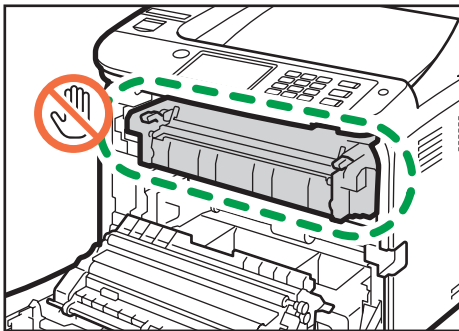

DUE243

若轉寫單元中發生夾紙，請抓住紙張的兩側，小心地將紙張往前拉出。

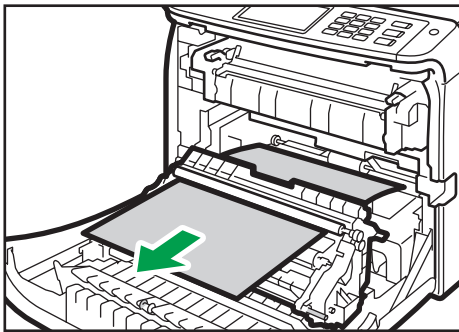

DUE248

3. 用雙手小心地將前蓋向上推，直到闔上為止。

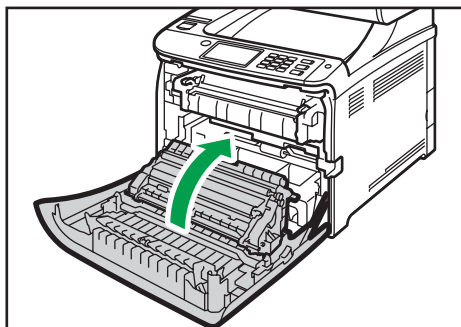

DUE229

闔上前蓋時，請用力推蓋板上半部。關閉蓋板後，檢查錯誤是否已清除。

註

- 不要拉出紙匣（紙匣 1）。
- 若紙匣 2 中發生夾紙，但找不到確實的位置，請拉出紙匣 2，以清除夾紙。移除夾紙後，請小心地將紙匣 2 完全推回機器內部。

若轉寫單元中發生夾紙

若轉寫單元中發生夾紙，請依照下列步驟加以清除。

1. 拉起前蓋開啟拉桿，然後小心降下前蓋。

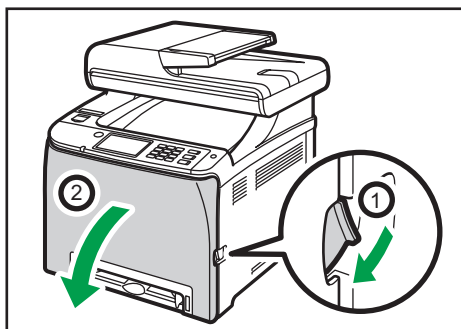

DUE227

2. 小心地取出轉寫單元中的所有夾紙。

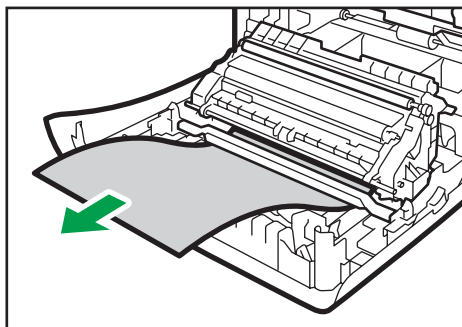

DUE249

若找不到夾紙，請查看機器內部。

3. 用雙手小心地將前蓋向上推，直到闔上為止。

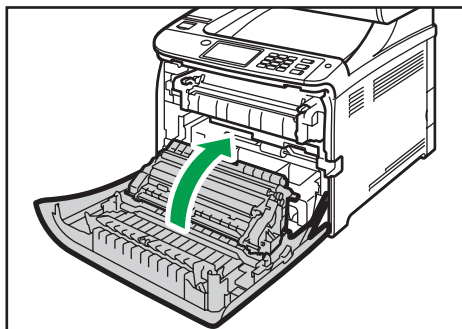

DUE229

闔上前蓋時，請用力推蓋板上半部。關閉蓋板後，檢查錯誤是否已清除。

移除掃描夾紙

10

★重要訊息

- 掀開 ADF 時，請小心不要握住輸入紙匣，否則紙匣可能會損壞。

如果 ADF 中發生夾紙，請依照下列程序來移除夾住的紙張。

1. 打開 ADF 蓋。

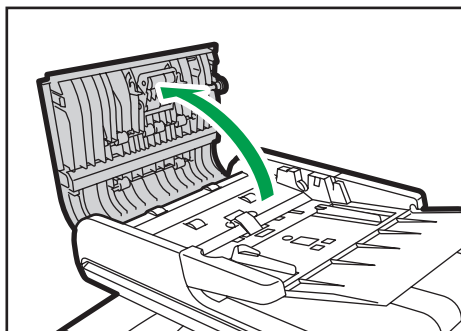

DUE250

2. 輕輕地拉出夾住的紙張，以將其移除。

拉出原稿時，請小心不要過於用力，否則可能會撕破。

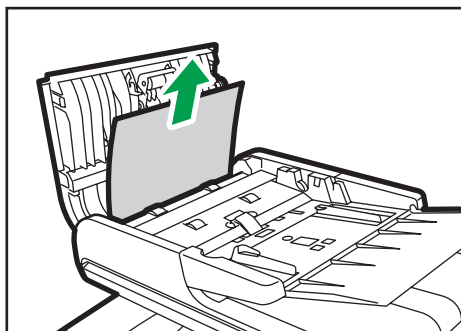

DUE251

3. 關閉 ADF 蓋板與 ADF 輸入紙匣的蓋板。

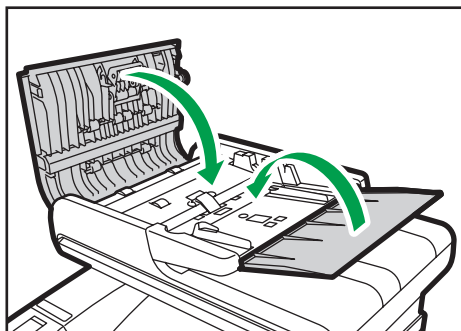

DUE252

4. 抬起 ADF，若內有原稿，請輕輕地拉出夾住的紙張，以將其取出。

抬起 ADF 時請小心不要抓住輸入紙匣。否則，會損壞紙匣。

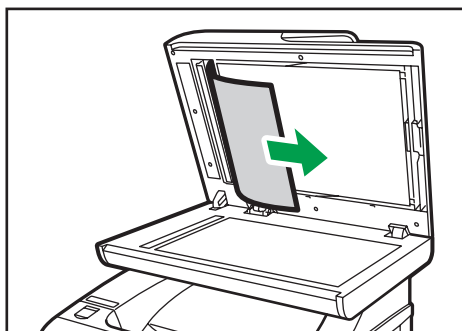

DUE253

5. 關閉 ADF。



無法列印測試頁時

可能原因	解決方案
電源線、USB 纜線或網路線未正確連接。	確認電源線、USB 纜線或網路線已正確連接。另請確認並未損壞。
未建立正確的連接埠連線。	<ol style="list-style-type: none">1. 在[開始]功能表上，按一下[裝置和印表機]。2. 在機器圖示上，按一下滑鼠右鍵，然後按一下[印表機內容]。3. 按一下[連接埠]索引標籤，然後確認連接埠已設為 USB 或網路印表機。

送紙問題

若機器在運作中，但無法進紙或經常發生夾紙，請檢查機器和紙張的狀態。

問題	解決方案
進紙不順。	<ul style="list-style-type: none"> • 請使用支援的紙張種類。請參閱 p.59 「支援的紙張」。 • 正確地裝入紙張，務必適當地調整紙匣的側擋板或末端擋板，或手送台的導紙板。請參閱 p.44 「裝入紙張」。 • 若紙張捲曲，請將紙張整平。 • 從紙匣中取出紙張，並徹底將它們扇開。然後，將紙張上下顛倒後放回紙匣。
經常發生夾紙。	<ul style="list-style-type: none"> • 如果紙張與紙匣的側擋板或末端擋板或手送台的導紙板之間有空隙，請調整這些擋板或導紙板來移除空隙。 • 列印包含大片實心區域的影像時（會耗費許多碳粉），請避免列印紙張的兩面。 • 請使用支援的紙張種類。請參閱 p.59 「支援的紙張」。 • 裝入紙張時，堆疊的高度請勿超過側擋板的上限標記。 • 確認摩擦墊或進紙滾輪是乾淨的。請參閱 p.312 「清潔摩擦墊和進紙滾輪」。
一次送入多張紙。	<ul style="list-style-type: none"> • 裝入前，請先將紙張扇開。另外，將紙疊放在桌面等平坦表面上輕敲，確定使紙疊邊緣齊平。 • 請確定側擋板或末端擋板處於正確位置。 • 請使用支援的紙張種類。請參閱 p.59 「支援的紙張」。 • 裝入紙張時，堆疊的高度請勿超過側擋板的上限標記。 • 確認摩擦墊或進紙滾輪是乾淨的。 • 請檢查紙張不是在紙匣內還有紙張時所添加。僅在紙匣中完全沒有紙張時才添加紙張。

問題	解決方案
紙張起皺摺。	<ul style="list-style-type: none"> 紙張受潮。使用妥善存放的紙張。請參閱 p.59 「支援的紙張」。 紙張過薄。請參閱 p.59 「支援的紙張」。 如果紙張與紙匣的側擋板或末端擋板或手送台的導紙板之間有空隙，請調整這些擋板或導紙板來移除空隙。 查看左右兩側的定著單元拉桿是否已抬起到普通紙標記。
印出的紙張捲曲。	<ul style="list-style-type: none"> 將紙張上下顛倒裝入紙匣。 若紙張嚴重捲曲，請時時從接紙盤中取出列印件。 紙張受潮。使用妥善存放的紙張。請參閱 p.59 「支援的紙張」。 在[系統設定]的[防潮等級]中選擇[等級 2：中]或[等級 3：強]。請注意，如果選擇了[等級 2：中]或[等級 3：強]，則首張列印件印出的時間會比後續的長。
影像未列印在正確的位置。  DAC606	根據紙張的尺寸來調整前方的末端擋板和兩個側擋板。請參閱 p.44 「裝入紙張」。
影像斜印在頁面上。  DAC572	如果紙張與紙匣的側擋板或末端擋板或手送台的導紙板之間有空隙，請調整這些擋板或導紙板來移除空隙。

列印品質問題

檢查機器的狀況

如果列印品質有問題，請先檢查機器的狀態。

可能原因	解決方案
放置機器的位置有問題。	確定機器放置於水平表面上。將機器放置於不受振動或搖晃的地方。
使用了不支援的紙張種類。	確定機器支援所使用的紙張。請參閱 p.59 「支援的紙張」。
紙張種類設定不正確。	確定印表機驅動程式的紙張種類設定，符合所裝入的紙張種類。請參閱 p.57 「使用印表機驅動程式指定紙張種類和紙張尺寸」。
使用了非原廠的列印匣。	填充或非原廠的列印匣，會降低列印品質並造成故障。請只使用原廠列印匣。
使用了老舊的列印匣。	列印匣應在到期日前開封，並於開封後六個月內使用完畢。
機器髒污。	請參閱 p.297 「維護機器」，必要時請清潔機器。
發生褪色。	搬動機器或列印大量頁面後，彩色列印的顏色可能會褪色。此時，請執行[系統設定]中的[色彩同步]，調整色彩同步。

查看印表機驅動程式的設定

問題	解決方案
列印的影像髒污。	<p>PCL 5c/6</p> <p>在印表機驅動程式的[紙張]索引標籤中，從「輸入紙匣：」清單中選擇[手送台]。在「紙張種類：」清單中選擇適當的紙張種類。</p> <p>PostScript 3</p> <p>在印表機驅動程式的[紙張/品質]索引標籤上，選擇「紙張來源」清單中的[手送台]。在「媒體」清單中選擇適當的紙張種類。</p>
摩擦後，影像髒污。（碳粉未定著。）	<p>PCL 5c/6</p> <p>在印表機驅動程式的[紙張]索引標籤上的「紙張種類：」清單中選擇適當的紙張種類。</p> <p>PostScript 3</p> <p>在印表機驅動程式的[紙張/品質]索引標籤，在「媒體」清單中選擇適當的紙張種類。</p>
列印出來的影像與電腦螢幕上的影像不同。	<p>只在使用 PCL 5c/6 時</p> <p>在印表機驅動程式的[列印品質]索引標籤上，選擇「圖形模式」清單中的[光柵圖形]。</p>
列印圖形時，輸出和畫面不同。	若要正確列印，請將印表機驅動程式設定指定為不使用圖形指令列印。關於指定印表機驅動程式設定的詳細資訊，請參閱印表機驅動程式說明。
影像遭到截斷，或列印過多影像。	使用與應用程式中所選擇的相同尺寸的紙張。如果您無法裝入正確尺寸的紙張，請使用縮小功能縮小影像，然後再列印。關於縮小功能的詳細資訊，請參閱印表機驅動程式的說明。
相片影像粗糙。	<p>使用應用程式或印表機驅動程式的設定，指定較高的解析度。</p> <p>關於印表機驅動程式之設定的詳細資訊，請參閱印表機驅動程式的說明。</p>
實線列印成虛線或變得模糊。	變更印表機驅動程式的抖色設定。關於抖色設定的詳細資訊，請參閱印表機驅動程式的說明。

問題	解決方案
細線不清楚、厚度不一致或並未顯示。	變更印表機驅動程式的抖色設定。關於抖色設定的詳細資訊，請參閱印表機驅動程式的說明。 如果問題仍然存在，請在建立影像的應用程式中指定設定，以變更線條的粗細。

印表機問題

本節說明列印問題與可能的解決方案。

無法正確列印時

問題	解決方案
發生錯誤。	<p>如果列印時發生錯誤，請變更電腦或印表機驅動程式的設定。</p> <ul style="list-style-type: none"> 檢查印表機圖示名稱是否超過 32 個英數字元。如果超過，請將其縮短。 檢查是否有其他應用程式正在運作。 關閉所有的其他應用程式，因為這些程式可能會干擾列印。若問題未解決，也請關閉不需要的程序。 檢查是否使用了最新的印表機驅動程式。
列印工作已取消。	<ul style="list-style-type: none"> 如果使用某些列印品質設定進行列印，可能會取消列印 Legal 尺寸的紙張。如果使用 PCL 印表機驅動程式，請將[列印品質]中的[等級：]設定為[速度]或[標準]。如果使用 PostScript 3 列印驅動程式，請將[列印品質]設定為[標準]或[高品質]。關於詳細資訊，請參閱印表機驅動程式說明。 如果[系統設定]中的[I/O 逾時]設定為 15 秒，請增加時間。如果來自其他連接埠的資料經常性地中斷列印，或是列印資料過大，需要耗費時間處理，則可能會取消列印工作。關於詳細資訊，請參閱 p.226 「系統設定」。
已取消機密列印檔案。	<ul style="list-style-type: none"> 機器已有五個或 5 MB 的機密列印資料。列印或刪除現有的機密列印檔案。關於詳細資訊，請參閱 p.85 「列印機密文件」。 即使機器無法再儲存更多的機密列印檔案，仍會在取消新的機密列印檔案前，在[系統設定]下的[機密列印]中所指定的時間內保留該檔案。在此時間內，可以列印或刪除新機密列印檔案。也可以列印或刪除現有的機密列印檔案，這樣新機密列印檔案就能儲存在本機中。 關於[機密列印]的詳細資訊，請參閱 p.226 「系統設定」

問題	解決方案
已取消機密列印檔案。	<p>只在使用 PCL 5c/6 時</p> <p>如果機密列印檔案包含的頁數過多或檔案過大，請減少列印的頁數，或是在[等級:]的[列印品質]中使用較低的設定列印。關於詳細資訊，請參閱印表機驅動程式說明。</p>
從發出列印開始命令到實際列印，中間有明顯的延遲。	<ul style="list-style-type: none"> • 處理時間視資料量而定。大量資料（例如，內含大量圖片的文件）的處理需要花費較長的時間。 • 若要加快列印，請使用印表機驅動程式降低列印解析度。關於詳細資訊，請參閱印表機驅動程式說明。 • 機器正在校正色彩。請稍候。
使用某些應用程式時文件無法正確列印，或影像資料無法正確列印。 某些字元印不清楚或未印出。	變更列印品質設定。
完成列印工作所花費的時間太長。	<ul style="list-style-type: none"> • 處理照片與其他資料較多的頁面需要花費較長時間，因此在列印這樣的資料時，請耐心等待。 • 使用印表機驅動程式變更設定，對加速列印會有所幫助： 請參閱印表機驅動程式說明。 • 資料過大或過於複雜，需要耗費時間處理。 • 若畫面顯示「Processing...」，表示機器正在接收資料。請稍候。 • 印表機正在調整色彩同步校正。請稍候。
列印出來的影像與電腦上顯示的不同。	<ul style="list-style-type: none"> • 使用某些功能時（例如，放大和縮小），影像的版面配置可能會和電腦顯示畫面上所顯示的不同。 • 檢查是否在應用程式中正確配置了頁面版面配置設定。 • 確定印表機內容對話方塊中選取的紙張尺寸和所裝入的紙張尺寸符合。關於詳細資訊，請參閱印表機驅動程式說明。

問題	解決方案
影像遭到截斷，或列印過多影像。	<p>若使用的紙張，小於應用程式中所選取的紙張尺寸，請使用和應用程式中所選尺寸相同的紙張。如果您無法裝入正確尺寸的紙張，請使用縮小功能縮小影像，然後再列印。</p> <p>請參閱印表機驅動程式說明。</p>
列印件的顏色與電腦顯示畫面上的不同。	<ul style="list-style-type: none"> 使用彩色碳粉所生成的顏色，可能與顯示幕所顯示的顏色有所不同，這是因為重製顏色的方法不同。 <p>只在使用 PCL 5c/6 時</p> <p>在印表機驅動程式的對話方塊中，如果[Economy Color]索引標籤中的[列印品質]設定為[開啟]，則所顯示的漸層可能會有不同。</p> <p>請參閱印表機驅動程式說明。</p> <ul style="list-style-type: none"> 關閉主電源後，再重新開啟。如果列印件的色彩仍有不同，請在[系統設定]下進行[色彩同步]。關於詳細資訊，請參閱 p.226 「系統設定」。 <p>若這項步驟仍無法解決問題，請聯絡您的業務代表或服務代表。</p>
使用印表機驅動程式進行調整時，色彩產生極端變化。	<p>只在使用 PCL 5c/6 時</p> <p>在印表機驅動程式對話方塊的[列印品質]索引標籤中，請勿指定極端的色彩平衡設定。</p> <p>請參閱印表機驅動程式說明。</p>
彩色文件以黑白列印。	<ul style="list-style-type: none"> 印表機驅動程式未設定為彩色列印。 <p>請參閱印表機驅動程式說明。</p> <ul style="list-style-type: none"> 某些應用程式會以黑白列印彩色檔案。

無法清楚列印時

問題	解決方案
整份列印件模糊。	<ul style="list-style-type: none"> • 使用的紙張可能受潮。使用妥善存放的紙張。請參閱 p.59 「支援的紙張」。 • 在[系統設定]的[防潮等級]中選擇[等級 1：弱]、[等級 2：中]或[等級 3：強]。請注意，如果選擇了[等級 2：中]或[等級 3：強]，則首張列印件印出的時間會比後續的長。 • 如果啟用了[系統設定]中的[節約碳粉]，列印濃度通常會較淡。 • 如果[列印品質]索引標籤（PCL 印表機驅動程式）或[印表機功能]（PostScript 3 印表機驅動程式）下的[節約碳粉]選擇了[開啟]，將會以較低的濃度進行列印。關於詳細資訊，請參閱印表機驅動程式說明。 • 列印匣幾乎空了。如果畫面上出現了「Replacement Required:Toner Cartridge (X)」(「X」表示碳粉顏色)，請更換所顯示的列印碳粉匣。 • 可能形成凝結。如果溫度或濕度發生快速變化，請僅在機器適應後再開始使用。
碳粉呈粉末狀，並從紙上剝落，或列印影像呈霧面無光澤。	檢查定著單元拉桿是否設定至正確位置。拉起定著單元拉桿。
頁面的列印面上出現碳粉污漬。	<ul style="list-style-type: none"> • 紙張設定可能不正確。例如，雖然使用厚紙，但可能未指定厚紙的設定。 檢查印表機驅動程式的紙張設定。 請參閱印表機驅動程式說明。 • 確認紙張未捲曲或彎曲。信封容易捲曲。請先將紙張整平再裝入。 請參閱 p.44 「裝入紙張」。

問題	解決方案
<p>出現白線。</p> 	<p>中間轉寫皮帶髒污。</p> <p>依下列步驟清潔皮帶：</p> <ol style="list-style-type: none"> 1. 在電源啟動時打開上蓋。 2. 從印表機上移除所有列印碳粉匣。 3. 用雙手小心地關上上蓋。 4. 清潔完成時，請打開上蓋，並重新裝入所有列印碳粉匣。 <p>若這項步驟仍未解決問題，請聯絡您的業務代表或服務代表。</p>
<p>列印紙上出現水平線。</p>	<ul style="list-style-type: none"> • 撞擊會造成列印紙上出現線條和其他的故障情況。隨時保護印表機不受撞擊，特別是列印時。 • 若列印件上出現線條，請關閉印表機電源並稍候片刻，再打開電源。然後再次執行列印工作。
<p>列印顏色與指定的顏色不同。</p>	<p>若缺少特定顏色，請先關閉電源後，再開啟。如果問題仍未解決，請聯絡您的業務代表或服務代表。</p>
<p>相片影像粗糙。</p>	<p>某些應用程式在列印時會降低解析度。</p>
<p>顏色不見或列印的影像有部分模糊。</p>	<ul style="list-style-type: none"> • 使用的紙張可能受潮。使用妥善存放的紙張。請參閱 p.44 「裝入紙張」。 • 碳粉幾乎用盡。若控制面板上顯示下列訊息，請更換列印碳粉匣：「Replacement Required:Toner Cartridge (X)」。（「X」代表碳粉顏色）請參閱 p.297 「更換列印匣」。 • 可能形成凝結。如果溫度或濕度發生快速變化，請僅在本印表機適應後，再開始使用。
<p>發生色彩位移。</p>	<p>在[系統設定]中進行[色彩同步]。</p> <p>關於詳細資訊，請參閱 p.226 「系統設定」。</p>
<p>出現白點。</p>	<p>如果使用了非標準紙張，同步滾輪或紙匣周圍可能會因紙塵而髒污。</p> <p>將紙匣和同步滾輪上的所有紙塵擦拭乾淨。</p> <p>請參閱 p.314 「清潔同步滾輪和紙匣」。</p>

問題	解決方案
實色列印件上出現無色色點。	在紙張種類設定中，變更目前選擇的紙張種類，然後進行列印。 例如，[再生紙]至[薄紙]至[普通紙]。 請參閱 p.53 「使用控制面板來指定紙張種類和紙張尺寸」。
出現白色或彩色條紋。	碳粉幾乎用盡。若控制面板上出現錯誤訊息，請更換指定顏色的列印碳粉匣。 請參閱 p.297 「更換列印匣」。
列印頁的背面有污點。	<ul style="list-style-type: none"> 取出夾紙時，可能弄髒了印表機的內部。列印數頁，直到輸出頁無污點。 如果文件尺寸大於紙張尺寸（例如，在 B5 紙上列印 A4 文件），下一張列印頁的背面可能會有髒污。
黑色色階不自然。	只在使用 PostScript 3 時 在印表機驅動程式的對話方塊中，[灰階重製(文字/線描圖):]請選擇[CMY + K]。 請參閱印表機驅動程式說明。
實線印出後變為斷續。	只在使用 PostScript 3 時 在印表機驅動程式的對話方塊中，變更[色階增強]設定。 請參閱印表機驅動程式說明。
未印出精細點圖樣。	只在使用 PostScript 3 時 在印表機驅動程式的對話方塊中，變更[色階增強]設定。 請參閱印表機驅動程式說明。
實心區域、線條或文字的顏色混合青色、洋紅色和黃色時，會產生光澤。	只在使用 PostScript 3 時 印表機驅動程式對話方塊中的[灰階重製(文字/線描圖):]，請選擇[K(黑色)]。 請參閱印表機驅動程式說明。

問題	解決方案
黑色實心列印區域中出現斑點。	<p>只在使用 PostScript 3 時</p> <p>在印表機驅動程式的對話方塊中，[灰階重製(文字/線描圖):]請選擇[CMY + K]。</p> <p>請參閱印表機驅動程式說明。</p>
如果用手指摩擦，列印件會變得模糊不清。	<p>紙張的設定可能不正確。例如，雖然使用厚紙，可能未指定厚紙的設定。</p> <ul style="list-style-type: none"> 檢查本印表機的紙張設定。 <p>請參閱 p.44 「裝入紙張」。</p> <ul style="list-style-type: none"> 檢查印表機驅動程式的紙張設定。 <p>請參閱印表機驅動程式說明。</p>

紙張未正確送入或退出

問題	解決方案
列印件在傳送時掉到機器後面。	將適用的擋板往上拉（A4/ Letter 用前擋板；Legal 尺寸列印件用後擋板）。請參閱 p.15 「元件指南」。
列印件未正確堆疊。	<ul style="list-style-type: none"> 使用的紙張可能受潮。使用妥善存放的紙張。請參閱 p.59 「支援的紙張」。 在[系統設定]的[防潮等級]中選擇[等級 2：中]或[等級 3：強]。請注意，如果選擇了[等級 2：中]或[等級 3：強]，則首張列印件印出的時間會比後續的長。 將適用的擋板往上拉（A4/ Letter 用前擋板；Legal 尺寸列印件用後擋板）。請參閱 p.15 「元件指南」。

問題	解決方案
印出的紙張捲曲。	<ul style="list-style-type: none"> 將紙張上下顛倒裝入紙匣。 如果紙張嚴重捲曲，請時常從接紙盤中取出列印件。 使用的紙張可能受潮。使用妥善存放的紙張。 在[系統設定]的[防潮等級]中選擇[等級 1：弱]、[等級 2：中]或[等級 3：強]。請注意，如果選擇了[等級 2：中]或[等級 3：強]，則首張列印件印出的時間會比後續的長。 如果啟用了[系統設定]中的[節約碳粉]，列印濃度通常會較淡。
列印的信封輸出時呈皺摺狀。	檢查定著單元拉桿是否設定至正確位置。拉下定著單元拉桿。

其它列印問題

問題	解決方案
碳粉用完並停止列印。	控制面板上顯示「Continue printing?」訊息時，按下 [Yes]可讓您再多列印幾頁，但可能會降低這些頁面的列印品質。

影印機問題

無法印出清楚的影本時

問題	解決方案
列印件為空白。	未正確放置原稿。 使用曝光玻璃時，請將原稿正面朝下放置。使用 ADF 時，請將原稿正面朝上放置。請參閱 p.72 「放置原稿」。
影印了錯誤的原稿。	如果使用曝光玻璃進行影印，請確定 ADF 中未放置原稿。
影印頁和原稿看起來不一樣。	根據原稿種類選擇正確的掃描模式。請參閱 p.117 「指定影印的掃描設定」
影印相片列印件時，出現黑點。	原稿可能因為高濕度而黏在曝光玻璃上。 將原稿放置在曝光玻璃上，然後將 2 或 3 張白紙置於原稿上。影印時，讓 ADF 處於打開狀態。
產生波紋狀圖樣。 	原稿可能具有包含大量線條或點狀區域。 切換為[照片]或[文字/照片]的影像品質設定，可能會消除波紋狀圖樣。 請參閱 p.161 「指定掃描設定以進行掃描」。
列印件髒污。	<ul style="list-style-type: none"> 影像濃度過高。 調整影像濃度。請參閱 p.161 「指定掃描設定以進行掃描」。 列印表面上的碳粉未乾。 請勿在影印後立即碰觸列印表面。逐張取出剛印完的紙張，請小心不要觸碰到影印的區域。 曝光玻璃或 ADF 髒污。請參閱 p.297 「維護機器」。 請先確定碳粉或修正液完全乾燥後，再將原稿放置到曝光玻璃上。
使用曝光玻璃影印時，影本的影印區域未與原稿對齊。	將原稿面朝下放置，確定對準左後角，並放在曝光玻璃上壓平。

影印效果不如預期時

問題	解決方案
影印頁面順序不正確。	在控制面板上，視需要變更影印設定中的[Sort]設定，以進行自動分頁。關於[分頁]的詳細資訊，請參閱 p.211 「影印功能設定」。
影印頁過深或過淺。	調整影像濃度。請參閱 p.161 「指定掃描設定以進行掃描」。
無法使用滿意的色調進行影印。	在影印機功能的[色彩調整]中調整色調。您可以調整紅色、綠色和藍色的濃度。請參閱 p.211 「影印功能設定」。

掃描器問題

無法瀏覽網路以傳送掃描檔案時

問題	解決方案
下列機器設定可能不正確： <ul style="list-style-type: none"> • IP 位址 • 子網路遮罩 	請檢查設定。請參閱 p.279 「配置網路設定」。

掃描效果未如預期時

問題	解決方案
機器未開始掃描。	已打開 ADF 或其蓋板。關閉 ADF 或其蓋板。
掃描的影像髒污。	<ul style="list-style-type: none"> • 曝光玻璃或 ADF 髒污。請參閱 p.297 「維護機器」。 • 請先確定碳粉或修正液完全乾燥後，再將原稿放置到曝光玻璃上。
掃描影像扭曲或位置偏移。	掃描過程中移動了原稿。掃描過程中，請勿移動原稿。
掃描的影像上下顛倒。	原稿放置上下顛倒。請依照正確的方向放置原稿。請參閱 p.72 「放置原稿」。
掃描影像空白。	放置原稿時正背面顛倒。使用曝光玻璃時，請將原稿正面朝下放置。使用 ADF 時，請將原稿正面朝上放置。請參閱 p.72 「放置原稿」。
掃描影像太深或太淺。	調整影像濃度。請參閱 p.161 「指定掃描設定以進行掃描」。
無法使用掃描至電子郵件、掃描至 FTP 或掃描至資料夾功能。	查看 USB 快閃磁碟機是否已插入機器。如果已插入 USB 快閃磁碟機，就無法從控制面板使用除了掃描至 USB 以外的掃描功能。

傳真問題

不能依需求傳送或接收傳真訊息時

傳送

問題	原因	解決方案
無法傳送檔案。	電話線可能已中斷。	查看電話線是否正確連接到機器。關於詳細資訊，請參閱「安裝指南」。
	機器無法接受新的傳真工作，因為記憶體中已經存在 5 筆未傳送的傳真。	請稍候直到這些傳真的其中任一筆傳送完畢，或使用[刪除傳送待命檔案]功能來刪除不必要的傳真。關於詳細資訊，請參閱 p.218 「傳真功能設定」。
另一端出現的文件為空白。	原稿放置上下顛倒。	原稿放置上下顛倒。請依照正確的方向放置原稿。請參閱 p.72 「放置原稿」。
列印或傳送的影像上有污點。	曝光玻璃、曝光玻璃、曝光玻璃蓋板或 ADF 的導板髒污。	對其進行清潔。關於清潔機器方法的詳細資訊，請參閱 p.317 「清潔曝光玻璃」。放置原稿前，請確認墨水或修正液已乾。
可以接收，但無法傳送。	偵測不到部分區域和電話交換機的撥號音。	請聯絡您的業務代表或服務代表。
由於「電子郵件大小上限」錯誤，導致傳送失敗。	如果在本機上指定的電子郵件大小太大，就無法傳送網路傳真文件。	在[掃描設定]中變更[電子郵件大小上限]的設定。關於電子郵件大小上限的詳細資訊，請參閱 p.216 「掃描器功能設定」。
當使用免持聽筒撥號時，出現「Receiving...」訊息且不允許傳送。	如果機器無法在按下[B&W Start]鍵時偵測到原稿的尺寸，就會執行接收作業。	按下[掃描設定]中的[掃描尺寸]，選擇掃描尺寸，然後重新傳送文件。

問題	原因	解決方案
LAN-Fax 驅動程式沒有作用。	輸入的登入使用者名稱、登入密碼或驅動程式加密金鑰不正確。	檢查您的登入使用者名稱、登入密碼或驅動程式加密金鑰，然後正確輸入。關於詳細資訊，請聯絡您的管理員。

接收

問題	原因	解決方案
無法接收檔案。	電話線可能已中斷。	查看電話線是否正確連接到機器。關於詳細資訊，請參閱「安裝指南」。
資料傳入指示燈亮起，且未列印接收的文件。	本機無法列印，因為紙張或碳粉用完。	<ul style="list-style-type: none"> 在紙匣中裝入紙張。 添加碳粉。 紙匣內的紙張尺寸不正確。在紙匣中裝入正確尺寸的紙張。
本機無法列印接收到的傳真文件。	已設定[傳真功能]，以便儲存接收的文件。	使用網頁瀏覽器或「列印儲存的接收檔案」功能來列印傳真檔案。關於列印儲存在記憶體中已接收傳真的詳細資訊，請參閱 p.203 「印出儲存在記憶體中的傳真」和 p.267 「傳真索引標籤」。
本機無法列印接收到的傳真文件。	紙張已用完。	在紙匣中裝入紙張。

列印

問題	原因	解決方案
列印件傾斜。	進紙的紙張傾斜。	請正確裝入紙張。關於裝入紙張的詳細資訊，請參閱 p.44 「裝入紙張」。

問題	原因	解決方案
經常發生夾紙。	紙匣中裝入的紙張數量超過機器的容量。	裝入紙張時，請不要讓高度超過紙匣內側的上限標記處。
	紙匣的側擋板夾的太緊。	輕輕地捏住擋板，然後調整位置。
	紙張過厚或過薄。	請使用建議的紙張。關於建議紙張的詳細資訊，請參閱 p.59 「支援的紙張」。
	使用了已列印過的紙張。	請勿裝入已影印或列印的紙張。
	紙張黏在一起。	裝紙前，請先徹底扇開紙張。或者，將紙張逐張送入機器。
列印件黏在一起，導致夾紙。	紙張黏在一起。	裝紙前，請先徹底扇開紙張。或者，將紙張逐張送入機器。
影印紙產生皺摺。	使用了已列印過的紙張。	請勿裝入已影印或列印的紙張。
	紙張過薄。	請使用建議的紙張。關於建議紙張的詳細資訊，請參閱 p.59 「支援的紙張」。
紙張邊緣產生皺摺。	使用了非建議的紙張。	請使用建議的紙張。關於建議紙張的詳細資訊，請參閱 p.59 「支援的紙張」。
目的地端的列印檔案上出現黑線。	曝光玻璃、曝光玻璃、曝光玻璃蓋板或 ADF 的導板髒污。	清潔這些組件。關於清潔機器方法的詳細資訊，請參閱 p.317 「清潔曝光玻璃」。
接收到的影像背景髒污。出現背面的影像。	影像濃度過高。	調整影像濃度。請參閱 p.161 「指定掃描設定以進行掃描」。
接收到的影像太淡。	使用潮濕、粗糙或經過處理的紙張時，可能無法完全複製列印件的部分區域。	請使用建議的紙張。關於建議紙張的詳細資訊，請參閱 p.59 「支援的紙張」。
	影像濃度指定得過低。	增加影像濃度。關於變更濃度方法的詳細資訊，請參閱 p.117 「調整影像濃度」。
	傳送傳真的原稿列印在過薄的紙張上。	請傳送者將原稿重新列印在較厚的紙張上，然後再次傳真。

經由報告或電子郵件發出錯誤通知時

從機器列印報告時

錯誤報告

如果文件無法成功傳送或接收，就會列印出錯誤報告。

可能的原因包括機器出現問題，或是電話線路上出現雜訊。如果錯誤在傳送期間發生，請重新傳送原稿。如果錯誤在接收期間發生，請要求傳送者重新傳送文件。

- 如果經常發生錯誤，請聯絡您的服務代表。
- 「頁數」欄註明總頁數。

斷電報告

- 恢復供電後，內部電池需要足夠的充電，才能保障日後的資料不致遺失。請在斷電後，將機器插頭保持插上，並開啟電源約 24 小時。

即使電源關閉，機器記憶體的內容（例如，已登錄的號碼）也不會遺失。遺失的項目包括任何使用記憶傳送/接收儲存於記憶體的傳真文件。

如果記憶體中的檔案被刪除，電源恢復後，將自動列印 Power Failure Report。

這份報告可用來識別遺失的檔案。如果遺失的是記憶傳送所儲存的文件，請重新傳送之。如果遺失的是用記憶接收所接收的文件，請要求傳送者重新傳送。

錯誤報告（電子郵件）

在無法傳送錯誤通知郵件時，機器會列印錯誤報告（電子郵件）。

關於錯誤通知電子郵件的詳細資訊，請參閱 p.361 「接收到錯誤通知電子郵件時」。

傳送錯誤報告

本機無法傳送傳送錯誤郵件通知時，會列印錯誤報告。關於傳送錯誤郵件通知的詳細資訊，請參閱 p.361 「接收到錯誤通知電子郵件時」。

接收到錯誤通知電子郵件時

錯誤通知電子郵件

本機在無法透過網路傳真功能成功接收特定的電子郵件訊息時，會將錯誤通知電子郵件發送給傳送者。如果指定了管理員的電子郵件地址，也會傳送本通知的「cc(副本)」至該地址。

- 如果從他方傳進來的網際網路傳真跳過了 SMTP 伺服器，即使接收不成功，錯誤郵件通知也不會寄送給傳送者。
- 您可以選擇透過 Web Image Monitor 傳送錯誤通知郵件。關於詳細資訊，請參閱 p.279 「配置網路設定」。
- 如果無法傳送錯誤通知郵件，本機會列印出錯誤報告（電子郵件）。

- 如果錯誤發生在透過 SMTP 收到電子郵件時，SMTP 伺服器會將錯誤通知電子郵件發送給文件的建立者。

伺服器產生的錯誤電子郵件

傳送伺服器會將此錯誤電子郵件（由於指定了錯誤的電子郵件地址等原因）傳送給無法成功傳送之電子郵件的建立者。

- 如果網路傳真的傳送跳過 SMTP 伺服器，即使傳送不成功，伺服器也不會傳送錯誤電子郵件。
- 印出伺服器產生的錯誤電子郵件後，會列印傳送文件的第一頁。

傳送錯誤郵件通知

如果電子郵件因為傳送錯誤無法傳送，本機會傳送傳送錯誤郵件通知給傳送者。如果電子郵件無法使用自動轉傳功能傳送，本機會將傳送錯誤郵件通知傳送到自動轉傳的目的地電子郵件地址。

如果有其他使用者登記的電子郵件地址或管理員電子郵件地址，本機會將傳送錯誤郵件通知傳送到該地址。

- 如果無法傳送傳送錯誤郵件通知，本機會列印出錯誤報告。

錯誤代碼

下表說明出現在 Fax Journal 和傳送狀態報告中「Results」錯誤代碼的意義，以及出現特定錯誤代碼時的處理方式。

「X」代表錯誤代碼中的數字，會視情況而有不同。

錯誤代碼	解決方案
1XXX11	<p>在立即傳送模式中傳送傳真時，有原稿夾在 ADF 中。</p> <ul style="list-style-type: none"> · 移除夾住的原稿，然後再次放置。請參閱 p.342 「送紙問題」。 · 檢查原稿是否適合掃描。請參閱 p.72 「放置原稿」。
1XXX21	<p>無法正確連接線路。</p> <ul style="list-style-type: none"> · 查看電話線是否正確連接到機器。 · 中斷電話線與本機的連接，然後將連接線連接到一般電話。查看您是否可使用該話機撥打電話。如果無法以此方式撥打電話，請與您的電話公司聯絡。 · 如果問題持續發生，請聯絡您的業務代表或服務代表。

錯誤代碼	解決方案
1XXX22 至 1XXX23	<p>嘗試傳送傳真時，撥號失敗。</p> <ul style="list-style-type: none"> • 查看所撥的傳真號碼是否正確。 • 查看目的地是否為傳真機。 • 查看線路是否未處於忙線中。 • 您可能需要在撥號的數字間插入暫停。例如，在區碼之後按下[重撥]。 • 查看[管理員工具]下的[PSTN / PBX]是否已針對您連接電話網路的方式進行正確設定。請參閱 p.241 「管理員工具設定」。
1XXX32 至 1XXX84	<p>傳送傳真時發生錯誤。</p> <ul style="list-style-type: none"> • 查看電話線是否正確連接到機器。 • 中斷電話線與本機的連接，然後將連接線連接到一般電話。查看您是否可使用該話機撥打電話。如果無法以此方式撥打電話，請與您的電話公司聯絡。 • 如果問題持續發生，請聯絡您的業務代表或服務代表。
2XXX14	<p>機器無法列印接收到的傳真，或由於文件過大，機器的記憶體在接收傳真時容量已滿。</p> <ul style="list-style-type: none"> • 紙匣是空的。在紙匣中裝入紙張。請參閱 p.44 「裝入紙張」。 • 在[傳真功能]下的[選擇紙匣]選擇的紙匣中，未包括 A4、Letter 或 Legal 尺寸的紙張。在紙匣中裝入有效尺寸的紙張，並在[紙張設定]中進行對應的紙張尺寸設定。 • 蓋板或紙匣打開。關閉蓋板或紙匣。 • 發生夾紙。移除夾紙。請參閱 p.330 「移除夾紙」。 • 列印匣是空的。更換列印匣。請參閱 p.297 「更換列印匣」。 • 接收到的傳真過大。請傳送者將文件分為數份較小的傳真，並重新傳送，或是以較低的解析度傳送傳真。

錯誤代碼	解決方案
2XXX32 至 2XXX84	<p>接收傳真時發生錯誤。</p> <ul style="list-style-type: none"> 查看電話線是否正確連接到機器。 中斷電話線與本機的連接，然後將連接線連接到一般電話。查看您是否可使用該話機撥打電話。如果無法以此方式撥打電話，請與您的電話公司聯絡。 如果問題持續發生，請聯絡您的業務代表或服務代表。
3XXX11	<p>傳送網際網路傳真時，連線至伺服器失敗。</p> <ul style="list-style-type: none"> 查看網路連接線是否正確連接至本機。 查看 IP 位址、DNS 和 SMTP 設定等網路設定正確無誤（確保未使用雙位元組字元）。請參閱 p.279 「配置網路設定」。
3XXX12	<p>傳送網際網路傳真時，電子郵件傳送失敗。</p> <ul style="list-style-type: none"> 電子郵件的標頭出現錯誤。查看 IP 位址、DNS 和 SMTP 設定等網路設定正確無誤（確保未使用雙位元組字元）。請參閱 p.279 「配置網路設定」。
3XXX13	<p>傳送網際網路傳真時，電子郵件傳送失敗。</p> <ul style="list-style-type: none"> 電子郵件的標頭出現錯誤。查看 IP 位址、DNS 和 SMTP 設定等網路設定正確無誤（確保未使用雙位元組字元）。請參閱 p.279 「配置網路設定」。
3XXX14	<p>傳送網際網路傳真時，電子郵件傳送失敗。</p> <ul style="list-style-type: none"> 轉換後的 TIFF 檔案出現錯誤。查看 IP 位址、DNS 和 SMTP 設定等網路設定正確無誤（確保未使用雙位元組字元）。請參閱 p.279 「配置網路設定」。
3XXX33	<p>傳送網際網路傳真時，機器的記憶體容量已滿。</p> <ul style="list-style-type: none"> 傳真過大。將文件拆成幾部分，分數次以較小的傳真重新傳送，或是以較低的解析度傳送傳真。
4XXX21	<p>接收網際網路傳真時，連線至伺服器失敗。</p> <ul style="list-style-type: none"> 查看網路連接線是否正確連接至本機。 查看 IP 位址、DNS 和 POP3 設定等網路設定正確無誤（確保未使用雙位元組字元）。請參閱 p.279 「配置網路設定」。

錯誤代碼	解決方案
4XXX22	接收網際網路傳真時，電子郵件接收失敗。 <ul style="list-style-type: none"> 對 POP3 伺服器發出的 LIST 命令失敗。請傳送者檢查電子郵件設定。
4XXX23	接收網際網路傳真時，電子郵件接收失敗。 <ul style="list-style-type: none"> 電子郵件的標頭出現錯誤。請傳送者檢查電子郵件設定。
4XXX24	接收網際網路傳真時，電子郵件接收失敗。 <ul style="list-style-type: none"> 電子郵件的標頭出現錯誤。請傳送者檢查電子郵件設定。 電子郵件的內容類型無效，或接收了不支援的檔案類型（例如，PDF 或 JPEG）。請傳送者檢查檔案類型。
4XXX25	接收網際網路傳真時，電子郵件接收失敗。 <ul style="list-style-type: none"> 電子郵件之部分內文的文字部分出現錯誤。請傳送者檢查電子郵件設定。
4XXX26	接收網際網路傳真時，電子郵件接收失敗。 <ul style="list-style-type: none"> 接收到的 TIFF 檔案出現錯誤（由錯誤碼 4XXX43 至 4XXX45 指出的狀態以外所造成）。請傳送者檢查 TIFF 檔案。
4XXX42	接收網際網路傳真時，電子郵件接收失敗。 <ul style="list-style-type: none"> 電子郵件的標頭出現錯誤。請傳送者檢查電子郵件設定。
4XXX43	無法透過網際網路傳真正確地接收 TIFF 檔案。 <ul style="list-style-type: none"> 接收到的 TIFF 檔案使用了 MH/MR/MMR 以外的壓縮方式。請傳送者檢查 TIFF 檔案。
4XXX44	無法透過網際網路傳真正確地接收 TIFF 檔案。 <ul style="list-style-type: none"> 不支援 TIFF 檔案的解析度，或是 TIFF 檔案的寬度為 A3 或 B4 的紙張。請傳送者檢查 TIFF 檔案。
4XXX45	無法透過網際網路傳真正確地接收 TIFF 檔案。 <ul style="list-style-type: none"> TIFF 檔案的格式並非 TIFF-S/F。請傳送者檢查 TIFF 檔案。

錯誤代碼	解決方案
4XXX46	<p>接收網際網路傳真時，機器的記憶體容量已滿。</p> <ul style="list-style-type: none">傳真過大。請傳送者將文件拆成幾部分，分數次以較小的傳真重新傳送，或是以較低的解析度傳送。

常見問題

本節說明如何排除操作機器時可能發生的常見問題。

問題	可能原因	解決方案
機器電源未開啟。	未正確連接電源線。	<ul style="list-style-type: none"> 確定電源插頭穩固地插入牆上插座。 連接其他正常運作的裝置，以確定牆上插座未故障。
機器畫面上顯示錯誤訊息。	發生錯誤。	請參閱 p.321 「畫面上的錯誤和狀態訊息」。
頁面無法列印。	機器正在暖機或接收資料。	請稍候，直到畫面出現「Printing...」。若畫面顯示「Processing...」，表示機器正在接收資料。
未列印頁面。	未正確連接介面連接線。	<ul style="list-style-type: none"> 重新連接連接線。 檢查介面連接線的類型是否正確。
發出怪異的噪音。	耗材未正確安裝。	確認已正確安裝耗材。
機器所發出的聲音過大。	音量調到高等級。	調整嗶聲、鈴聲、喇叭和警告聲的音量。關於詳細資訊，請參閱 p.226 「系統設定」。
機器所發出的聲音過小。	音量調到靜音或低等級。	調整嗶聲、鈴聲、喇叭和警告聲的音量。關於詳細資訊，請參閱 p.226 「系統設定」。
可能未正確指定網路設定，或未正確連接 3G 硬體鎖。	使用 Web Image Monitor 檢查設定，並確認是否可執行列印。	如果問題仍持續存在，請聯絡您的服務代表。

註

- 若這些問題依然存在，請關閉電源、拔除電源線，並聯絡您的業務代表或服務代表。

11. 使用 OS X 配置網路設定

本章說明如何將機器連接至網路並使用 OS X 指定網路設定。
設定將視系統的通訊環境而不同。

將機器連接到有線網路

以下程序以 OS X 10.11 為例。

使用 USB 纜線

1. 開啟電腦。
2. 將隨附的光碟放入電腦的光碟機中。
如果您的電腦沒有 CD 光碟機，請從我們的網站下載設定檔案。
3. 按兩下光碟機圖示。
4. 在[macOS]資料夾上按兩下。
5. 在要安裝的驅動程式資料夾上按兩下。
6. 依照安裝精靈的指示操作。
7. 在[摘要]對話方塊中，按一下[關閉]。
8. 啟動系統偏好設定。
9. 按一下[印表機與掃描器]。
檢查隨插即用功能是否自動辨識出機器，並在印表機清單中列出。
10. 按一下[+]按鈕。
若出現[新增印表機或掃描器]，請按一下。
11. 按一下[預設]。
12. 選擇[類型]欄位中顯示「USB」的印表機。
13. 從[使用：]快顯功能表中，選擇正在使用的印表機。
14. 按一下[新增]。
15. 結束系統偏好設定。
安裝已完成。

使用乙太網路纜線

1. 開啟電腦。

2. 將隨附的光碟放入電腦的光碟機中。

如果您的電腦沒有 CD 光碟機，請從我們的網站下載設定檔案。

3. 按兩下光碟機圖示。

4. 在[macOS]資料夾上按兩下。

5. 在要安裝的驅動程式資料夾上按兩下。

6. 依照安裝精靈的指示操作。

7. 在[摘要]對話方塊中，按一下[關閉]。

8. 啟動系統偏好設定。

9. 按一下[印表機與掃描器]。

10. 按一下[+]按鈕。

若出現[新增印表機或掃描器]，請按一下。

11. 按一下[預設]。

12. 選擇[類型]欄位中顯示「Bonjour」的印表機。

如果未顯示印表機名稱，請依據您的網路環境（TCP/IP 等），選擇相對應的圖示。

13. 從[使用:]快顯功能表中，選擇正在使用的印表機。

14. 按一下[新增]。

15. 在[設定]畫面上按一下[Duplexer]，然後按一下[確定]。

16. 結束系統偏好設定。

17. 在[首頁]畫面上按下[設定]圖示。

18. 按下[網路設定]。

19. 按下[IPV4 設定]。

20. 按下[IPV4 DHCP]。

21. 選擇[有效]來自動取得 IP 位址，或選擇[無效]來手動指定 IP 位址。

如果選擇了[有效]，請前往步驟 25。

22. 在[IP 位址]中輸入機器的 IPv4 位址。

23. 在[子網路遮罩]中輸入子網路遮罩。

24. 在[閘道位址]中輸入閘道位址。

25. 按下[確定]。

26. 關閉機器後，再重新開啟。

安裝已完成。

將機器連接至無線網路

將機器連接到無線網路有四個方法：

- 使用 Wi-Fi 安裝精靈
請參閱 p.371 「使用 Wi-Fi 安裝精靈」。
- 使用 WPS 按鈕
請參閱 p.372 「使用 WPS 按鈕」。
- 使用 PIN 碼
請參閱 p.374 「使用 PIN 碼」。

安裝印表機驅動程式

以下程序以 OS X 10.11 為例。

1. 開啟電腦。
2. 將隨附的光碟放入電腦的光碟機中。
如果您的電腦沒有 CD 光碟機，請從我們的網站下載設定檔案。
3. 按兩下光碟機圖示。
4. 在[macOS]資料夾上按兩下。
5. 在要安裝的驅動程式資料夾上按兩下。
6. 依照安裝精靈的指示操作。
7. 在[摘要]對話方塊中，按一下[關閉]。

使用 Wi-Fi 安裝精靈

必須要有路由器（存取點）才能設定連線。

檢查 SSID 和加密金鑰

黏貼在路由器（存取點）的標籤印有 SSID 和加密金鑰。關於 SSID 和加密金鑰的詳細資訊，請參閱路由器（存取點）手冊。

使用控制面板指定設定

執行下列程序前，請先根據 p.371 「安裝印表機驅動程式」的程序來安裝印表機驅動程式。

確認乙太網路線未與機器連接。

1. 確認路由器（存取點）是否正確運作。

2. 按下[首頁]鍵。

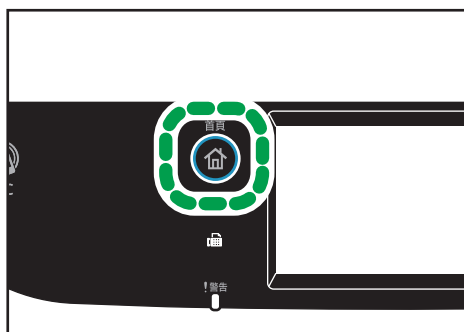

DUE302

3. 在[首頁]畫面上按下[設定]圖示。
4. 按下[網路設定]。
5. 如果機器要求您輸入密碼，請使用數字鍵來輸入密碼，然後按下[確定]。
用來存取[網路設定]選單的密碼可在[管理員工具鎖]選單的[管理員工具]中指定。
6. 按下[啟用 Wi-Fi]。
7. 按下[啟用]。
8. 關閉機器後，再重新開啟。
9. 按下無線 LAN 圖示。
10. 按下[設定精靈]。
11. 如果機器要求您輸入密碼，請使用數字鍵來輸入密碼，然後按下[確定]。
用來存取[Wi-Fi 設定]選單的密碼可在[管理員工具鎖]選單的[管理員工具]中指定。
12. 在搜尋到的 SSID 清單中按下路由器（存取點）的 SSID。
13. 使用數字鍵來輸入加密金鑰，然後按下[連接]。
若使用密語，可輸入 8-63 個 ASCII 字元（0x20-0x7e）或 64 個十六進位數字（0-9、A-F、a-f）。
14. 請檢查結果。
 - 連線已成功：
Wi-Fi 設定已完成。
 - 連線已失敗：
檢查路由器（存取點）的組態設定，然後重新連線。

使用 WPS 按鈕

必須要有路由器（存取點）才能設定連線。

執行下列程序前，請先根據 p.371 「安裝印表機驅動程式」的程序來安裝印表機驅動程式。
 確認乙太網路線未與機器連接。

1. 確認路由器（存取點）是否正確運作。
2. 按下[首頁]鍵。

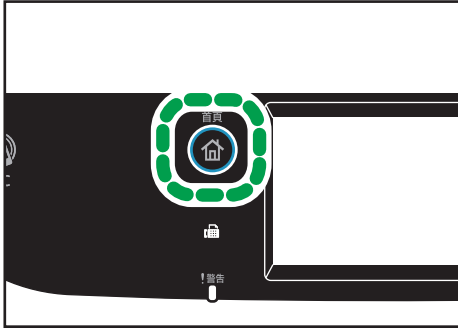

DUE302

3. 在[首頁]畫面上按下[設定]圖示。
4. 按下[網路設定]。
5. 如果機器要求您輸入密碼，請使用數字鍵來輸入密碼，然後按下[確定]。
 用來存取[網路設定]選單的密碼可在[管理員工具鎖]選單的[管理員工具]中指定。
6. 按下[啟用 Wi-Fi]。
7. 按下[啟用]。
8. 關閉機器後，再重新開啟。
9. 按下無線 LAN 圖示。
10. 按下[WPS]。
11. 如果機器要求您輸入密碼，請使用數字鍵來輸入密碼，然後按下[確定]。
 用來存取[Wi-Fi 設定]選單的密碼可在[管理員工具鎖]選單的[管理員工具]中指定。
12. 按下[PBC]。
13. 按下[連線]。
 出現「請等候 2 分鐘」訊息時，機器會開始以 PBC 方法連線。
14. 在兩分鐘內按下路由器（存取點）上的 WPS 按鈕。
 關於如何使用 WPS 按鈕的詳細資訊，請參閱路由器（存取點）手冊。
15. 請檢查結果。
 - 連線已成功：
 - 按下[確定]來返回步驟 12 中所顯示的畫面，然後按下[首頁]鍵返回初始畫面。
 - Wi-Fi 設定已完成。
 - 連線已失敗：

按下[確定]來返回步驟 12 中所顯示的畫面。檢查路由器（存取點）的設定，然後重新連線。

使用 PIN 碼

必須要有路由器（存取點）才能設定連線。要使用 PIN 碼建立連線，請使用已連接路由器（存取點）的電腦。

執行下列程序前，請先根據 p.371 「安裝印表機驅動程式」的程序來安裝印表機驅動程式。確認乙太網路線未與機器連接。

1. 確認路由器（存取點）是否正確運作。
2. 在電腦上開啟路由器（存取點）的 PIN 碼組態設定視窗（網頁）。
3. 按下[首頁]鍵。

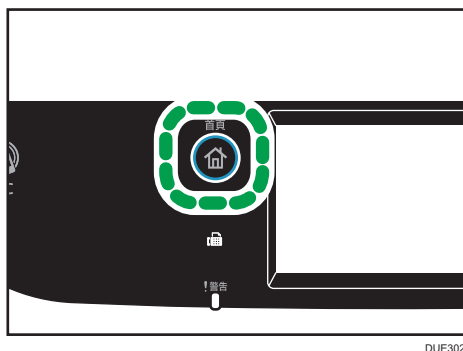

DUE302

4. 在[首頁]畫面上按下[設定]圖示。
5. 按下[網路設定]。
6. 如果機器要求您輸入密碼，請使用數字鍵來輸入密碼，然後按下[確定]。
用來存取[網路設定]選單的密碼可在[管理員工具鎖]選單的[管理員工具]中指定。
7. 按下[啟用 Wi-Fi]。
8. 按下[啟用]。
9. 關閉機器後，再重新開啟。
10. 按下無線 LAN 圖示。
11. 按下[WPS]。
12. 如果機器要求您輸入密碼，請使用數字鍵來輸入密碼，然後按下[確定]。
用來存取[Wi-Fi 設定]選單的密碼可在[管理員工具鎖]選單的[管理員工具]中指定。
13. 按下[PIN]。
14. 檢查 PIN 碼。
寫下 PIN 碼，以免忘記。

15. 在路由器（存取點）的網頁上輸入機器的 PIN 碼（8 位數）。（在步驟 2 前往的網頁）

16. 從路由器（存取點）的網頁執行 WPS（PIN 系統）。

17. 按下[連線]。

「請等候 2 分鐘」，然後開始以 PIN 方法連線。

18. 請檢查結果。

- 連線已成功：

按下[確定]來返回步驟 13 中所顯示的畫面，然後按下[首頁]鍵返回初始畫面。

Wi-Fi 設定已完成。

- 連線已失敗：

按下[確定]來返回步驟 13 中所顯示的畫面。檢查路由器（存取點）的設定，然後重新連線。

12. 附錄

本章說明機器規格和耗材。

使用 IPsec 傳送

為了更安全的通訊，本機支援 IPsec 通訊協定。套用時，IPsec 會使用共用金鑰加密，加密網路層的資料封包。本機使用加密金鑰交換，為傳送者與接收者建立共用金鑰。要達到更高的安全性層級，也可以依照有效期間更新共用金鑰。

★重要訊息

- IPsec 不會套用到透過 DHCP 或 DNS 取得的資料。
- 與 IPsec 相容的操作系統為 Windows 7 或更新版本、Windows Server 2008 或更新版本、OS X 10.9 或更新版本、Red Hat Enterprise Linux 6 或更新版本。不過，端視作業系統而定，並不支援部份設定項目。請確保您指定的 IPsec 設定與作業系統的 IPsec 設定一致。
- 如果因為 IPsec 設定問題而無法使用 Web Image Monitor，請在控制面板上的[管理員工具]中停用 IPsec，然後再使用 Web Image Monitor。
- 關於使用 Web Image Monitor 來指定 IPsec 設定的詳細資訊，請參閱 p.288 「配置 IPsec 設定」。
- 關於使用控制面板來啟用或停用 IPsec 的詳細資訊，請參閱 p.241 「管理員工具設定」。

以 IPsec 加密與驗證

IPsec 包含兩個主要功能：確保資料機密的加密功能，和驗證資料的傳送者及資料的完整性的驗證功能。本機的 IPsec 功能支援兩個安全性通訊協定：可同時啟用兩個 IPsec 功能的 ESP 通訊協定，以及只能啟用驗證功能的 AH 通訊協定。

ESP 通訊協定

ESP 通訊協定透過加密和驗證來提供安全傳送。此通訊協定不提供表頭驗證。

- 若要順利加密，傳送者和接收者都必須指定相同的加密演算法和加密金鑰。加密演算法和加密金鑰會自動指定。
- 若要順利驗證，傳送者和接收者都必須指定相同的驗證演算法和驗證金鑰。驗證演算法和驗證金鑰會自動指定。

AH 通訊協定

AH 通訊協定僅透過包括表頭的封包驗證提供安全傳送。

- 若要順利驗證，傳送者和接收者都必須指定相同的驗證演算法和驗證金鑰。驗證演算法和驗證金鑰會自動指定。

AH 通訊協定+ESP 通訊協定

兩者結合時，ESP 和 AH 通訊協定將透過加密和驗證提供安全傳送。這些協定能提供表頭驗證。

- 若要順利加密，傳送者和接收者都必須指定相同的加密演算法和加密金鑰。加密演算法和加密金鑰會自動指定。
- 若要順利驗證，傳送者和接收者都必須指定相同的驗證演算法和驗證金鑰。驗證演算法和驗證金鑰會自動指定。

註

- 有些作業系統會使用「符合」這個字來取代「驗證」。

安全性關聯

本機使用加密金鑰交換當作金鑰設定的方式。使用這種方法，傳送者和接收者必須指定相同的設定，例如，IPsec 演算法和金鑰等。這類協議組成所謂的 SA（安全性關聯）。唯有接收者及傳送者的 SA 設定相同時，才可以進行 IPsec 通訊。

SA 設定會在雙方的機器上自動設定。但是，建立 IPsec SA 前，必須自動配置 ISAKMP SA（階段 1）設定。完成後，會自動配置允許實際 IPsec 傳送的 IPsec SA（階段 2）設定。

此外，為了增加安全性，可對 SA 的設定套用有效期間（時間限制），以定期自動更新 SA。本機只支援 IKEv1 加密金鑰交換。

在 SA 中可以配置多個設定。

設定 1-10

- 可以設定 10 組不同的 SA 詳細資料（例如，不同的共用金鑰與 IPsec 演算法）。會逐個搜尋 IPsec 原則，從[No.1]開始。

加密金鑰交換設定配置流程

本節說明指定加密金鑰交換設定的步驟。

機器	個人電腦
1. 在 Web Image Monitor 上設定 IPsec 設定。	1. 在個人電腦上設定和本機相同的 IPsec 設定。
2. 啟用 IPsec 設定。	2. 啟用 IPsec 設定。
3. 確認 IPsec 傳送。	

註

- 設定 IPsec 後，可以使用「Ping」命令檢查是否已正確建立連線。因為初始金鑰交換時的回應較慢，所以可能需要一些時間才能確認傳送已建立。
- 如果因為 IPsec 設定問題而無法使用 Web Image Monitor，請在控制面板上的[管理員工具]中停用 IPsec，然後再使用 Web Image Monitor。
- 關於使用控制面板來停用 IPsec 的詳細資訊，請參閱 p.241「管理員工具設定」。

指定加密金鑰交換設定

★重要訊息

- 此功能只有在指定管理員密碼時才能使用。
1. 啟動網頁瀏覽器，並輸入機器的 IP 位址來存取機器。
 2. 按一下[IPsec 設定]。
 3. 按一下[IPsec 原則清單]索引標籤。
 4. 在清單中選擇要修改的設定號碼，然後按一下[變更]。
 5. 視需要修改 IPsec 相關的設定。
 6. 輸入管理員密碼，然後按一下[套用]。
 7. 按一下[IPsec 全域設定]索引標籤，然後在[IPsec 功能]中選擇[有效]。
 8. 必要時，指定[預設原則]、[廣播和多播旁路]與[全 ICMP 旁路]。
 9. 輸入管理員密碼，然後按一下[套用]。

註

- 管理員密碼可在[管理員]索引標籤中指定。

指定電腦上的 IPsec 設定

在電腦上指定 IPsec SA 設定，且必需和本機上所指定的 IPsec 設定相同。設定方式會因電腦的作業系統而有所不同。以下步驟將以 IPv4 環境中的 Windows 7 為範例。

1. 在[開始]功能表上，依序按一下[控制台]、[系統及安全性]及[系統管理工具]。
2. 按兩下[本機安全性原則]，然後按一下[IP 安全性原則 (位置：本機電腦)]。
3. 在「執行」選單上，按一下[建立 IP 安全性原則...]。
隨即出現 IP 安全性原則精靈。
4. 按一下[下一步]。
5. 在「名稱」中輸入安全性原則的名稱，然後按一下[下一步]。
6. 清除「啟動預設的回應規則」核取方塊，然後按一下[下一步]。

7. 選擇「編輯內容」，然後按一下[完成]。
8. 在「一般」索引標籤中，按一下[設定...]。
9. 在「驗證及產生新金鑰間隔」中輸入有效期間（以分鐘為單位），且必須和本機上的 [IKE 生命週期]所指定的相同，然後按一下[方法...]。
10. 確認「安全性方法的喜好設定順序」中的加密演算法（「加密」）、雜湊演算法（「完整性」）與 IKE Diffie-Hellman 群組（「Diffie-Hellman 群組」）設定皆符合本機 [IKE 設定]中的設定。
若未顯示設定，請按一下[新增...]。
11. 按兩下[確定]。
12. 按一下「規則」索引標籤中的[新增...]。
即會出現[安全性規則精靈]。
13. 按一下[下一步]。
14. 選擇[這個規則並沒有指定通道]，然後按一下[下一步]。
15. 選擇 IPsec 網路的類型，然後按一下[下一步]。
16. 按一下 IP 篩選器清單中的[新增...]。
17. 在[名稱]中輸入 IP 篩選器名稱，然後按一下[新增...]。
會出現[IP 篩選器精靈]。
18. 按一下[下一步]。
19. 在[描述：]中，輸入 IP 篩選器的詳細說明或名稱，然後按一下[下一步]。
您可以按一下[下一步]，然後繼續進行下一步，而不需在本欄位中輸入任何資訊。
20. 在「來源位址」中，選擇「我的 IP 位址」，然後按一下[下一步]。
21. 在「目的地位址」中選擇「特定 IP 位址或子網路」，輸入機器的 IP 位址，然後按一下 [下一步]。
22. 為 IPsec 通訊協定類型選擇「任一」，然後按一下[下一步]。
23. 按一下[完成]，然後按一下[確定]。
24. 選擇剛剛建立的 IP 篩選器，然後按一下[下一步]。
25. 在篩選器動作中，按一下[新增...]。
隨即顯示篩選器動作精靈。
26. 按一下[下一步]。
27. 在[名稱]中，輸入篩選器動作名稱，然後按一下[下一步]。
28. 選擇「交涉安全性」，然後按一下[下一步]。
29. 為允許通訊的電腦選擇一個選項，接著按一下[下一步]。
30. 選擇「自訂」，然後按一下[設定...]。

31. 如果在[IPsec 設定]下的[安全協定]中選擇了[ESP]，請選擇[資料完整性及加密 (ESP)]，然後配置以下設定：

設定[完整性演算法]的設定值，且必須和本機[ESP 的驗證演算法]所指定的相同。

設定[加密演算法]的設定值，且必須和本機[ESP 的加密演算法]所指定的相同。

32. 如果在[IPsec 設定]下的[安全協定]中選擇了[AH]，請選擇[不加密的資料及位址完整性 (AH)]，然後設置以下設定：

設定[完整性演算法]的設定值，且必須和本機[AH 的驗證演算法]所指定的相同。

取消選取[資料完整性及加密 (ESP)]核取方塊。

33. 如果在[IPsec 設定]下的[安全協定]中選擇了[ESP 和 AH]，請選擇[不加密的資料及位址完整性 (AH)]，然後配置以下設定：

設定[不加密的資料及位址完整性 (AH)]下[完整性演算法]的設定值，且必須和本機[AH 的驗證演算法]所指定的相同。

設定[資料完整性及加密 (ESP)]下[加密演算法]的設定值，且必須和本機[ESP 的加密演算法]所指定的相同。

34. 在工作階段金鑰設定中，選擇「產生新金鑰間隔」，然後輸入有效期間（以[秒]或[KB]為單位），且必須和本機的[生命週期]所指定的相同。

35. 按一下[確定]，然後按[下一步]。

36. 按一下[完成]。

若使用 IPv6，必須從步驟 12 開始重複此程序，並將 ICMPv6 指定為例外。當您進行到步驟 22 時，請選擇[58]作為「其他」目標通訊協定類型的通訊協定號碼，然後將[交涉安全性]設為[允許]。

37. 選擇剛剛建立的篩選器執行，然後按一下[下一步]。

38. 針對驗證方法選擇其中一個選項，然後按一下[下一步]。

39. 按一下[完成]，然後按兩下[確定]。

即會指定新的 IP 安全性原則（IPsec 設定）。

40. 選擇剛才建立的安全性原則，按一下滑鼠右鍵，然後再按一下[指派]。

即會在電腦上啟用 IPsec 設定。

註

- 若要停用電腦的 IPsec 設定，請選擇安全性原則，按一下滑鼠右鍵，然後按一下[不要指派]。

使用控制面板啟用或停用 IPsec

★重要訊息

- 此功能只有在指定管理員密碼時才能使用。

1. 在[首頁]畫面上按下[設定]圖示。
2. 按下[管理員工具]。
3. 按下[IPSec]。
4. 按下[有效]或[無效]。

註

- 用來存取[管理員工具]選單的密碼，可以在[管理員工具鎖]中指定。關於[管理員工具鎖]的詳細資訊，請參閱 p.241 「管理員工具設定」。
- 您可以按下[結束]，來退出至選單樹狀結構的上一層。

碳粉的注意事項

- 如果使用了任何第三方廠商碳粉，將無法保證正確的運作。
- 視列印條件而定，有時候印表機無法列印出規格中所載明的份數。
- 如果列印出來的影像突然變得淡白或模糊，請更換列印碳粉匣。
- 首次操作機器時，請使用本機隨附的列印碳粉匣。如果最初未使用此碳粉匣，可能會出現下列問題：
 - 在碳粉用盡前將會顯示「Replace Required Soon:」 Toner Cartridge (XX)。
 - 在碳粉用完時將會顯示「Replacement Required:」 Toner Cartridge (XX)，但印出的影像會突然變得淡白或模糊。
- 在顯示「Replace Required Soon:」 Toner Cartridge (XX) 訊息時，機器會考量到列印碳粉匣內建感光滾筒的使用壽命。如果感光滾筒在碳粉用完前就無法運作，則可能會顯示「Replace Required Soon:」 Toner Cartridge (XX)。

機器的規格

本節列出機器的規格。

註

- 我們已取得每一位作者關於使用其應用程式的授權，其中也包括了開放原始碼軟體應用程式。關於這些軟體應用程式的著作權資訊的詳細資訊，請參閱機器隨附之光碟上的「OSS.pdf」。

一般功能規格

項目	說明
設定	桌上型
列印程序	雷射靜電轉寫
使用曝光玻璃進行掃描的最大紙張尺寸	A4、Letter (8 ¹ / ₂ × 11 英吋)
使用 ADF 進行掃描的最大紙張尺寸	Legal (8 ¹ / ₂ × 14 英吋)
列印的紙張尺寸上限	Legal (8 ¹ / ₂ × 14 英吋)
暖機時間 (23 ° C、71.6 ° F)	30 秒或更短
紙張尺寸	關於詳細資訊，請參閱 p.59 「支援的紙張」。
紙張種類	關於詳細資訊，請參閱 p.59 「支援的紙張」。
紙張輸出容量 (80 g/m ² ，20 磅)	150 張
紙張輸入容量 (80 g/m ² ，20 磅)	<ul style="list-style-type: none"> 紙匣 1 250 張 紙匣 2 500 張 手送台 1 張
ADF 容量 (80 g/m ² ，20 磅)	50 張
記憶體	256MB

項目	說明
電源需求	110 V、12 A、60 Hz
耗電量 關閉主開關且將電源線插入插座的 電量：1 W 或更少	<ul style="list-style-type: none"> • 最大 1300 W 或更少 • 就緒 58.2 W • 列印時 彩色：404 W 黑白：331 W
噪音	<ul style="list-style-type: none"> • 聲功率位準 待機：40 dB (A) 列印時： 彩色：64 dB (A) 黑白：63 dB (A) • 聲壓位準 待機：34 dB (A) 列印時： 彩色：58 dB (A) 黑白：57 dB (A)
機器尺寸 (寬×深×高)	420 × 493 × 473 mm (16.6 × 19.5 × 18.7 inches)
重量 (機身含耗材)	30 公斤 (66.2 磅) 或以下
機型名稱 (Wi-Fi 模組)	RTL8188CTV
製造商 (Wi-Fi 模組)	Rayson
機型名稱 (NFC 模組)	J0765078A
製造商 (NFC 模組)	Ricoh Co., Ltd.

↓ 註

- 聲功率位準和聲壓位準係根據 ISO 7779 測量所得的實際值。
- 聲壓位準係從旁立者位置所測得。

印表機功能規格

項目	說明
列印速度	黑白：每分鐘 21 頁（單面/Letter）；每分鐘 12 頁（雙面/Letter） 彩色：每分鐘 21 頁（單面/Letter）；每分鐘 12 頁（雙面/Letter）
解析度	600 × 600 dpi
首張列印時間	14 秒或更短
介面	<ul style="list-style-type: none"> • 乙太網路（10BASE-T、100BASE-TX） • USB 2.0 • Wi-Fi • USB2.0 Host
印表機語言	PCL6、PCL5c、PostScript3、PictBridge
字型（PCL6、PCL5c、PostScript3）	80 種字型

影印機功能規格

項目	說明
最大解析度（掃描與列印）	<ul style="list-style-type: none"> • 曝光玻璃 掃描：600 × 600 dpi 列印：600 × 600 dpi • ADF 掃描：300 × 600 dpi 列印：600 × 600 dpi
首張影印時間（A4，23 ° C、71.6 ° F 時）	20 秒或更短
漸層	掃描：256 階 列印：四個值

項目	說明
多份影印速度 (歐洲以外的國家)	<ul style="list-style-type: none"> • 影印多份單面原稿時 (單面列印) <ul style="list-style-type: none"> • 每分鐘 20 頁 (A4) • 每分鐘 21 頁 (Letter (8 1/2 × 11 英吋)) • 逐一影印單面原稿的多份副本時 (單面列印) <ul style="list-style-type: none"> • 黑白: 每分鐘 20 頁 • 全彩: 每分鐘 12 頁 • 逐一影印雙面原稿的多份副本時 (雙面掃描、單面列印) <ul style="list-style-type: none"> • 黑白: 每分鐘 20 頁 • 全彩: 每分鐘 12 頁 • 逐一影印雙面原稿的多份副本時 (雙面掃描、雙面列印) <ul style="list-style-type: none"> • 黑白: 每分鐘 12 頁 • 全彩: 每分鐘 12 頁
複製比率	<ul style="list-style-type: none"> • 固定比例 50%、71%、82%、93%、122%、141%、200%、400% • 縮放比例 25%至 400%
影印數量	99

掃描器功能規格

項目	說明
最大掃描區域 (水平 × 垂直)	<ul style="list-style-type: none"> • 曝光玻璃 216 × 297 mm (8.5 × 11.7 英吋) • ADF 216 × 356 mm (8.5 × 14 英吋)

項目	說明
從控制面板掃描時的最大解析度（掃描至電子郵件、掃描至 FTP、掃描至資料夾、掃描至 USB）	<ul style="list-style-type: none"> • 曝光玻璃 600 × 600 dpi • ADF 300 × 300 dpi
從電腦掃描的最大解析度（TWAIN）	<ul style="list-style-type: none"> • 曝光玻璃 19200 × 19200 dpi • ADF 600 × 600 dpi
從電腦掃描的最大解析度（WIA）	600 × 600 dpi
漸層	<ul style="list-style-type: none"> • 輸入：16 位元彩色處理 • 輸出：8 位元彩色處理
掃描時間	<ul style="list-style-type: none"> • 黑白：5 秒或更短 • 彩色：10 秒或更短（A4/600 dpi/壓縮） 不包括轉寫時間。
ADF 輸送量	<ul style="list-style-type: none"> • 黑白：每分鐘 20 張影像（300 × 600 dpi） • 全彩：每分鐘 12 張影像（300 × 600 dpi）
介面	乙太網路（10BASE-T、100BASE-TX）、USB 2.0、Wi-Fi
可傳送的檔案格式	TIFF、JPEG、PDF
通訊錄	最多 100 個項目 重撥次數：1

傳真功能規格

傳真發送與接收

項目	說明
存取線路	<ul style="list-style-type: none"> 公用交換電話網路 (PSTN) 專用交換機 (PBX)
傳送模式	ITU-T Group 3 (G3)
掃描線濃度	<ul style="list-style-type: none"> 每毫米 8 點 × 每毫米 3.85 條線 (200 × 100 dpi) 每毫米 8 點 × 每毫米 7.7 條線 (200 × 200 dpi)
傳送時間	3 秒 (每毫米 8 點 × 每毫米 3.85 條線、33.6 kbps、MMR、ITU-T # 1 chart)
傳送速率	33.6 kbps 至 2400 bps (自動下修系統)
資料壓縮方式	MH、MR、MMR、JBIG
記憶體容量	100 張 (每毫米 8 點 × 每毫米 3.85 條線、MMR、ITU-T # 1 chart)
通訊錄	<ul style="list-style-type: none"> 快速撥號 200 個項目 單鍵撥號 20 個項目 傳真的重撥次數 1
機型名稱 (傳真模組)	Zolo5 傳真迴路板
製造商 (傳真模組)	Primax electronics Ltd.

網際網路傳真發送與接收

項目	說明
介面	乙太網路（10BASE-T、100BASE-TX）、Wi-Fi
通訊協定	<ul style="list-style-type: none"> ・ 傳送 SMTP、TCP/IP ・ 接收 POP3、TCP/IP
傳送功能	電子郵件
電子郵件格式	單一／多部份、MIME 轉換 附加檔案的型式（傳送）：TIFF-S（MH 編碼） 附加檔案的型式（接收）：TIFF-S／TIFF-F（MH／MR／MMR 編碼）
驗證方式	SMTP-AUTH、SMTP 之前的 POP、A-POP
原稿尺寸	A4（長度最長可達 356 毫米）
掃描線濃度	每毫米 8 點 × 每毫米 3.85 條線（200 × 100 dpi） 每毫米 8 點 × 每毫米 7.7 條線（200 × 200 dpi）

項目	說明
目的地機器規格	<ul style="list-style-type: none"> • 通訊協定 <ul style="list-style-type: none"> • 傳送 SMTP、TCP/IP • 接收 POP3、TCP/IP • 電子郵件格式 <ul style="list-style-type: none"> • 格式 MIME、Base64 • 內容類型 影像／tiff 多部分／混合（文字／純文字、影像／tiff（附加檔案型式）） • 資料格式 <ul style="list-style-type: none"> • 設定檔 TIFF-S • 編碼 MH • 原稿尺寸 A4 • 解析度（dpi） 200 × 100、200 × 200

進紙單元 TK1220

紙張容量

500 張

紙張尺寸

關於詳細資訊，請參閱 p.59 「支援的紙張」。

尺寸（寬×深×高）

400 × 450 × 127 mm（15.8 × 17.8 × 5 英吋）

紙張重量

關於詳細資訊，請參閱 p.59 「支援的紙張」。

重量

不到 4 公斤 (8.9 磅)

耗材

⚠ 注意

- 本公司產品的設計符合高規格的品質和功能性，建議僅使用授權經銷商販售的耗材。

列印匣

列印匣	每個列印匣平均可列印的數量*1
黑色	2,000 頁
青色	1,600 頁
洋紅色	1,600 頁
黃色	1,600 頁

*1 可列印的頁數是依 ISO/IEC 19798 規範的頁面計算，且影像濃度設定為原廠預設值。ISO/IEC 19798 是測量可列印頁面的國際標準，由國際標準化組織制定。

↓ 註

- 關於耗材的詳細資訊，請造訪我們的網站。
- 如果沒有在必要時更換列印碳粉匣，將無法列印。為了方便更換列印匣，建議您購買額外列印匣存放起來。
- 實際可列印的頁數會視影像數量與濃度、一次列印的頁數、使用的紙張種類與尺寸，以及溫度和濕度等環境條件而有所不同。
- 由於列印碳粉匣在使用期間會損耗，必須更換的時間可能會比上述的時間快。
- 列印碳粉匣（耗材）不在保固範圍內。但是，如果列印匣有問題，請聯絡購買的店家。
- 第一次使用本機時，請使用本機隨附的列印碳粉匣。
- 隨附的列印碳粉匣大約可列印 1,000 頁。
- 本機會定期執行清潔工作，並在這個操作期間使用碳粉，以維持品質。
- 為防止清潔時故障，即使列印碳粉匣尚未用盡，您可能也需要加以更換。

廢棄碳粉瓶

名稱	每個列印匣平均可列印的數量*1
Waste Toner Bottle SP C220	25,000 頁

*1 A4/ Letter 5%測試圖表，每個工作 3 頁，以 50%黑白/彩色列印。

註

- 實際可列印的頁數會視影像數量與濃度、一次列印的頁數、使用的紙張種類與尺寸，以及溫度和濕度等環境條件而有所不同。
- 如果沒有在需要時更換廢棄碳粉瓶，將無法列印。為了方便更換廢棄碳粉瓶，建議多購買幾個廢棄碳粉瓶存放起來。

本機的資訊

注意

本機使用時，須按照隨附使用手冊或說明書進行操作。請避免任何違法使用。

不可違反低功率電波幅射性電機管理辦法之所有控制、調整及開關之方法。

對任何可能造成違反低功率電波幅射性電機管理辦法規定之使用方法，進行調整或由具有發射機維修專長之技術人員執行或由其直接監督及負責。

不可置換任何可能造成違反上述管理辦法之零件(晶體、半導體等)。

經形式認證合格之低功率射頻電機，非經許可，公司、商號或使用者均不得擅自變更頻率、加大功率或變更原設計之特性及功能。

低功率射頻電機之使用不得影響飛航安全及干擾合法通信；經發現有干擾現象時，應立即停用，並改善至無干擾時方得繼續使用。

前項合法通信，指依電信法規定作業之無線通信。

低功率射頻電機須忍受合法通信或工業、科學及醫療用電波幅射性電機設備之干擾。

ENERGY STAR (能源之星) 計畫

ENERGY STAR® (能源之星) 計畫對影像設備之要求事項



ENERGY STAR® (能源之星) 計畫對影像設備之要求事項，是透過推廣具節能效能的電腦和其它辦公設備，以鼓勵節約能源。

此計畫支持具備節電功能的產品的發展和推廣。

此為一開放性計畫，製造商依其意願參與。

目標產品包括電腦、顯示器、印表機、傳真機、影印機、掃描器及多功能事務機。能源之星標準和標章為國際統一的標準。

節約能源

本機配備以下節電模式：節電模式 1 與節電模式 2。如果本機已閒置一段時間，將自動進入節電模式。

接收到列印工作、列印接收到的傳真或按下任意鍵時，機器會從節電模式復原。

節電模式 1

如果機器已閒置約 30 秒，會進入節電模式 1。從節電模式 1 復原所需的時間比關機狀態或節電模式 2 要短，但節電模式 1 的耗電量比節電模式 2 要高。

節電模式 2

機器在超過這個設定所指定的時間後會進入節電模式 2。節電模式 2 的耗電量比節電模式 1 要低，但所需的復原時間比節電模式 1 要長。

規格

節電模式 1	耗電量*1	42.6 W
	預設時間	30 秒
	復原時間*1	10 秒或更短
節電模式 2	耗電量*1	1.3 W
	預設時間	1 分鐘
	復原時間*1	30 秒
雙面列印功能*2		標準

*1 復原時間和耗電量可能會隨機器的狀況和所在環境而有不同。

*2 達成 ENERGY STAR（能源之星）的節能要求；當產品搭載雙面紙匣（或搭配使用），並啟用雙面功能選項時，產品完全符合 ENERGY STAR（能源之星）的標準。

關於節電模式的詳細資訊，請參閱 p.241 「管理員工具設定」。

註

- 如果本機連續 24 小時都處於節電模式，會自動返回一般狀態，並進行自我維護。

商標

Adobe 和 Acrobat 是 Adobe Systems Incorporated 在美國和／或其他國家的註冊商標或商標。

Android 和 Google Play 是 Google Inc.的商標或註冊商標。

OS X、TrueType、App Store 和 Safari 是 Apple Inc.在美國和其他國家註冊的商標。

Firefox®是 Mozilla Foundation 的註冊商標。

iOS 是 Cisco 在美國和其他國家的商標或註冊商標，依授權使用。

Java 是 Oracle 和／或其關係企業的註冊商標。

LINUX®是 Linus Torvalds 在美國和其他國家的註冊商標。

Microsoft®、Windows®、Windows Server®、Windows Vista®和 Internet Explorer®是 Microsoft Corporation 在美國和／或其他國家的註冊商標或商標。



Mopria 和 Mopria 標誌是 Mopria Alliance, Inc.的商標。

PCL®是 Hewlett-Packard Company 的註冊商標。

PictBridge 是商標。

QR 碼是 DENSO WAVE INCORPORATED 在日本與其他國家的註冊商標。

Red Hat 是 Red Hat, Inc.的註冊商標。

Wi-Fi®和 Wi-Fi Direct®是 Wi-Fi Alliance 的註冊商標。

Internet Explorer 6 的正式名稱是 Microsoft® Internet Explorer® 6。

以下為 Windows 作業系統의正式名稱：

- 以下為 Windows Vista 的產品名稱：

Microsoft® Windows Vista® Ultimate

Microsoft® Windows Vista® Business

Microsoft® Windows Vista® Home Premium

Microsoft® Windows Vista® Home Basic

Microsoft® Windows Vista® Enterprise

- 以下為 Windows 7 的產品名稱：

Microsoft® Windows® 7 Starter

Microsoft® Windows® 7 Home Premium

Microsoft® Windows® 7 Professional

Microsoft® Windows® 7 Ultimate

Microsoft® Windows® 7 Enterprise

- 以下為 Windows 8.1 的產品名稱：

Microsoft® Windows® 8.1

Microsoft® Windows® 8.1 Pro

Microsoft® Windows® 8.1 Enterprise

- 以下為 Windows 10 的產品名稱：

Microsoft® Windows® 10 Home Premium

Microsoft® Windows® 10 Pro

Microsoft® Windows® 10 Enterprise

Microsoft® Windows® 10 Education

- 以下為 Windows Server 2008 的產品名稱：

Microsoft® Windows Server® 2008 Foundation

Microsoft® Windows Server® 2008 Standard

Microsoft® Windows Server® 2008 Enterprise

Microsoft® Windows Server® 2008 Datacenter

適用於 Itanium 型系統的 Microsoft® Windows Server® 2008

Microsoft® Windows® Web Server 2008

Microsoft® Windows® HPC Server 2008

- 以下為 Windows Server 2008 R2 的產品名稱：

Microsoft® Windows Server® 2008 R2 Foundation

Microsoft® Windows Server® 2008 R2 Standard

Microsoft® Windows Server® 2008 R2 Enterprise

Microsoft® Windows Server® 2008 R2 Datacenter

適用於 Itanium 型系統的 Microsoft® Windows Server® 2008 R2

Microsoft® Windows® Web Server R2 2008

Microsoft® Windows® HPC Server R2 2008

- 以下為 Windows Server 2012 的產品名稱：

Microsoft® Windows Server® 2012 Foundation

Microsoft® Windows Server® 2012 Essentials

Microsoft® Windows Server® 2012 Standard

Microsoft® Windows Server® 2012 Datacenter

- 以下為 Windows Server 2012 R2 的產品名稱：

Microsoft® Windows Server® 2012 R2 Foundation

Microsoft® Windows Server® 2012 R2 Essentials

Microsoft® Windows Server® 2012 R2 Standard

Microsoft® Windows Server® 2012 R2 Datacenter

- 以下為 Windows Server 2016 的產品名稱：

Microsoft® Windows Server® 2016 Datacenter

Microsoft® Windows Server® 2016 Standard

Microsoft® Windows Server® 2016 Essentials

此處使用的其它產品名稱僅供識別之用，且可能是各公司的商標。本公司並未擁有上述商標的任何權利。

Microsoft 產品螢幕擷取畫面的重印，經 Microsoft Corporation 許可。

索引

A

- ADF..... 318
- ADF (自動送稿機)..... 74, 318

D

- DNS 設定.....281

E

- Economy Color Prints.....262

F

- FAX/TAD 模式..... 198
- FAX/TEL 手動模式..... 197
- FAX/TEL 自動模式..... 198

I

- I/O 逾時.....270
- IKE 設定.....288
- IPsec 全域設定.....288
- IPsec 原則設定.....288
- IPsec 設定.....288
- IPsec 傳送.....377
- IPv6 組態.....280
- IPv6 環境.....280

L

- LAN-Fax..... 189

M

- mDNS 設定.....280

P

- PCL6.....296
- PictBridge..... 89, 90
- POP3 設定.....284

S

- SA (安全性關聯)..... 378
- SMTP 設定.....283
- SNMP 設定.....282

T

- TCP/IP 狀態.....279
- Trap.....282
- TWAIN 掃描.....153

W

- Web Image Monitor.....256

一畫

- 一般狀態.....279

三畫

- 工作取消.....83

四畫

- 不建議的紙張.....68
- 中間轉寫單元.....308
- 介紹.....12
- 內部.....19
- 手送台.....49, 265
- 手送台設定優先順序.....264
- 支援的紙張.....59
- 日期和時間設定.....169, 295
- 日期設定.....295

五畫

- 加密.....377
- 加密金鑰交換.....378, 379
- 外部.....15
- 本機的用處
 - 印表機功能.....77
 - 掃描器功能.....119
 - 傳真功能.....165
 - 影印機功能.....97
- 立即傳送.....175

六畫

- 列印
 - 列印在信封.....50
 - 合併.....77
 - 基本操作.....82
 - 規格.....386
 - 雙面.....77
- 列印功能.....93
- 列印匣.....297, 393
- 列印品質功能.....93
- 列印計數器.....260
- 列印區域.....69
- 列印輸出功能.....94
- 印表機功能.....232

多工存取.....	33
自動電子郵件通知設定.....	282
自動轉傳.....	200, 201

七畫

夾紙.....	330, 333, 335, 337, 338
延伸紙匣 1.....	47
快速撥號.....	172, 173, 182
更換中間轉寫單元.....	308
更換定著單元與轉寫滾輪.....	308
系統.....	282
系統設定.....	226, 264
系統資訊.....	259

八畫

使用 OS X 指定網路設定	
USB.....	369
乙太網路.....	369
安裝驅動程式.....	371
無線 LAN.....	371
使用者代碼.....	277
使用者限制.....	13
免持聽筒撥號.....	184
免責聲明.....	12
取消傳真.....	190
取消傳送.....	179
取消影印.....	101
定著單元.....	308
放置原稿.....	72
注意事項.....	383
狀態訊息.....	321
狀態資訊.....	259
直接列印.....	89
社群.....	282

九畫

封面頁.....	194
待機檔案清單.....	248
指定紙張種類和紙張尺寸.....	57
指定紙張種類與紙張尺寸.....	56
計數器資訊.....	260
重設定.....	293
[重傳]鍵.....	144
重撥功能.....	184
限制使用者功能.....	273, 277

音量調整.....	264
頁面計數器.....	260
首頁.....	257

十畫

原稿.....	73
原稿種類.....	117
時間設定.....	295
特殊傳送者.....	204
紙匣.....	259
紙匣 1.....	44
紙匣 1 優先.....	266
紙匣 2.....	265
紙匣紙張設定.....	236, 264
紙張不符.....	83
紙張尺寸.....	53
紙張存放.....	69
紙張建議.....	73
紙張種類.....	62
中厚紙.....	62
打孔紙.....	62
再生紙.....	62
印有信頭的信紙.....	62
印有圖案的紙張.....	62
色紙.....	62
西卡紙.....	62
信封.....	62
厚紙 1.....	62
厚紙 2.....	62
普通紙.....	62
銅版紙.....	62
標籤紙.....	62
薄紙.....	62
耗材.....	393
記憶傳送.....	175
配置頁.....	292

十一畫

商標.....	397
基本操作.....	130, 209
控制面板.....	20
接上進紙單元 TK1220.....	22
接收模式.....	195
掃描	
SANE.....	160
TWAIN.....	153

WIA.....	156
掃描至 FTP.....	141
掃描至 USB.....	145
掃描至資料夾.....	130
掃描至電子郵件.....	138
掃描設定.....	161
登錄目的地.....	122
掃描尺寸.....	161
掃描目的地.....	122, 127, 144, 271
掃描至 FTP.....	122, 141
掃描至資料夾.....	122
掃描至電子郵件.....	122, 138
掃描器日誌.....	248
掃描器功能.....	216, 387
掃描器目的地清單.....	248, 292
掃描器傳送設定.....	280
掃描器模式畫面.....	120
清單.....	207, 248, 292
清潔.....	309, 310, 312, 314, 317
組態設定頁.....	248
規格.....	384, 386, 387, 389
設定日期.....	295
設定時間.....	295
設定機器	
列印組態設定頁.....	248
使用控制面板.....	209
通訊錄.....	122, 225
通訊錄 (LAN-Fax)	191, 194

十二畫

備份設定.....	294
單鍵撥號目的地清單.....	248
報告.....	248, 292
無線 LAN 設定.....	285
無線設定.....	285
登記資訊	
目的地.....	170
登錄資訊	
FTP 伺服器.....	141
目的地.....	122
傳真號碼.....	241
資料夾.....	130
電子郵件地址.....	138
進紙單元 TK 1220.....	22, 391
黑白列印優先權.....	270

十三畫

傳真	
LAN-Fax.....	189
接收傳真.....	195
清單/報告.....	207
規格.....	389
登記目的地.....	170
傳真設定工作流程.....	166
傳送傳真.....	175
傳真日誌.....	248
傳真功能.....	218
傳真目的地.....	170, 172, 173, 271
傳真列印.....	203
傳真快速撥號目的地清單.....	248
傳真接收檔案處理.....	268
傳真號碼確認.....	267
傳真傳送/接收待機檔案清單.....	292
傳真模式畫面.....	167
傳送傳真.....	177
傳送模式.....	175
僅限傳真模式.....	198
搬移.....	319
節約碳粉.....	270
節電模式.....	296, 396
經授權的接收.....	205, 268
裝入紙張.....	44
解析度.....	163, 187
電子郵件通知 1.....	282
電子郵件通知 2.....	282
預設設定.....	293

十四畫

疑難排解.....	355, 357, 358
其他問題.....	341, 342, 344, 347, 367
畫面上的錯誤和狀態訊息.....	321
碳粉.....	259
管理員工具設定.....	241
管理員密碼.....	13, 241, 293
管理員設定.....	293
網路列印設定.....	280
網路狀態.....	279
網路設定.....	250, 279
網路應用程式.....	280
網際網路傳真.....	199, 284

網際網路傳真發送與接收.....	390
維護頁.....	248, 292
維護機器	
更換列印匣.....	297
清潔機器.....	309, 312, 317, 318
語言.....	258

十五畫

廢棄碳粉瓶.....	302, 394
廣播功能.....	183
影印	
合併.....	105, 110
放大.....	103
基本操作.....	100
掃描設定.....	117
規格.....	386
影印在信封.....	50
縮小.....	103
雙面影印.....	105, 110
證件影印.....	114
影印功能.....	211
影印機模式畫面.....	98
影像濃度.....	117, 186
確認資訊	
印表機驅動程式設定.....	80

十六畫

操作工具.....	37
機密文件.....	85
機密列印.....	86
機器資訊.....	262
濃度.....	162
輸入字元.....	38
選單表.....	210
選擇紙匣.....	267
選擇紙張.....	267
選購件清單.....	13
選購件設定.....	78
錯誤訊息.....	321

十七畫

優先紙匣.....	269
還原設定.....	295

十八畫

轉寫滾輪.....	308
-----------	-----

雙面影印.....	262
-----------	-----

十九畫

曝光玻璃.....	317
-----------	-----

二十三畫

驗證.....	377
---------	-----

