

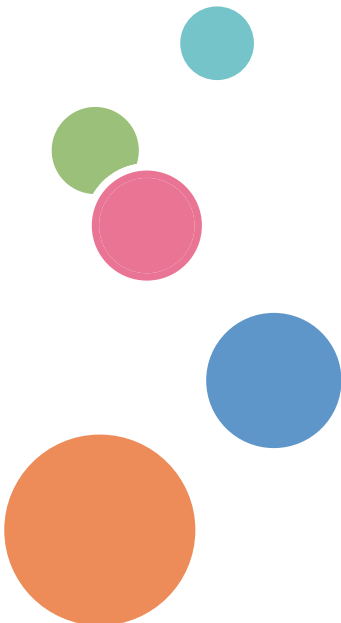

# Guide utilisateur



Présentation de l'appareil	1
Chargement du papier	2
Impression de documents	3
Copie d'originaux	4
Numérisation depuis un ordinateur	5
Configurer l'appareil en utilisant Smart Organizing Monitor	6
Entretien de l'appareil	7
Dépannage	8
Annexe	9





# TABLE DES MATIÈRES

---

Comment lire ce manuel.....	4
Introduction.....	4
Interdiction prévue par la loi.....	4
Clause de non-responsabilité.....	4
Informations propres aux modèles.....	5
Instructions de sécurité importantes  Région A.....	6
Informations destinées aux utilisateurs concernant les équipements électriques & électroniques.....	6
Conseils d'ordre environnemental à l'attention des utilisateurs.....	7
Avis pour le symbole de la batterie et/ou de l'accumulateur (pour les pays de l'UE uniquement).....	8
Instructions de sécurité importantes  Région B.....	9
À l'attention des utilisateurs de l'état de Californie.....	9
Programme ENERGY STAR .....	10
<b>1. Présentation de l'appareil</b>	
Guide des composants.....	13
Extérieur.....	13
Intérieur.....	14
Panneau de commande.....	14
Installation du pilote et du logiciel.....	17
Installation rapide.....	17
Actualiser ou supprimer le pilote d'impression.....	17
Qu'est-ce que Smart Organizing Monitor ?.....	20
<b>2. Chargement du papier</b>	
Papier pris en charge.....	21
Types de papier non recommandés.....	22
Zone imprimable.....	23
Chargement de papier.....	25
Définition du type de papier et du format de papier à l'aide de Smart Organizing Monitor.....	27
Placement des originaux.....	29
À propos des Originaux.....	29
Placer les originaux sur la vitre d'exposition.....	29
<b>3. Impression de documents</b>	
Fonctionnement de base.....	31
Impression sur les deux côtés des feuilles.....	32

Annulation d'un travail d'impression.....	33
En cas d'erreur de concordance papier.....	35
Poursuivre l'impression avec du papier dépareillé.....	35
Réinitialisation du travail d'impression.....	36
Prévenir les erreurs concordance papier .....	36

#### **4. Copie d'originaux**

Fonctionnement de base.....	39
Annulation d'une copie.....	40
Réalisation de copies agrandies ou réduites.....	41
Définition de Réduction/Agrandissement.....	41
Copie des deux côtés d'une carte d'identité sur une seule face du papier.....	43
Copie d'une carte d'identité.....	43
Définition des Paramètres de numérisation.....	46
Réglage de la densité d'image.....	46
Sélection du type de document selon l'original.....	46

#### **5. Numérisation depuis un ordinateur**

Fonctionnement de base.....	49
L'utilisation du scanner TWAIN.....	49
Numérisation TWAIN.....	49
Fonctionnement de base pour numérisation WIA.....	51

#### **6. Configurer l'appareil en utilisant Smart Organizing Monitor**

Vérification des informations système.....	53
Vérification des informations d'état.....	53
Impression de la Page de configuration ou de la Page de test.....	54
Définition des paramètres de l'appareil.....	55
Onglet Paramètres.....	55
Mise à jour du firmware.....	56

#### **7. Entretien de l'appareil**

Remplacement de la cartouche d'impression.....	57
Précautions lors du nettoyage.....	59
Nettoyage de l'intérieur de l'appareil.....	60
Nettoyage de la vitre d'exposition.....	61

---

## 8. Dépannage

---

Problèmes fréquents.....	63
Problèmes d'alimentation papier.....	64
Suppression des incidents d'impression.....	65
Problèmes de qualité d'impression.....	69
Vérification de l'état de l'appareil.....	69
Problèmes d'imprimante.....	70
Les positions d'impression ne correspondent pas aux positions affichées.....	71
Problèmes du copieur.....	72
Problèmes de scanner.....	73
Messages d'erreur et d'état apparaissant sur le panneau de commande.....	74
Codes à l'écran.....	74
Des messages d'erreur et d'état s'affichent sur le Smart Organizing Monitor.....	76

## 9. Annexe

---

Remarques relatives au toner.....	79
Déplacement et transport de l'appareil.....	80
Mise au rebut.....	80
Où vous renseigner.....	80
Consommables.....	81
Cartouche d'impression.....	81
Caractéristiques de l'appareil.....	82
Fonction générale Caractéristiques.....	82
Caractéristiques de la fonction imprimante.....	83
Caractéristiques de la fonction copieur.....	84
Caractéristiques de la fonction scanner.....	84
Marques commerciales.....	85
<b>INDEX</b> .....	87

---

# Comment lire ce manuel

---

## Introduction

---

Le présent manuel contient des instructions détaillées et des remarques relatives au fonctionnement et à l'utilisation de l'imprimante. Pour votre sécurité et dans votre intérêt, veuillez lire attentivement le présent ainsi que les consignes de sécurité avant toute utilisation. Conservez ce manuel dans un endroit accessible afin de pouvoir le consulter rapidement.

---

## Interdiction prévue par la loi

---

N'effectuez aucune copie ou impression de documents dont la reproduction est interdite par la loi.

La copie ou l'impression des éléments suivants est généralement interdite par la loi :

billets de banques, timbres fiscaux, obligations, certificats d'actions, traites bancaires, chèques, passeports, permis de conduire.

La liste ci-dessus n'est fournie qu'à titre indicatif et n'est pas exhaustive. Nous déclinons toute responsabilité concernant son exhaustivité ou sa précision. En cas de questions concernant la légalité de copie ou d'impression de certains éléments, contactez votre conseiller juridique.

---

## Clause de non-responsabilité

---

Le contenu de ce manuel peut être sujet à des modifications sans avertissement préalable.

Dans le cadre prévu par la loi, en aucun cas le fabricant ne peut être tenu responsable de tout dommage pouvant découler de pannes de cet appareil, de pertes de données enregistrées, ou de l'utilisation ou de la non utilisation de ce produit et des manuels utilisateurs fournis avec celui-ci.

Assurez-vous d'avoir une copie ou une sauvegarde des données enregistrées sur l'appareil. Il est possible que des documents ou des données soient effacés en raison d'erreurs d'utilisation ou de dysfonctionnements de l'appareil.

En aucun cas le fabricant ne pourrait être tenu responsable des documents que vous aurez créés à l'aide de cette appareil ou des résultats des données exécutées par vos soins.

Pour des documents de bonne qualité, le fournisseur recommande l'utilisation de son toner.

Deux types d'unités de mesure sont employés dans ce manuel.

Tout ou partie des illustrations ou des explications contenues dans ce manuel peuvent s'avérer différents de votre produit, en raison d'une amélioration ou d'un changement apporté au produit.

---

# Informations propres aux modèles

Cette section explique comment identifier la région de l'appareil.

L'appareil comporte sur sa partie arrière une étiquette située à l'emplacement indiqué ci-dessous. Cette étiquette contient des informations qui indiquent l'appartenance géographique de l'appareil. Lisez-la.

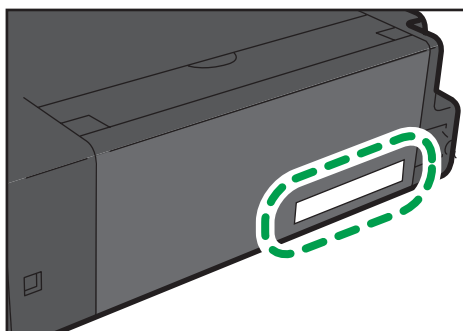

CXP042

Les informations suivantes sont spécifiques à la zone géographique. Lisez les informations figurant sous le symbole qui correspond à la zone géographique de l'appareil.

 **Région A** (principalement l'Europe et l'Asie)

Si l'étiquette contient les informations suivantes, votre appareil est un modèle de la région A :

- CODE XXXX -27, -29
- 220-240V

 **Région B** (principalement l'Amérique du Nord)

Si l'étiquette contient les informations suivantes, votre appareil est un modèle de la région B :

- CODE XXXX -17
- 120 V

## Remarque

- Les dimensions sont fournies dans ce manuel en deux unités de mesure : en mètre et en inch. Si l'appareil est un modèle de la région A, reportez-vous aux mètres. Si l'appareil est un modèle de la région B, reportez-vous aux inches.

---

# Instructions de sécurité importantes

---

## Informations destinées aux utilisateurs concernant les équipements électriques & électroniques

---

### Utilisateurs se trouvant dans les pays pour lesquels le symbole indiqué dans la présente section a été spécifié dans la législation nationale sur la collecte et le traitement des déchets électroniques

---

Nos produits contiennent des composants haute qualité conçus pour en faciliter le recyclage.

Le symbole ci-après est apposé sur nos produits ou leurs emballages.



Le symbole indique que le produit ne doit pas être traité en tant qu'ordure ménagère. Il doit être mis au rebut séparément, par les systèmes de recyclage et de collecte appropriés et disponibles. En suivant ces instructions, vous vous assurez que ce produit est traité correctement et vous contribuez à réduire les impacts potentiels sur l'environnement et la santé, alors que l'inverse entraînerait un traitement inadéquat. Le recyclage des produits contribue à la conservation des ressources naturelles et à la protection de l'environnement.

Pour plus d'informations sur les systèmes de recyclage et de collecte disponibles pour cet appareil, veuillez contacter le magasin où vous avez acquis ce produit, votre revendeur local, votre revendeur ou le SAV.

### À l'attention de tous les autres utilisateurs

---

Si vous souhaitez mettre cet appareil au rebut, veuillez contacter vos autorités locales, le magasin où vous avez acquis ce produit, votre revendeur local, votre revendeur ou le SAV.



---

## Conseils d'ordre environnemental à l'attention des utilisateurs

---

### À l'attention des utilisateurs de l'UE, la Suisse et la Norvège

---

#### Rendement des consommables

Veillez vous reporter soit au Manuel utilisateur, soit à l'emballage du consommable pour obtenir ces informations.

#### Papier recyclé

Cet appareil peut utiliser du papier recyclé produit conformément à la norme européenne EN 12281:2002 ou DIN 19309. Pour les produits utilisant la technologie d'impression EP, cet appareil peut imprimer sur du papier de 64 g/m<sup>2</sup>, qui contient moins de matières premières et représente une réduction significative de l'utilisation des ressources.

#### Impression recto verso (le cas échéant)

L'impression recto verso permet d'utiliser les deux faces d'une feuille de papier. Cela permet d'économiser du papier et réduit la taille des documents imprimés de façon à utiliser moins de feuilles. Nous recommandons que cette fonction soit activée pour chaque impression.

#### Programme de retour des cartouches d'encre et de toner

Les cartouches d'encre et de toner destinées au recyclage sont acceptées gratuitement conformément à la réglementation locale.

Pour plus d'informations sur le programme de retour, veuillez vous reporter à la page Web ci-après ou consulter le SAV.

<https://www.ricoh-return.com/>

#### Efficacité énergétique

La quantité d'électricité utilisée par un appareil dépend autant de ses caractéristiques que de la façon dont vous l'utilisez. Cet appareil a été conçu afin de vous permettre de réduire les coûts liés à l'électricité en le faisant basculer vers le mode Prêt après l'impression de la dernière page. Si nécessaire, il peut imprimer à nouveau immédiatement à partir de ce mode.

Si aucune impression supplémentaire n'est requise, et si un délai spécifié s'écoule, l'appareil passe en mode économie d'énergie.

Dans ces modes, l'appareil consomme moins d'énergie (watts). Si l'appareil doit à nouveau imprimer, il lui faudra un peu plus de temps pour reprendre à partir du mode économie d'énergie que du mode Prêt.

Pour des économies d'énergie maximales, nous recommandons d'utiliser le paramètre par défaut de gestion de l'énergie.

Les produits déclarés conformes à la norme Energy Star sont toujours éco-énergétiques.

---

## Avis pour le symbole de la batterie et/ou de l'accumulateur (pour les pays de l'UE uniquement)

---



Conformément à la directive sur les batteries 2006/66/EC Article 20, Informations pour les utilisateurs finaux, Annexe II, le symbole ci-dessus est imprimé sur les batteries et les accumulateurs.

Ce symbole signifie que dans l'Union européenne, les batteries et les accumulateurs usagés doivent être mis au rebut conformément à la législation en vigueur.

Dans l'Union européenne, il existe des systèmes de tri sélectif pour les appareils électriques et les produits électroniques mais aussi pour les batteries et les accumulateurs.

Veuillez les jeter dans le centre de collecte des déchets ou de recyclage de votre commune.

---

# Instructions de sécurité importantes Région **B**

---

## À l'attention des utilisateurs de l'état de Californie

---

Présence de perchlorate - des précautions de manipulation peuvent être nécessaires. Rendez- vous sur : [www.dtsc.ca.gov/hazardouswaste/perchlorate](http://www.dtsc.ca.gov/hazardouswaste/perchlorate)

# Programme ENERGY STAR

ENERGY STAR® Directives du programme relatives aux équipements d'imagerie



Les directives du Programme ENERGY STAR® relatives à l'Équipement d'Imagerie favorisent la préservation de l'énergie en encourageant les ordinateurs et autres équipements de bureau "efficaces au plan énergétique".

Ce programme soutient le développement et la dissémination de produits qui présentent des fonctions d'économie d'énergie.

Il s'agit d'un programme ouvert auquel les fabricants participent bénévolement.

Les produits ciblés sont les ordinateurs, les écrans, les imprimantes, les télécopieurs, les copieurs, les scanners et les périphériques multifonction. Les normes et les logos de Energy Star sont internationalement uniformes.

Cet appareil est équipé des modes d'économie d'énergie suivants : Mode économie d'énergie 1 et Mode économie d'énergie 2. L'appareil sort du mode d'économie d'énergie lorsqu'il reçoit un travail d'impression, imprime un fax reçu ou lorsque l'on appuie sur une touche.

## Mode économie d'énergie 1

Cet appareil entre automatiquement en mode Économie d'énergie environ 30 secondes après la fin de la dernière opération.

## Mode économie d'énergie 2

Cet appareil entre automatiquement en mode Économie d'énergie 2 1 minute après la fin de la dernière opération.

## Caractéristiques techniques

Mode économie d'énergie 1	Consommation électrique *1	45 W ou moins
	Intervalle par défaut	30 secondes
	Délai de reprise *1	10 secondes ou moins

---

Mode économie d'énergie 2	Consommation électrique <sup>*1</sup>	5 W ou moins
	Intervalle par défaut	1 minute
	Délai de reprise <sup>*1</sup>	25 secondes ou moins

\*1 Le délai de reprise et la consommation électrique peuvent varier en fonction de l'état et des conditions ambiantes de l'appareil.



# 1. Présentation de l'appareil

## Guide des composants

1

Cette section présente les noms des différentes pièces sur le côté avant et le côté arrière de l'appareil et passe en revue leurs fonctions.

### Extérieur

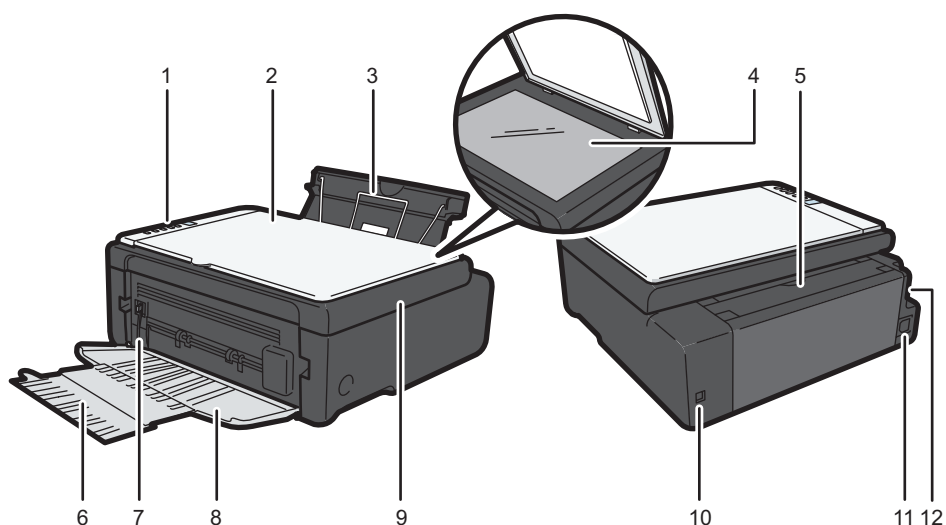

CXP002

#### 1. Panneau de commande

Contient un écran et des touches pour le contrôle de l'appareil.

#### 2. Cache de la vitre d'exposition

Soulevez ce cache pour placer les originaux sur la vitre d'exposition.

#### 3. Magasin d'alimentation

Ce magasin peut contenir jusqu'à 50 feuilles de papier ordinaire.

#### 4. Vitre d'exposition

Placez les originaux ici, feuille par feuille.

#### 5. Capot du magasin

Relever ce capot et extraire le magasin d'alimentation papier pour charger le papier.

#### 6. Extension du réceptacle

Tirer et étendre cette extension de réceptacle pour accueillir le papier en sortie.

### 7. Levier de décharge de fusion

Si du papier est coincé, abaissez le levier situé à l'extrémité gauche et retirez le papier.

### 8. Capot avant

Ouvrir ce capot pour extraire le réceptacle de sortie avant l'impression.

### 9. Capot de maintenance

Soulever ce capot pour remplacer des consommables ou résoudre un incident papier.

### 10. Port USB

Utilisez ce port pour connecter l'appareil à un ordinateur à l'aide d'un câble USB.

### 11. Connecteur d'alimentation

Connectez le cordon d'alimentation à cet endroit de l'appareil. Insérez l'autre extrémité du câble dans une prise murale située à proximité.

### 12. Interrupteur d'alimentation

Utilisez cet interrupteur pour allumer et éteindre l'appareil.

---

## Intérieur

---

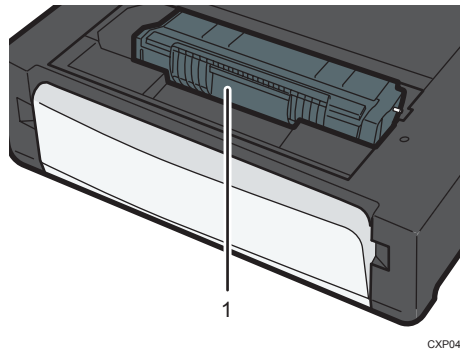

### 1. Cartouche d'impression

Un consommable remplaçable requis pour imprimer sur le papier. Pour plus d'informations sur le remplacement de la cartouche, voir P. 57 "Remplacement de la cartouche d'impression".

---

## Panneau de commande

---

### ★ Important

- Le panneau de commande réel pourra être différent de l'illustration ci-après en fonction du pays d'utilisation.



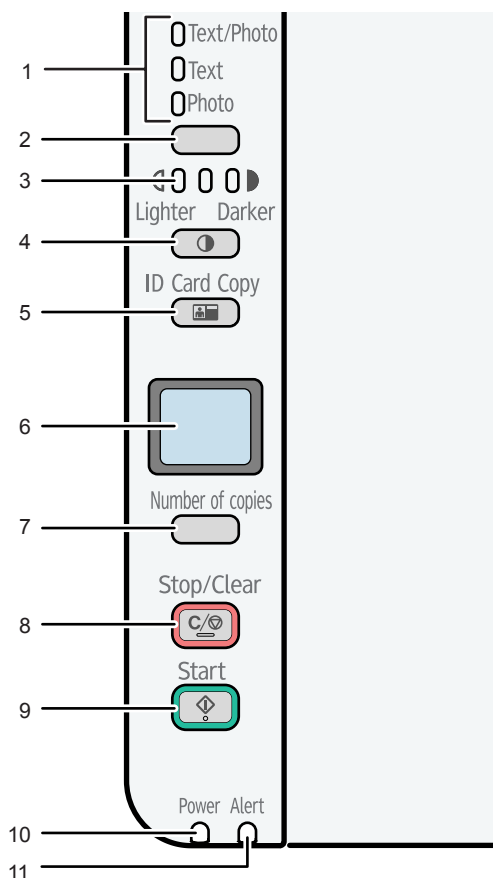

CTT134

### 1. Voyant Type d'original

Affiche le type d'original en trois niveaux.

Le type d'original est indiqué par le segment allumé sur ce témoin.

- Haut : Texte/Photo
- Milieu : Texte
- Bas : Photo

### 2. Touche Type d'original

Utilisez cette touche pour sélectionner le type d'original.

### 3. Témoin de densité

Affiche la densité de copie en trois niveaux.

La densité d'impression est indiquée par le segment allumé sur ce témoin.

- Gauche : plus clair que la normale
- Milieu : densité normale
- Droite : plus foncé que la normale

**4. Touche [Densité]**

Utilisez cette touche pour ajuster la densité de la copie

**5. Touche [Cop. crte ID]**

Utilisez cette touche pour réaliser une copie de papiers d'identité.

**6. Écran**

Indique le nombre de copie et le code d'erreur.

**7. Touche [Nombre d'exemplaires]**

Utilisez cette touche pour modifier le nombre d'exemplaires.

**8. Touche [Stop/Effacement]**

Lorsque l'appareil est en ligne, appuyez sur cette touche pour annuler un travail d'impression en cours.

**9. Touche [Départ]**

Utilisez cette touche pour démarrer la copie.

**10. Voyant de mise sous tension**

Ce voyant s'allume en bleu lorsque l'appareil est sous tension. Il clignote lorsqu'un travail d'impression est reçu et lorsque l'impression ou la numérisation est en cours.

**11. Voyant Alarme**

Ce témoin s'allume en rouge lorsque l'appareil manque de papier ou d'autres consommables, lorsque les paramètres papier ne correspondent pas aux paramètres du pilote ou en cas d'autres erreurs.

Il clignote lentement lorsque l'appareil n'a presque plus de toner.

# Installation du pilote et du logiciel

Vous pouvez installer le pilote nécessaire à cet appareil en utilisant le CD-ROM inclus.

Les systèmes d'exploitation compatibles avec les pilotes et le logiciel pour cet appareil sont : Windows XP/Vista/7/8 et Windows Server 2003/2003 R2/2008/2008 R2/2012.

La procédure dans cette section est un exemple basé sur Windows 7. La procédure réelle pourra varier en fonction du système d'exploitation que vous utilisez.

## ★ Important

- **Assurez-vous de débrancher le câble USB de l'appareil et d'éteindre l'appareil avant de commencer l'installation.**

## Installation rapide

Utilisez l'Installation rapide pour installer le pilote d'impression, le pilote TWAIN, le pilote WIA et Smart Organizing Monitor depuis le CD-ROM.

1. **Fermez toutes les applications à l'exception de ce manuel.**
2. **Insérez le CD-ROM dans le lecteur.**
3. **Sélectionnez une langue pour l'interface, puis cliquez sur [OK].**
4. **Sur le menu du CD-ROM, cliquez sur [USB Quick Install].**
5. **Suivez les instructions de l'assistant d'installation.**

## Actualiser ou supprimer le pilote d'impression

### Actualiser le pilote d'impression

1. **Dans le menu [Démarrer], cliquez sur [Périphériques et imprimantes].**
  - Windows XP, Windows Server 2003/2003 R2 :  
Sélectionnez [Imprimantes et télécopieurs] dans le menu [Démarrer].
  - Windows Vista, Windows Server 2008 :  
Sélectionnez [Panneau de configuration] dans le menu [Démarrer] et cliquez ensuite sur [Imprimantes] dans la catégorie [Matériel et audio].
  - Windows 8, Windows Server 2012 :  
Cliquez sur [Rechercher] situé sur la Charm bar, puis cliquez sur [Panneau de commande]. Lorsque la fenêtre [Panneau de commande] apparaît, cliquez sur [Affichage périphériques et imprimantes].

2. Faites un clic droit sur l'icône de l'imprimante que vous voulez modifier, puis cliquez sur [Propriétés de l'imprimante].
3. Cliquez sur l'onglet [Avancé].
4. Cliquez sur [Nouveau pilote...], puis sur [Suivant].
5. Cliquez sur [Disque fourni...].
6. Cliquez sur [Parcourir...], puis sélectionnez l'emplacement du pilote d'impression.
7. Cliquez sur [OK], puis précisez le modèle de l'imprimante.
8. Cliquez sur [Suivant].
9. Cliquez sur [Terminer].
10. Cliquez sur [OK] pour fermer la fenêtre des propriétés de l'imprimante.
11. Redémarrez votre ordinateur.

## Suppression du pilote d'impression

---

1. Dans le menu [Démarrer], cliquez sur [Périphériques et imprimantes].
  - Windows XP, Windows Server 2003/2003 R2 :  
Sélectionnez [Imprimantes et télécopieurs] dans le menu [Démarrer].
  - Windows Vista, Windows Server 2008 :  
Sélectionnez [Panneau de configuration] dans le menu [Démarrer] et cliquez ensuite sur [Imprimantes] dans la catégorie [Matériel et audio].
  - Windows 8, Windows Server 2012 :  
Cliquez sur [Rechercher] situé sur la Charm bar, puis cliquez sur [Panneau de commande]. Lorsque la fenêtre [Panneau de commande] apparaît, cliquez sur [Affichage périphériques et imprimantes].
2. Cliquez à l'aide du bouton droit sur l'icône de l'imprimante que vous voulez supprimer, puis cliquez sur [Supprimer le périphérique].
  - Windows XP/Vista, Windows Server 2003/2003 R2/2008  
Cliquez à l'aide du bouton droit sur l'icône de l'appareil que vous voulez supprimer, puis cliquez sur [Supprimer].
3. Cliquez sur [Oui].
4. Cliquez sur l'icône d'une imprimante, puis sur [Propriétés du serveur d'impression].
5. Cliquez sur l'onglet [Pilotes].
6. Cliquez sur le bouton [Modifier les paramètres de pilote] si celui-ci est affiché.
7. Cliquez sur [Supprimer...].
8. Sélectionnez [Supprimer le pilote et le package de pilotes], puis cliquez sur [OK].

9. Cliquez sur [Oui].
10. Cliquez sur [Supprimer].
11. Cliquez sur [OK].
12. Cliquez sur [Fermer] pour fermer la fenêtre des propriétés du serveur d'impression.

## Qu'est-ce que Smart Organizing Monitor ?

1

Installer ce service sur votre ordinateur à partir du CD-ROM inclus avant de l'utiliser.

Smart Organizing Monitor fournit les fonctions suivantes :

- Afficher l'état de l'appareil.  
Afficher les messages d'incident papier et autres messages d'erreur.
- Paramètres de format et type de papier  
Affiche les paramètres de formats ou de types de papier disponibles sur cet appareil.
- Impression de pages test et de pages de configuration  
Permet d'imprimer la Liste/Rapport permettant de vérifier la liste des paramètres pour cet appareil et d'autres informations.
- Modifier les paramètres du système  
À utiliser pour modifier les paramètres de format papier personnalisé et d'autres paramètres de l'appareil.
- Modifier les paramètres de l'imprimante  
À utiliser pour modifier les paramètres d'impression tels que [Auto Continue:] et [Temporisation E/S :] sur cet appareil.
- Modifier les paramètres de copie  
À utiliser pour modifier les paramètres de copie de l'appareil, tels que [Réduire/Agrandir :].

Pour plus d'informations concernant les instructions élémentaires d'utilisation de Smart Organizing Monitor, voir P. 53 "Configurer l'appareil en utilisant Smart Organizing Monitor".

## 2. Chargement du papier

### Papier pris en charge

#### Format papier

- A4
- 8<sup>1</sup>/<sub>2</sub> " × 11 " (Letter)
- 8<sup>1</sup>/<sub>2</sub> " × 14 " (Legal)
- B5
- 5<sup>1</sup>/<sub>2</sub> " × 8<sup>1</sup>/<sub>2</sub> " (Half Letter)
- 7<sup>1</sup>/<sub>4</sub> " × 10<sup>1</sup>/<sub>2</sub> " (Executive)
- A5
- A6
- B6
- 16K (197 × 273 mm)
- 16K (195 × 270 mm)
- 16K (184 × 260 mm)
- 8 " × 13 " (F/GL)
- 8<sup>1</sup>/<sub>2</sub> " × 13 " (Foolscap)
- 8<sup>1</sup>/<sub>4</sub> " × 13 " (Folio)
- Format de papier personnalisé

Les formats de papier suivants sont pris en charge en tant que formats papier personnalisés :

- Environ 90-216 mm (3,6-8,5 inches) de largeur
- Environ 148-356 mm (5,8-14 inches) de longueur

#### Type de papier

- Papier ordinaire (65-99 g/m<sup>2</sup> (17-26 lb.))
- Papier recyclé (75-90 g/m<sup>2</sup> (20-24 lb.))
- Papier fin (52-64 g/m<sup>2</sup> (14-17 lb.))
- Papier épais (100-130 g/m<sup>2</sup> (26,6-34 lb.))

#### Capacité papier

50 feuilles  
(70 g/m<sup>2</sup>, 19 lb.)

## Types de papier non recommandés

N'utilisez pas les types de papier suivants :

- Papier pour imprimantes à jet d'encre
- Papier spécial GelJet
- Papier plié, froissé ou courbé
- Papier recourbé ou froissé
- Papier froissé
- Papier humide
- Papier sale ou endommagé
- Papier suffisamment sec pour émettre de l'électricité statique
- Papier ayant déjà été imprimé, à l'exception du papier à en-tête préimprimé.

Les dysfonctionnements sont fréquents lorsque vous utilisez du papier imprimé à l'aide d'une imprimante autre que laser (par exemple, copieurs monochromes et couleurs, imprimantes à jet d'encre, etc.).

- Papier spécial, tel que le papier thermique et le papier carbone
- Papier plus lourd ou plus léger que la limite
- Papier à fenêtres, trous, perforations, découpes ou papier gaufré
- Papier pour étiquettes adhésives sur lequel la colle ou la partie gommée est exposée
- Papier avec pinces ou agrafes

### ⬇ Remarque

- Quand vous chargez du papier, faites attention à ne pas toucher la surface du papier.
- Même si le papier est adapté à l'appareil, le papier mal stocké peut entraîner des défauts d'alimentation, une diminution de la qualité d'impression ou des dysfonctionnements.



# Zone imprimable

Le schéma ci-dessous illustre les zones du papier sur lesquelles l'appareil peut imprimer.

Depuis le pilote d'impression

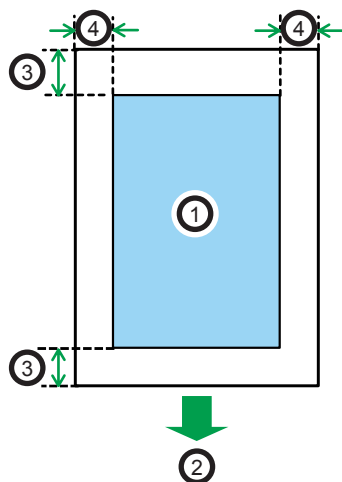

CH2904

1. Zone imprimable
2. Sens d'alimentation
3. Environ 4,2 mm (0,2 inches)
4. Environ 4,2 mm (0,2 inches)

## Remarque

- La zone imprimable peut varier en fonction du format papier et des paramètres du pilote d'impression.
- Pour ajuster la position d'impression, spécifiez [Alignement] sous l'onglet [Système], dans Smart Organizing Monitor.

## Fonction de copie

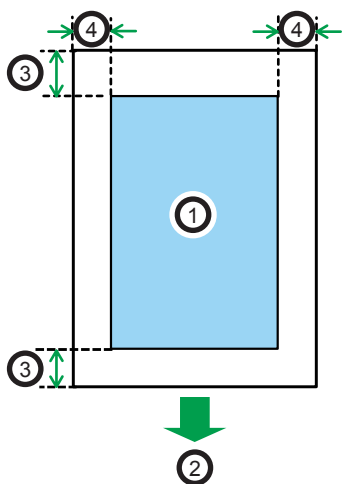

CH2904

1. Zone imprimable
2. Sens d'alimentation
3. Environ 4 mm (0,2 inches)
4. Environ 3 mm (0,1 inches)

### ⚠ Remarque

- La zone imprimable pourra varier en fonction du format de papier.

# Chargement de papier

Charger une pile de papier pour l'impression dans le magasin d'alimentation à l'arrière de l'appareil.

## ★ Important

- Lors du chargement du papier, veillez à bien configurer le format et le type de papier. Lors de l'impression d'un document, précisez le format et le type de papier dans le pilote d'impression de sorte que les paramètres définis lorsque le papier est chargé puissent être utilisés pour l'impression.

1. Ouvrez le capot du magasin d'alimentation et sortez le magasin.

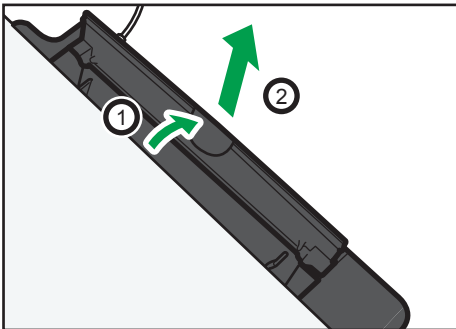

CXP044

2. Après avoir tiré sur le magasin, inclinez-le d'avant en arrière puis fixez l'extrémité du magasin d'alimentation à l'appareil.

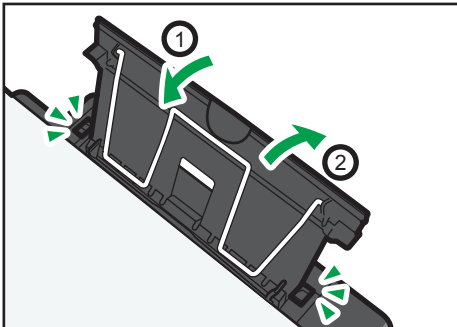

CXP004

**3. Levez le fil du support papier.**

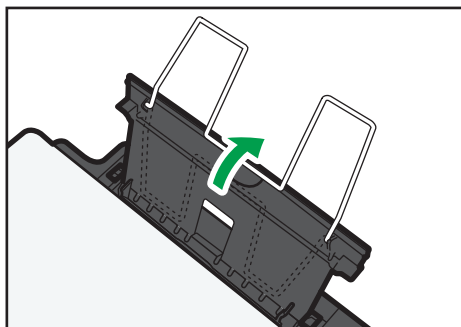

CXP045

**4. Aérez le papier avant de le charger dans le magasin.**

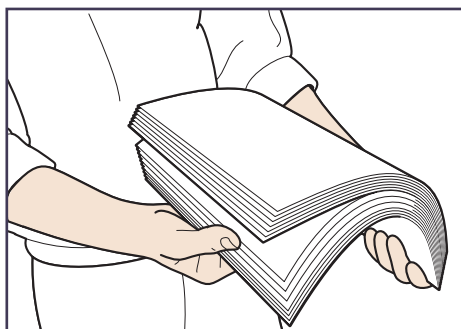

CBK254

**5. Faites glisser le guide papier des deux côtés vers l'extérieur et chargez le papier à fond, face imprimable tournée vers le bas.**

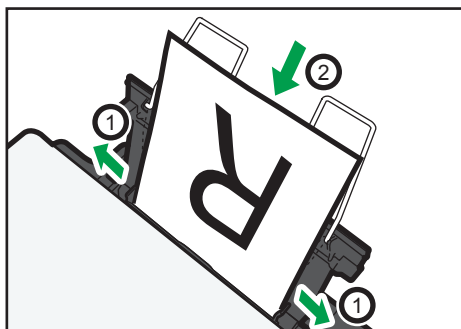

CXP005

6. Ajustez le guide papier des deux côtés à la largeur du papier.

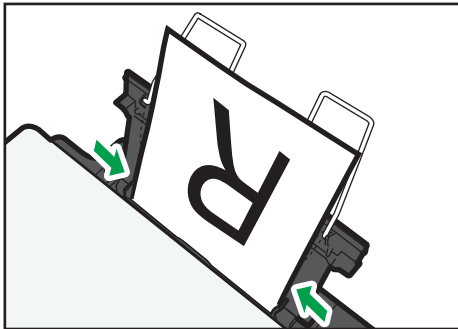

CXP006

7. Ouvrez le capot avant et l'extension de magasin.

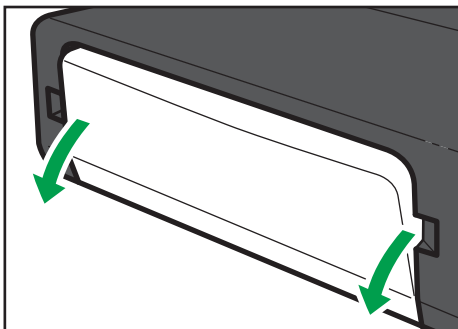

CXP046

---

## Définition du type de papier et du format de papier à l'aide de Smart Organizing Monitor

---

La procédure dans cette section est un exemple basé sur Windows 7. La procédure réelle pourra varier en fonction du système d'exploitation que vous utilisez.

### Définition du type et du format de papier

---

1. Dans le menu [Démarrer], cliquez sur [Tous les programmes].
2. Cliquez sur [Smart Organizing Monitor for SP xxx Series].
3. Cliquez sur [Smart Organizing Monitor for SP xxx Series Status].
4. Si l'appareil que vous utilisez n'est pas sélectionné, cliquez sur [Sélect. périph...], puis sélectionnez le modèle de l'appareil.
5. Cliquez sur [OK].
6. Sous l'onglet [État], cliquez sur [Modifier...].
7. Sélectionnez le type et le format de papier puis cliquez sur [OK].

8. Cliquez sur [Fermer].

### Modifier le format personnalisé du papier

---

1. Dans le menu [Démarrer], cliquez sur [Tous les programmes].
2. Cliquez sur [Smart Organizing Monitor for SP xxx Series].
3. Cliquez sur [Smart Organizing Monitor for SP xxx Series Status].
4. Si l'appareil que vous utilisez n'est pas sélectionné, cliquez sur [Sélect. périph...], puis sélectionnez le modèle de l'appareil.
5. Cliquez sur [OK].
6. Sous l'onglet [Outil utilisateur], cliquez sur [Configuration imprimante].
7. Sous l'onglet [Système], sélectionnez [mm] ou [inch] dans la liste [Unité de mesure :].
8. Dans la case [Horizontal: (90 à 216 mm)] saisissez la largeur.
9. Dans la case [Vertical: (148 à 356 mm)] saisissez la longueur.
10. Cliquez sur [OK].
11. Cliquez sur [Fermer].

# Placement des originaux

Cette section décrit le type d'originaux que vous pouvez mettre en place, ainsi que leur positionnement.

## À propos des Originaux

2

### Format d'originaux recommandé

#### Vitre d'exposition

- Jusqu'à 216 mm (8,5") en largeur, jusqu'à 297 mm (11,7") en longueur

#### Zone d'image non numérisable

Même si vous placez correctement les originaux, les marges de quelques millimètres des quatre côtés de l'original risquent de ne pas être numérisées.

#### Marges lors de l'utilisation de la vitre d'exposition

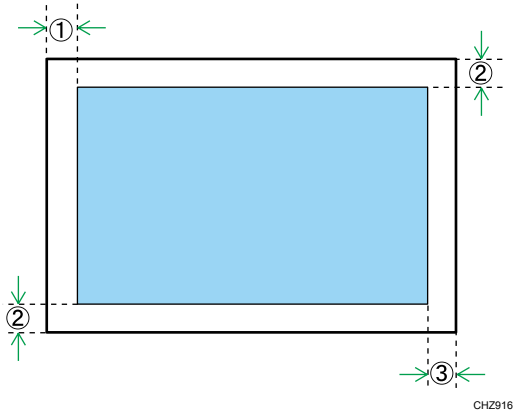

1. Environ 4,1 mm (0,2 inches)
2. Environ 3 mm (0,1 inches)
3. Environ 4 mm (0,2 inches)

## Placer les originaux sur la vitre d'exposition

### ★ Important

- Ne pas placer les originaux tant que le correcteur ou le toner n'est pas complètement sec. Cela pourrait laisser des marques sur la vitre d'exposition, lesquelles apparaîtraient sur les copies

1. Levez le cache de la vitre d'exposition.
2. Placez l'original face imprimée vers la vitre d'exposition. L'original doit être aligné avec le coin arrière gauche.

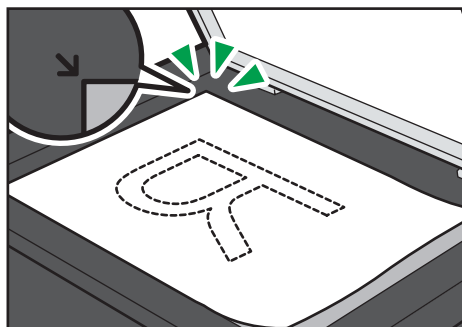

CXP047

3. Abaissez le cache de la vitre d'exposition.

### Numérisation d'originaux épais

---

1. Levez le cache de la vitre d'exposition.
2. Tirez vers le haut le cache de la vitre d'exposition et retirez-le.

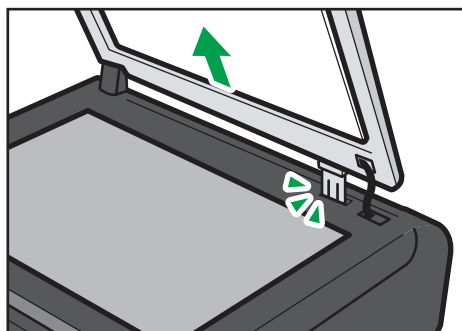

CXP009

3. Placez l'original face imprimée vers la vitre d'exposition. L'original doit être aligné avec le coin arrière gauche.
4. Abaissez le cache de la vitre d'exposition.



# 3. Impression de documents

## Fonctionnement de base

Utilisez le pilote d'impression pour imprimer un document depuis votre ordinateur.

### ★ Important

- Avant d'imprimer, vérifiez que le format de papier spécifié dans [Format du document :], sous l'onglet [Papier/Qualité impr.], correspond au format du papier qui se trouve dans le magasin.

1. Après la création d'un document, ouvrez la boîte de dialogue [Options d'impression] de l'application native du document.

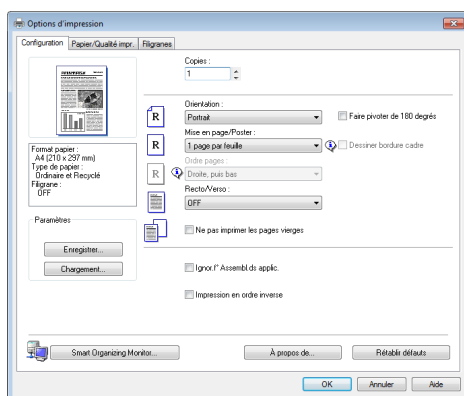

2. Si nécessaire, modifiez les paramètres d'impression.

Les paramètres d'impression suivants peuvent être précisés en utilisant le pilote d'impression :

- Imprimer plusieurs pages sur une feuille
- Répartition d'une seule page sur plusieurs pages.
- Impression sur les deux faces des feuilles.
- Ne pas imprimer les pages vierges
- Trier les impressions
- Sauvegarde des paramètres du pilote d'imprimante sous la forme d'un fichier
- Rappeler et supprimer les paramètres des propriétés d'imprimante enregistrés
- Impression sur du papier au format personnalisé
- Impression d'un document grand format sur un papier de plus petit format
- Réduire et agrandir une taille de document
- Changer la résolution d'impression
- Économie de toner lors de l'impression

- Changer le motif de tramage
- Tamponner du texte sur les impressions

Pour plus d'informations sur chaque élément de paramétrage, cliquez sur [Aide].

**3. Lorsque les changements de paramètres sont terminés, cliquez sur [OK].**

**4. Imprimez le document à l'aide de la fonction impression dans l'application native du document.**

**↓ Remarque**

- Si un incident papier se produit, l'impression s'interrompt. Ouvrez le capot de maintenance pour retirer du papier coincé. L'impression reprendra automatiquement une fois le capot de maintenance fermé. Si le capot de maintenance n'est pas ouvert pour retirer le papier coincé, appuyez sur [Départ] pour reprendre l'impression.
- S'il n'y a plus de papier, ajoutez-en et appuyez sur la touche [Départ] pour reprendre l'impression.

## Impression sur les deux côtés des feuilles

1. Après la création d'un document, ouvrez la boîte de dialogue [Options d'impression] de l'application native du document.
2. Dans l'onglet [Configuration], dans la liste [Recto/Verso :], sélectionnez comment vous voulez ouvrir la sortie reliée.
3. Après avoir effectué d'éventuels paramétrages supplémentaires, cliquez sur [OK].
4. Lancez l'impression.

L'appareil imprime d'abord une face, puis affiche sur l'écran Smart Organizing Monitor un message pour remettre les pages dans l'autre sens.

5. Sortez toutes les impressions du magasin de sortie et remettez-les dans le magasin d'alimentation.

Pour imprimer de l'autre côté des pages, retournez-les de sorte que le côté vierge soit tourné vers le haut et placez-les dans le magasin d'alimentation.

### Portrait

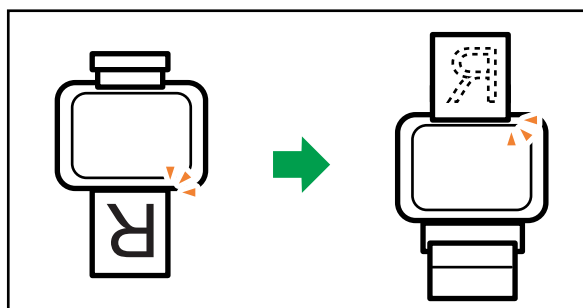

CXP018

## Paysage

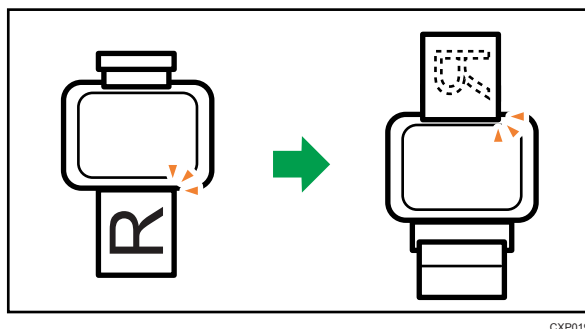

6. Appuyez sur la touche [Départ].

## Annulation d'un travail d'impression

Vous pouvez annuler des travaux d'impression soit en utilisant le panneau de commande de l'appareil soit votre ordinateur, en fonction du statut du travail.

### Annulation d'un travail d'impression avant le début de l'impression

1. Double-cliquez sur l'icône de l'imprimante dans la barre des tâches de votre ordinateur.
2. Sélectionnez le travail d'impression à annuler, cliquez sur le menu [Document] puis sur [Annuler].

#### ⚠ Remarque

- Si vous annulez un travail d'impression qui a déjà été traité, il est possible que l'impression se poursuive sur quelques pages d'avant d'être annulée.
- Il est possible que cela prenne quelques instants pour annuler un travail d'impression important.

## Annulation d'un travail d'impression en cours d'impression

---

1. Appuyez sur la touche [Stop/Effacement].

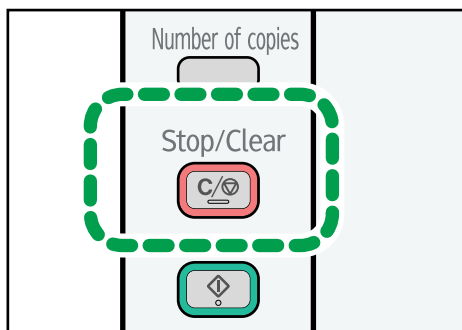

CTT118

## En cas d'erreur de concordance papier

Si le format ou le type de papier ne correspond pas aux paramètres du travail d'impression, l'appareil signale une erreur. Il existe deux manières de signaler cette erreur :

### ★ Important

- Si [Reprise auto :] est réglé sur [0 sec.], l'appareil continue l'impression et n'affiche pas le message d'erreur.

### Continuer à imprimer en utilisant le papier discordant

Utilisez la fonction d'alimentation forcée pour ignorer l'erreur et imprimer en utilisant du papier discordant.

### Réinitialisez le travail d'impression.

Annulez l'impression.

3

## Poursuivre l'impression avec du papier dépareillé

Si le papier est trop petit pour le travail d'impression, l'image imprimée sera coupée.

1. Si le code d'erreur est affiché, appuyez sur la touche [Départ].

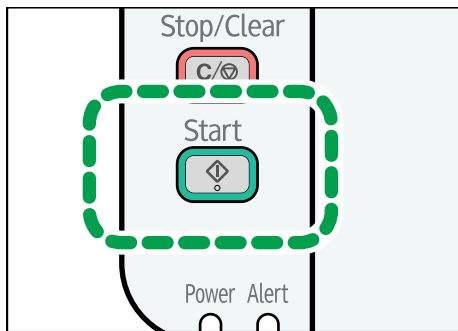

### ↓ Remarque

- Si le code d'erreur réapparaît, vérifiez si le format de papier spécifié correspond à celui qui se trouve dans le magasin.

## Réinitialisation du travail d'impression

1. Si le code d'erreur est affiché, appuyez sur la touche [Stop/Effacement].

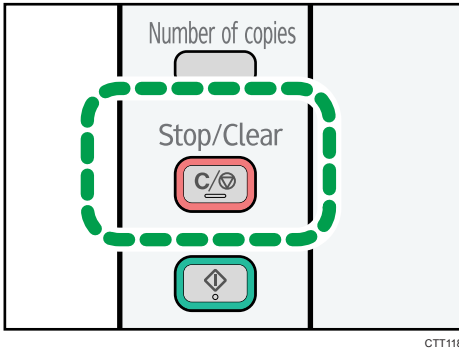

3

## Prévenir les erreurs de concordance papier

Procédez comme suit pour prévenir les erreurs de concordance papier et vérifier que la configuration des paramètres d'impression est correcte :

1. Indiquez le même format de papier dans l'application et dans le pilote d'impression.

Application (WordPad, par ex.) : cliquez sur [Mise en page] dans le menu [Fichier].

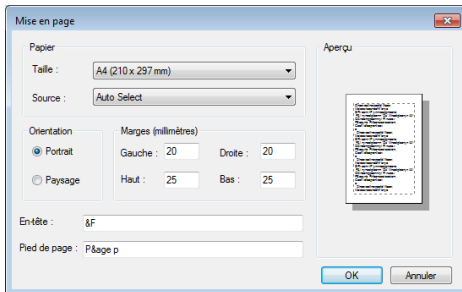

Pilote d'impression (boîte de dialogue Préférences imprimante) : cliquez sur l'onglet [Papier/Qualité impr.].

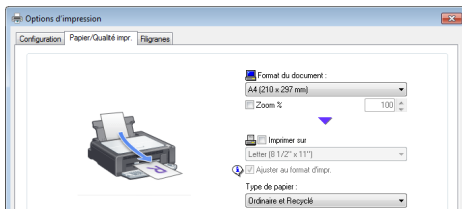

2. Si l'erreur persiste alors que l'étape 1 a été effectuée, vérifiez que le paramètre de format papier spécifié dans le pilote d'impression correspond à celui que vous utilisez.

Smart Organizing Monitor : sous l'onglet [État], cliquez sur [Modifier... ] .

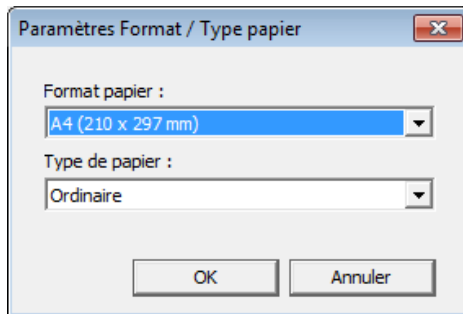

#### ↓ Remarque

- Si [Format papier secondaire :] est activé, l'appareil considère que les formats A4 et Letter sont équivalents et ne reportera pas d'erreur de concordance.





# 4. Copie d'originaux

## Fonctionnement de base

1. Placez l'original sur la vitre d'exposition.
2. Pour imprimer plusieurs copies, appuyez sur la touche [Nombre d'exemplaires] jusqu'à ce que le nombre d'exemplaires souhaité soit affiché.

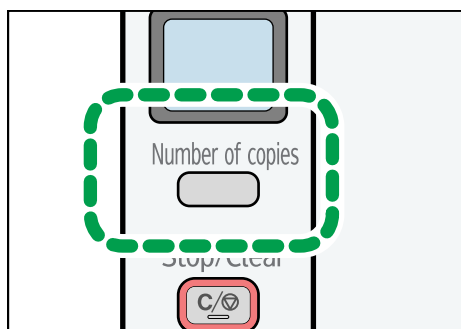

CTT119

Le fait de maintenir enfoncée la touche [Nombre d'exemplaires] augmente le nombre par pas de 10.

3. Appuyez sur la touche [Départ].

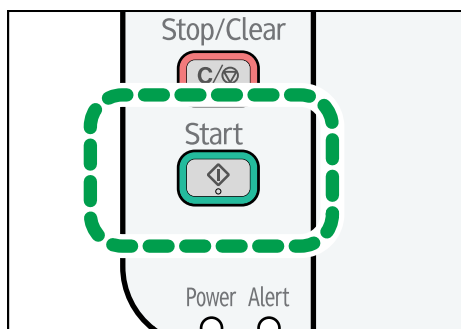

CTT120

### ⬇ Remarque

- Si un incident papier se produit, l'impression s'interrompt. Ouvrez le capot de maintenance pour retirer du papier coincé. L'impression reprendra automatiquement une fois le capot de maintenance fermé. Si le capot de maintenance n'est pas ouvert pour retirer le papier coincé, appuyez sur [Départ] pour reprendre l'impression.
- S'il n'y a plus de papier, ajoutez-en et appuyez sur la touche [Départ] pour reprendre l'impression.

---

## Annulation d'une copie

---

Si la copie est annulée pendant que l'appareil numérise l'original, la copie est annulée immédiatement et il n'y a pas d'impression.

Si la copie est annulée pendant l'impression, le processus de photocopie est annulé une fois que la page en cours a été imprimée.

1. Appuyez sur la touche [Stop/Effacement].

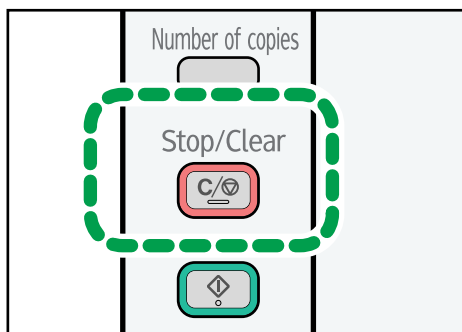

CTT118

# Réalisation de copies agrandies ou réduites

Il existe deux façons de configurer le rapport de mise à l'échelle : utiliser un rapport présélectionné ou définir manuellement un rapport personnalisé.

## Rapport pré-sélectionné

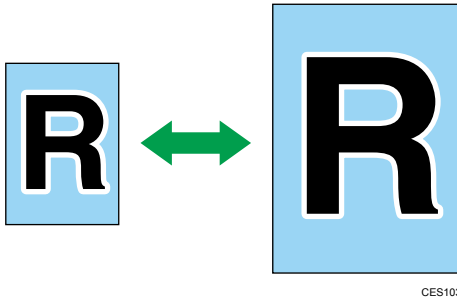

 **Région A** (principalement l'Europe et l'Asie)

50%, 71% A4 → A5, 82% B5 JIS → A5, 93%, 122% A5 → B5 JIS, 141% A5 → A4, 200%

 **Région B** (principalement l'Amérique du Nord)

50%, 65% LT → HLT, 78% LG → LT, 93%, 129% HLT → LT, 155% HLT → LG, 200%

## Rapport personnalisé



25 % à 400 % par pas de 1 %.

## Définition de Réduction/Agrandissement

Utilisez cette procédure pour préciser le rapport de réduction ou d'agrandissement pour le travail en cours depuis Smart Organizing Monitor.

La procédure dans cette section est un exemple basé sur Windows 7. La procédure réelle pourra varier en fonction du système d'exploitation que vous utilisez.

1. Dans le menu [Démarrer], cliquez sur [Tous les programmes].
2. Cliquez sur [Smart Organizing Monitor for SP xxx Series].
3. Cliquez sur [Smart Organizing Monitor for SP xxx Series Status].

4. Si l'appareil que vous utilisez n'est pas sélectionné, cliquez sur [Sélect. périph...], puis sélectionnez le modèle de l'appareil.
5. Cliquez sur [OK].
6. Sous l'onglet [Outil utilisateur], cliquez sur [Configuration imprimante].
7. Sous l'onglet [Copie], sélectionnez le rapport dans la liste [Réduire / Agrandir :  
].  
Si [Zoom : (25 à 400 %)] a été sélectionné, saisissez le rapport.
8. Cliquez sur [OK].
9. Cliquez sur [Fermer].

# Copie des deux côtés d'une carte d'identité sur une seule face du papier

Cette section décrit comment copier la face recto et verso d'une carte d'identité ou d'autres petits documents sur une des faces de la feuille.

Lorsque vous copiez sur du format A4, vous pouvez copier des documents de format inférieur au A5. De même lorsque vous copiez sur du papier au format Letter, vous pouvez copier des documents de format inférieur au Half Letter.

## ★ Important

- Pour utiliser cette fonction, le format de papier utilisé pour imprimer des copies doit être défini sur A6, A5, A4, Half Letter ou Letter.

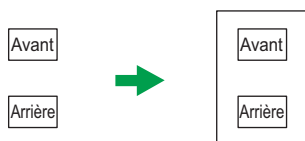

CXP020

## Copie d'une carte d'identité

1. Appuyez sur la touche [Copie carte ID].

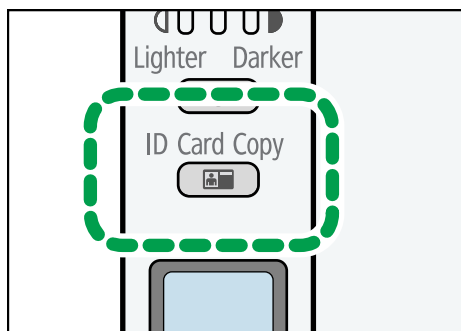

CTT121

2. Pour imprimer plusieurs copies, appuyez sur la touche [Nombre d'exemplaires] jusqu'à ce que le nombre d'exemplaires souhaité s'affiche.

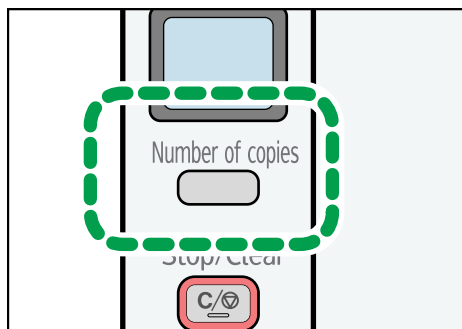

CTT119

4

3. Placez l'original vers l'arrière de l'appareil sur la vitre d'exposition, face avant tournée vers le bas.

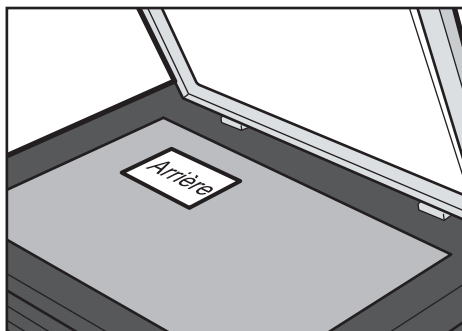

CXP021

L'endroit où placer l'original dépend du format du papier.

Placez la carte de sorte qu'elle soit centrée à l'intersection. (la même position s'applique à l'avant et à l'arrière de la carte d'identité.)

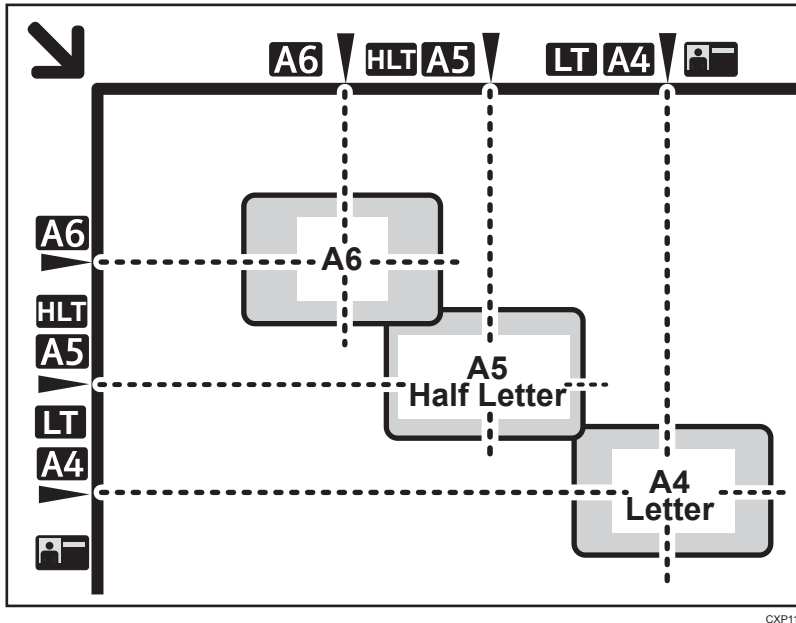

CXP112

4. Appuyez sur la touche [Départ].

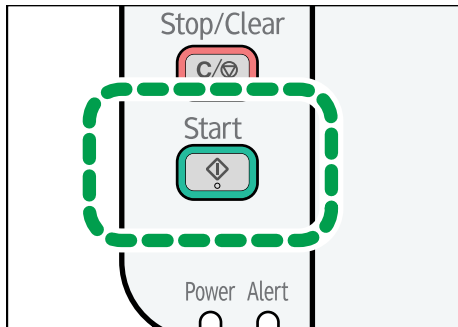

CTT120

5. Dans les 30 secondes, placez l'original vers l'arrière de l'appareil sur la vitre d'exposition, face arrière tournée vers le bas, puis appuyez sur la touche [Départ].

## Définition des Paramètres de numérisation

Cette section décrit comment définir la densité d'image et la qualité de numérisation pour le travail en cours.

### Réglage de la densité d'image

Il existe trois niveaux de densité d'image. Plus le niveau de densité est élevé, plus l'impression est foncée.

1. Appuyez sur la touche [Densité image] jusqu'à ce que le niveau de densité souhaité s'affiche.

4

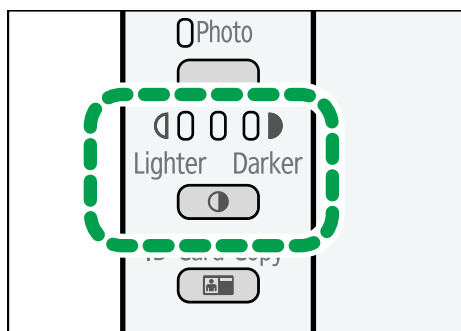

La densité d'impression est indiquée par le segment allumé sur ce témoin.

- Gauche : plus clair que la normale
- Milieu : densité normale
- Droite : plus foncé que la normale

### Sélection du type de document selon l'original

Il existe trois types de documents :

#### Texte

Sélectionnez cette fonction lorsque l'original contient du texte et pas de photo ni d'image.

#### Photos

Sélectionnez cette fonction lorsque l'original contient seulement des photos ou des images. Utilisez ce mode pour les types d'originaux suivants :

- Photos
- Les pages qui sont entièrement ou principalement constituées de photos ou d'images comme les pages d'un magazine.



## Texte/Photo

Sélectionnez cette option lorsque l'original contient à la fois du texte et des photos ou des images.

## Définition du type d'original

1. Continuez d'appuyer sur la touche Type original jusqu'à ce que le voyant situé à côté du type d'original approprié s'allume.

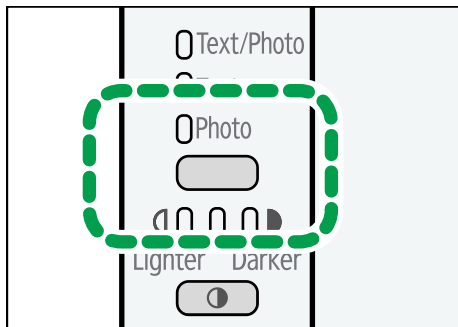

CTT123



# 5. Numérisation depuis un ordinateur

## Fonctionnement de base

La numérisation à partir d'un ordinateur (numérisation TWAIN et WIA) vous permet d'utiliser l'appareil depuis votre ordinateur pour numériser directement des originaux vers votre ordinateur.



CXP022

### 1. Votre ordinateur (pilote TWAIN déjà installé)

Demandez à l'appareil de commencer à numériser l'original placé dans la machine.

### 2. Cet appareil

L'original placé dans l'appareil est numérisé et ses données sont envoyées vers un ordinateur client.

5

## L'utilisation du scanner TWAIN

Cette section contient des informations sur les préparatifs nécessaires et la procédure pour l'utilisation du scanner Twain.

### ★ Important

- Pour utiliser le scanner TWAIN, vous devez installer le pilote TWAIN qui se trouve sur le CD-ROM fourni.
- Pour utiliser un scanner TWAIN, une application compatible TWAIN doit être installée.

Pour utiliser l'appareil en tant que scanner TWAIN, vous devez tout d'abord :

- Installer le pilote TWAIN.
- Installer une application compatible TWAIN.

## Numérisation TWAIN

La numérisation TWAIN est possible à condition que votre ordinateur exécute une application compatible TWAIN.

### 1. Placez l'original.

2. Ouvrez la boîte de dialogue des propriétés de cet appareil en utilisant une application compatible TWAIN.
3. Définissez les paramètres de numérisation selon les besoins, puis cliquez sur [Numérisation].

## Paramètres que vous pouvez configurer dans une boîte de dialogue TWAIN

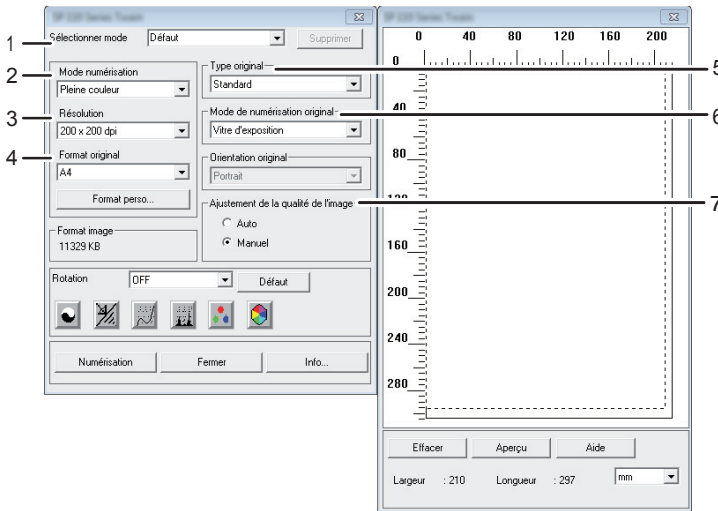

### 1. Sélectionner mode

Jusqu'à dix paramètres de numérisation peuvent être enregistrés. La valeur par défaut s'applique lorsque [Défaut] est sélectionné.

### 2. Mode numérisation

Sélectionnez soit [Pleine couleur], [Échelle de gris], [Photo], [Texte], soit [Texte/Photo].

### 3. Résolution

Sélectionnez une résolution dans la liste.

Si [Texte], [Texte/Photo] ou [Photo] est sélectionné dans [Mode numérisation], la résolution de numérisation ne peut pas être définie sur 1200 dpi × 1200 dpi ou supérieur.

### 4. Format original

Sélectionnez le format de numérisation. Lorsque vous sélectionnez [Format perso...], saisissez le format de numérisation directement dans le champ d'édition.

### 5. Type original

Selon votre original, sélectionnez un paramètre de la liste des options détaillées ci-dessous.

- [Standard] (changement automatique en Pleine couleur, 200dpi × 200 dpi)
- [Photo] (changement automatique en Pleine couleur, 600dpi × 600 dpi)
- [Archivage] (changement automatique en Texte, 200dpi × 200 dpi)
- [OCR] (changement automatique en Texte, 400dpi × 400 dpi)

#### 6. Mode de numérisation original

Définition de la méthode de numérisation des originaux.

#### 7. Ajustement de la qualité de l'image

Vous pouvez ajuster la qualité d'image. Les paramètres de numérisation qui peuvent être ajustés sont les suivants :Rotation, Courbes, Contours, Luminosité/Contraste, Niveaux, Balance des couleurs et Teinte/Saturation. Lorsque [Auto] est sélectionné, les valeurs par défaut s'appliquent à tous les paramètres. Lorsque [Manuel] est sélectionné, tous les paramètres peuvent être définis si nécessaire.

#### ↓ Remarque

- Pour plus d'informations, reportez-vous à l'aide du pilote TWAIN.

## Fonctionnement de base pour numérisation WIA

1. Placez l'original.
2. Dans le menu [Démarrer], cliquez sur [Périphériques et imprimantes].
3. Cliquez à l'aide du bouton droit de la souris sur l'icône du modèle d'imprimante que vous voulez utiliser, puis cliquez sur [Lancer numérisation].
4. Définissez les paramètres de numérisation selon les besoins, puis cliquez sur [Numérisation].
5. Cliquez sur [Import].



# 6. Configurer l'appareil en utilisant Smart Organizing Monitor

## Vérification des informations système

Les informations d'état et d'état de l'appareils peuvent être vérifiées à l'aide de Smart Organizing Monitor.

### Vérification des informations d'état

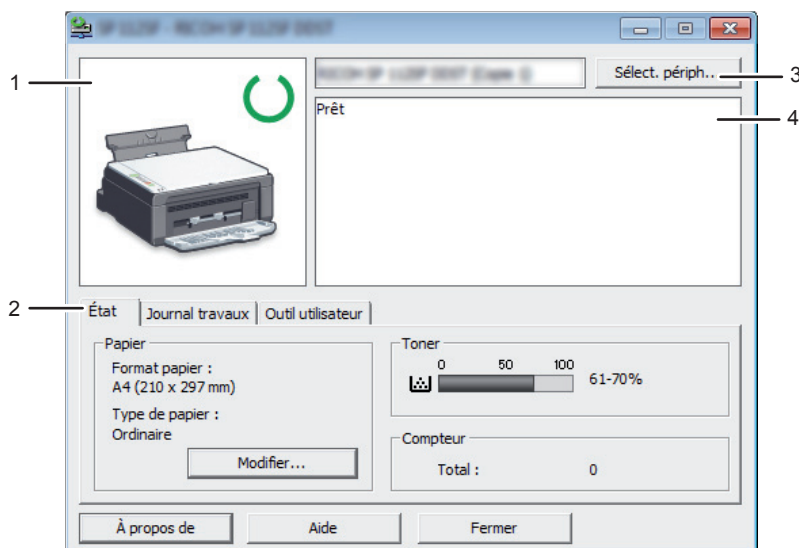

CXP114

#### 1. Zone d'image

Permet d'afficher l'état de l'appareil à l'aide d'une icône.

#### 2. Zone d'état

- Format papier  
Permet d'afficher le format de papier défini sur l'appareil.
- Type de papier  
Permet d'afficher le type de papier défini sur l'appareil.
- Toner  
Le niveau de toner restant s'affiche sur dix niveaux.
- Compteur  
Permet d'afficher le nombre de pages qui ont été imprimées par l'appareil.

### 3. Zone Sélection du périphérique

Affiche le nom du modèle sélectionné.

### 4. Zone de message

Permet d'afficher l'état de cet appareil avec un message.

Pour plus d'informations sur les messages d'erreur, voir P. 76 "Des messages d'erreur et d'état s'affichent sur le Smart Organizing Monitor".

---

## Impression de la Page de configuration ou de la Page de test

---

### ★ Important

- Lors de l'impression de la page de test, configurez le format de papier sur A4 ou Letter. Lors de l'impression d'autres rapports, configurez le format de papier sur A4, F/GL, Foolscap, Folio, Letter ou Legal.
1. Dans le menu [Démarrer], cliquez sur [Tous les programmes].
  2. Cliquez sur [Smart Organizing Monitor for SP xxx Series].
  3. Cliquez sur [Smart Organizing Monitor for SP xxx Series Status].
  4. Si l'appareil que vous utilisez n'est pas sélectionné, cliquez sur [Sélect. périph...], puis sélectionnez le modèle de l'appareil.
  5. Cliquez sur [OK].
  6. Dans l'onglet [Outil utilisateur], sélectionnez [Page de test] ou [Page de configuration] dans la liste [Liste / Test :].
  7. Cliquez sur [Imprimer].



# Définition des paramètres de l'appareil

Smart Organizing Monitor sert également à modifier les paramètres de l'appareil.

1. Dans le menu [Démarrer], cliquez sur [Tous les programmes].
2. Cliquez sur [Smart Organizing Monitor for SP xxx Series].
3. Cliquez sur [Smart Organizing Monitor for SP xxx Series Status].
4. Si l'appareil que vous utilisez n'est pas sélectionné, cliquez sur [Sélect. périph...], puis sélectionnez le modèle de l'appareil.
5. Cliquez sur [OK].
6. Sous l'onglet [Outil utilisateur], cliquez sur [Configuration imprimante].
7. Modifiez les paramètres si nécessaire.
8. Cliquez sur [OK].
9. Cliquez sur [Fermer].

## Onglet Paramètres

6

Cette section fournit un aperçu onglet par onglet des paramètres de l'appareil qui peuvent être modifiés à l'aide de Smart Organizing Monitor. Pour plus d'informations sur chaque paramètre, voir la rubrique d'aide de Smart Organizing Monitor.

### Onglet Système

- Enregistrement des formats personnalisés de papier.
- Ajuster la position d'impression ou la densité pour améliorer la qualité d'impression lorsque les résultats imprimés ne sont pas satisfaisants.
- Activer ou désactiver le mode économie d'énergie, et définit le temps devant s'écouler au passage d'un mode à l'autre.
- Mettre à jour le firmware de la machine.

### Onglet Imprimante

- Définir le comportement de l'appareil lors d'une incohérence dans les paramètres de format et / ou de type de papier entre l'appareil et le pilote d'impression.
- Définissez la période de temps d'attente de l'appareil s'il ne parvient pas à recevoir un travail d'impression.

### Onglet Copie

- Définir les paramètres d'économie de toner.
- Définir les paramètres d'échelle.

## Mise à jour du firmware

### ★ Important

- Dans le cadre prévu par la loi, en aucun cas le fabricant ne peut être tenu responsable de tout dommage pouvant découler de pannes de ce logiciel, de pertes de documents ou de données, ou de l'utilisation ou de la non utilisation de ce logiciel et des manuels utilisateurs fournis avec celui-ci.
- L'entreprise ne sera pas non plus tenue pour responsable de tout litige entre le client et les tierces parties découlant de toute utilisation ou perte d'utilisation de ce logiciel.
- Pour s'assurer qu'une mise à jour du firmware a été effectuée avec succès, imprimez la page de configuration avant et après la mise à jour.
- Veillez à ne jamais débrancher le câble USB pendant une mise à jour du firmware.
- Débranchez tous les câbles inutiles de l'appareil lorsque vous exécutez une mise à jour du firmware.
- Si nécessaire, modifiez les paramètres de gestion de l'alimentation sur votre ordinateur à l'avance afin que l'ordinateur n'entre pas en mode veille ou en veille prolongée lors d'une mise à jour du firmware.
- Téléchargez le firmware depuis le site Web du fabricant.

Pour mettre à jour le firmware, utilisez Smart Organizing Monitor depuis Windows.

1. Dans le menu [Démarrer], cliquez sur [Tous les programmes].
2. Cliquez sur [Smart Organizing Monitor for SP xxx Series].
3. Cliquez sur [Smart Organizing Monitor for SP xxx Series Status].
4. Si l'appareil que vous utilisez n'est pas sélectionné, cliquez sur [Sélect. périph...], puis sélectionnez le modèle de l'appareil.
5. Cliquez sur [OK].
6. Sous l'onglet [Outil utilisateur], cliquez sur [Configuration imprimante].
7. Sous l'onglet [Système] cliquez sur [Mise à jour du firmware de l'imprimante...].
8. Cliquez sur [OK].
9. Indiquez l'emplacement du fichier DWN, puis cliquez sur [Open].
10. Après l'affichage du message sur Smart Organizing Monitor indiquant que la mise à jour du firmware est terminée, mettez l'appareil hors tension, puis sous tension à nouveau.

# 7. Entretien de l'appareil

## Remplacement de la cartouche d'impression

### ★ Important

- Conservez les cartouches d'impression dans un endroit sombre et frais.
- Le nombre d'impressions réel dépend du volume et de la densité de l'image, du nombre de pages imprimées simultanément, du type et du format du papier, des conditions environnementales, notamment la température et l'humidité. La qualité du toner se dégrade avec le temps.
- Pour une impression de bonne qualité, le fournisseur recommande l'utilisation de son toner.
- Le fournisseur ne pourra être tenu responsable de tout dommage ou frais pouvant résulter de l'utilisation de pièces autres que les pièces d'origine du fournisseur avec vos produits bureautiques.

1. Ouvrez le capot d'entretien.
2. Tenez les poignées de la cartouche d'impression, puis tirez-la hors de l'appareil.

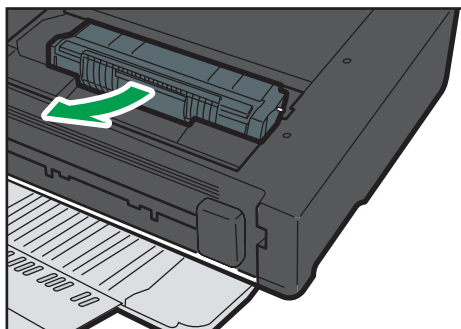

CXP007

3. Sortez la nouvelle cartouche d'impression de la boîte, puis sortez-la du sac plastique.
4. Tenez la cartouche d'impression et secouez-la latéralement cinq ou six fois.

Secouez la cartouche horizontalement. Les premières pages imprimées peuvent apparaître floues ou étalées si la cartouche n'a pas été correctement secouée.

5. Tenez les poignées de la cartouche d'impression, puis l'insérer dans l'appareil jusqu'à ce qu'elle vienne en butée.

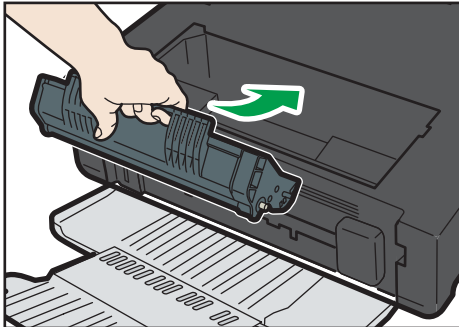

CXP008

6. Fermez le capot d'entretien.

## Précautions lors du nettoyage

Nettoyez régulièrement l'imprimante pour maintenir une qualité d'impression élevée.

Essuyez l'extérieur avec un chiffon sec et doux. Si le dépoussiérage au chiffon sec n'est pas suffisant, utilisez un chiffon doux, humide et bien essoré. Si vous ne pouvez toujours pas enlever la tache ou la saleté, utilisez un détergent neutre, passez un chiffon humide bien essoré sur la zone, puis essuyez la zone avec un chiffon sec et laissez sécher.

### ★ Important

- Afin d'éviter toute déformation, décoloration ou cassure, évitez l'utilisation de produits volatiles comme le benzène, les diluants ou les bombes insecticides sur l'appareil.
- S'il y a de la poussière ou des salissures à l'intérieur de l'appareil, nettoyez-les avec un chiffon propre et sec.
- Vous devez débrancher l'appareil de la prise murale au moins une fois par an. Nettoyez les poussières et saletés déposées sur la fiche et sur la prise avant de rebrancher l'appareil. Toute accumulation de poussières et de salissures représente un risque d'incendie.
- Ne laissez pas tomber de trombones, agrafes ou autres petits objets à l'intérieur de l'appareil.

## Nettoyage de l'intérieur de l'appareil

1. Ouvrez le capot d'entretien.
2. Tenez les poignées de la cartouche d'impression, puis tirez-la hors de l'appareil.

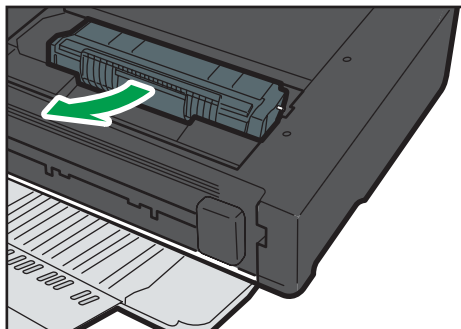

CXP007

3. Utilisez un chiffon pour essuyer l'intérieur de l'appareil en allant et venant vers vous.

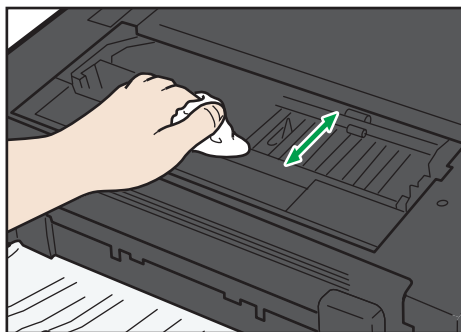

CXP032

Essayez délicatement de façon à ne pas toucher les saillies à l'intérieur de l'appareil.

4. Tenez les poignées de la cartouche d'impression, puis l'insérer dans l'appareil jusqu'à ce qu'elle vienne en butée.



CXP008

5. Fermez le capot d'entretien.

## Nettoyage de la vitre d'exposition

### 1. Levez le cache de la vitre d'exposition.

Faites attention à ne pas tenir le magasin d'entrée lorsque vous soulevez le cache de la vitre d'exposition, car le magasin risquerait d'être endommagé.

### 2. Nettoyez les pièces indiquées par des flèches avec un chiffon doux et humide, puis essuyez-les avec un chiffon sec pour retirer toute trace d'humidité.

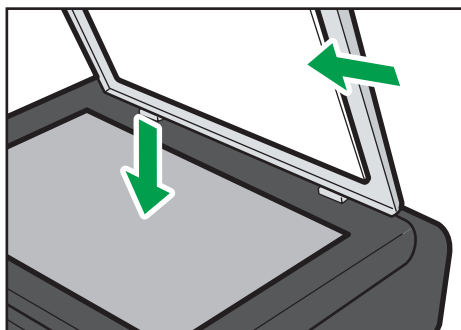

CXP051





# 8. Dépannage

## Problèmes fréquents

Cette section décrit comment dépanner les problèmes fréquents qui se produisent pendant le fonctionnement de l'appareil.

Problème	Cause possible	Solution
L'appareil ne s'allume pas.	Le câble d'alimentation n'est pas branché correctement.	<ul style="list-style-type: none"><li>• Veillez à insérer fermement le cordon d'alimentation dans la prise murale.</li><li>• S'assurer que la prise murale n'est pas défectueuse en connectant un autre appareil qui fonctionne.</li></ul>
Les pages ne sont pas imprimées.	Le câble USB n'est pas correctement branché.	Reconnectez le câble USB.
La machine émet un son étrange.	Le consommable n'est pas correctement installé.	Vérifiez que le consommable est correctement installé.

### ⬇ Remarque

- Si ces problèmes persistent, éteignez l'appareil, débranchez le cordon d'alimentation et contactez votre représentant ou le service après-vente.

## Problèmes d'alimentation papier

Si l'appareil fonctionne mais que le papier ne s'alimente pas ou que des incidents papier surviennent en nombre, vérifiez l'état de l'appareil et du papier.

Problème	Solution
L'alimentation du papier est problématique.	<ul style="list-style-type: none"> <li>Utilisez des types de papier compatibles. Voir P. 21 "Papier pris en charge".</li> <li>Chargez le papier correctement, en veillant à ce que les guides soient correctement ajustés. Voir P. 25 "Chargement de papier".</li> <li>Si le papier est roulé, veuillez l'aplanir.</li> <li>Sortez le papier du magasin et déramez-le. Ensuite, inversez le haut et le bas du papier et placez-le dans le magasin.</li> </ul>
Les incidents papier surviennent souvent.	<ul style="list-style-type: none"> <li>En cas de jeu entre le papier et les guides papier, ajustez les guides pour supprimer les écarts.</li> <li>Évitez d'imprimer sur les deux faces du papier lors de l'impression d'images contenant de grandes zones de couleur pleine, qui consomment beaucoup de toner.</li> <li>Utilisez des types de papier compatibles. Voir P. 21 "Papier pris en charge".</li> <li>Chargez le papier uniquement jusqu'aux marques de limites supérieures sur le guide papier.</li> </ul>
Plusieurs feuilles de papier sont alimentées simultanément.	<ul style="list-style-type: none"> <li>Éventez bien le papier avant de le charger. Veillez également à ce que les bords soient réguliers en tapant la pile sur une surface plane comme un bureau.</li> <li>Veillez à ce que les guides papier soient dans la bonne position.</li> <li>Utilisez des types de papier compatibles. Voir P. 21 "Papier pris en charge".</li> <li>Chargez le papier uniquement jusqu'aux marques de limites supérieures sur le guide papier.</li> <li>Vérifiez que le papier n'a pas été ajouté alors qu'il en restait encore dans le magasin.</li> </ul> <p>Ajoutez du papier uniquement lorsqu'il n'y en a plus dans le magasin.</p>

Problème	Solution
Le papier se froisse.	<ul style="list-style-type: none"> <li>Le papier est humide. Utilisez du papier qui a été correctement stocké.</li> <li>Le papier est trop mince. Voir P. 21 "Papier pris en charge".</li> <li>En cas de jeu entre le papier et les guides papier, ajustez les guides pour supprimer les écarts.</li> </ul>
Le papier imprimé est corné.	<ul style="list-style-type: none"> <li>Chargez le papier à l'envers dans le magasin.</li> <li>Le papier est humide. Utilisez du papier qui a été correctement stocké.</li> </ul>
<p>Les images s'impriment en diagonale sur les pages.</p> 	En cas de jeu entre le papier et les guides papier, ajustez les guides pour supprimer les écarts.

## Suppression des incidents d'impression

Essayez dans un premier temps de retirer automatiquement le papier. Si vous n'y parvenez pas, retirez-le manuellement.

### ★ Important

- Le papier coincé peut être couvert de toner. Veillez à ce que le toner n'entre pas en contact avec vos mains ou vos vêtements.
- Le toner des impressions réalisées immédiatement après la résolution d'un incident papier risque de ne pas être suffisamment fondu et de faire des bavures. Effectuez quelques tests d'impression jusqu'à ce qu'il n'y ait plus de taches.
- Ne forcez pas pour retirer le papier coincé, car il peut se déchirer. Les morceaux déchirés restent à l'intérieur de l'appareil, causent d'autres incidents papier et peuvent endommager l'appareil.
- Des incidents papier peuvent causer des pertes de pages. Vérifier si des pages manquent à votre travail d'impression et réimprimer les pages qui n'ont pas été imprimées.

## Extraction automatique du papier coincé dans l'appareil

### 1. Ouvrez et fermez une fois le capot de maintenance.

L'appareil éjecte doucement le papier coincé. Une fois le papier coincé éjecté, retirez-le.

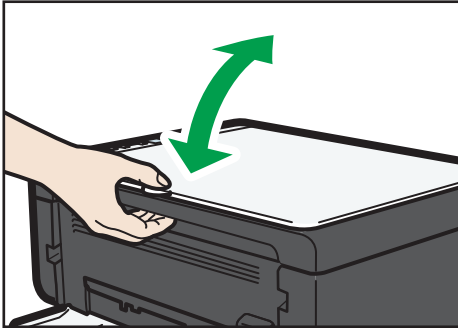

CXP031

Si le papier coincé n'est pas éjecté, ouvrez à nouveau le capot de maintenance et retirez manuellement le papier.

## Extraction manuelle du papier

### ★ Important

- Puisque la température autour du guide est élevée, attendez que cela refroidisse avant de vérifier si du papier est coincé.
- Après avoir retiré le papier, assurez-vous de remettre le levier de décharge de fusion dans sa position d'origine.
- N'imprimez pas alors que le levier de décharge de fusion est abaissé.

### 1. Retirez le papier coincé avec soin.

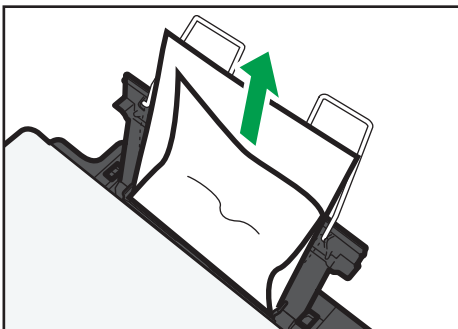

CXP010

Si vous ne trouvez pas le papier bloqué, regardez à l'intérieur de l'appareil.

### 2. Ouvrez le capot d'entretien.

3. Tenez les poignées de la cartouche d'impression, puis tirez-la hors de l'appareil.

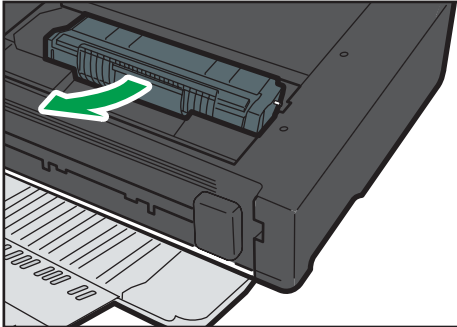

CXP007

4. Abaissez le levier de décharge de fusion à gauche avec vos pouces.

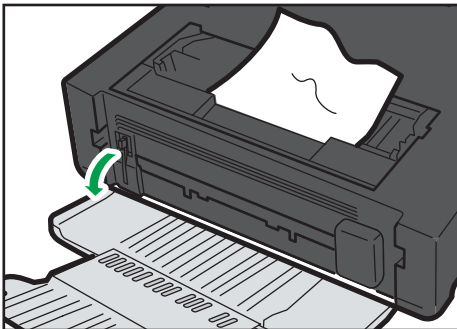

CXP014

5. Retirez le papier coincé en le tenant par les deux côtés. Veillez à ne pas renverser de la poussière de toner sur vos mains ou vos vêtements.

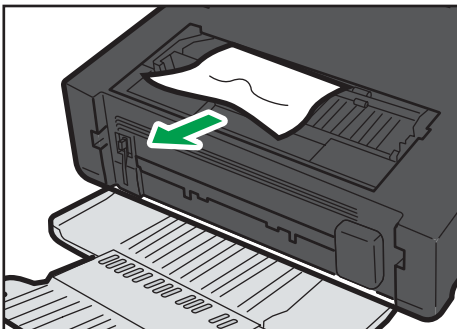

CXP011

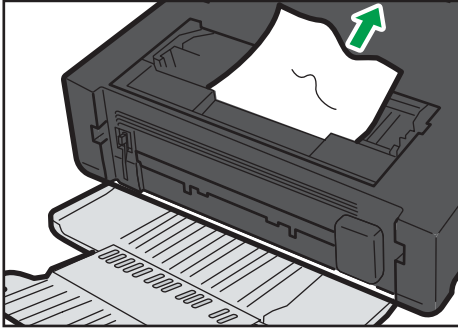

CXP012

6. S'il est difficile de retirer le papier coincé de l'unité principale, retirez le papier coincé du côté du réceptacle de sortie.

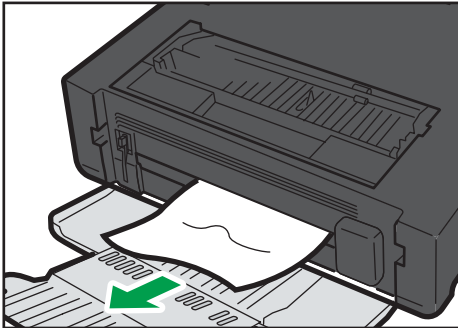

CXP013

7. Tenez les poignées de la cartouche d'impression, puis l'insérer dans l'appareil jusqu'à ce qu'elle vienne en butée.

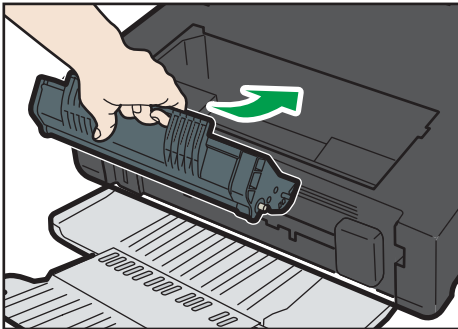

CXP008

8. Relevez le levier de décharge de fusion à gauche avec vos pouces.
9. Fermez le capot d'entretien.

# Problèmes de qualité d'impression

## Vérification de l'état de l'appareil

En cas de problème avec la qualité d'impression, vérifiez tout d'abord l'état de l'appareil.

Cause possible	Solution
Il y a un problème avec l'emplacement de l'appareil.	Veillez à ce que l'appareil soit sur une surface plane. Placez l'appareil à un endroit où il ne sera pas soumis aux vibrations ni aux chocs.
Des types de papier incompatibles sont utilisés.	Veillez à ce que le papier utilisé soit compatible avec l'appareil. Voir P. 21 "Papier pris en charge".
Le paramètre de type de papier est incorrect.	Assurez-vous que le paramétrage du type de papier dans le pilote d'impression correspond au type de papier chargé. Voir P. 21 "Papier pris en charge".
Une cartouche d'impression non authentique est utilisée.	Les cartouches d'impression non-authentiques réduisent la qualité d'impression et peuvent provoquer des dysfonctionnements. Utilisez uniquement des cartouches d'impression authentiques. Voir P. 81 "Consommables".
Une ancienne cartouche d'impression est utilisée.	Les cartouches d'impression doivent être ouvertes avant leur date d'expiration et utilisées dans les six mois suivant l'ouverture.
L'appareil est sale.	Voir P. 57 "Entretien de l'appareil" et nettoyez l'appareil si nécessaire.

## Problèmes d'imprimante

Problème	Solution
Un erreur se produit.	<p>Si une erreur se produit lors de l'impression, modifiez les paramètres du pilote d'impression ou de l'ordinateur.</p> <ul style="list-style-type: none"> <li>• Veillez à ce que l'icône de l'imprimante ne dépasse pas 32 caractères alphanumériques. Si tel est le cas, choisissez un nom plus court.</li> <li>• Vérifiez si les autres applications fonctionnent. Fermez toutes les autres applications, car elles risqueraient d'interférer avec l'impression. Si le problème n'est pas résolu, fermez également les processus inutiles.</li> <li>• Veillez à utiliser la dernière version du pilote d'impression.</li> </ul>
Un travail d'impression est annulé.	<ul style="list-style-type: none"> <li>• Définir le délai de déconnexion d'E/S sur une valeur supérieure que les paramètres actuels.</li> </ul>
Le délai entre la commande de lancement de l'impression et l'impression réelle est considérable.	<ul style="list-style-type: none"> <li>• La durée du traitement dépend du volume de données. Le traitement d'un volume important de données, comme les documents chargés en graphiques, prend plus longtemps. Veuillez patienter un moment.</li> <li>• Pour accélérer l'impression, réduisez la résolution d'impression à l'aide du pilote d'impression.</li> </ul>
Toute l'impression est floue.	<ul style="list-style-type: none"> <li>• Le papier est humide. Utilisez du papier qui a été correctement stocké. Voir P. 21 "Papier pris en charge".</li> <li>• Lorsque vous activez [Économie de toner], l'impression est généralement moins dense.</li> <li>• De la condensation peut apparaître. En cas de brusque variation de la température ou d'humidité, laissez l'appareil se stabiliser avant de l'utiliser.</li> </ul>
Impossible d'imprimer correctement en utilisant une application donnée, ou impossible d'imprimer correctement les données d'image. Certains caractères sont pâles ou ne s'impriment pas.	<ul style="list-style-type: none"> <li>• Modifiez les paramètres de qualité d'impression.</li> </ul>



Problème	Solution
Le paramètre de format papier ne correspond pas au papier chargé.	Vérifiez si le format du papier défini sur l'appareil correspond à celui du papier chargé.

## Les positions d'impression ne correspondent pas aux positions affichées

Si la position des éléments sur la page imprimée diffère de la position affichée à l'écran, la cause peut être l'une des suivantes.

Cause possible	Solution
Les paramètres de mise en page ne sont pas correctement configurés.	Vérifiez que les paramètres de mise en page ont été correctement définis dans l'application.
Le paramètre de format papier ne correspond pas au papier chargé.	Vérifiez si le format du papier défini dans le pilote d'impression correspond à celui du papier chargé.

## Problèmes du copieur

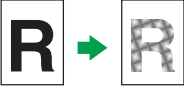
Problème	Solution
Le papier photocopié est vierge.	L'original a été placé en inversant l'avant et l'arrière. Voir P. 29 "Placement des originaux".
Les copies sont trop foncées ou trop claires.	Ajustez la densité de l'image.
Les copies ne ressemblent pas aux originaux.	Sélectionnez le mode de numérisation adapté au type d'original.
Des points noirs apparaissent lors de la photocopie d'une photo.	Il est possible que l'original ait collé à la vitre d'exposition en raison d'une humidité élevée.  Placez l'original sur la vitre d'exposition, puis placez deux ou trois feuilles de papier blanc par-dessus. Laissez la vitre d'exposition ouverte pendant la copie.
Un motif moiré apparaît. 	L'original présentait probablement des lignes ou des taches importantes.  Intervertir le paramètre pour la qualité d'image entre [Photo] and [Txt/Photo] pourrait éliminer le motif moiré.
Le papier photocopié est sale.	<ul style="list-style-type: none"> <li>La densité des images est trop élevée. Ajustez la densité de l'image.</li> <li>Le toner sur la surface imprimée n'est pas sec.  Ne touchez pas les surfaces imprimées immédiatement après la copie. Retirez les feuilles fraîchement imprimées une à une, en faisant attention à ne pas toucher les zones imprimées.</li> <li>La partie scanner est sale.</li> <li>Avant de placer les originaux sur la vitre d'exposition, veillez à ce que le toner ou le correcteur liquide soit sec.</li> </ul>
Lors de la copie depuis la vitre d'exposition, la zone d'impression de la copie n'est pas alignée sur l'original.	Placez l'original face tournée vers le bas, en veillant à ce qu'il soit aligné sur le coin arrière gauche et bien à plat sur la vitre d'exposition.
Le paramètre de format papier ne correspond pas au papier chargé.	Vérifiez si le format du papier défini sur l'appareil correspond à celui du papier chargé.

## Problèmes de scanner

Problème	Solution
L'image numérisée est sale.	<ul style="list-style-type: none"><li>• La partie scanner est sale.</li><li>• Avant de placer les originaux sur la vitre d'exposition, veillez à ce que le toner ou le correcteur liquide soit sec.</li></ul>
L'image numérisée est déformée ou n'est pas dans sa position.	L'original a été bougé pendant la numérisation. Ne pas bouger l'original pendant la numérisation.
L'image numérisée est à l'envers.	L'original a été posé à l'envers. Placez l'original dans l'orientation correcte. Voir P. 29 "Placement des originaux".
L'image numérisée est vierge.	L'original a été placé en inversant l'avant et l'arrière.
L'image numérisée est trop foncée ou trop claire.	Ajustez la densité de l'image.

# Messages d'erreur et d'état apparaissant sur le panneau de commande

## Codes à l'écran

### ★ Important

- Si « C » ou « c » s'affiche, contactez le SAV ou votre commercial.

Code	Causes	Solutions
E0	Un incident papier s'est produit dans l'appareil.	<ul style="list-style-type: none"> <li>• Retirez le papier coincé. Voir P. 64 "Problèmes d'alimentation papier".</li> </ul>
E1	Du papier est coincé dans le magasin papier. Le magasin d'alimentation est à court de papier.	<ul style="list-style-type: none"> <li>• Retirez le papier coincé. Voir P. 64 "Problèmes d'alimentation papier".</li> <li>• Chargez du papier dans le magasin d'alimentation. Voir P. 25 "Chargement de papier".</li> </ul>
E3	Un capot de maintenance est ouvert.	Fermez complètement le capot de maintenance.
E4	Le capot avant est fermé.	Ouvrir complètement le capot avant.
E5	Le papier de la taille appropriée pour l'impression du rapport n'est pas chargé.	Chargez le format de papier approprié.
E6	La cartouche d'impression n'a pas été installée.	Remettez la cartouche d'impression en place. Voir P. 57 "Remplacement de la cartouche d'impression".
E7	L'appareil n'a plus de toner.	Remplacez la cartouche d'impression. Voir P. 57 "Remplacement de la cartouche d'impression".
E8	La cartouche d'impression est presque vide.	Préparez une nouvelle cartouche d'impression.
E9	Le papier de format approprié pour faire des copies n'est pas chargé.	Chargez le format de papier approprié.

Code	Causes	Solutions
P1	Le format du papier défini pour le document diffère de la taille du papier.	<ul style="list-style-type: none"><li>• Appuyez sur la touche [Départ] pour démarrer l'impression ou appuyez sur [Stop/Effacement] pour annuler un travail.</li><li>• Si [Auto Continue:] est défini sur [0 sec.], aucun message d'erreur n'apparaît.</li></ul>
P2	Le type de papier défini pour le document diffère du type de papier.	<ul style="list-style-type: none"><li>• Appuyez sur la touche [Départ] pour démarrer l'impression ou appuyez sur [Stop/Effacement] pour annuler un travail.</li><li>• Si [Auto Continue:] est défini sur [0 sec.], aucun message d'erreur n'apparaît.</li></ul>

## Des messages d'erreur et d'état s'affichent sur le Smart Organizing Monitor

Message	Causes	Solutions
Mise hors tension de l'imprimante (Erreur de communication)	<ul style="list-style-type: none"> <li>Le câble d'alimentation de l'appareil n'est pas branché</li> <li>L'appareil n'est pas mis sous tension.</li> <li>Le câble USB n'est pas branché.</li> </ul>	<ul style="list-style-type: none"> <li>Vérifiez le cordon d'alimentation de l'imprimante.</li> <li>Vérifiez que l'imprimante est sous tension (bouton sur ON)</li> <li>Vérifiez que le câble USB est correctement connecté.</li> </ul>
Plus de papier / Incident	Le papier n'est pas chargé dans le magasin d'alimentation de l'appareil, ou un bourrage papier s'est produit.	<p>Si le papier n'est pas chargé, charger le papier dans le magasin d'alimentation. Pour plus d'informations sur le chargement du papier, voir P. 25 "Chargement de papier".</p> <p>Si le papier est coincé à l'intérieur de l'appareil, retirez le papier coincé. Pour plus d'informations sur le retrait du papier coincé, voir P. 64 "Problèmes d'alimentation papier".</p>
Format papier incorrect	Le format de papier spécifié sur l'appareil et le format spécifié dans le pilote d'impression ne correspondent pas.	<ul style="list-style-type: none"> <li>Pour plus d'informations sur la spécification du format de papier sur l'appareil, voir P. 25 "Chargement de papier". Pour plus d'informations sur la modification du paramètre de format papier dans le pilote d'impression, consultez l'aide du pilote d'impression.</li> <li>Si [Auto Continue:] est défini sur [0 sec.], aucun message d'erreur n'apparaît.</li> </ul>

Message	Causes	Solutions
Type de papier incorrect	Le type de papier spécifié sur la machine et le type spécifié dans le pilote d'impression ne correspondent pas.	<ul style="list-style-type: none"> <li>• Pour plus d'informations sur la modification du paramètre de type de papier de l'appareil, voir P. 25 "Chargement de papier". Pour plus d'informations sur la modification du paramètre de type de papier dans le pilote d'impression, consultez l'aide du pilote d'impression.</li> <li>• Si [Auto Continue:] est défini sur [0 sec.], aucun message d'erreur n'apparaît.</li> </ul>
Toner presque vide	La cartouche d'impression est presque vide.	Préparez une nouvelle cartouche d'impression.
Plus de toner	L'appareil n'a plus de toner.	Remplacez la cartouche d'impression. Voir P. 57 "Remplacement de la cartouche d'impression".
Dépass.capa.mém.	Les données sont trop importantes ou trop complexes pour l'impression.	Sélectionnez [600 x 600 dpi] dans [Résolution :] pour réduire la taille des données. Pour plus de détails, reportez-vous à l'Aide du pilote d'impression.
Cartouche d'impression non détectée	La cartouche d'impression n'a pas été installée.	Remettez la cartouche d'impression en place. Voir P. 57 "Remplacement de la cartouche d'impression".





# 9. Annexe

---

## Remarques relatives au toner

- Le bon fonctionnement ne peut être garanti si un toner tiers est utilisé.
- Selon les conditions d'impression, quelquefois l'imprimante ne peut pas imprimer le nombre de feuilles indiqué dans les caractéristiques.

# Déplacement et transport de l'appareil

Cette section fournit des précautions que vous devez suivre lors du déplacement de l'appareil sur des courtes et des longues distances.

Remettez l'appareil dans son emballage d'origine pour les déplacements sur de longues distances.

## ★ Important

- **Veillez à débrancher tous les cordons de l'appareil avant de le déplacer.**
- **Cet appareil est un instrument de précision. Assurez-vous de la manipuler avec précaution lors du déplacement.**
- **Veillez à déplacer l'appareil dans le sens horizontal. Faites particulièrement attention lorsque vous portez l'appareil dans des escaliers.**
- **N'enlevez pas la cartouche d'impression lorsque vous déplacez l'appareil.**
- **Veillez à conserver le niveau de l'appareil lors du déplacement. Afin d'éviter une fuite de toner, déplacez délicatement l'appareil.**

### 1. Vérifiez les éléments suivants :

- L'interrupteur d'alimentation est éteint.
- Le cordon d'alimentation est débranché de la prise murale.
- Tous les autres câbles sont débranchés de l'appareil.

### 2. Soulevez l'appareil en utilisant les poignées situées de chaque côté, et déplacez-le horizontalement jusqu'à l'endroit où vous souhaitez l'utiliser.

## ↓ Remarque

- Pour déplacer l'appareil sur une longue distance, emballez-le correctement. Faites attention à ne pas incliner ni pencher l'appareil pendant le transit.
- Du toner risque de se déverser dans l'appareil si le niveau n'est pas maintenu pendant le transit.
- Pour de plus amples détails sur le déplacement de l'appareil, contactez votre revendeur ou le SAV.

---

## Mise au rebut

---

Adressez-vous à votre représentant ou SAV pour plus d'informations sur la procédure à suivre pour la mise au rebut de cet appareil.

---

## Où vous renseigner

---

Veillez contacter votre représentant ou SAV pour de plus amples informations concernant les thèmes compris dans ce manuel ou pour poser des questions sur des thèmes non couverts dans ce manuel.

# Consommables

## Cartouche d'impression

Cartouche d'impression	Nombre moyen de pages imprimables par cartouche *1
Noir	1 200 pages

\*1 Le nombre de pages imprimables est basé sur des pages conformes à la norme ISO/IEC 19752 et sur la densité d'image définie dans la configuration par défaut. ISO/IEC 19752 est une norme internationale pour la mesure de pages imprimables, établie par l'Organisation internationale de normalisation.

### ↓ Remarque

- Sauf si une des cartouches est remplacée avant l'épuisement du toner, l'impression sera impossible. Pour faciliter le remplacement des cartouches, nous vous recommandons d'acheter et de stocker des cartouches d'impression supplémentaires.
- Le nombre réel de pages imprimables dépend du volume et de la densité de l'image, du nombre de pages à imprimer en même temps, du type et du format papier utilisé et des conditions ambiantes telles que la température et l'hygrométrie.
- Il se peut que vous soyez obligé de changer les cartouches d'impression plus rapidement que mentionné ci-dessus du fait d'une détérioration au cours de la période d'utilisation.
- Les cartouches d'impression ne sont pas couvertes par la garantie. Cependant, en cas de problème, contactez le magasin où vous les avez achetées.
- La cartouche d'impression fournie peut imprimer environ 500 pages.
- Cette machine effectue un nettoyage périodique. Pendant le nettoyage, le toner va être utilisé pour maintenir la qualité d'impression.

# Caractéristiques de l'appareil

Cette section répertorie les caractéristiques de l'appareil.

## Fonction générale Caractéristiques

### Configuration

Poste de travail

### Procédé d'impression

Transfert électrostatique laser

### Taille maximale du papier pour la numérisation sur la vitre d'exposition

216 mm × 297 mm (8,5 × 11,7 inches)

### Format de papier maximum pour l'impression

216 mm × 356 mm (8,5 × 14 inches)

### Temps de préchauffage

Moins de 25 secondes (23 °C, 71,6 °F)

### Formats papier

A4, 8<sup>1</sup>/<sub>2</sub> " × 11 " (Letter), 8<sup>1</sup>/<sub>2</sub> " × 14 " (Legal), B5, 5<sup>1</sup>/<sub>2</sub> " × 8<sup>1</sup>/<sub>2</sub> " (Half Letter), 7<sup>1</sup>/<sub>4</sub> " × 10<sup>1</sup>/<sub>2</sub> " (Executive), A5, A6, B6, 16K (197 × 273 mm), 16K (195 × 270 mm), 16K (184 × 260 mm), 8 " × 13 " (F/GL), 8<sup>1</sup>/<sub>2</sub> " × 13 " (FS), 8<sup>1</sup>/<sub>4</sub> " × 13 " (Folio), Format personnalisé

#### ↓ Remarque

- Les formats de papier suivants sont pris en charge en tant que formats papier personnalisés :
  - Environ 90-216 mm (3,6-8,5 inches) de largeur
  - Environ 148-356 mm (5,8-14 inches) de longueur

### Type de papier

Papier ordinaire (65-99 g/m<sup>2</sup> (17-26 lb.)), Papier recyclé (75-90 g/m<sup>2</sup> (20-24 lb.)), Papier fin (52-64 g/m<sup>2</sup> (14-17 lb.)), Papier épais (100-130 g/m<sup>2</sup> (26,6-34 lb.))

### Capacité papier en sortie

10 feuilles (70 g/m<sup>2</sup>, 19 lb.)

### Capacité papier en entrée

50 feuilles (70 g/m<sup>2</sup>, 19 lb.)

### Mémoire

16 Mo

### Exigences d'alimentation

 **Région A** (principalement l'Europe et l'Asie)

220-240 V, 4 A, 50/60 Hz

 **Région B** (principalement l'Amérique du Nord)

120 V, 6 A, 50/60 Hz

### Consommation d'énergie :

- Consommation d'énergie maximale

 **Région A** (principalement l'Europe et l'Asie)

730 W

 **Région B** (principalement l'Amérique du Nord)

680 W

- Mode économie d'énergie 1  
45 W ou moins
- Mode économie d'énergie 2  
5 W ou moins

\* Niveau d'alimentation lorsque l'appareil est hors tension et que le cordon d'alimentation est branché à une prise électrique : 1 W ou moins

### Dimensions de l'appareil (largeur x profondeur x hauteur)

402 × 368,5 × 163 mm (15,8 × 14,5 × 6,4 inches)

### Poids (corps de l'appareil avec les consommables)

Environ 8,5 kg (18,7 lb.) ou moins

## Caractéristiques de la fonction imprimante

### Vitesse d'impression

16 pages par minute (A4/Letter)

### Résolution

600 × 600 dpi (maximum : 1200 × 600 dpi)

### Temps de sortie de la première page

6 secondes ou moins (Du début de l'action d'alimentation du papier à la livraison du document)

13 secondes ou moins (De la fin du traitement des données à la livraison du document)

### Interface

USB 2.0

## Langage d'impression

DDST

---

## Caractéristiques de la fonction copieur

---

### Résolution maximale (numérisation et impression)

Numérisation : 600 × 600 dpi

Impression : 600 × 600 dpi



### Temps de sortie de la première copie (A4/Letter, à 23 °C, 71,6 °F)

32 secondes ou moins

### Vitesse de plusieurs copies

- Pays hors Europe  
16 pages par minute (A4/Letter)

### Taux de reproduction

- Facteur fixe :
  -  **Région A** (principalement l'Europe et l'Asie)  
50 %, 71 %, 82 %, 93 %, 122 %, 141 %, 200 %
  -  **Région B** (principalement l'Amérique du Nord)  
50 %, 65 %, 78 %, 93 %, 129 %, 155 %, 200 %
- Facteur de zoom :  
25% à 400%

### Quantité de copie

99

---

## Caractéristiques de la fonction scanner

---

### Zone de numérisation maximum (horizontale × verticale)

216 × 297 mm (8,5 × 11,7 inches)

### Résolution maximale lors de la numérisation depuis un ordinateur (TWAIN)

4800 × 4800 dpi

### Résolution maximale lors de la résolution depuis un ordinateur (WIA)

600 × 600 dpi

# Marques commerciales

Microsoft®, Windows®, Windows Server® et Windows Vista® sont soit des marques déposées, soit des marques commerciales de Microsoft Corporation aux États-Unis et/ou dans d'autres pays.

D'autres noms de produits sont mentionnés ici dans un souci d'identification uniquement ; il peut s'agir des marques de leurs sociétés détentrices respectives. Nous renonçons à tout ou partie des droits relatifs à ces marques.

Les appellations exactes des systèmes d'exploitation Windows sont les suivantes :

- Les noms de produits pour Windows XP sont les suivants :
  - Microsoft® Windows® XP Professionnel Edition
  - Microsoft® Windows® XP Édition familiale
  - Microsoft® Windows® XP Professional x64 Edition
- Les noms de produits pour Windows Vista sont les suivants :
  - Microsoft® Windows Vista™ Édition Intégrale
  - Microsoft® Windows Vista® Professionnel
  - Microsoft® Windows Vista® Édition Familiale Premium
  - Microsoft® Windows Vista® Édition Familiale Basique
  - Microsoft® Windows Vista® Entreprise
- Les noms de produits pour Windows 7 sont les suivants :
  - Microsoft® Windows® 7 Édition Familiale Premium
  - Microsoft® Windows® 7 Professionnel
  - Microsoft® Windows® 7 Édition Intégrale
  - Microsoft® Windows® 7 Entreprise
- Les noms de produits de Windows 8 sont les suivants :
  - Microsoft® Windows® 8
  - Microsoft® Windows® 8 Pro
  - Microsoft® Windows® 8 Entreprise
- Les noms de produits pour Windows Server 2003 sont les suivants :
  - Microsoft® Windows Server® 2003 Standard Edition
  - Microsoft® Windows Server® 2003 Enterprise Edition
- Les noms de produits pour Windows Server 2003 R2 sont les suivants :
  - Microsoft® Windows Server® 2003 R2 Standard Edition
  - Microsoft® Windows Server® 2003 R2 Enterprise Edition
- Les noms de produits pour Windows Server 2008 sont les suivants :

Microsoft® Windows Server® 2008 Foundation

Microsoft® Windows Server® 2008 Standard

Microsoft® Windows Server® 2008 Enterprise

- Les noms de produits pour Windows Server 2008 R2 sont les suivants :

Microsoft® Windows Server® 2008 R2 Foundation

Microsoft® Windows Server® 2008 R2 Standard

Microsoft® Windows Server® 2008 R2 Enterprise

- Les noms de produits de Windows Server 2012 sont les suivants :

Microsoft® Windows Server® 2012 Foundation

Microsoft® Windows Server® 2012 Essentials

Microsoft® Windows Server® 2012 Standard

Captures d'écran des produits Microsoft reproduites avec la permission de Microsoft Corporation.



# INDEX

## A

- Annulation d'une copie..... 40
- Annulation trav..... 33

## C

- Caractéristiques..... 82, 83, 84
- Cartouche d'impression..... 57, 81
- Chargement de papier..... 25
- Clause de non-responsabilité..... 4
- Codes..... 74
- Consommables..... 81
- Copie de carte d'identité..... 43
- Copies agrandies ou réduites..... 41

## D

- Définition du type et du format de papier..... 27
- Densité d'image..... 46
- Dépannage..... 64, 69, 70, 72, 73
- Déplacement..... 80

## E

- Erreur de concordance papier..... 35
- État de l'appareil..... 69
- Extérieur..... 13

## F

- Firmware..... 56
- Fonction copieur..... 84
- Fonction imprimante..... 83
- Fonction scanner..... 84
- Fonctionnement de base..... 31, 39
- Format d'originaux recommandé..... 29

## I

- Incident papier..... 65, 66
- Information d'état..... 53
- Informations système..... 53
- Installation..... 17
- Installation rapide..... 17
- Instructions de sécurité importantes..... 6, 9
- Interdiction prévue par la loi..... 4
- Intérieur..... 14, 60
- Introduction..... 4

## L

- Localisation des pannes..... 63, 71
- Logiciel..... 17

## M

- Marques commerciales..... 85
- Messages d'erreur..... 74, 76
- Messages d'état..... 74, 76
- Mise à jour..... 17
- Modèles..... 5
- Modifier le format personnalisé du papier..... 28

## N

- Nettoyage..... 59, 60, 61
- Numérisation..... 49

## O

- Originaux..... 29

## P

- Page de configuration..... 54
- Panneau de commande..... 14
- Papier non recommandés..... 22
- Papier pris en charge..... 21
- Paramètres appareil..... 55
- Paramètres de numérisation..... 46
- Pilote..... 17
- Placer les originaux..... 29
- Problèmes d'alimentation papier..... 64
- Problèmes d'imprimante..... 70
- Problèmes de qualité d'impression..... 69
- Problèmes de scanner..... 73
- Problèmes du copieur..... 72
- Problèmes fréquents..... 63
- Programme ENERGY STAR..... 10

## R

- Recto/Verso..... 32
- Remarques..... 79
- Remplacement..... 57

## S

- Smart Organizing Monitor..... 20
- Supprimer..... 18

---

## T

Toner.....	79
TWAIN.....	49
Type d'original.....	46

## V

Vitre d'exposition.....	61
-------------------------	----

## W

WIA.....	51
----------	----

## Z

Zone d'image non numérisable.....	29
Zone imprimable.....	23



