

Multifuncional laser monocromática

Guia do usuário

Junho de 2011

Tipo(s) de máquina:

7014, 4569, 4570

Modelo(s):

431, 636, 63W, n01, n02, g01, g02, n11, n12, g11, g12, hn1, hn2, wh1, wh2, 43K, 6K6, 6K7

Conteúdo

Informações sobre segurança.....	14
Para aprender sobre a impressora.....	16
Obrigado por escolher esta impressora!.....	16
Localizar informações sobre a impressora.....	16
Configurações da impressora.....	17
Seleção de um local para a impressora.....	18
Funções básicas do scanner.....	19
Para entender o ADF e o vidro do scanner.....	20
Para entender o painel de controle da impressora.....	21
Para entender a tela início.....	22
Uso dos botões da tela de toque.....	23
Configuração adicional da impressora.....	27
Instalação de opções internas.....	27
Opções internas disponíveis	27
Como acessar a placa do sistema para instalar opções internas	28
Instalação de uma placa de memória	30
Instalação de uma placa de memória flash ou de firmware.....	32
Instalação da Porta de Soluções Internas	34
Instalação de um disco rígido da impressora.....	40
Instalação da placa de fax.....	45
Instalação de opções de hardware.....	48
Instalação de uma gaveta para 250 ou 550 folhas	48
Conexão de cabos.....	49
Verificação da configuração da impressora.....	50
Impressão uma página de configurações de menu	50
Impressão de uma página de configuração de rede.....	51
Configuração do software da impressora.....	51
Instalando o software da impressora	51
Atualize as opções disponíveis no driver da impressora	51
Configuração de impressão wireless.....	53
Siga as etapas para configurar a sua impressora	53
Informações necessárias para configurar a impressora em uma rede wireless	53
Instalação da impressora na rede de conexão wireless (Windows)	54
Instalação da impressora na rede de conexão wireless (Macintosh)	57
Instalação da impressora em uma rede com fio.....	60

Alteração das configurações da porta após instalar a nova rede de Portas de Soluções Interna.....	63
Configurar impressão serial.....	65
Minimizar o impacto ambiental da sua impressora.....	67
Economizar papel e toner.....	67
Uso de papel reciclado.....	67
Economia de suprimentos.....	67
Economizar energia.....	68
Use o Modo econômico.....	68
Ajuste do Economizador de energia.....	69
Ajuste do brilho do visor.....	69
Configuração da bandeja de saída padrão.....	70
Reduzir o ruído da impressora.....	71
Carregamento de papel e mídia especial.....	72
Configuração de Tamanho papel e Tipo de papel.....	72
Definição de configurações de papel Universal.....	72
Para evitar atolamentos.....	73
Carregamento de bandejas.....	73
Uso do alimentador de várias funções.....	77
Ligação e desligamento de bandejas.....	82
Ligação de bandejas.....	82
Desligamento de bandejas.....	82
Atribuição de um nome de tipo de papel personalizado.....	83
Alteração de um nome de Tipo personalizado <x>.....	83
Orientações sobre papel e mídia especial.....	84
Orientações sobre papel.....	84
Características do papel.....	84
Papel inaceitável.....	85
Seleção do papel.....	85
Uso de papel reciclado e de outros papéis comerciais.....	85
Seleção de formulários pré-impressos e papel timbrado.....	86
Armazenamento do papel.....	86
Tamanhos, tipos e pesos de papel suportados.....	87
Tamanhos de papel suportados pela impressora.....	87
Tipos e pesos de papel suportados pela impressora.....	88
Capacidades de papel.....	89
Impressão.....	90
Imprimir um documento.....	90

Imprimir nos dois lados do papel (impressão frente e verso).....	90
Impressão em mídia especial.....	91
Dicas sobre o uso de papel timbrado	91
Dicas sobre o uso de transparências	91
Dicas sobre uso de envelopes.....	91
Dicas para usar etiquetas.....	92
Dicas para usar cartões.....	93
Impressão de trabalhos confidenciais e outros trabalhos retidos.....	93
Retenção de trabalhos na impressora	93
Impressão de trabalhos confidenciais e outros trabalhos retidos a partir do Windows	94
Impressão de trabalhos confidenciais e outros trabalhos retidos a partir de um computador com o Macintosh.....	94
Impressão a partir de uma unidade flash.....	95
Impressão de páginas de informações.....	97
Impressão de uma lista de amostras de fontes	97
Impressão de uma lista de diretórios	97
Impressão das páginas de teste de qualidade de impressão.....	97
Cancelamento de um trabalho de impressão.....	98
Cancelamento de um trabalho de impressão no painel de controle da impressora	98
Cancelamento de um trabalho de impressão a partir do um computador	98
Cópia.....	100
Para fazer cópias.....	100
Para fazer uma cópia rápida	100
Cópia usando o ADF.....	100
Cópia com o vidro do scanner	101
Cópia de fotos.....	101
Cópia em mídia especial.....	101
Como fazer transparências	101
Cópia em papel timbrado	102
Personalização das configurações de cópia.....	102
Cópia de um tamanho para outro	102
Fazer cópias usando papel de uma bandeja selecionada	103
Cópia nos dois lados do papel (impressão frente e verso)	103
Redução ou ampliação de cópias.....	103
Ajuste da qualidade da cópia.....	104
Agrupamento de cópias.....	104
Colocação de folhas separadoras entre cópias.....	105
Para copiar várias páginas em uma única folha.....	105
Criação de um trabalho personalizado (criação de trabalho).....	106
Pausar um trabalho de impressão para fazer cópias.....	107
Inserção de informações em cópias.....	107

Colocação da data e da hora na parte superior de cada página.....	107
Colocação de um overlay de mensagem em cada página	108
Cancelamento de um trabalho de cópia.....	108
Cancelamento de um trabalho de cópia enquanto o documento está no ADF.....	108
Cancelamento de um trabalho de cópia ao copiar páginas usando o vidro do scanner	108
Cancelamento de um trabalho de cópia enquanto as páginas estiverem sendo impressas	108
Para entender as telas e as opções de cópia.....	109
Copiar de.....	109
Copiar para	109
Ajustar.....	109
Tonalidade	109
Conteúdo	109
Lados (frente e verso).....	110
Agrupar	110
Opções	110
Para melhorar a qualidade de cópia.....	111

Envio de e-mails.....113

Preparação para o uso do e-mail.....	113
Ativação da função de e-mail	113
Configuração da função de e-mail	114
Configurações de e-mail	114
Criação de um atalho de e-mail.....	114
Criação de um atalho de e-mails usando o Servidor da Web Incorporado	114
Criação de um atalho de e-mail utilizando a tela de toque	115
Envio de um documento por e-mail.....	115
Enviar um e-mail utilizando a tela de toque	115
Envio de um e-mail usando um número de atalho.....	115
Envio de e-mail usando o catálogo de endereços	116
Personalização de configurações de e-mail.....	116
Adição do assunto e das informações da mensagem do e-mail	116
Alteração do tipo de arquivo de saída	117
Cancelamento de um e-mail.....	117
Para entender as opções de e-mail.....	118
Tamanho Original	118
Lados (frente e verso).....	118
Orientação	118
Encadernação	118
Assunto do e-mail	118
Nome do Arquivo de E-mail.....	118
Mensagem de e-mail	118
Resolução.....	118
Enviar como	119

Conteúdo	119
Opções Avançadas	119

Fax.....120

Preparando a impressora para enviar fax.....	120
Configurar a impressora para envio de fax	120
Escolha de uma conexão de fax.....	120
Conexão com uma linha telefônica analógica	121
Conexão com um serviço DSL	122
Conexão com um sistema PBX ou ISDN	122
Conexão com um serviço de toques distintos	123
Conexão de uma impressora e um telefone ou secretária eletrônica à mesma linha de telefone	124
Conexão a um adaptador para seu país ou região	125
Conexão a um computador com modem	130
Ativar a função de fax	131
Usando o Servidor de Web Encorpado para configuração do fax	132
Definição de data e hora.....	132
Ativação e desativação do horário de verão.....	133
Envio de um fax.....	133
Enviar um fax usando o painel de controle	133
Preparando-se para enviar um fax através do computador.....	133
Instalação de driver PostScript	134
Envio de um fax com a utilização do computador.....	135
Criação de atalhos.....	136
Criação de um atalho de destino de fax usando o Servidor da Web Incorporado	136
Criação de um atalho de destino de fax usando a tela de toque.....	136
Uso de atalhos e do catálogo de endereços.....	137
Uso de atalhos de fax.....	137
Uso do catálogo de endereços.....	137
Personalização das configurações de fax.....	138
Alteração da resolução do fax	138
Para tornar um fax mais claro ou mais escuro.....	138
Envio de um fax em uma hora programada	138
Para imprimir fax recebidos em ambos os lados do papel (impressão frente e verso).....	139
Exibição de um registro de fax.....	139
Bloqueio de fax indesejados	139
Cancelamento de um envio de fax.....	140
Cancelamento de um fax enquanto os documentos originais ainda estão sendo digitalizados	140
Cancelamento de um fax após a digitalização dos documentos originais para a memória	140
Para entender as opções de fax.....	140
Tamanho original	140
Conteúdo	141
Lados (frente e verso).....	141

Resolução.....	141
Tonalidade	141
Opções Avançadas	141
Para melhorar a qualidade de fax.....	142
Retenção e encaminhamento de fax.....	142
Retenção de fax	142
Encaminhamento de fax	143
Digitalização para um endereço de FTP.....	144
Digitalização para um endereço de FTP.....	144
Digitalização para um endereço de FTP usando o teclado numérico	144
Digitalização para um endereço de FTP usando um número de atalho	145
Digitalização para um endereço de FTP usando o catálogo de endereços.....	145
Criação de atalhos.....	145
Criação de um atalho de FTP usando o Servidor da Web Incorporado	145
Criação de um atalho de FTP utilizando a tela de toque	146
Para entender as opções de FTP.....	146
Tamanho original	146
Lados (frente e verso)	146
Orientação	146
Encadernação	146
Resolução.....	147
Enviar como	147
Conteúdo	147
Opções Avançadas	147
Para melhorar a qualidade de FTP.....	148
Digitalização para um computador ou unidade flash.....	149
Digitalização para um computador.....	149
Para entender as opções de digitalizaçãode perfil.....	150
Configuração rápida.....	150
Tipo de Formato	150
Compactação	150
Conteúdo Padrão	151
Cor	151
Tamanho original	151
Orientação	151
Frente e Verso	151
Qualidade JPEG	151
Tonalidade	151
Resolução.....	151
Imagem Avançada	152

Digitalização para a unidade flash.....	152
Para melhorar a qualidade de digitalização.....	152
Para entender os menus da impressora.....	154
Lista de menus.....	154
Menu Papel.....	155
menu Origem Padrão.....	155
Menu Tamanho/Tipo do Papel.....	155
Menu Configurar MF.....	158
Menu Trocar Tamanho.....	158
Menu Textura do Papel.....	159
Menu Peso do papel.....	160
menu Carregamento de Papel.....	160
Menu Tipos Personalizados.....	162
Menu Nomes personalizados.....	162
Menu Tamanho de digitalização personalizada.....	163
menu Configuração Universal.....	163
Menu Relatórios.....	164
Menu Rede/Portas.....	165
Menu NIC ativa.....	165
Menus Rede Padrão ou Rede <x>.....	166
menu Configuração de SMTP.....	168
menu Relatórios de Rede.....	169
menu Placa de Rede.....	169
menu TCP/IP.....	170
menu IPv6.....	171
menu Wireless.....	172
Menu AppleTalk.....	172
Menu NetWare.....	173
menu LexLink.....	173
menu USB Padrão.....	174
menu Paralelo <x>.....	176
menu Serial <x>.....	179
Menu Segurança.....	182
menu Variado.....	182
menu de Impressão Confidencial.....	183
menu Limpeza de Disco.....	183
menu de Registro de Auditoria de Segurança.....	185
Menu Definir Data/Hora.....	185
menu Settings (Configurações).....	186
Menu Configurações gerais.....	186
Menu Copy Settings (Configurações de cópia).....	193
Menu Configurações de Fax.....	198

menu Configurações de e-mail	208
Menu Configurações de FTP	213
menu Unidade Flash	217
Configurações de impressão	222
menu Ajuda.....	233
Manutenção da impressora.....	234
Limpeza da parte externa da impressora.....	234
Limpando o vidro do scanner.....	234
Limpeza do rolo do separador do ADF.....	235
Ajuste do registro do scanner.....	236
Armazenamento de suprimentos.....	237
Verificação do status dos suprimentos.....	238
Verificação do status dos suprimentos no painel de controle da impressora	238
Para verificar o status dos suprimentos a partir de um computador de rede	238
Pedido de suprimentos.....	239
Pedido de cartuchos de toner.....	239
Pedindo um kit fotocondutor	239
Pedido das partes de substituição do ADF.....	239
Para mover a impressora para outro local.....	239
Transporte da impressora.....	240
Suporte administrativo.....	241
Uso do Servidor da Web Encorporado.....	241
Verificar status do dispositivo.....	241
Para configurar alertas de e-mail.....	241
Exibição de relatórios.....	242
Restauração das configurações padrão de fábrica.....	242
Limpeza de atolamentos.....	243
Limpeza de atolamentos.....	243
Para entender as mensagens e os locais de atolamento.....	243
200 e 201 atolamentos de papel	244
202 atolamento de papel.....	246
231 atolamento de papel.....	247
233 atolamento de papel.....	249
234 atolamento de papel.....	249
235 atolamento de papel.....	250
240-249 atolamentos de papel.....	250
250 atolamento de papel.....	251
251 atolamento de papel.....	252

290-294 atolamentos de papel.....	253
-----------------------------------	-----

Solução de problemas.....257

Solução de problemas básicos da impressora.....	257
O visor do painel de controle está em branco ou só exibe losangos.....	257
A luz indicadora pisca em vermelho.....	257
Verificar o visor para mensagens de erro	257
Certifique-se de que a função de fax foi configurada corretamente.....	257
Para entender as mensagens da impressora.....	257
Respondendo.....	257
Trocar <origem> para <x>.....	258
Verificar conexão da bandeja <x>.....	258
Fechar porta frontal.....	258
Fechar porta ou inserir cartucho	258
Conectar <x> bps	259
Disco corrompido.....	259
Disco Cheio - Trabalho de Digitalização Cancelado	259
Falha no fax.....	259
Memória do fax cheia	259
Partição de fax inoperante. Contate o administrador do sistema.....	259
'Formato de Destino' do servidor de fax não configurado. Contate o administrador do sistema.....	259
Nome da Estação de Fax não configurado.....	260
Número da Estação de Fax não configurado	260
Inserir Bandeja <x>	260
Instalar Bandeja <x>.....	260
PIN inválido.....	260
Carregar <origem> com <x>.....	261
Carregar alimentador manual com <x>	261
Memória cheia, não é possível imprimir fax.....	261
Rede/Rede <x>.....	261
Nenhuma linha telefônica analógica conectada ao modem, fax está desativado.....	261
Sem resposta	261
Sem tom de discagem.....	262
Paper Change: Load Tray<x> <tipo de papel> (Troca de papel: Carregar bandeja <x> <tipo de papel>)	262
Na fila para envio.....	262
Remover documentos originais do ADF do scanner	262
Remover material da embalagem, verificar <x>.....	262
Remover papel da bandeja de saída padrão	262
Substitua <x> caso o trabalho reinicie.....	262
Restaurar Trabalhos Retidos?.....	263
O documento para digitalização é muito longo.....	263
Tampa do ADF do scanner aberta.....	263
Limpar espaço de disco com segurança.....	263
Serial <x>.....	263

Definir relógio	263
Servidor SMTP não configurado. Contate o administrador do sistema.....	263
Alguns trabalhos retidos não foram restaurados	263
Sistema ocupado, preparando recursos para o trabalho.	263
Sistema ocupado, preparando recursos para o trabalho. Excluir trabalho(s) retido(s).....	264
Disco não suportado	264
Dispositivo USB não suportado, remova	264
Hub USB não suportado, remova	264
USB/USB <x>	264
30 Refil inválido, trocar cartucho de toner	264
31 Substituir cartucho danificado	264
32 Número de parte do cartucho não suportado pelo dispositivo.....	264
34 Papel curto.....	264
35 Memória insuficiente para suportar recurso Economia de Recursos	265
37 Memória insuficiente para agrupar trabalho.....	265
37 Memória insuficiente, alguns Trabalhos Retidos foram excluídos	265
37 Memória insuficiente, alguns trabalhos retidos não serão restaurados	265
38 Memória cheia	265
39 Página complexa, alguns dados podem não ter sido impressos.....	265
50 Erro de fonte PPDS.....	266
51 Flash danificada detectada	266
52 Sem espaço livre suficiente na memória flash para os recursos	266
53 Flash não formatada detectada	266
54 Erro de software rede <x>	266
54 Erro opção serial <x>.....	266
54 Erro de software de rede padrão.....	267
55 Opção não suportada no slot <x>	267
56 Porta paralela <x> desativada.....	267
56 Porta serial <x> desativada	267
56 Porta paralela padrão desativada	268
56 Porta USB padrão desativada	268
56 Porta USB <x> desativada	268
57 Configuração alterada, alguns trabalhos retidos não foram restaurados	268
58 Excesso de bandejas conectadas	268
58 Excesso de opções flash instaladas.....	269
59 Bandeja incompatível <x>	269
61 Remover disco danificado.....	269
62 Disco cheio	269
63 Disco não formatado	269
80 Rotina de manutenção necessária.....	269
84 Trocar kit FC.....	269
84 Aviso de vida útil da unidade FC	270
88 Cartucho baixo.....	270
88.yy Cartucho quase baixo	270
88 Trocar cartucho de toner	270

200-282.yy atolamento de papel.....	270
290-295.yy Atolamento no scanner.....	270
293 Recoloque todos os originais se for reiniciar o trabalho.....	270
293.02 Tampa da Base de Cópia Aberta	271
294 Atolamento do ADF	271
840.01 Scanner Desativado	271
841-846 Erro de Serviço de Scanner.....	271
900–999 Manutenção <mensagem>	271
1565 Erro de emulação, carregar opção de emulação	272
Solução de problemas de impressão.....	272
Os PDFs com vários idiomas não são impressos.....	272
É exibida uma mensagem de erro de leitura da unidade USB.....	272
Os trabalhos não são impressos	272
Os trabalhos confidenciais e outros trabalhos retidos não são impressos.....	273
O trabalho demora mais que o esperado para imprimir	273
Trabalhos de impressão na bandeja errada ou em papel errado	274
Caracteres incorretos impressos	274
A ligação de bandejas não funciona	274
Os trabalhos grandes não são agrupados.....	275
Ocorrem quebras de página inesperadas	275
Solução de problemas de cópia.....	276
A copiadora não responde.....	276
A unidade do scanner não fecha	276
A qualidade da cópia não é boa.....	276
As cópias de documentos ou fotos são feitas parcialmente.....	278
Solução de problemas do scanner.....	278
Verificação de um scanner que não responde	278
Scan was not successful (A digitalização não foi bem-sucedida).....	278
A digitalização é muito demorada ou congela o computador	279
Má qualidade da imagem digitalizada	279
As digitalizações de documentos ou fotos são feitas parcialmente	279
Não é possível digitalizar a partir de um computador.....	280
Solução de problemas de fax.....	280
O ID do chamador não é exibido	280
Não é possível enviar ou receber um fax.....	280
É possível enviar, mas não receber fax.....	282
É possível receber, mas não enviar fax	283
A qualidade do fax recebido é baixa	283
Solução de problemas de opções.....	284
A opção não funciona corretamente ou deixa de funcionar após a instalação.....	284
Gavetas	284
Placa de memória flash.....	285
Disco rígido com adaptador	285
Porta de Soluções Internas	285

Placa de memória	285
Solução de problemas de alimentação de papel.....	285
O papel atola com frequência.....	285
Bandejas de papel.....	286
A mensagem de atolamento de papel permanece após a limpeza do atolamento	286
A página atolada não é impressa novamente após a limpeza do atolamento	287
Solução de problemas de qualidade de impressão.....	287
Isolamento de problemas de qualidade de impressão.....	287
Páginas em branco.....	288
Os caracteres têm bordas recortadas ou não uniformes	288
Imagens cortadas.....	289
Imagens duplas	289
Plano de fundo cinza.....	289
Margens incorretas.....	290
Papel curvado	290
Irregularidades na impressão	291
Impressão enviesada	291
Linhas sólidas pretas ou brancas	292
A impressão está muito clara.....	292
A impressão está muito escura.....	293
Listras verticais	294
Névoa do toner ou sombreamento de fundo aparece na página.....	295
o toner sai facilmente	295
Respingos de toner	296
A qualidade da impressão em transparências não é boa	296
O Servidor da Web Encorporado não abre.....	297
Verifique as conexões da rede.....	297
Verifique as configurações da rede	297
Para entrar em contato com o Suporte ao cliente.....	297
Avisos.....	298
Informações sobre o produto.....	298
Aviso de edição.....	298
Consumo de energia.....	300
Índice.....	305

Informações sobre segurança

Conecte o cabo de alimentação a uma tomada devidamente aterrada que esteja próxima do produto e seja de fácil acesso.

Não coloque ou use este produto próximo a locais com água ou úmidos.

 **ATENÇÃO—PERIGO DE CHOQUE:** Não use o recurso de fax durante uma tempestade com raios. Não instale este produto nem faça nenhuma conexão elétrica ou de cabeamento, como do cabo de alimentação ou de telefone, durante uma tempestade com raios.

Para fazer manutenção ou reparos não descritos na documentação do usuário, contrate um profissional técnico experiente.

 **ATENÇÃO — RISCO DE FERIMENTO:** Este produto utiliza um laser. O uso de controles ou ajustes, ou a execução de procedimentos diferentes daqueles aqui especificados, pode resultar em exposição perigosa à radiação.

Este produto utiliza um processo de impressão que aquece a mídia de impressão, e o aquecimento pode fazer com que a mídia libere emissões. Você deve ler e compreender a seção de instruções de operação que aborda as diretrizes para a seleção da mídia de impressão a fim de evitar a possibilidade de emissões perigosas.

 **ATENÇÃO — RISCO DE FERIMENTO:** A bateria de lítio neste produto não deve ser substituída. Existe o risco de explosão se uma bateria de lítio for substituída incorretamente. Não recarregue, desmonte ou incinere uma bateria de lítio. Descarte as baterias de lítio usadas de acordo com as instruções do fabricante e regulamentos locais.

 **ATENÇÃO — SUPERFÍCIE QUENTE:** A parte interna da impressora pode estar quente. Para reduzir o risco de ferimentos em um componente quente, espere a superfície esfriar antes de tocá-la.

 **ATENÇÃO — RISCO DE FERIMENTO:** O peso da impressora é de 18 kg (40 lb) são necessárias duas ou mais pessoas para carregá-la com segurança.

 **ATENÇÃO — RISCO DE FERIMENTO:** Siga estas diretrizes para evitar danos a você ou à impressora:

- Desligue a impressora pelo interruptor e desconecte o cabo de alimentação da tomada.
- Desconecte todos os fios e cabos da impressora antes de movimentá-la.
- Use os suportes para mãos nas localizados nas duas laterais da impressora para levantá-la
- Tome cuidado para que seus dedos não fiquem embaixo da impressora ao abaixá-la.
- Antes de instalar a impressora, certifique-se de que existe espaço suficiente ao redor dela.

Utilize somente o cabo de alimentação fornecido com o produto ou um cabo de alimentação substituto de um fabricante autorizado.

Use apenas um cabo (RJ-11) de telecomunicações de 26 AWG ou maior ao conectar este produto a uma rede telefônica pública comutada.

 **ATENÇÃO—PERIGO DE CHOQUE:** Se você estiver acessando a placa do sistema ou instalando o hardware opcional ou dispositivos de memória após a configuração da impressora, desligue a impressora e desconecte o cabo de alimentação da tomada antes de prosseguir. Se houver outros dispositivos conectados à impressora, desligue-os e desconecte os cabos que vão para a impressora.

 **ATENÇÃO—PERIGO DE CHOQUE:** Verifique se todas as conexões externas (como as da Ethernet e de sistema telefônico) estão corretamente instaladas em suas devidas portas.

Este produto foi projetado, testado e aprovado como um produto que atende aos mais rígidos padrões globais de segurança com o uso de componentes específicos do fabricante. Os recursos de segurança de algumas peças nem sempre são óbvios. O fabricante não se responsabiliza pelo uso de outras peças de substituição.

 **ATENÇÃO — RISCO DE FERIMENTO:** Não recorte, torça, enrole, amasse ou coloque objetos pesados no cabo de alimentação. Não submeta o cabo de alimentação à abrasão ou estresse. Não coloque o cabo de alimentação entre objetos como móveis e paredes. Se qualquer um desses itens forem observados, poderá haver risco de incêndio ou choque elétrico. Inspecione o cabo de alimentação regularmente para verificar sinais desses problemas. Remova o cabo de alimentação da tomada elétrica antes de verificá-lo.

 **ATENÇÃO—PERIGO DE CHOQUE:** Para evitar o risco de choques elétricos, ao limpar a parte externa da impressora, desconecte o cabo de alimentação da tomada e todos os cabos da impressora antes de prosseguir.

GUARDE ESTAS INSTRUÇÕES.

Para aprender sobre a impressora

Obrigado por escolher esta impressora!

Trabalhamos muito para garantir que ela vai atender às suas necessidades.

Para começar a usar sua nova impressora imediatamente, use os materiais de instalação que vieram com a impressora, e depois consulte o *Guia do Usuário* para aprender a realizar as tarefas básicas. Para obter o máximo de sua impressora, leia cuidadosamente o *Guia do Usuário* e certifique-se de verificar as atualizações mais recentes no nosso site.

Temos o compromisso de fornecer desempenho e valor com nossas impressoras, e queremos garantir que você ficará satisfeito. Se encontrar qualquer problema no caminho, um dos nossos representantes experientes de suporte ficará feliz em poder ajudá-lo e fazer com que tudo volte ao normal. E, se encontrar algo que poderíamos fazer melhor, não deixe de nos avisar. Afinal de contas, você é a razão pela qual fazemos o que fazemos, e suas sugestões nos ajudam a fazer melhor.

Localizar informações sobre a impressora

O que você está procurando?	Encontre aqui
Instruções iniciais de configuração: <ul style="list-style-type: none">• Conexão da impressora• Instalação do software da impressora	Documentação de configuração — A documentação de configuração veio com a impressora.
Configuração e instruções adicionais para usar a impressora: <ul style="list-style-type: none">• Tamanhos e tipos de papel suportados• Carregamento de papel• Seleção e armazenamento do papel e mídia especial• Realização das tarefas de impressão, cópia, digitalização e fax, dependendo do modelo da impressora• Configuração da impressora• Visualização e impressora de documentos e fotos• Configuração e utilização do software da impressora• Configuração da impressora da rede, dependendo do modelo da impressora• Cuidado e manutenção da impressora• Identificação e solução de problemas	<i>Guia do usuário</i> — O <i>Guia do usuário</i> está disponível no CD de <i>Software e Documentação</i> . Para ver atualizações, verifique nosso site.
Ajuda usando o software da impressora	Ajuda do Windows ou Mac — Abra o programa ou aplicativo do software da impressora e clique em Ajuda . Clique em  para ver as informações de contexto. Notas: <ul style="list-style-type: none">• A Ajuda é instalada automaticamente com o software da impressora.• O software da impressora está na pasta Programa da impressora ou na área de trabalho, dependendo do seu sistema operacional.

O que você está procurando?	Encontre aqui
Suporte ao cliente	Se você tiver problemas, entre em contato com o local em que você adquiriu a impressora. Nota: Se você tiver um problema enquanto está configurando a impressora, consulte a documentação de configuração que veio com a impressora. As informações de identificação e resolução de problemas na configuração encontram-se no <i>Guia do usuário</i> .

Configurações da impressora

Nota: As configurações da impressora podem variar dependendo do modelo da impressora.

Modelo básico

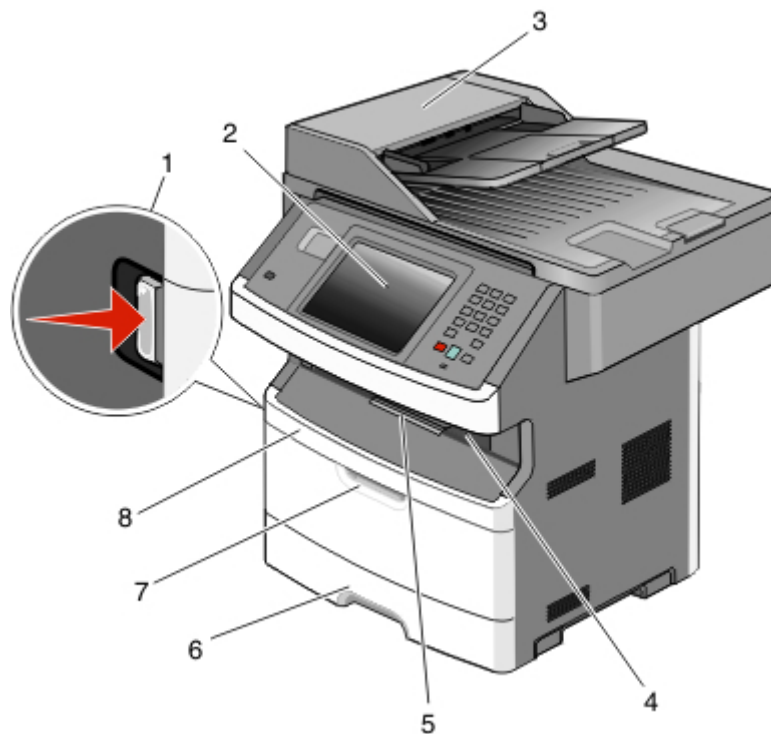

1	Botão de liberação da porta frontal
2	Painel de controle da impressora
3	Alimentador automático de documentos (ADF)
4	Bandeja de saída padrão com luz em cima
5	Papel pára
6	Bandeja padrão para 250 folhas
7	Porta do alimentador de várias funções
8	Porta frontal

Para aprender sobre a impressora

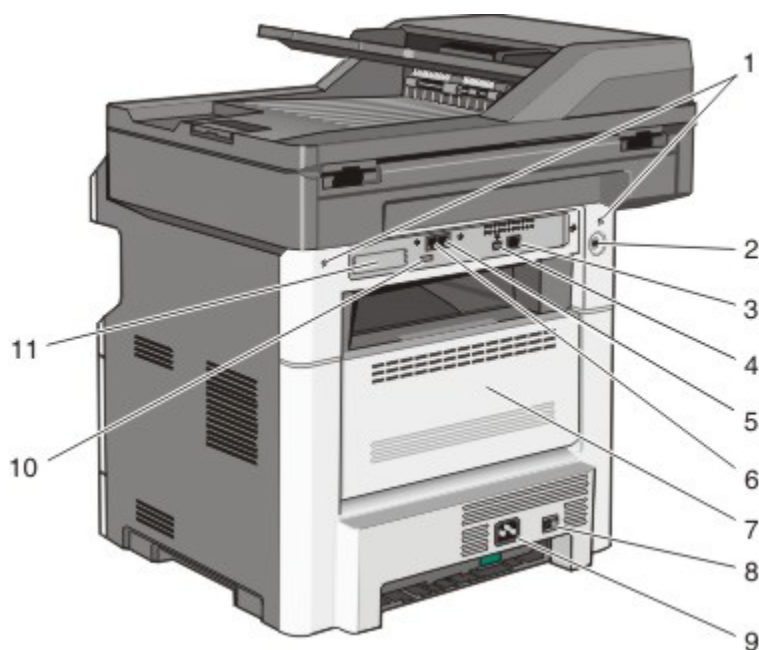

1	Bloqueio da placa do sistema
2	Bloquear dispositivo
3	Porta Ethernet
4	porta USB Nota: Use esta porta USB para conectar a impressora ao computador.
5	Conexão pela porta Fax wall Nota: As portas de Fax estão presentes somente quando a placa de fax estiver instalada.
6	Conexão pela porta Fax telefone Nota: As portas de Fax estão presentes somente quando a placa de fax estiver instalada.
7	Porta traseira
8	Interruptor
9	Soquete do cabo de alimentação da impressora
10	Porta USB periférico
11	Placa de proteção removível Nota: A placa de proteção é removida quando as opções internas forem instaladas.

Seleção de um local para a impressora

⚠ ATENÇÃO — RISCO DE FERIMENTO: O peso da impressora é superior a 18 kg (40 lb) e exige duas ou mais pessoas treinadas para movê-la com segurança.

Quando selecionar um local para a impressora, deixe espaço suficiente para abrir bandejas, tampas e portas. Se você planeja instalar qualquer uma das opções, reserve espaço suficiente para isso também. É importante:

- Verifique se o fluxo de ar no ambiente está de acordo com a última revisão do padrão ASHRAE 62 ou do padrão CEN/TC 156.
- Usar uma superfície plana, firme e estável.
- Mantenha a impressora:
 - Longe da corrente de ar direta de aparelhos de ar condicionado, aquecedores ou ventiladores.
 - Livre de luz solar direta, extremos de umidade ou variações de temperatura.
 - Limpa, seca e livre de poeira.
- Deixar a seguinte quantidade de espaço recomendado ao redor da impressora para obter a ventilação adequada:

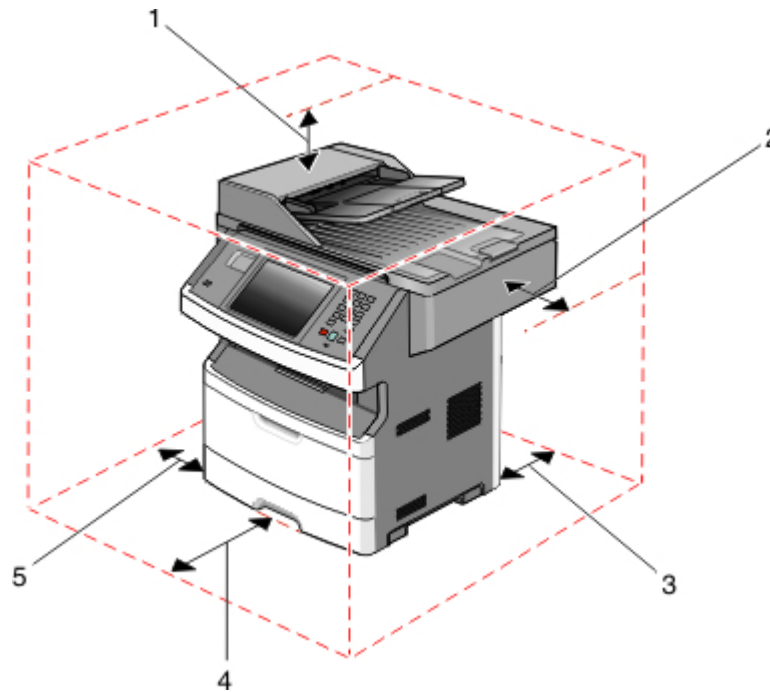

1	Superior	178 mm (7 pol.)
2	Lado direito	76 mm (3 pol.)
3	Traseira	90 mm (3,5 pol.)
4	Frente	406 mm (16 pol.)
5	Lado esquerdo	51 mm (2 pol.)

Funções básicas do scanner

O scanner oferece recursos de cópia, fax e digitalização para rede para grupos de trabalho grandes. Você pode:

- Fazer cópias rápidas ou alterar as configurações no painel de controle para executar trabalhos de cópia específicos.
- Enviar um fax usando o painel de controle da impressora.
- Enviar um fax para vários destinos de fax ao mesmo tempo.

- Digitalizar documentos e enviá-los para seu computador, um endereço de e-mail, uma unidade flash ou um destino de FTP.
- Digitalizar documentos e enviá-los para outra impressora (PDF via FTP).

Nota: A função de fax está disponível apenas em alguns modelos de impressora.

Para entender o ADF e o vidro do scanner

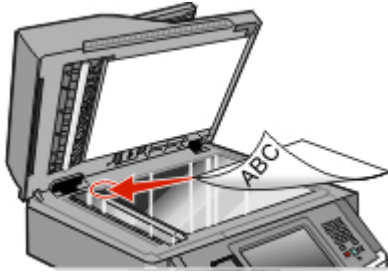
Alimentador automático de documentos (ADF)	Vidro do scanner
 <p>Use o ADF para documentos com várias páginas.</p>	 <p>Use o vidro do scanner para páginas únicas, itens pequenos (como cartões-postais ou fotos), transparências, papel fotográfico ou mídia fina (como recortes de revistas).</p>

Você pode usar o ADF ou o vidro do scanner para digitalizar documentos.

Uso do ADF

O ADF pode digitalizar várias páginas, inclusive páginas frente e verso. O ADF digitaliza automaticamente os dois lados da página. Ao usar o ADF:

- Carregue o documento no ADF com a face voltada para cima e a borda curta entrando primeiro.
- Carregue até 50 folhas de papel comum na bandeja de entrada do ADF.
- Digitalize tamanhos de 125 x 127 mm (4.92 x 5.0 in.) a 215.9 x 355.6 mm (8.5 x 14 pol.).
- Digitalize documentos com tamanhos de página mistos (Carta e Ofício).
- Digitalize mídia com peso de 52 a 120 g/m² (14 a 32 lb).
- Não carregue cartões-postais, fotos, itens pequenos, transparências, papel fotográfico ou mídia fina (como recortes de revistas) no ADF. Coloque esses itens no vidro do scanner.

Uso do vidro do scanner



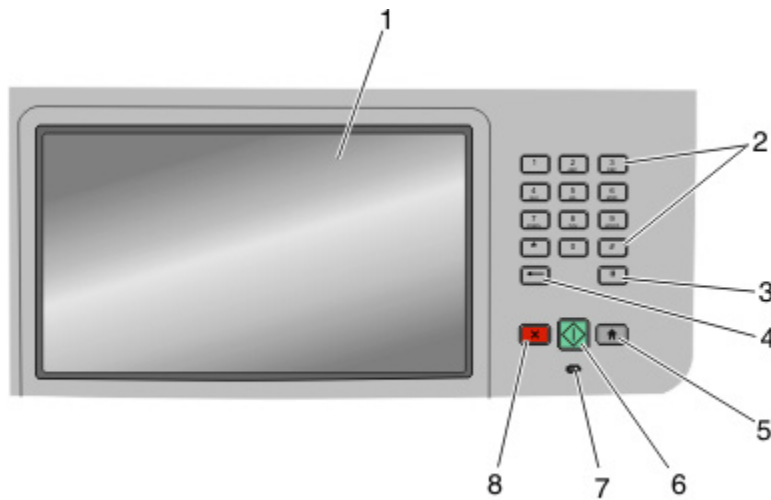

O vidro do scanner pode ser usado para digitalizar ou copiar páginas simples ou páginas de livros. Ao usar o vidro do scanner:

- Coloque um documento com a face voltada para baixo no canto superior esquerdo do vidro do scanner.
- Digitalize ou copie documentos de até 215.9 x 355.6 mm (8.5 x 14 pol.).
- Digitalize documentos com tamanhos de página mistos (Carta e Ofício).
- Copie livros de até 25,3mm (1 pol.) de espessura.

Para entender o painel de controle da impressora



Item		Descrição
1	Visor	Exibe opções de digitalização, cópia, fax e impressão, bem como mensagens de status e erro.
2	Teclado	Insira números ou símbolos no teclado.
3	Pausa de Discagem	<ul style="list-style-type: none"> Pressione para gerar uma pausa na discagem de dois ou três segundos em um número de fax. No campo Fax Para, uma Pausa na Discagem é representada por uma vírgula (,). Na tela início, pressione para rediscar um número de fax. O botão funciona somente dentro do menu Fax ou com funções de fax. Fora do menu Fax, da função de fax ou da tela início, pressionar gera um bipe de erro.
4	Verso	<p>No menu Cópia, pressione para excluir o último dígito à direita do valor de Contagem de Cópias. O valor padrão 1 é exibido se todo o número for excluído pressionando-se várias vezes.</p> <p>Na Lista de Destinos de Fax, pressione para excluir o último dígito à direita de um número inserido manualmente. Você também pode pressionar para excluir totalmente uma entrada de atalho. Depois de excluir uma linha inteira, pressionar mais uma vez move o cursor uma linha para cima.</p> <p>Na Lista de Destinos de E-mail, pressione para excluir o caractere à esquerda do cursor. Se o caractere estiver em um atalho, o atalho será excluído.</p>
5	Início	Pressione para retornar à tela inicial

Item		Descrição
6	Iniciar 	<ul style="list-style-type: none"> • Pressione  para iniciar o trabalho atual indicado no visor. • Na tela Início, pressione  para iniciar um trabalho de cópia com as configurações padrão. • Se for pressionado durante a digitalização de um trabalho, o botão não produzirá nenhum efeito.
7	Luz indicadora	<p>Indica o status da impressora:</p> <ul style="list-style-type: none"> • Apagada—Está desligada. • Verde piscando—A impressora está aquecendo, processando dados ou imprimindo. • Verde Sólido—A impressora está ligada, porém ociosa. • Vermelho piscando—É necessária a intervenção do operador.
8	Parar 	<p>Interrompe toda a atividade da impressora</p> <p>É oferecida uma lista de opções quando Parada é exibido no visor.</p>

Para entender a tela início

Depois que a impressora é ligada e após um curto período de aquecimento, o visor exibe a tela básica, conhecida como tela de início. Use os botões da tela início para iniciar uma ação como copiar, enviar fax ou digitalizar; para abrir a tela de menus ou para responder mensagens.

Nota: Os botões aparecem na tela inicial podem variar, dependendo das configurações de personalização da tela inicial.

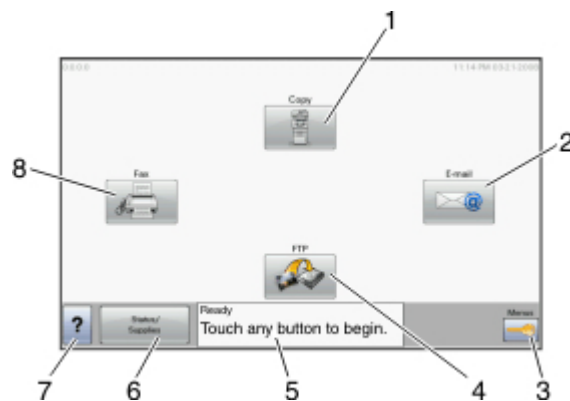

Item do visor		Descrição
1	Cópia	<p>Abre os menus Cópia</p> <p>Nota: A partir da tela início, você também poderá acessar os menus de Cópia pressionando um número do teclado numérico.</p>
2	E-mail	Abre os menus E-mail.
3	Menus	Abre os menus. Esses menus só ficam disponíveis quando a impressora está no estado Pronto .
4	FTP	Abre os menus de Protocolo de Transferência de Arquivo (FTP).

Item do visor		Descrição
5	Barra de mensagens de status	<ul style="list-style-type: none"> • Exibe o status atual da impressora, como Pronta ou Ocupada. • Mostra condições da impressora, como Toner Baixo. • Mostra mensagens de intervenção que fornecem instruções sobre o que você deve fazer para que a impressora continue o processamento, como Fechar porta.
6	Status/Suprimentos	Aparece no visor sempre que o status da impressora inclui uma mensagem que exige intervenção. Toque para acessar a tela de mensagens e obter mais informações sobre a mensagem, inclusive como limpá-la.
7	Dicas	Todos os menus têm um botão Dicas. As Dicas são um recurso de Ajuda sensível a contexto das telas de toque do visor.
8	Fax	Abre os menus de Fax

Outros botões podem ser exibidos na tela inicial, tais como:

Item do visor	Descrição
Liberar Fax Retidos	Se esse botão for exibido, existem fax retidos com um horário de retenção programado previamente definido. Para acessar a lista de fax retidos, toque neste botão.
Pesquisar Trabalhos Retidos	<p>Pesquisa qualquer um dos seguintes itens e retorna resultados da pesquisa:</p> <ul style="list-style-type: none"> • Nomes de usuário para trabalhos de impressão retidos ou confidenciais • Nomes de trabalho para trabalhos retidos, com exceção de trabalhos confidenciais • Nomes de perfis • Nomes de trabalho ou recipientes de marcadores • Nomes de trabalho ou recipientes USB apenas para extensões suportadas
Trabalhos Retidos	Abre uma tela contendo todos os trabalhos retidos
Bloquear Dispositivo	<p>Esse botão é exibido na tela quando a impressora está desbloqueada e o Número de Identificação Pessoal (PIN) de bloqueio do dispositivo não está definido.</p> <p>Tocar nesse botão abre uma tela de entrada de PIN. Inserir o PIN correto bloqueia o painel de controle da impressora (tela de toque e botões de hardware).</p>
Dispositivo de Desbloqueio	<p>Esse botão é exibido na tela quando a impressora está bloqueada. Os botões e atalhos do painel de controle não podem ser usados quando ele é exibido.</p> <p>Tocar nesse botão abre uma tela de entrada de PIN. Inserir o PIN correto desbloqueia o painel de controle da impressora (tela de toque e botões de hardware).</p>

Uso dos botões da tela de toque







Nota: Dependendo das suas opções e da configuração administrativa, a tela e os botões poderão ser diferentes dos mostrados aqui.



Amostra de tela de toque



Botão	Função
	Retorna para a tela início
	Abre uma tela de opções
	Rola até outro valor, em ordem decrescente
	Rola até outro valor, em ordem crescente
	Rola para a esquerda
	Rola para a direita
	Navega de volta para a tela anterior

Outros botões da tela de toque

Botão	Função
Enviar 	Salva um valor como a nova configuração padrão do usuário
Seta para baixo 	Desce até a próxima tela
Seta para cima 	Sobre até a próxima tela
Botão de opção não selecionado 	Este é um botão de rádio não selecionado. O botão de opção fica cinza para indicar que não está selecionado.
Botão de opção selecionado 	Este é um botão de rádio selecionado. O botão de opção fica azul para indicar que está selecionado.
Cancelar Trabalhos 	<p>Abre a tela Cancelar trabalhos. A tela Cancelar trabalhos mostra três cabeçalhos: Imprimir, Fax e Rede.</p> <p>Os seguintes itens estão disponíveis sob os cabeçalhos Imprimir, Fax e Rede:</p> <ul style="list-style-type: none"> • Trabalho de impressão • Trabalho de cópia • Fax • FTP • Envio de e-mail <p>Cada cabeçalho possui uma lista de trabalhos exibidos em uma coluna que exibe apenas três trabalhos por tela. Cada trabalho é exibido como um botão no qual você pode tocar para acessar informações sobre o trabalho. Se houver mais de três trabalhos na coluna, uma seta aparecerá possibilitando que você navegue pelos trabalhos.</p>
Continuar 	Toque neste botão para aceitar a seleção ou para limpar a mensagem e continue com o trabalho.

Botão	Função
Cancelar 	<ul style="list-style-type: none"> • Cancela uma ação ou seleção • Cancela uma tela e retorna à tela anterior
Selecionar 	Abre o próximo menu relacionado ou item de menu

Recursos

Recurso	Descrição
Linha de caminho de menus: <u>Menus</u> → <u>Configurações</u> → <u>Configurações de cópia</u> → Número de cópias	<p>Existe uma Linha de caminho de menus na parte superior de cada tela de menu. Esse recurso age como um "rastros", mostrando o caminho seguido até o menu atual. e fornece a localização exata dentro dos menus.</p> <p>Toque em qualquer uma das palavras sublinhadas para retornar ao menu ou item de menu relacionado.</p> <p>Número de Cópias não está sublinhado por ser a tela atual. Se você tocar na palavra sublinhada na tela Número de Cópias antes que o Número de Cópias tenha sido definido e salvo, a seleção não será salva e não se tornará a configuração padrão do usuário.</p>
Alerta de mensagem de serviço 	<p>Se ocorrer uma mensagem de serviço que afete uma função, como Copiar ou fax, um ponto de exclamação vermelho intermitente será exibido sobre o botão de função na tela Início.</p>

Configuração adicional da impressora

Instalação de opções internas

 **ATENÇÃO—PERIGO DE CHOQUE:** Se você estiver acessando a placa do sistema ou instalando o hardware opcional ou dispositivos de memória após a configuração da impressora, desligue a impressora e desconecte o cabo de alimentação da tomada antes de prosseguir. Se houver outros dispositivos conectados à impressora, desligue-os e desconecte os cabos que vão para a impressora.

Você pode personalizar a capacidade de memória e a conectividade da impressora adicionando placas opcionais. As instruções desta seção explicam como instalar as placas disponíveis; você também pode usá-las para localizar uma placa para remoção.

Nota: Alguns modelos de máquina, opções ou suprimentos podem não estar disponíveis. Para obter mais informações, entre em contato com o local em que você adquiriu a impressora.

Opções internas disponíveis

- Placas de memória
 - Memória da impressora
 - Memória flash
 - Fontes
- placas de Firmware
 - Código de Barras e Formulários
 - IPDS e SCS/TNe
 - PrintCrypton™
- Disco rígido da impressora
- Portas de Soluções Internas (ISP)
 - RS-232-ISP Serial C
 - Paralela 1284-B ISP
 - MarkNet™ N8150 802.11 b/g/n Wireless ISP
 - MarkNet N8130 10/100 Fiber ISP
 - MarkNet N8120 10/100/1000 Ethernet ISP
- MarkNet N8110 V-34 Placa de Fax

Como acessar a placa do sistema para instalar opções internas

Nota: Essa tarefa exige uma chave de fenda chata.

⚠️ ATENÇÃO—PERIGO DE CHOQUE: Se você estiver acessando a placa do sistema ou instalando o hardware opcional ou dispositivos de memória após a configuração da impressora, desligue a impressora e desconecte o cabo de alimentação da tomada antes de prosseguir. Se houver outros dispositivos conectados à impressora, desligue-os e desconecte os cabos que vão para a impressora.

- 1 Afrouxe os parafusos na parte de trás da placa do sistema um quarto de volta.

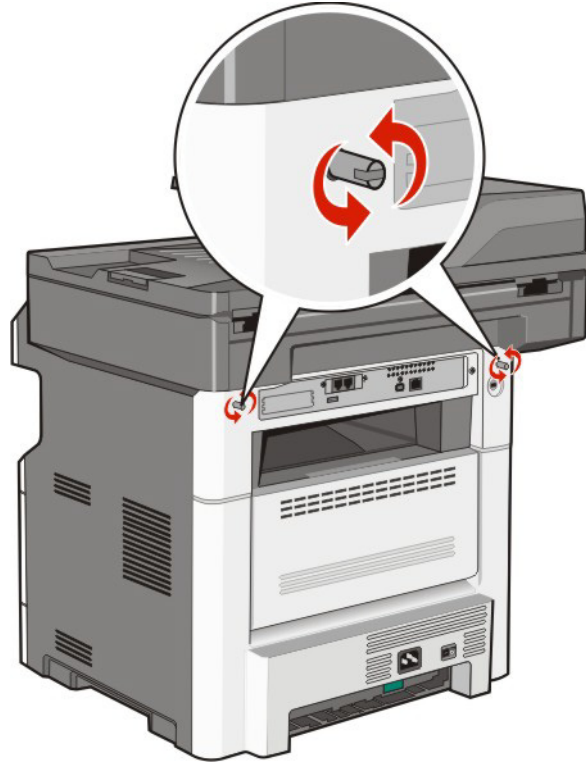

2 Erga a parte da frente da unidade do scanner para abrir a placa do sistema.

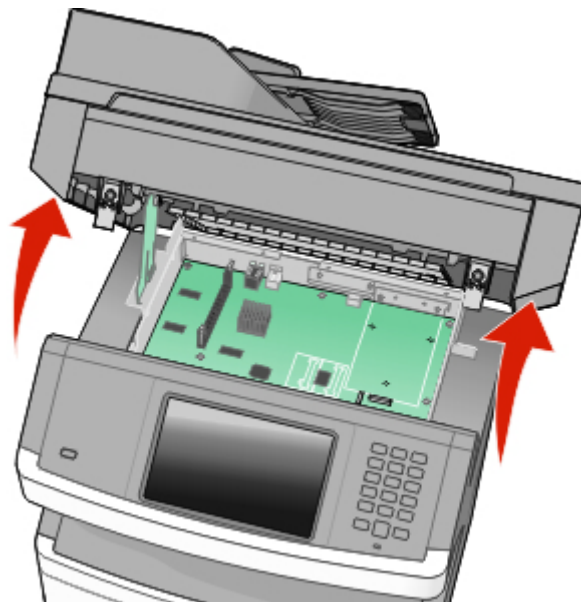

3 Use a seguinte ilustração para localizar o conector apropriado.

Aviso—Dano Potencial: Os componentes elétricos da placa do sistema são facilmente danificados pela eletricidade estática. Toque em alguma parte metálica da impressora antes de tocar em qualquer conector ou componente eletrônico da placa do sistema.

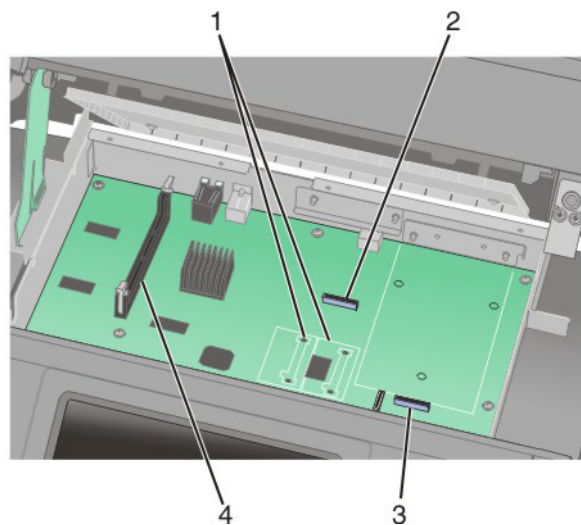

1	Conectores da placa de memória flash ou de firmware
2	Conector de placa de fax
3	Porta de Soluções Internas ou conector do disco rígido da impressora
4	Conector da placa de memória

Instalação de uma placa de memória

⚠️ ATENÇÃO—PERIGO DE CHOQUE: Se você estiver acessando a placa do sistema ou instalando o hardware opcional ou dispositivos de memória após a configuração da impressora, desligue a impressora e desconecte o cabo de alimentação da tomada antes de prosseguir. Se houver outros dispositivos conectados à impressora, desligue-os e desconecte os cabos que vão para a impressora.

Aviso—Dano Potencial: Os componentes elétricos da placa do sistema são facilmente danificados pela eletricidade estática. Toque em alguma parte metálica da impressora antes de tocar em qualquer conector ou componente eletrônico da placa do sistema.

Nota: Essa tarefa exige uma chave de fenda chata.

Uma placa de memória opcional pode ser adquirida separadamente e conectada à placa do sistema. Para instalar a placa de memória:

- 1 Acesse a placa do sistema.

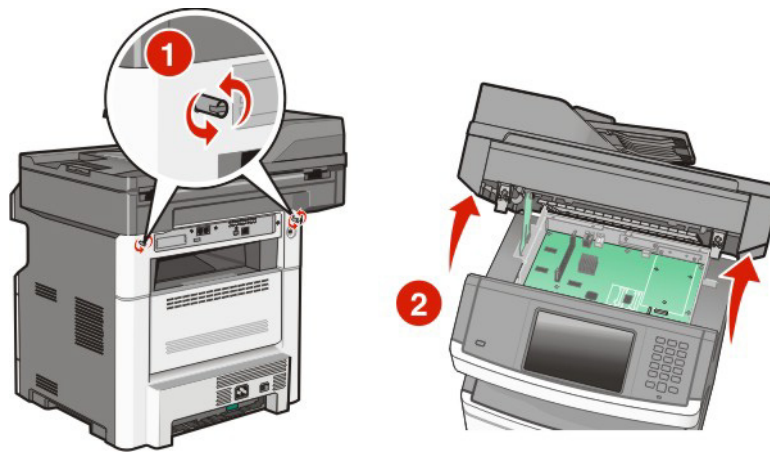

- 2 Desembale a placa de memória.

Nota: Evite tocar nos pontos de conexão ao longo da borda da placa.

- 3 Abra as travas do conector da placa de memória.



4 Alinhe os entalhes da placa de memória com as saliências do conector.

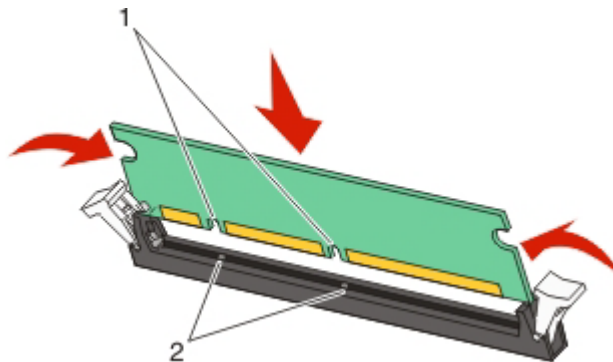

1	Entalhes
2	Saliências

5 Empurre a placa de memória para dentro do conector até que ela *clique* no seu lugar.

Nota: Após a placa de memória ser instalada, certifique-se de que a trava do conector da placa de memória retorna a sua posição vertical travada e que está segura e firme na placa.

6 Libere a trava de acesso da placa do sistema e depois feche a porta da placa do sistema abaixando o scanner.

7 Empurre para dentro nos parafusos enquanto os gira no sentido horário um quarto de volta, para travar a placa do sistema no lugar.

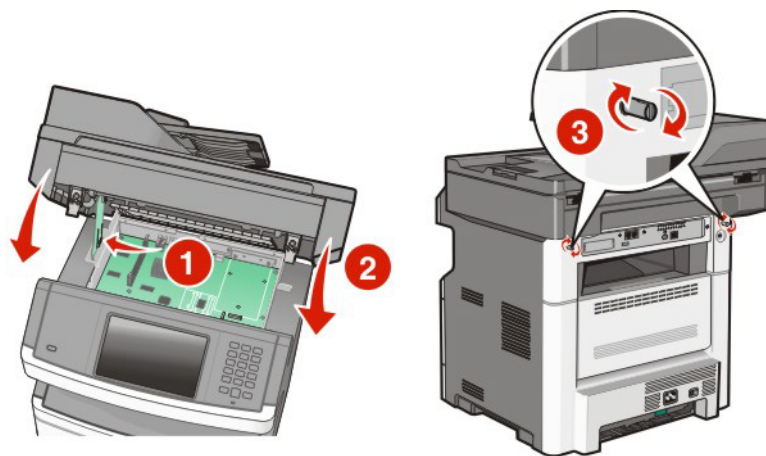

Aviso—Dano Potencial: Certifique-se de que a placa do sistema esteja travada para impedir danos possíveis à impressora se ela for movimentada.

Instalação de uma placa de memória flash ou de firmware

A placa do sistema tem dois conectores para uma placa opcional de memória flash ou de firmware. Somente uma poderá ser instalada, mas os conectores são intercambiáveis.

Nota: Essa tarefa exige uma chave de fenda chata.

⚠ ATENÇÃO—PERIGO DE CHOQUE: Se você estiver acessando a placa do sistema ou instalando o hardware opcional ou dispositivos de memória após a configuração da impressora, desligue a impressora e desconecte o cabo de alimentação da tomada antes de prosseguir. Se houver outros dispositivos conectados à impressora, desligue-os e desconecte os cabos que vão para a impressora.

Aviso—Dano Potencial: Os componentes elétricos da placa do sistema são facilmente danificados pela eletricidade estática. Toque em alguma parte metálica da impressora antes de tocar em qualquer conector ou componente eletrônico da placa do sistema.

1 Acesse a placa do sistema.

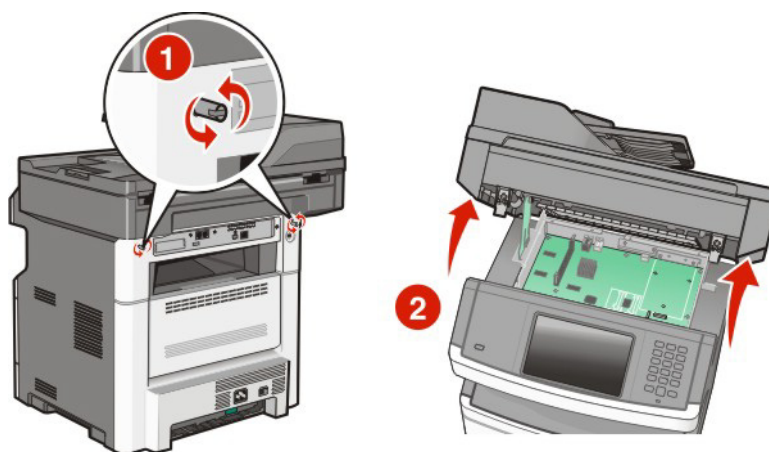

2 Desembale a placa.

Nota: Evite tocar em qualquer componente elétrico na placa.

3 Segurando a placa pelas laterais, alinhe os pinos plásticos na placa com os buracos da placa do sistema.

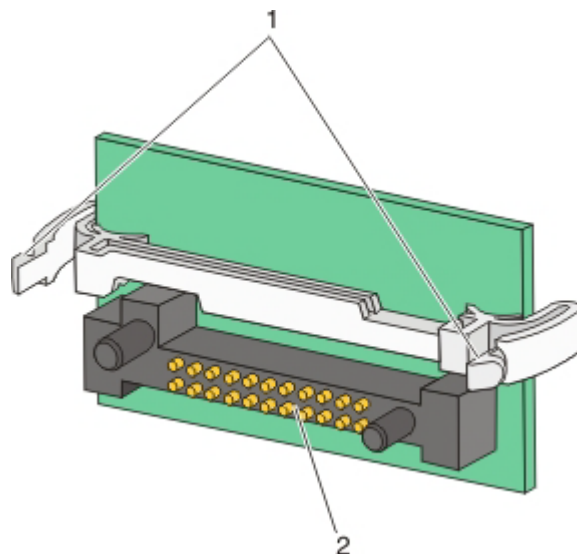

1	Pinos plásticos
2	Pinos metálicos

4 Encaixe a placa firmemente no lugar.

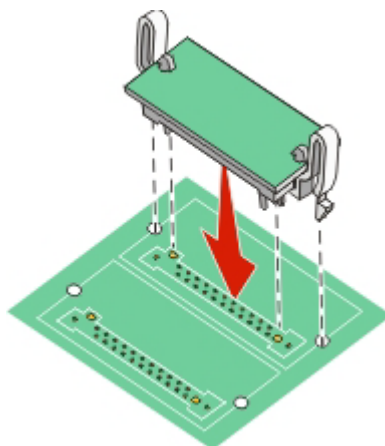

Notas:

- Toda a extensão do conector da placa deve tocar na placa do sistema e ficar alinhada com ela.
- Tome cuidado para não danificar os conectores.

5 Libere a trava e depois feche a porta da placa do sistema abaixando o scanner.

- 6 Empurre para dentro nos parafusos enquanto os gira no sentido horário um quarto de volta, para travar a placa do sistema no lugar.

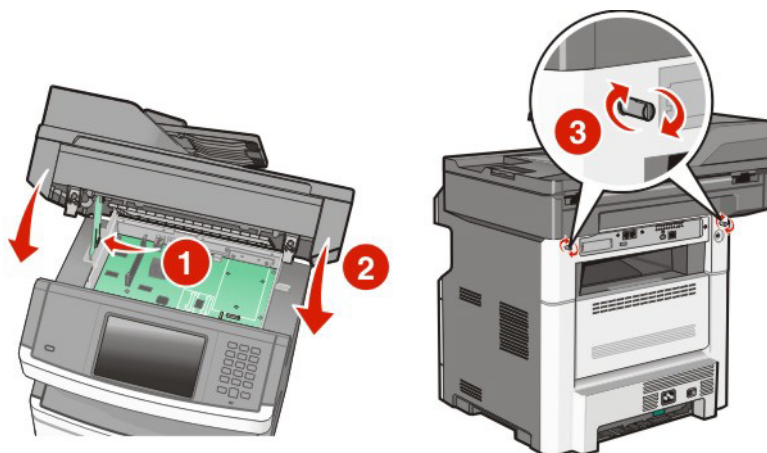

Aviso—Dano Potencial: Certifique-se de que a placa do sistema esteja travada para impedir danos possíveis à impressora se ela for movimentada.

Instalação da Porta de Soluções Internas

A placa do sistema suporta uma Porta de Soluções Interna (ISP) opcional. Instale uma ISP para opções adicionais de conectividade.

Nota: Essa operação requer uma chave de fenda Phillips número 2 e uma chave de fenda de cabeça chata.

⚠ ATENÇÃO—PERIGO DE CHOQUE: Se você estiver acessando a placa do sistema ou instalando o hardware opcional ou dispositivos de memória após a configuração da impressora, desligue a impressora e desconecte o cabo de alimentação da tomada antes de prosseguir. Se houver outros dispositivos conectados à impressora, desligue-os e desconecte os cabos que vão para a impressora.

Aviso—Dano Potencial: Os componentes elétricos da placa do sistema são facilmente danificados pela eletricidade estática. Toque em alguma parte metálica da impressora antes de tocar em qualquer conector ou componente eletrônico da placa do sistema.

- 1 Acesse a placa do sistema.

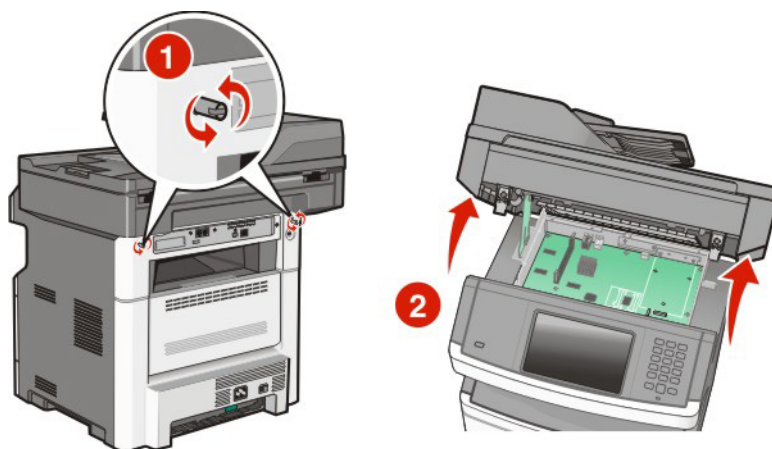

2 Tire a ISP e o t e pl stico da embalagem.

Nota: Evite tocar nos componentes da placa.

3 Localize o conector apropriado na placa do sistema.

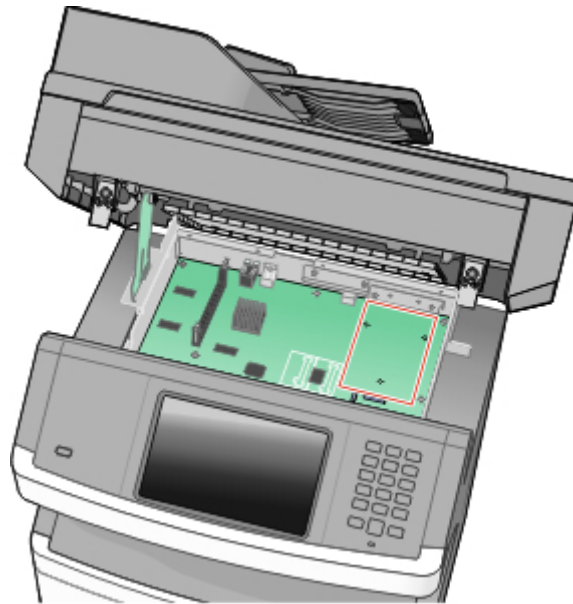

Nota: Se um disco r gido opcional da impressora estiver instalado, o disco r gido da impressora dever  ser removido primeiro. Para remover as unidades de disco:

- a Desconecte o cabo da interface do disco r gido da impressora da placa do sistema, deixando o cabo conectado ao disco r gido da impressora. Para desconectar o cabo, aperte o plug do cabo da interface para soltar o latch antes de puxar o cabo para fora.

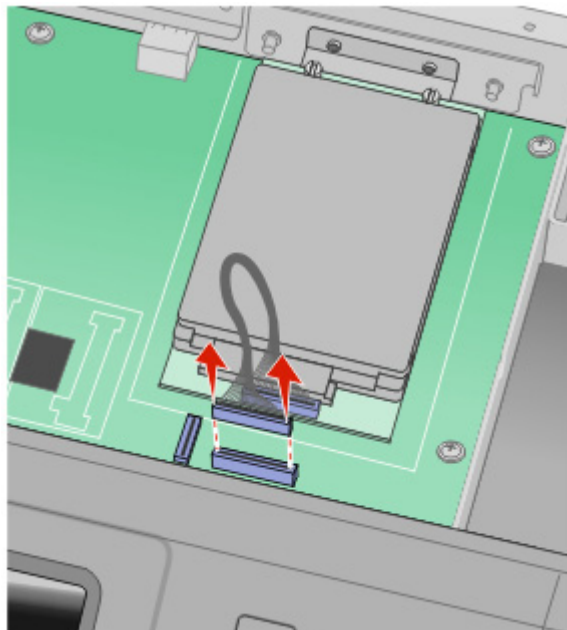

- b** Remova os parafusos que estão fixando o disco rígido da impressora.

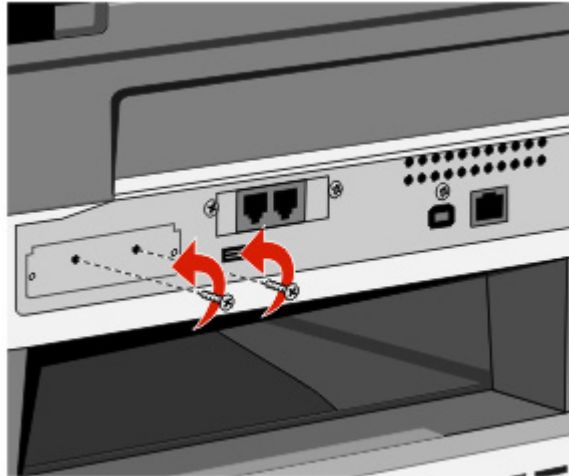

- c** Remova o disco rígido da impressora puxando-o para cima para desinstalar os afastadores.

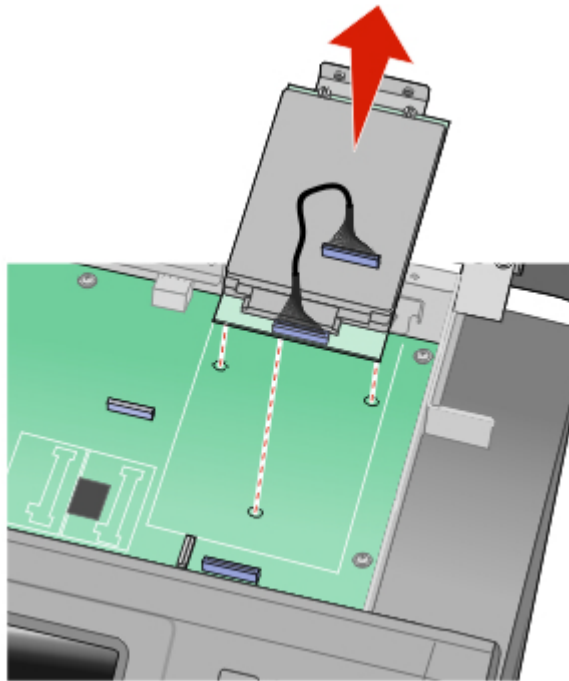

- d** Remova os parafusos de aperto manual que prendem o suporte de montagem do disco rígido da impressora ao disco rígido da impressora e, em seguida, remova o console. Deixe o disco rígido da impressora de lado.

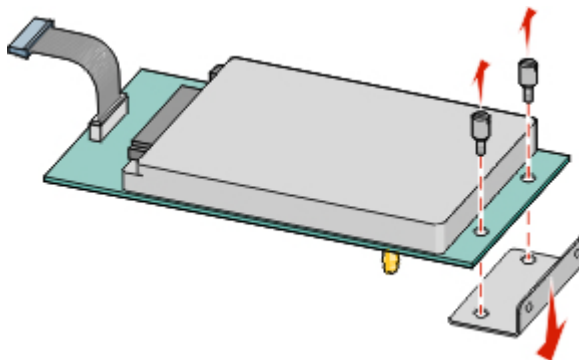

- 4** Remova a tampa de metal da abertura da ISP.

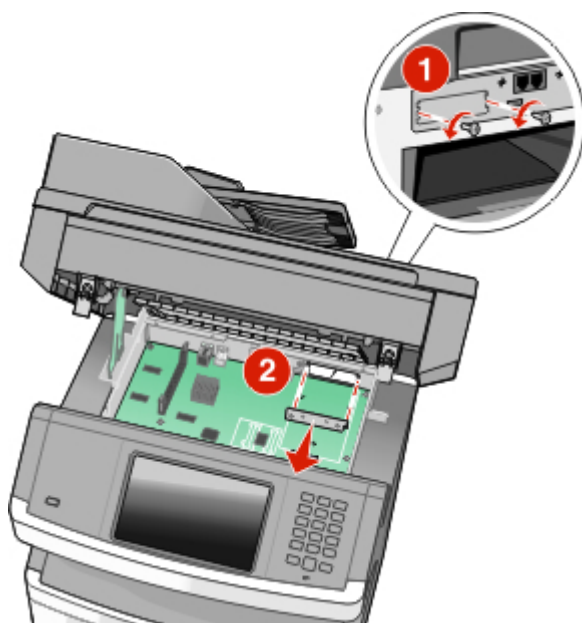

- 5** Alinhe o tee plástico aos buracos na placa do sistema e, em seguida, pressione para baixo até que o tee se encaixe. Certifique-se de que cada pino do tee esteja totalmente encaixado e que o tee está firme na placa do sistema.

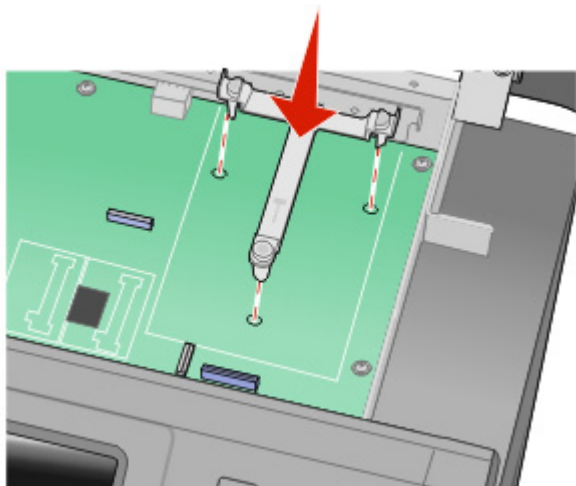

Configuração adicional da impressora

- 6** Instale a ISP no tee plástico. Coloque a ISP sobre o tee plástico, formando um ângulo e, em seguida, aproxime o tee plástico de maneira que qualquer conector solto passa pela abertura da ISP na gaiola da placa do sistema.

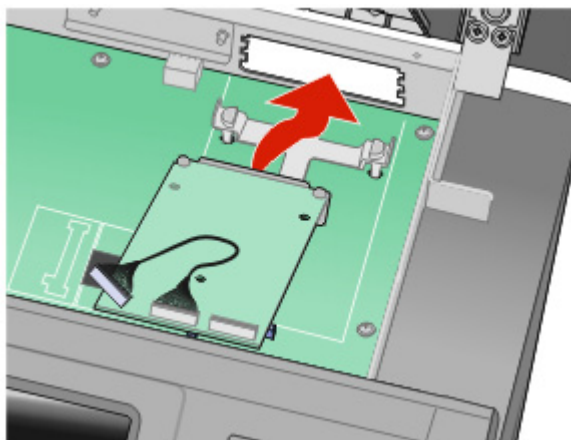

- 7** Abaixee a ISP em direção ao tee de plástico até que a ISP esteja encaixada entre as guias do tee de plástico.

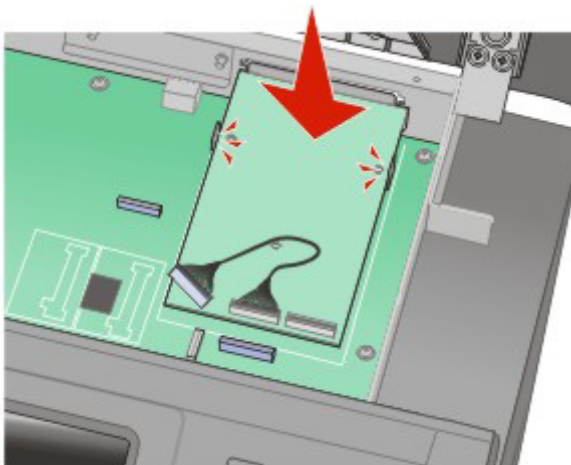

- 8** Insira um parafuso de aperto longo no orifício mais perto do conector branco, e gire-o no sentido horário o suficiente para manter o ISP no lugar. Não aperte o parafuso de aperto neste momento.

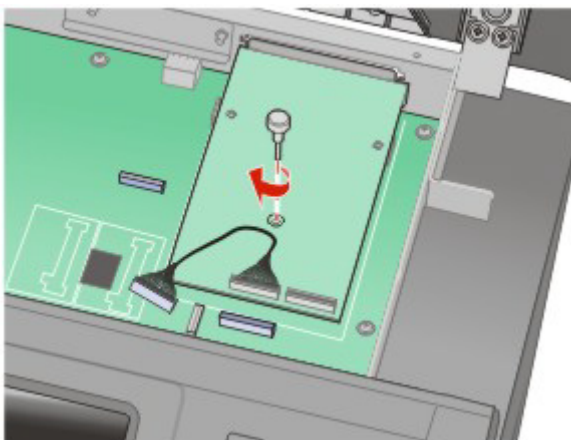

9 Conecte os dois parafusos fornecidos para fixar o suporte de montagem da ISP na gaiola da placa do sistema.

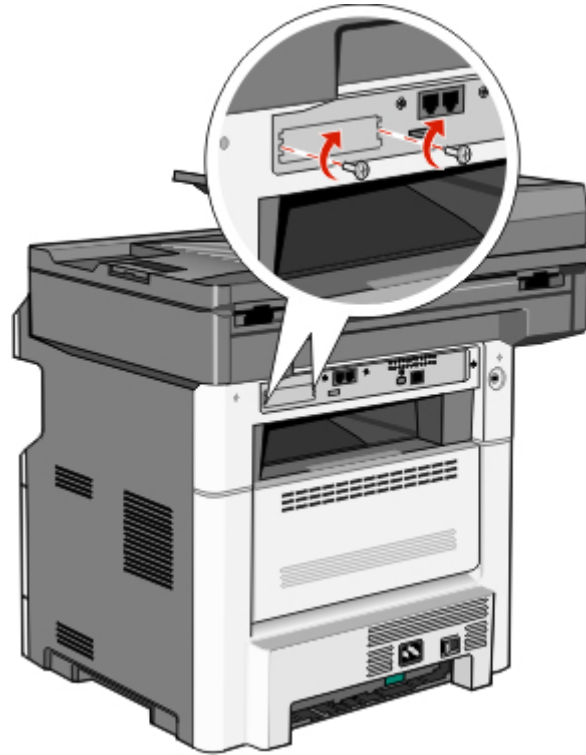

10 Aperte o parafuso de aperto manual longo.

Nota: Não sobrecarregue o parafuso de aperto manual.

11 Insira o plug da interface do cabo da ISP no receptor da placa do sistema.

Nota: Os plugs e receptores possuem códigos de cores.

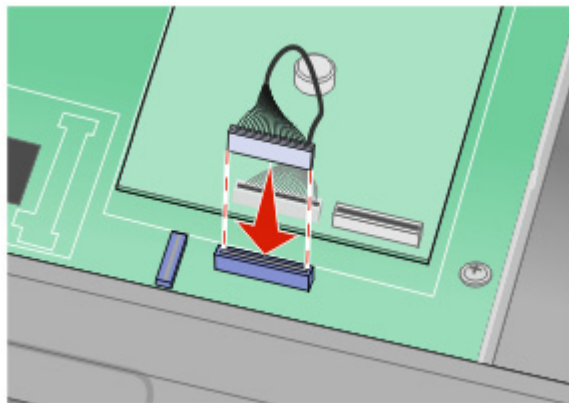

12 Se o disco rígido da impressora foi instalado anteriormente, conecte-o a ISP. Para obter mais informações, consulte “Instalação de um disco rígido da impressora” na página 40.

13 Libere a trava e depois feche a porta da placa do sistema abaixando o scanner.

- 14** Empurre para dentro nos parafusos enquanto os gira no sentido horário um quarto de volta, para travar a placa do sistema no lugar.

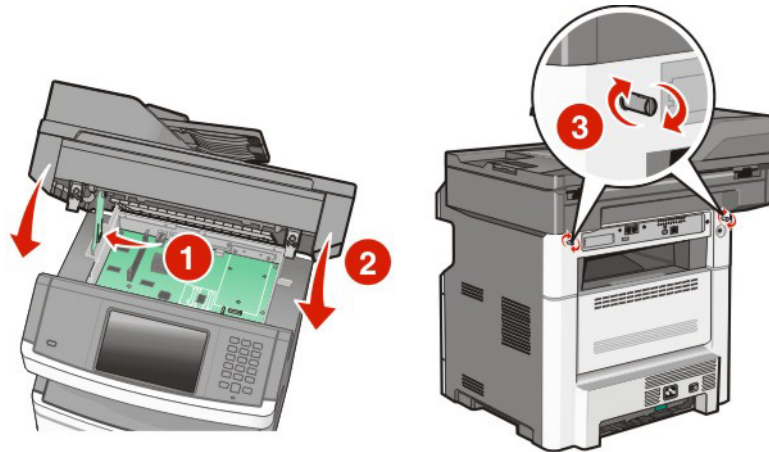

Aviso—Dano Potencial: Certifique-se de que a placa do sistema esteja travada para impedir danos possíveis à impressora se ela for movimentada.

Instalação de um disco rígido da impressora

O disco rígido opcional da impressora pode ser instalado com ou sem a Porta de Soluções Internas (ISP).

Nota: Essa operação requer uma chave de fenda Phillips número 2 e uma chave de fenda de cabeça chata.

⚠ ATENÇÃO—PERIGO DE CHOQUE: Se você estiver acessando a placa do sistema ou instalando o hardware opcional ou dispositivos de memória após a configuração da impressora, desligue a impressora e desconecte o cabo de alimentação da tomada antes de prosseguir. Se houver outros dispositivos conectados à impressora, desligue-os e desconecte os cabos que vão para a impressora.

Aviso—Dano Potencial: Os componentes elétricos da placa do sistema são facilmente danificados pela eletricidade estática. Toque em alguma parte metálica da impressora antes de tocar em qualquer conector ou componente eletrônico da placa do sistema.

- 1** Acesse a placa do sistema.

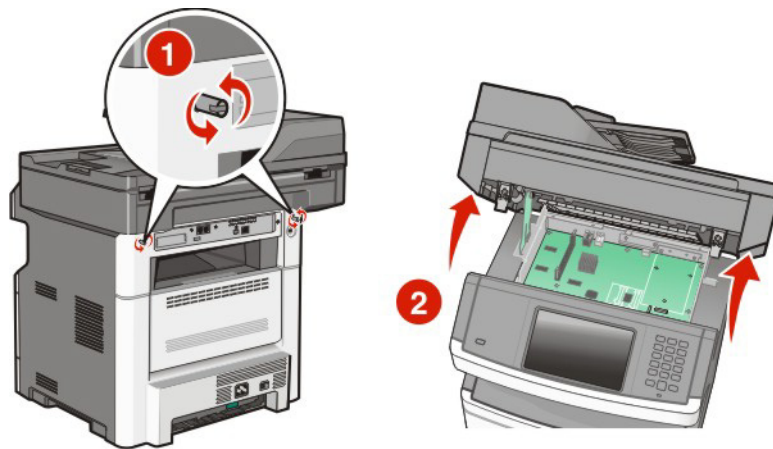

- 2** Tire o disco rígido da impressora da embalagem.

Nota: Evite tocar nos componentes da placa.

3 Localize o conector apropriado na placa do sistema.

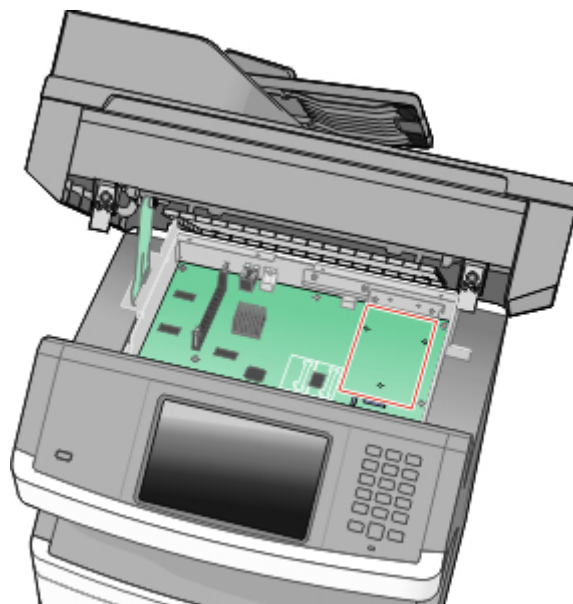

Nota: Caso uma ISP opcional já esteja instalada, o disco rígido da impressora deve ser instalado sobre a ISP.

Instalação de um disco rígido da impressora na ISP:

- a** Utilizando a chave de fenda de cabeça chata para soltar os parafusos, remova os parafusos de aperto manual que prendem o suporte de montagem do disco rígido da impressora ao disco rígido da impressora e, em seguida, remova o suporte.

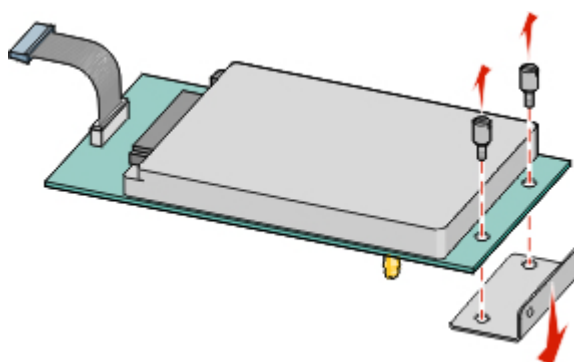

- b** Alinhe os afastadores do disco rígido da impressora aos buracos na ISP e, em seguida, pressione para baixo no disco rígido da impressora até que os afastadores estejam fixados no lugar.

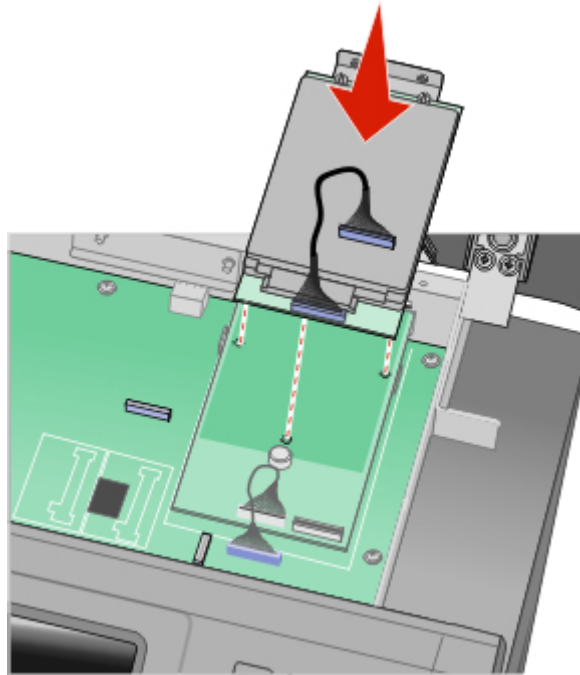

- c** Insira o plug do cabo da interface do disco rígido da impressora no receptor da ISP.

Nota: Os plugs e receptores possuem códigos de cores.

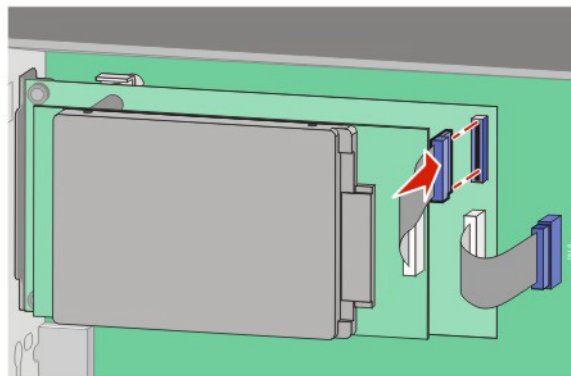

Para instalar o disco rígido da impressora diretamente na placa do sistema:

- a Alinhe os afastadores do disco rígido da impressora aos buracos na placa do sistema e, em seguida, pressione para baixo no disco rígido da impressora até que os afastadores estejam fixados no lugar.

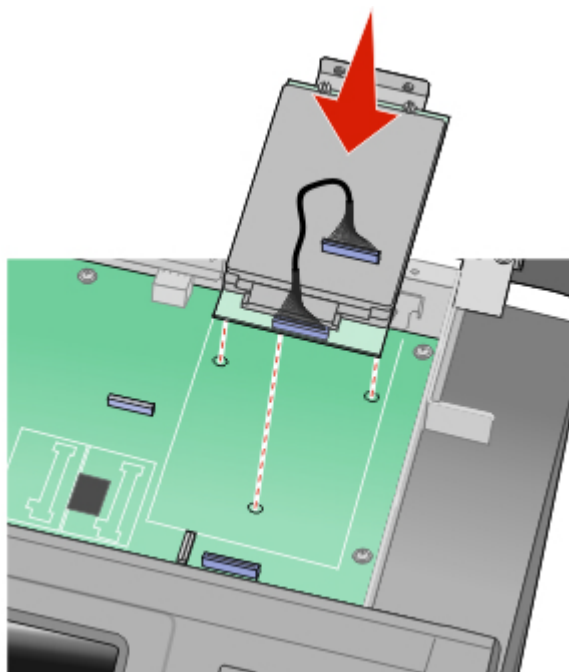

- b Conecte os dois parafusos fornecidos para fixar o suporte de montagem do disco rígido da impressora.

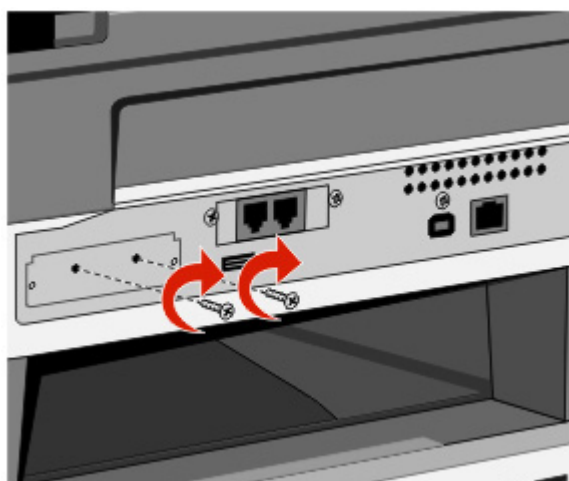

- c Insira o plug do cabo da interface do disco rígido da impressora no receptor da placa do sistema.

Nota: Os plugs e receptores possuem códigos de cores.

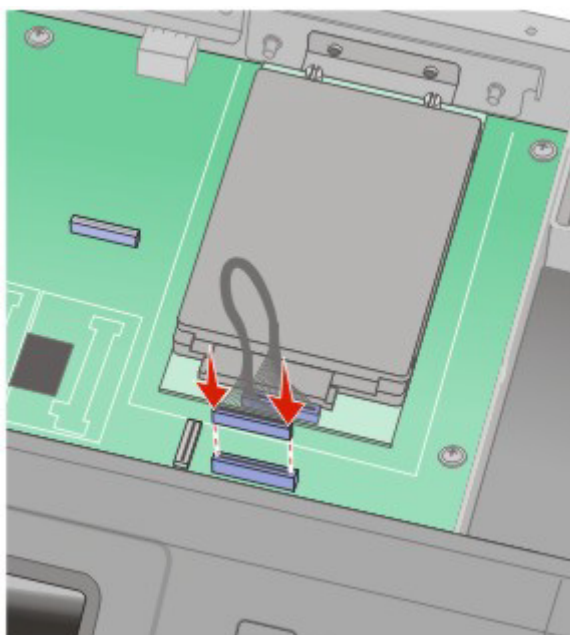

- 4 Libere a trava e depois feche a porta da placa do sistema abaixando o scanner.
- 5 Empurre para dentro nos parafusos enquanto os gira no sentido horário um quarto de volta, para travar a placa do sistema no lugar.

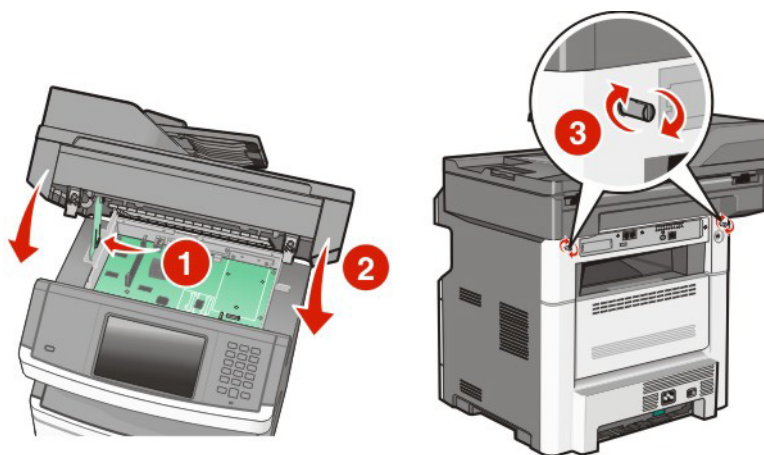

Aviso—Dano Potencial: Certifique-se de que a placa do sistema esteja travada para impedir danos possíveis à impressora se ela for movimentada.

Instalação da placa de fax

Nota: Essa operação requer uma chave de fenda Phillips número 2 e uma chave de fenda de cabeça chata.

⚠️ ATENÇÃO—PERIGO DE CHOQUE: Se você estiver acessando a placa do sistema ou instalando o hardware opcional ou dispositivos de memória após a configuração da impressora, desligue a impressora e desconecte o cabo de alimentação da tomada antes de prosseguir. Se houver outros dispositivos conectados à impressora, desligue-os e desconecte os cabos que vão para a impressora.

Aviso—Dano Potencial: Os componentes elétricos da placa do sistema são facilmente danificados pela eletricidade estática. Toque em alguma parte metálica da impressora antes de tocar em qualquer conector ou componente eletrônico da placa do sistema.

- 1 Acesse a placa do sistema.

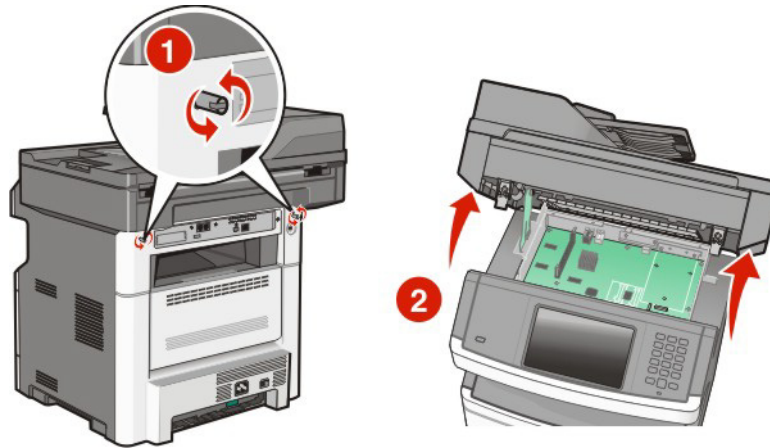

- 2 Tire a placa de fax da embalagem.

- 3 Remova a tampa de metal da abertura da placa de fax.

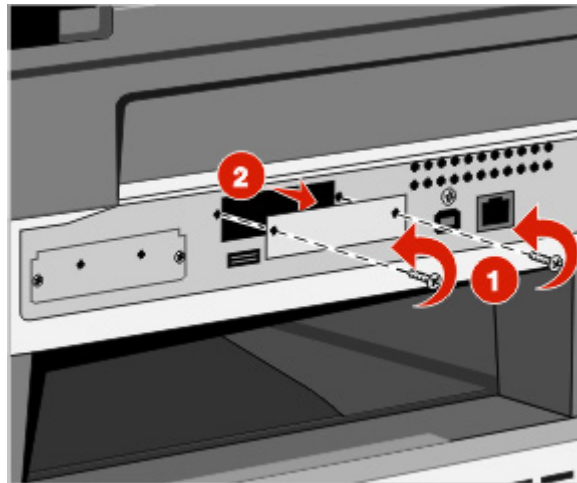

4 Insira a placa de fax e depois aperte os dois parafusos para prender a braçaderira de montagem da placa.

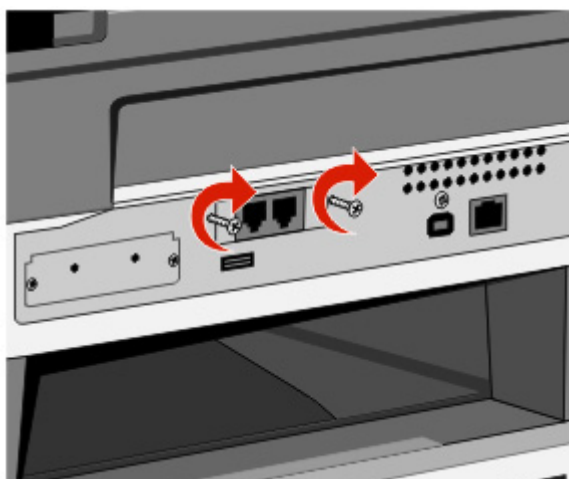
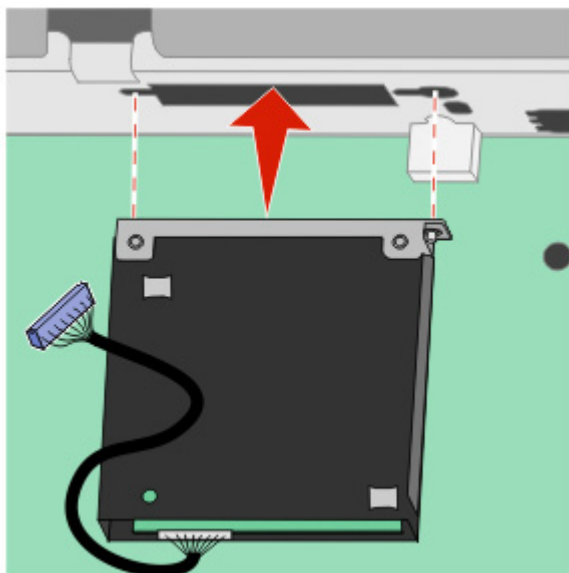

5 Insira o plug da interface do cabo da placa de fax no receptor da placa do sistema.

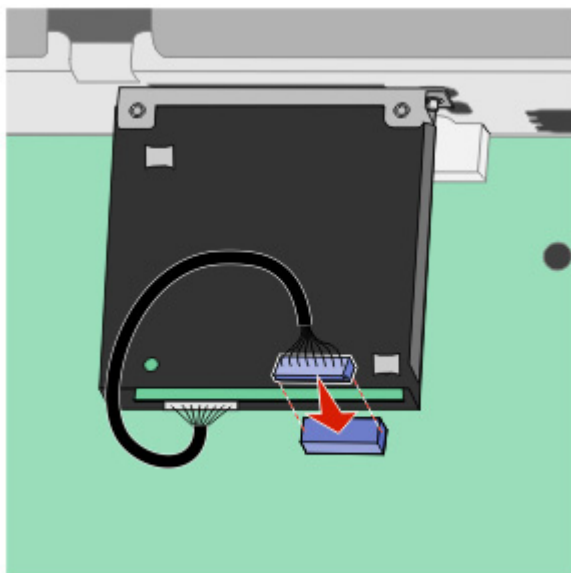

6 Libere a trava e depois feche a porta da placa do sistema abaixando o scanner.

7 Empurre para dentro nos parafusos enquanto os gira no sentido horário um quarto de volta, para travar a placa do sistema no lugar.

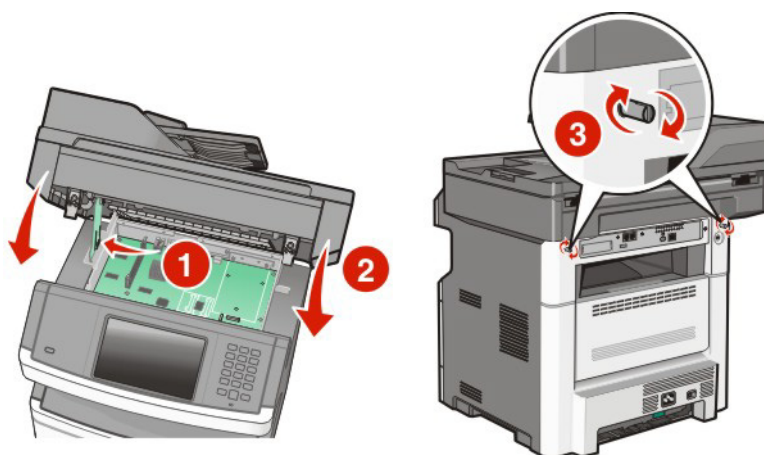

Aviso—Dano Potencial: Certifique-se de que a placa do sistema esteja travada para impedir danos possíveis à impressora se ela for movimentada.

Instalação de opções de hardware

⚠ ATENÇÃO — RISCO DE FERIMENTO: O peso da impressora é maior do que 18 kg (40 lb) e são necessárias duas ou mais pessoas treinadas para movê-la com segurança.

Instalação de uma gaveta para 250 ou 550 folhas

A impressora pode acomodar somente uma gaveta opcional. Instale uma gaveta para 250 ou 550 folhas.

⚠ ATENÇÃO—PERIGO DE CHOQUE: Se você estiver acessando a placa do sistema ou instalando hardware ou dispositivos de memória opcionais depois de ter configurado a impressora, desligue-a e desconecte o cabo de alimentação da tomada antes de continuar. Se houver outros dispositivos conectados à impressora, desligue-os e desconecte os cabos que vão para a impressora.

- 1 Desembale a gaveta e remova todo o material de embalagem.
- 2 Remova a bandeja da unidade de suporte.

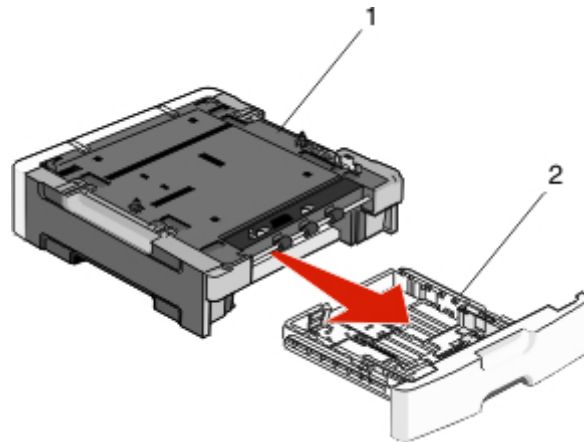

1	Unidade de suporte
2	Suporte para mãos da Bandeja

- 3 Remova toda a fita e o material de embalagem da parte interna da bandeja.
- 4 Insira a bandeja na unidade de suporte.
- 5 Coloque a gaveta no local escolhido para a impressora.
- 6 Alinhe a impressora à gaveta e encaixe a impressora no lugar.

⚠ ATENÇÃO — RISCO DE FERIMENTO: O peso da impressora é superior a 18 kg (40 lb) e exige duas ou mais pessoas treinadas para movê-la com segurança.

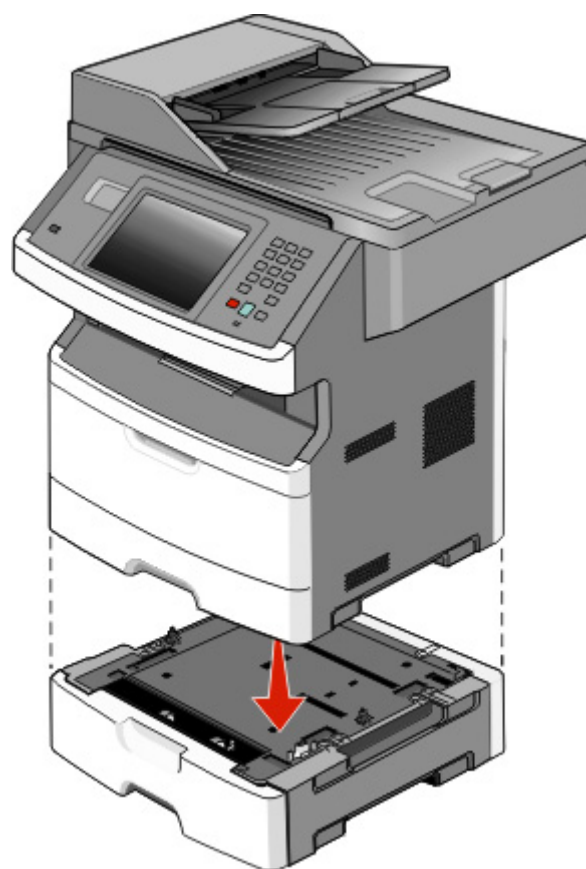

Conexão de cabos

Conecte a impressora ao computador usando um cabo USB ou à rede com um cabo Ethernet.

Certifique-se de corresponder o seguinte:

- O símbolo USB do cabo com o símbolo USB da impressora.
- O cabo Ethernet apropriado e a porta Ethernet.

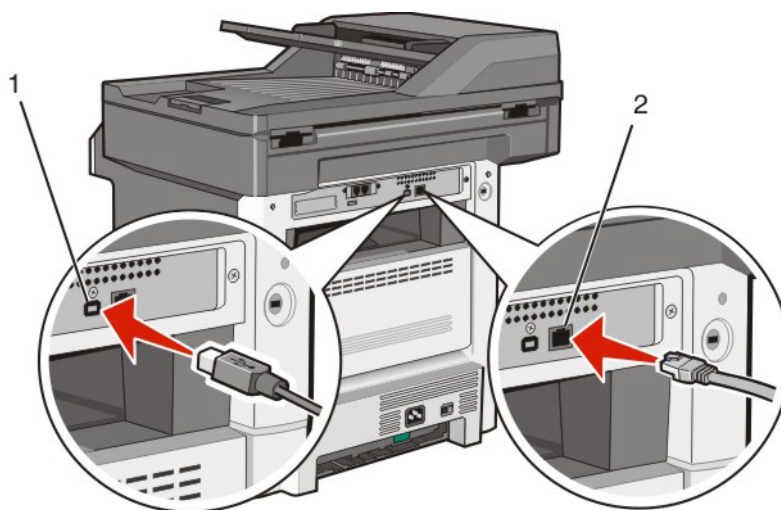

1	porta USB
2	porta Ethernet

Verificação da configuração da impressora

Assim que todas as opções de hardware e software estiverem instaladas e a impressora estiver ligada, verifique se a impressora está configurada corretamente imprimindo o seguinte:

- **Página do menu Configurações** - Utilize essa página para verificar se todas as opções da impressora estão instaladas corretamente. Uma lista com as opções instaladas aparece na parte inferior da página. Se uma opção que você instalou não estiver listada, é porque não foi instalada corretamente. Remova a opção e instale-a novamente.
- **Página de configuração de rede** - Se a sua impressora é um modelo de rede e estiver conectada a uma rede, imprima uma página de configuração de rede para verificar a conexão da rede. Essa página também fornece informações importantes que ajudam a configurar a impressão em rede.

Impressão uma página de configurações de menu

Imprima uma página de configurações de menu para revisar as configurações de menu atuais e verificar se as opções da impressora estão instaladas corretamente.

Nota: Caso ainda não tenha feito nenhuma alteração nas configurações do item de menu, a página de configurações do menu lista todas as configurações padrão de fábrica. Depois que você seleciona e salva as demais configurações nos menus, eles substituem as configurações padrão de fábrica como *configurações padrão do usuário*. As configurações padrão do usuário permanecem até que você acesse o menu novamente, escolha outro valor e salve-o. Para restaurar as configuração padrão de fábrica, consulte “Restauração das configurações padrão de fábrica” na página 242.

- 1 Certifique-se de que a impressora esteja ligada e que a mensagem **Pronto** apareça.
- 2 Na tela início, toque em .
- 3 Toque em **Relatórios**.
- 4 Toque em **Página de Configuração de Menu**.

A página de configuração de menu e a impressora retornam a tela inicial.

Impressão de uma página de configuração de rede

Se a impressora estiver conectada a uma rede, imprima uma página de configuração de rede para verificar a conexão da rede. Essa página fornece também informações importantes que ajudam a configurar a impressão em rede.

- 1 Certifique-se de que a impressora esteja ligada e que a mensagem **Pronto** seja exibida.
- 2 Na tela Início, toque em .
- 3 Toque em **Relatórios**.
- 4 Toque em **Página de configuração de rede**.
A página de configuração de rede e a impressora retornam a tela inicial.
- 5 Consulte a primeira seção da página de configuração de rede e confirme se o Status está definido como “Conectado”.
Se o Status estiver definido como “Não conectado”, talvez o ponto de LAN não esteja ativo ou o cabo de rede não esteja funcionando corretamente, ou, se você tiver um modelo de impressora sem fio, talvez a rede sem fio não esteja corretamente configurada. Consulte o responsável pelo suporte do sistema para obter uma solução e, depois, imprima outra página de configuração de rede.

Configuração do software da impressora

Instalando o software da impressora

Um driver de impressora é um software que permite que o computador se comunique com a impressora. O software da impressora geralmente é instalado durante a configuração inicial da impressora. Caso precise instalar o software após a instalação, siga estas instruções:

Para usuários do Windows

- 1 Feche todos os programas abertos.
- 2 Insira o CD de *Software e Documentação*.
- 3 Na caixa de diálogo de instalação principal, clique em **Instalar**.
- 4 Siga as instruções na tela.

Para usuários Macintosh

- 1 Feche todos os aplicativos abertos.
- 2 Insira o CD de *Software e Documentação*.
- 3 No Finder, clique duas vezes no ícone do CD da impressora exibido automaticamente.
- 4 Clique duas vezes no ícone **Instalar**.
- 5 Siga as instruções na tela.

Atualize as opções disponíveis no driver da impressora

Uma vez que o software da impressora e qualquer opção estejam instalados, será necessário adicionar manualmente as opções no driver da impressora para que elas fiquem disponíveis para os trabalhos de impressão.

Para usuários do Windows

- 1 Clique em  ou em **Iniciar** e depois clique em **Executar**.
- 2 Na caixa Iniciar pesquisa ou Executar, digite **controlar impressoras**.

- 3 Pressione **Enter** ou clique em **OK**.
Abra a pasta Impressoras e fax.

- 4 Selecione a impressora.

Nota: Se a impressora possui uma opção de fax, selecione o modelo de impressora apropriado com as letras “PS.”

- 5 Clique com o botão direito na impressora e, em seguida, selecione **Propriedades**.

- 6 Clique na guia **Instalar opções**.

- 7 Em Opções Disponíveis, adicione qualquer opção de hardware instalada.

Nota: Se a impressora possui uma opção de fax, selecione **Fax** e depois adicione como uma opção instalada.

- 8 Clique em **Aplicar**.

Para usuários Macintosh

No Mac OS X versão 10.5 ou posterior

- 1 No menu Apple, escolha **Preferências do Sistema**.
- 2 Clique em **Imprimir e Enviar Fax**.
- 3 Selecione a impressora e, em seguida, clique em **Opções e Suprimentos**.
- 4 Clique em **Driver** e, em seguida, adicione qualquer opção de hardware instalada.
- 5 Clique em **OK**.

Para Mac OS X versão 10.4 e anterior

- 1 No desktop Finder, escolha **Ir >Aplicativos**.
- 2 Clique duas vezes em **Utilitários** ou **Centro de Impressão** ou **Utilitário de Instalação da Impressora**.
- 3 Selecione a impressora e a partir do menu Impressoras, escolha **Exibir Informações**.
- 4 No menu pop-up, escolha **Opções Instaláveis**.
- 5 Adicione qualquer opção de hardware instalada e, em seguida, clique em **Aplicar Alterações**.

Configuração de impressão wireless

Nota: Impressão sem fio não é padrão em todos os modelos de impressoras.

Siga as etapas para configurar a sua impressora



Nota: Não conecte os cabos até que seja solicitado.

- 1 Configuração do hardware da impressora. Para obter mais informações, consulte o *Guia de Instalação*.
- 2 Siga as instruções para o seu sistema operacional:
 - **Windows** — Consulte “Informações necessárias para configurar a impressora em uma rede wireless” na página 53 e “Instalação da impressora na rede de conexão wireless (Windows)” na página 54.
 - **Macintosh** — Consulte “Informações necessárias para configurar a impressora em uma rede wireless” na página 53 e “Instalação da impressora na rede de conexão wireless (Macintosh)” na página 57.

Informações necessárias para configurar a impressora em uma rede wireless

Nota: Não conecte os cabos de instalação ou de rede até que seja solicitado pelo software de configuração.

- **SSID**—O SSID também é citado como o nome da rede.
- **Modo Wireless (ou Modo Rede)**—O modo será infra-estrutura ou ad hoc.
- **Canal (para redes ad hoc)**—O canal padrão é automático para redes infra-estrutura.

Algumas redes ad hoc também precisarão de configuração automática. Entre em contato com a pessoa responsável pelo suporte ao sistema se não estiver certo quanto ao canal que deve ser selecionado.

- **Método Segurança**—Existem três opções para o Método Segurança:
 - Chave WEP
Se a sua rede utiliza mais de uma chave WEP, insira até quatro nos espaços disponíveis. Selecione a chave atualmente utilizada na rede selecionando a Chave de Transmissão WEP Padrão.
ou
 - Senha WPA ou WPA2
WPA inclui criptografia como uma camada adicional de segurança. As opções são AES ou TKIP. A criptografia deve ser do mesmo tipo no roteador e na impressora, caso contrário a impressora não conseguirá se comunicar na rede.

- Sem segurança

Se a sua rede wireless não utiliza nenhum tipo de segurança, você não terá informações de segurança.

Nota: Não é recomendado utilizar uma rede wireless sem segurança.

Se a impressora está instalada em uma rede 802.1X através do método Avançado, será preciso ter:

- Tipo de autenticação
- Tipo de autenticação interna
- Senha e nome do usuário 802.1X
- Certificados

Nota: Para obter mais informações sobre a configuração da segurança 802.1X, consulte o *Guia de Rede* no CD de *Software e Documentação*.

Instalação da impressora na rede de conexão wireless (Windows)

Antes de instalar a impressora em uma rede com fio, certifique-se de que:

- Há uma placa wireless instalada na sua impressora.
- A rede de conexão wireless está configurada e funcionando corretamente.
- O computador que você está utilizando está conectado a mesma rede de conexão wireless onde você quer configurar a impressora.

- 1 Conecte o cabo de alimentação à impressora e depois a uma tomada com aterramento adequado, e depois ligue a impressora.

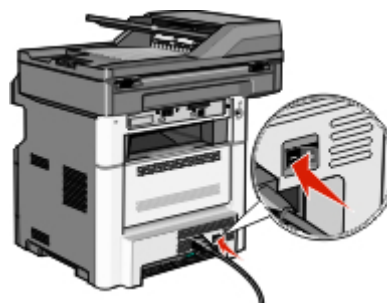
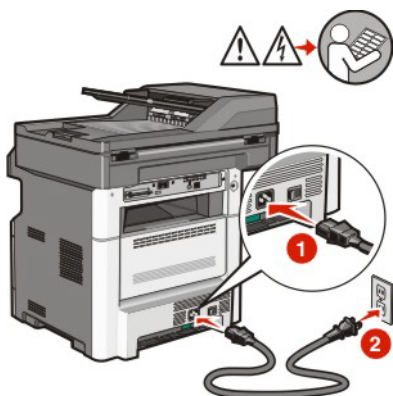

Certifique-se de que a impressora e o computador estejam ligados e prontos.



Não conecte o cabo USB até que seja solicitado na tela.

- 2 No painel de controle da impressora, selecione seu idioma e o país ou região, e depois toque em **Continuar**.
- 3 Selecione seu fuso horário e depois toque em **Continuar**.
- 4 Desmarque qualquer função que você planeja ajustar depois, como Fax ou E-mail, e depois toque em **Continuar**.

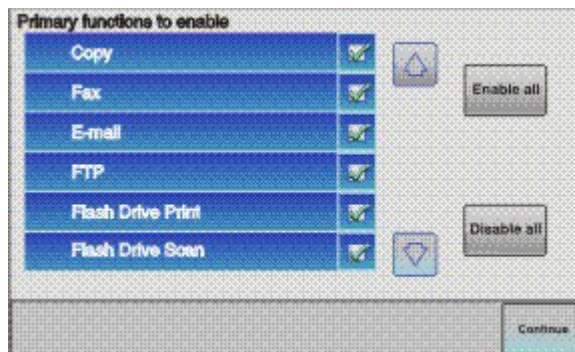

- 5 Selecione os botões adicionais que você deseja que sejam exibidos na tela inicial e toque em **Continuar**.

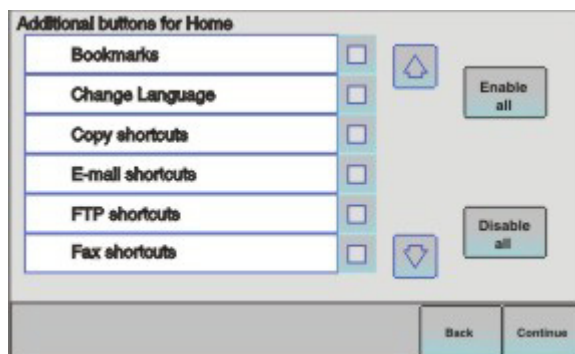

- 6 Se o fax estiver ativado, digite o nome da estação de fax e toque em **Enter**. Para obter mais informações sobre o nome e o número da estação de fax, consulte o responsável pelo suporte do sistema; ou toque em **Voltar** para retornar e desmarque **Fax**.
- 7 Se o fax estiver ativado, insira o número (telefone) da estação de fax para essa impressora e toque em **Continuar**.
- 8 Se o E-mail estiver ativado, digite o endereço de Gateway SMTP Principal (servidor de e-mail) e toque em **Enter**. Para obter mais informações sobre a ativação de e-mail, consulte o responsável pelo suporte do sistema; ou toque em **Voltar** para retornar e desmarque **E-mail**.
- 9 Se solicitado, ajuste a data e a hora e toque em **Continuar**.
- 10 Insira o CD de *Software e Documentação*.



- 11 Clique em **Instalar Impressora e Software**.
- 12 Clique em **Concordo** para aceitar o Contrato de Licença.
- 13 Selecione **Sugerido** e clique em **Avançar**.

14 Clique em **Conectar Rede Wireless**.

15 Remova a etiqueta que cobre a porta USB na parte de trás da impressora.



16 Conecte os cabos na seguinte ordem:

- a** Temporariamente conecte o cabo USB entre o computador conectado a rede de conexão wireless e a impressora.

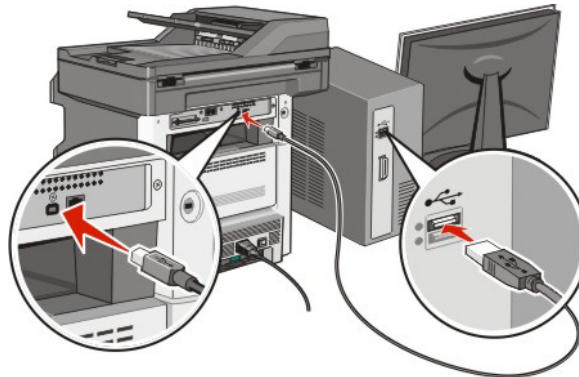

Nota: Após configurar a impressora, o software passará as informações para desconectar temporariamente o cabo USB para que você possa imprimir com uma conexão wireless.

- b** Se você planeja configurar o fax agora, conecte os cabos. Consulte o *Guia do usuário* no CD de *Software e documentação* para obter ajuda sobre como conectar os cabos.

17 Siga as instruções na tela para concluir a instalação do software.

Nota: **Básico** é o caminho recomendado a ser escolhido. Escolha **Avançado** apenas se desejar personalizar sua instalação ou se sua rede usar a segurança 802.1x.

18 Para permitir outros computadores na rede de conexão sem fio para utilizar a impressora sem fio, siga as etapas 10 a 14 para cada computador.

Instalação da impressora na rede de conexão wireless (Macintosh)

Antes de instalar a impressora em uma rede wireless, certifique-se de que:

- Há uma placa wireless instalada na sua impressora.
- A rede de conexão wireless está configurada e funcionando corretamente.
- O computador que você está utilizando está conectado a mesma rede de conexão wireless onde você quer configurar a impressora.

Preparar para configurar a impressora

1 Localize o endereço MAC da impressora na folha que foi enviada com a impressora. Escreva os seis últimos dígitos do endereço MAC no espaço abaixo:

endereço MAC: _____

2 Conecte o cabo de alimentação à impressora e depois a uma tomada com aterramento adequado, e depois ligue a impressora.

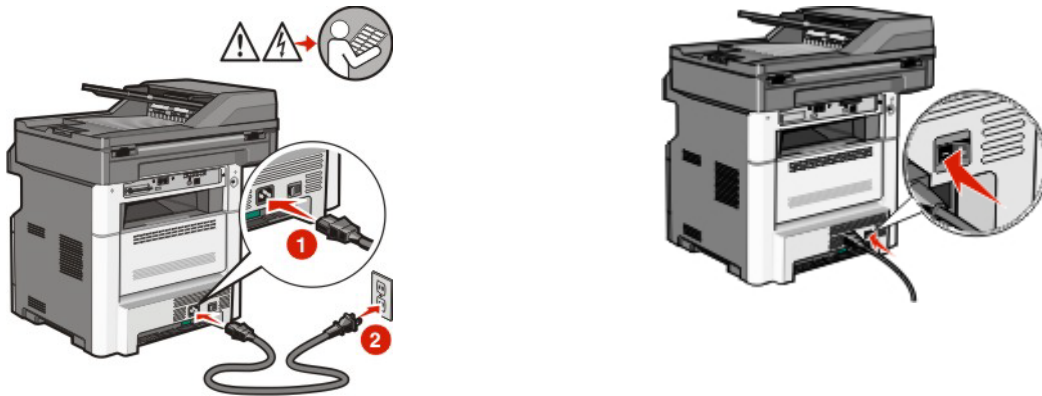

3 Do painel de controle da impressora selecione o idioma, o país ou região e toque em **Continuar**.

4 Selecione o fuso horário e toque em **Continuar**.

5 Desmarque qualquer recurso que você pretende configurar mais tarde, como Fax ou E-mail e, em seguida, toque em **Continuar**.

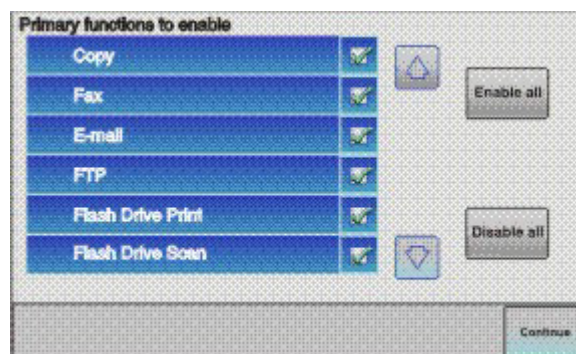

6 Selecione os botões adicionais que você pretende exibir na tela início e, em seguida, toque em **Continuar**.

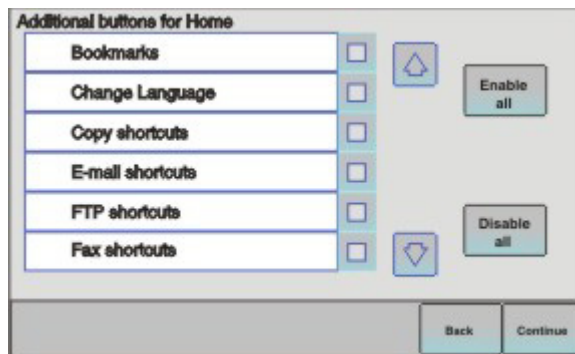

7 Se o fax estiver ativado, digite o nome da estação de fax e toque em **Enter**. Para obter mais informações sobre o nome e o número da estação de fax, contate o responsável pelo suporte ao sistema, ou toque em **Voltar** para voltar e desmarcar o **Fax**.

8 Se o Fax estiver ativado, insira o número da estação de Fax para esta impressora e toque em **Continuar**.

9 Se E-mail estiver ativado, digite o endereço do Gateway SMTP (servidor de e-mail) primário e toque em **Enter**. Para obter mais informações sobre como ativar o e-mail, contate o responsável pelo suporte ao sistema, ou toque em **Voltar** para voltar e desmarcar **E-mail**.

10 Se solicitado, configure a data e a hora e, em seguida, toque em **Continuar**.

Digite as informações da impressora

1 Acesse as opções AirPort.

No Mac OS X versão 10.5 ou posterior

- a No menu Apple, escolha **Preferências do Sistema**.
- b Clique em **Rede**.
- c Clique em **AirPort**.

Para Mac OS X versão 10.4 e anterior

- a No desktop Localizador, escolha **Ir para >Aplicativos**.
- b Na pasta Aplicativos, clique duas vezes em **Conectar Internet**.
- c Na barra de ferramentas, clique em **AirPort**.

2 No menu pop-up de Rede, selecione **servidor de impressora xxxxxx**, sendo que x são os seis últimos dígitos do endereço MAC localizado na folha de endereço MAC.

3 Abra o navegador Safari.

4 No menu pop-up Marcadores, selecione **Exibir**.

5 Em Coleções, selecione **Bonjour** ou **Rendezvous** e em seguida clique duas vezes no nome da impressora.

Nota: Este aplicativo é referido como *Rendezvous* no Mac OS X versão 10.3, mas agora é chamado de *Bonjour* pela Apple Computer.

6 A partir da página principal do Servidor da Web Incorporado, navegue até a página de armazenamento das configurações de rede de conexão wireless.

Configure a impressora para acesso wireless.

- 1 Digite o nome da sua rede (SSID) no campo apropriado.
- 2 Selecione **Infra-estrutura** como seu Modo de Rede se estiver utilizando um roteador wireless.
- 3 Selecione o tipo de segurança usado para proteger a rede de conexão wireless.
- 4 Digite as informações de segurança necessárias para que a impressora ingresse na rede de conexão wireless.
- 5 Clique em **Enviar**.
- 6 Abra o aplicativo AirPort no seu computador:

No Mac OS X versão 10.5 ou posterior

- a No menu Apple, escolha **Preferências do Sistema**.
- b Clique em **Rede**.
- c Clique em **AirPort**.

Para Mac OS X versão 10.4 e anterior

- a No desktop Localizador, escolha **Ir para >Aplicativos**.
- b Na pasta Aplicativos, clique duas vezes em **Conectar Internet**.
- c Na barra de ferramentas, clique em **AirPort**.

- 7 No menu pop-up da Rede, escolha sua rede wireless.

Configure seu computador para utilizar a impressora wireless

Para imprimir em uma impressora de rede, cada usuário do Macintosh deve instalar um arquivo *PostScript Printer Description* (PPD) personalizado e criar uma impressora no Centro de Impressão ou no Utilitário de Instalação de Impressora.

- 1 Instale um arquivo PPD no computador:
 - a Insira o CD de *Software e Documentação* e na unidade de CD ou DVD.
 - b Clique duas vezes no pacote instalador da impressora.
 - c Na tela de Início, clique em **Continuar**.
 - d Clique em **Continuar** novamente, depois de visualizar o arquivo Leiamos.
 - e Clique em **Continuar** após a exibição do contrato de licença e clique em **Concordo** para aceitar os termos do contrato.
 - f Selecione um destino e clique em **Continuar**.
 - g Na tela Instalação fácil, clique em **Instalar**.
 - h Insira a senha do usuário e clique em **OK**.
Todo software necessário é instalado no computador.
 - i Clique em **Reiniciar** quando a instalação for concluída.
- 2 Adicionar a impressora:
 - a Para impressão IP:

No Mac OS X versão 10.5 ou posterior

- 1 No menu Apple, escolha **Preferências do Sistema**.
- 2 Clique em **Imprimir e Enviar Fax**.
- 3 Clique em **+**.
- 4 Selecione a impressora na lista.
- 5 Clique em **Adicionar**.

Para Mac OS X versão 10.4

- 1 No desktop Localizador, escolha **Ir para >Aplicativos**.
- 2 Clique duas vezes na pasta **Utilitários**.
- 3 Clique duas vezes em **Utilitário de configuração da impressora** ou **Centro de impressão**.
- 4 Na Lista de Impressoras, escolha **Adicionar**.
- 5 Selecione a impressora na lista.
- 6 Clique em **Adicionar**.

b Para impressão AppleTalk:

Para Mac OS X versão 10.5

- 1 No menu Apple, escolha **Preferências do Sistema**.
- 2 Clique em **Imprimir e Enviar Fax**.
- 3 Clique em **+**.
- 4 Clique em **AppleTalk**.
- 5 Selecione a impressora na lista.
- 6 Clique em **Adicionar**.

Para Mac OS X versão 10.4

- 1 No desktop Localizador, escolha **Ir para >Aplicativos**.
- 2 Clique duas vezes na pasta **Utilitários**.
- 3 Clique duas vezes em **Centro de impressão** ou **Utilitário de configuração de impressor**.
- 4 Na Lista de Impressoras, escolha **Adicionar**.
- 5 Escolha a guia **Navegador padrão**.
- 6 Clique em **Mais impressoras**.
- 7 No primeiro menu pop-up, escolha **AppleTalk**.
- 8 No segundo menu pop-up, selecione **AppleTalk Zona Local**.
- 9 Selecione a impressora na lista.
- 10 Clique em **Adicionar**.

Instalação da impressora em uma rede com fio

Siga as instruções para instalar a impressora em uma rede com fio. Estas instruções aplicam-se para redes de conexão Ethernet e de fibra ótica.

Antes de instalar a impressora em uma rede com fio, certifique-se de que:

- Concluiu a configuração inicial da impressora.
- A impressora está conectada à sua rede com o tipo apropriado de cabo.

Para usuários do Windows

- 1 Insira o CD *Software e Documentação*.

Aguarde a exibição da tela de Início.

Se o CD não iniciar após um minuto, faça o seguinte:

- a Clique em  ou em **Iniciar** e depois clique em **Executar**.
- b Na caixa de diálogo Iniciar Pesquisa ou Executar, digite **D:\setup.exe**, sendo que **D** é a letra da sua unidade de CD ou DVD.

- 2 Clique em **Instalar Impressora e Software**.
- 3 Clique em **Concordo** para aceitar o Contrato de Licença.
- 4 Selecione **Sugerido** e clique em **Avançar**.

Nota: Para configurar a impressora com um endereço IP estático, utilizando IPv6 ou para configurar impressoras utilizando scripts, selecione **Personalizado** e siga as instruções que aparecem na tela.

- 5 Selecione **Conectar Rede com Fio** e clique em **Avançar**.
- 6 Selecione o fabricante da impressora na lista.
- 7 Selecione o modelo da impressora na lista e clique em **Avançar**.
- 8 Selecione a impressora na lista de impressoras encontradas na rede e clique em **Concluir**.

Nota: Se a impressora configurada não estiver na lista de impressoras encontradas, clique em **Adicionar Porta** e siga as instruções na tela.

- 9 Siga as instruções na tela para concluir a instalação.

Para usuários Macintosh

- 1 Permita que o servidor de rede DHCP atribua um endereço IP à impressora.
- 2 Imprima uma página de configuração da rede a partir da impressora. Para obter informações sobre a impressão de uma página de configuração, consulte “Impressão de uma página de configuração de rede” na página 51.
- 3 Localize o endereço IP na seção TCP/IP da página de configuração de rede. Você precisará do endereço IP se configurar o acesso para computadores em uma subrede diferente da impressora.
- 4 Instale os drivers e adicione a impressora.
 - a Instale um arquivo PPD no computador:
 - 1 Insira o CD de *Software e Documentação* e na unidade de CD ou DVD.
 - 2 Clique duas vezes no pacote instalador da impressora.
 - 3 Na tela de Início, clique em **Continuar**.
 - 4 Clique em **Continuar** novamente, depois de visualizar o arquivo Leiamos.
 - 5 Clique em **Continuar** após a exibição do contrato de licença e clique em **Concordo** para aceitar os termos do contrato.
 - 6 Selecione um Destino e clique em **Continuar**.
 - 7 Na tela de Instalação Fácil, clique em **Instalar**.
 - 8 Insira a senha do usuário e clique em **OK**.

Todo o software necessário é instalado no computador.
 - 9 Clique em **Reiniciar** quando a instalação estiver concluída.

b Adicionar impressora:

- Para impressão IP:

No Mac OS X versão 10.5 ou posterior

- 1** No menu Apple, escolha **Preferências do Sistema**.
- 2** Clique em **Imprimir e Enviar Fax**.
- 3** Clique em **+**.
- 4** Clique em **IP**.
- 5** Digite o endereço IP da impressora no campo **Endereço**.
- 6** Clique em **Adicionar**.

Para Mac OS X versão 10.4 e anterior

- 1** No desktop Finder, escolha **Ir >Aplicativos**.
- 2** Clique duas vezes em **Utilitários**.
- 3** Clique duas vezes em **Utilitário de Instalação da Impressora** ou **Centro de Impressão**.
- 4** Na Lista de Impressoras, clique em **Adicionar**.
- 5** Clique em **IP**.
- 6** Digite o endereço IP da impressora no campo **Endereço**.
- 7** Clique em **Adicionar**.

- Para impressão AppleTalk:

Para Mac OS X versão 10.5

- 1** No menu Apple, escolha **Preferências do Sistema**.
- 2** Clique em **Imprimir e Enviar Fax**.
- 3** Clique em **+**.
- 4** Clique em **AppleTalk**.
- 5** Selecione a impressora na lista.
- 6** Clique em **Adicionar**.

Para Mac OS X versão 10.4 e anterior

- 1** No desktop Finder, escolha **Ir >Aplicativos**.
- 2** Clique duas vezes em **Utilitários**.
- 3** Clique duas vezes em **Centro de Impressão** ou **Utilitário de Instalação da Impressora**.
- 4** Na Lista de Impressoras, clique em **Adicionar**.
- 5** Escolha a guia **Navegador Padrão**.
- 6** Clique em **Mais Impressoras**.
- 7** No primeiro menu pop-up, escolha **AppleTalk**.
- 8** No segundo menu pop-up, selecione **AppleTalk Zona Local**.
- 9** Selecione a impressora na lista.
- 10** Clique em **Adicionar**.

Nota: Se a impressora não estiver na lista, você pode adicioná-la utilizando o endereço IP. Contate o responsável pelo suporte do sistema para obter assistência.

Alteração das configurações da porta após instalar a nova rede de Portas de Soluções Interna

Quando uma nova rede de Portas de Soluções Interna (ISP) da é instalada na impressora, as configurações da impressora em computadores que acessam a impressora devem ser atualizadas porque será atribuído um novo endereço IP à impressora. Todos os computadores que acessam a impressora devem ser atualizados com esse novo endereço IP para imprimi-lo pela rede.

Notas:

- A impressora possui um endereço IP estático que permanece igual, por isso não é necessário fazer qualquer modificação nas configurações do computador.
- Se os computadores estão configurados para imprimir para a impressora através de um nome de rede que permanecerá o mesmo, em vez de através do endereço IP, você não precisa fazer nenhuma modificação nas configurações do computador.
- Se você adicionar uma ISP wireless a uma impressora anteriormente configurada para uma conexão com fio, certifique-se de que a rede com fio esteja desconectada quando você configurar a impressora para operar no modo wireless. Caso a conexão com fio permanecer conectada, a configuração wireless será concluída, porém a ISP wireless não ficará ativa. Caso a impressora tenha sido configurada para uma ISP wireless enquanto ainda estava conectada a uma conexão com fio, finalize a conexão sem fio, desligue a impressora e ligue-a novamente. Isso vai habilitar a ISP wireless.
- Apenas uma conexão de rede está ativa por vez. Se desejar alternar o tipo de conexão, com fio e wireless, você deve primeiro desligar a impressora, conectar o cabo (para ativar a conexão com fio) ou desconectar o cabo (para ativar a conexão wireless) e ligar novamente a impressora.

Para usuários do Windows

- 1 Imprima uma página de configuração de rede e anote o novo endereço IP.
- 2 Clique em  ou em **Iniciar** e depois clique em **Executar**.
- 3 Na caixa Iniciar pesquisa ou Executar, digite **controlar impressoras**.
- 4 Pressione **Enter** ou clique em **OK**.
Abra a pasta Impressoras e fax.
- 5 Localize a impressora que foi modificada.
Nota: Se houver mais e uma cópia da impressora, atualize todas elas com o novo endereço IP.
- 6 Clique com o botão direito na impressora.
- 7 Clique em **Propriedades**.
- 8 Clique na guia **Portas**.
- 9 Localize a porta na lista e, em seguida, selecione-a.
- 10 Clique em **Configurar Porta**.
- 11 Digite o novo endereço IP no campo "Nome da Impressora ou Endereço IP". Você pode encontrar o endereço IP na página de configuração de rede que você imprimiu na etapa 1.
- 12 Clique em **OK** e em **Fechar**.

Para usuários Macintosh

- 1 Imprima uma página de configuração de rede e anote o novo endereço IP.
- 2 Localize o endereço IP na seção TCP/IP da página de configuração de rede. Você precisará do endereço IP se configurar o acesso para computadores em uma subrede diferente da impressora.
- 3 Adicionar impressora:
 - Para impressão IP:

No Mac OS X versão 10.5 ou posterior

- a No menu Apple, escolha **Preferências do Sistema**.
- b Clique em **Imprimir e Enviar Fax**.
- c Clique em **+**.
- d Clique em **IP**.
- e Digite o endereço IP da impressora no campo **Endereço**.
- f Clique em **Adicionar**.

Para Mac OS X versão 10.4 e anterior

- a No menu Ir para, escolha **Aplicativos**.
 - b Clique duas vezes em **Utilitários**.
 - c Clique duas vezes em **Utilitário de Instalação da Impressora** ou **Centro de Impressão**.
 - d Na Lista de Impressoras, clique em **Adicionar**.
 - e Clique em **IP**.
 - f Digite o endereço IP da impressora no campo **Endereço**.
 - g Clique em **Adicionar**.
- Para impressão AppleTalk:

Para Mac OS X versão 10.5

- a No menu Apple, escolha **Preferências do Sistema**.
- b Clique em **Imprimir e Enviar Fax**.
- c Clique em **+**.
- d Clique em **AppleTalk**.
- e Selecione a impressora na lista.
- f Clique em **Adicionar**.

Para Mac OS X versão 10.4 e anterior

- a No menu Ir para, escolha **Aplicativos**.
- b Clique duas vezes em **Utilitários**.
- c Clique duas vezes em **Centro de Impressão** ou **Utilitário de Instalação da Impressora**.
- d Na Lista de Impressoras, clique em **Adicionar**.
- e Escolha a guia **Navegador Padrão**.
- f Clique em **Mais Impressoras**.
- g No primeiro menu pop-up, escolha **AppleTalk**.
- h No segundo menu pop-up, selecione **AppleTalk Zona Local**.

- i Selecione a impressora na lista.
- j Clique em **Adicionar**.

Configurar impressão serial

Na impressão serial, os dados são transferidos um bit por vez. Embora a impressão serial seja geralmente mais lenta do que a paralela, ela é a melhor opção quando a impressora e o computador estão muito distantes ou quando uma interface com uma melhor taxa de transferência não estiver disponível.

Após a instalação da porta serial, você precisará configurar a impressora e o computador para possam comunicar-se. Certifique-se de que conectou o cabo serial na porta serial da sua impressora.

1 Defina os parâmetros na impressora:

- a A partir do painel de controle da impressora, navegue até o menu com as configurações da porta.
- b Localize o submenu com as configurações da porta serial.
- c Faça as alterações necessárias nas definições de cópia.
- d Salve as novas configuração.
- e Imprima uma página de configurações de menu.

2 Instale o driver da impressora:

- a Insira o CD *Software e Documentação*. Inicia automaticamente.
Se o CD não iniciar automaticamente, faça o seguinte:
 - 1 Clique em  ou em **Iniciar** e depois clique em **Executar**.
 - 2 Na caixa de diálogo Iniciar Pesquisa ou Executar, digite **D: \setup.exe**, sendo que **D** é a letra da sua unidade de CD ou DVD.
- b Clique em **Instalar Impressora e Software**.
- c Clique em **Concordo** para aceitar o Contrato de Licença do Software da Impressora.
- d Clique em **Personalizado**.
- e Certifique-se de que Seleccionar Componentes esteja selecionado e clique em **Avançar**.
- f Certifique-se de que Local esteja selecionado e clique em **Avançar**.
- g Selecione o fabricante da impressora no menu.
- h Selecione o modelo da impressora no menu e clique em **Adicionar Impressora**.
- i Clique em **+** ao lado do modelo da impressora em Seleccionar Componentes.
- j Certifique-se de que a porta correta esteja disponível em Seleccionar Componentes. Essa é a porta onde o cabo serial é conectado ao computador. Caso a porta correta não esteja disponível, selecione a porta no menu Seleccionar Porta e clique em **Adicional Porta**.
- k Certifique-se de que as configurações necessárias foram modificadas na janela Adicionar Nova Porta. Clique em **Adicionar Porta** para concluir a adição da porta.
- l Certifique-se de que a caixa sob o modelo de impressora selecionada esteja marcada.
- m Selecione qualquer outro software opcional que deseja instalar e clique em **Avançar**.
- n Clique em **Concluir** para finalizar a instalação do software da impressora.

3 Definição de parâmetros na porta COM

Após a instalação do driver de impressora, defina os parâmetros seriais da porta de comunicação (COM) atribuída ao driver de impressora.

Os parâmetros seriais da porta COM devem corresponder exatamente aos parâmetros seriais definidos na impressora.

- a** Abra o Gerenciador de Dispositivo
 - 1** Clique em  ou em **Iniciar** e depois clique em **Executar**.
 - 2** Na caixa Iniciar pesquisa ou Executar, digite **devmgmt.msc**.
 - 3** Pressione **Enter** ou clique em **OK**.

O Gerenciador de Dispositivo é aberto.
- b** Clique em **+** para expandir a lista de portas disponíveis.
- c** Selecione as portas de comunicação em que você conectou o cabo serial ao seu computador (exemplo: COM1).
- d** Clique em **Propriedades**.
- e** Na guia Configurações de Porta, defina os parâmetros seriais para os mesmos da impressora.

Procure pelas configurações da impressora sob o título serial na página de Configurações de Menu que você imprimiu anteriormente.
- f** Clique em **OK** e feche todas as janelas.
- g** Imprima uma página de teste para verificar a instalação da impressora. Quando uma página de teste for impressa com êxito, a configuração da impressora estará concluída.

Minimizar o impacto ambiental da sua impressora

Estamos comprometidos com a sustentabilidade do meio ambiente e melhorando continuamente nossas impressoras para reduzir o impacto ambiental.

Econimizar papel e toner

Uso de papel reciclado

Por ser uma empresa que se preocupa com o meio ambiente, nós apoiamos o uso de papel reciclado produzido especificamente para uso em impressoras a laser. Para mais informações sobre papéis reciclados que funcionam bem com a sua impressora, consulte “Uso de papel reciclado e de outros papéis comerciais” na página 85.

Economia de suprimentos

Existem várias maneiras que você pode reduzir a quantidade de papel e toner ao imprimir, copiar, ou receber fax. Você pode:

Usar os dois lados do papel

Você pode controlar se a impressão aparece em um, ou nos dois lados do papel para um documento impresso ou uma cópia. Para obter mais informações, consulte:

- “Imprimir nos dois lados do papel (impressão frente e verso)” na página 90
- “Cópia nos dois lados do papel (impressão frente e verso)” na página 103
- “Para imprimir fax recebidos em ambos os lados do papel (impressão frente e verso)” na página 139

Coloque mais de uma página em uma folha de papel.

Você pode imprimir até 16 páginas consecutivas de um documento com várias páginas em um lado de um papel de folha única, a partir da caixa de diálogo Imprimir.

Para copiar duas ou quatro páginas consecutivas de um documento com várias páginas em um lado de uma folha única, consulte “Para copiar várias páginas em uma única folha” na página 105.

Escolher digitalização.

Você pode evitar a impressão no papel de um documento ou fotografia, usando a digitalização e salvando em um programa de computador ou aplicativo. Para obter mais informações, consulte:

- “Enviar um e-mail utilizando a tela de toque” na página 115
- “Digitalização para um computador” na página 149
- “Digitalização para a unidade flash” na página 152

Verificar a precisão do primeiro rascunho

Antes de imprimir ou fazer várias cópias de um documento

- Use o recurso Visualizar, que você pode selecionar da caixa de diálogo Imprimir, ou do visor da impressora, para ver como documento ficará, antes de você imprimir.
- Imprima uma cópia do documento e verifique a precisão do conteúdo e do formato.

Evite atolamentos

Selecione e carregue cuidadosamente o papel para evitar atolamentos. Para obter mais informações, consulte “Para evitar atolamentos” na página 73.

Economizar energia

Use o Modo econômico

Use o Modo econômico para rapidamente selecionar uma ou mais maneiras de reduzir o impacto ambiental da impressora.

Nota: Veja a tabela com as várias definições que são alteradas quando você seleciona o Modo econômico.

Escolha	Para
Energia	Reduza o uso de energia, especialmente quando a sua impressora estiver parada. <ul style="list-style-type: none">• Os motores da impressora não são iniciados até que o trabalho esteja pronto para ser impresso. Você poderá observar um curto atraso antes da primeira página ser impressa.• A impressora entra no modo Economizador de energia após um minuto sem atividade.• Quando a impressora entra no modo Economizador de energia, o visor do painel de controle da impressora é desligado.• As lâmpadas do scanner são ativadas somente quando o trabalho de digitalização é iniciado.
Papel	<ul style="list-style-type: none">• Ativar o recurso frente e verso automático• Desligar os recursos de logs de impressão.
Energia/Papel	Usar todas as configurações associadas com o modo Energia e modo Papel.
Desativar	Use as configurações padrão de fábrica para todas as configurações associadas com o Modo econômico. Essa configuração suporta as especificações de desempenho para a sua impressora.

Para selecionar a configuração do Modo econômico:

- 1 Na tela Início, toque em .
- 2 Toque em **Configurações**.
- 3 Toque em **Configurações gerais**.
- 4 Toque em **Modo econômico**.
- 5 Toque nas setas para selecionar a configuração.
- 6 Toque em **Enviar**.
Enviar alterações é exibido.



Ajuste do Economizador de energia

Para economizar energia diminua o número de minutos para que a impressora entre no modo Economizador de energia. As configurações disponíveis variam de 1 a 240 minutos. A configuração padrão de fábrica é 30 minutos.

Uso do Servidor da Web Encorporado

- 1 Digite o endereço IP da impressora no campo de endereço do navegador da Web.
Nota: Se você não sabe o endereço IP da impressora, imprima uma página de configuração de rede e veja o endereço IP na seção TCP/IP.
- 2 Clique em **Configurações** e, em seguida, clique em **Configurações Gerais**.
- 3 Clique em **Tempos limite**.
- 4 Na caixa do Economizador de Energia, digite o número de minutos que a impressora deve esperar antes de entrar no modo Economizador de Energia.
- 5 Clique em **Enviar**.

Uso do painel de controle da impressora

- 1 Certifique-se de que a impressora esteja ligada e que a mensagem **Pronto** é exibida.
- 2 Na tela Início, toque em .
- 3 Toque em **Configurações**.
- 4 Toque em **Configurações gerais**.
- 5 Toque na seta para baixo até **Tempo limite** seja exibido.
- 6 Toque em **Tempo limite**.
- 7 Toque na seta próxima a **Economizador de Energia**, para selecionar o número de minutos que a impressora deve esperar antes de entrar no modo Economizador de Energia.
- 8 Toque em **Enviar**.
- 9 Toque .



Ajuste do brilho do visor

Para economizar energia, ou se você tiver dificuldades em ler o visor, você pode ajustar o brilho do visor. As configurações disponíveis variam de 2 a 100. A configuração padrão de fábrica é 100.

Uso do Servidor da Web Encorporado

- 1 Digite o endereço IP da impressora no campo de endereço do navegador da Web.
Nota: Se você não sabe o endereço IP da impressora, imprima uma página de configuração de rede e veja o endereço IP na seção TCP/IP.
- 2 Clique em **Configurações** e, em seguida, clique em **Configurações Gerais**.
- 3 Na caixa Brilho da tela, digite a porcentagem de brilho desejada para a tela Início.
- 4 Clique em **Enviar**.

Uso do painel de controle da impressora

- 1 Certifique-se de que a impressora esteja ligada e que a mensagem **Pronto** é exibida..
- 2 Na tela Início, toque em .
- 3 Toque em **Configurações**.
- 4 Toque em **Configurações gerais**.
- 5 Toque na seta para baixo até que **Brilho da tela** seja exibido.
- 6 Toque nas setas para selecionar a configuração.
- 7 Toque em **Enviar**.
- 8 Toque .

Configuração da bandeja de saída padrão

Para economizar energia, você pode escurecer, ou reduzir a luz de saída da bandeja de saída.

As configurações disponíveis são Desativado, Escurecido e Claro.

No modo Normal/Espera, a configuração padrão de fábrica é Claro.

No Modo Economizador de Energia, a configuração padrão de fábrica é Escuro.

Uso do Servidor da Web Encorporado

- 1 Digite o endereço IP da impressora no campo de endereço do navegador da Web.
Nota: Se você não sabe o endereço IP da impressora, imprima uma página de configuração de rede e veja o endereço IP na seção TCP/IP.
- 2 Clique em **Configurações** e, em seguida clique em **Configurações Gerais**.
- 3 Clique em **Luz de saída**.
- 4 Da lista de modos Normal/Espera, selecione a configuração de luz que a bandeja de saída padrão usará no modo Pronto ou Espera.
- 5 Da lista de modos Economizador de energia, selecione a configuração de luz que a bandeja de saída padrão usará no modo Pronto ou Espera.
Nota: Para obter mais informações sobre o modo Economizador de energia, consulte “Ajuste do Economizador de energia” na página 69.
- 6 Clique em **Enviar**.

Uso do painel de controle da impressora

- 1 Certifique-se de que a impressora esteja ligada e que a mensagem **Pronto** é exibida.
- 2 Na tela Início, toque em .
- 3 Toque em **Configurações** e, em seguida toque em **Configurações Gerais**.
- 4 Toque na seta para baixo até **Luz de saída** ser exibida.
- 5 Clique em **Luz de saída**.

6 Toque no botão de seta próxima ao **Modo Normal/Espera** para selecionar a configuração de luz que a bandeja padrão de saída usará no modo Pronto ou Espera.

7 Toque no botão de seta próximo ao **Economizador de Energia** para selecionar a configuração de luz que a bandeja padrão de saída usará no modo Economizador de Energia..

Nota: Para obter mais informações sobre o modo Economizador de energia, consulte “Ajuste do Economizador de energia” na página 69.

8 Toque em **Enviar**.

9 Toque .

Reduzir o ruído da impressora.

Use o Modo silencioso para reduzir o ruído da impressora.

Nota: Veja a tabela com as várias configurações que são alteradas quando você selecionar a configuração do Modo silencioso.

Escolha	Para
Ativado	Reduzir o ruído da impressora. <ul style="list-style-type: none">• Você poderá observar uma redução na velocidade de processamento.• Os motores da impressora não são iniciados até que o trabalho esteja pronto para ser impresso. Você poderá observar um curto atraso antes da primeira página ser impressa.• A ventoinha funciona com a velocidade reduzida ou é desligada.• Para impressoras com recursos de fax, o som do fax é reduzido ou desativado, incluindo aqueles emitidos pelo alto-falante e campainha.
Desligar	Utilize a configuração padrão de fábrica da impressora. Essa configuração suporta as especificações de desempenho para a sua impressora.

Para selecionar a configuração do Modo silencioso.

1 Na tela início, toque em .

2 Toque em **Configurações**.

3 Toque em **Configurações Gerais**.

4 Toque em **Modo silenc.**

5 Toque nas setas para selecionar a configuração.

6 Toque em **Enviar**.



Enviando alterações é exibido.

Carregamento de papel e mídia especial

Essa seção explica como carregar as bandejas e alimentadores. Ela também inclui informações sobre orientação do papel, definição do tamanho e do tipo do papel e ligação e desligamento de bandejas.

Configuração de Tamanho papel e Tipo de papel

A configuração Tamanho papel do alimentador padrão 250 e o alimentador multifunção devem ser definidos manualmente no menu Tamanho de papel. A configuração padrão de fábrica para Tipo de Papel é Papel Comum. A configuração Tipo de Papel deve ser definida manualmente para todas as bandejas que não contêm papel comum.

- 1 Certifique-se de que a impressora esteja ligada e que a mensagem **Pronto** seja exibida.
- 2 Na tela Início, toque em .
- 3 Toque em **Menu papel**.
- 4 Toque em **Tam./tipo do papel**.
- 5 Toque nas setas para a bandeja desejada até que o tipo ou tamanho correto apareça.
- 6 Toque em **Enviar**.
- 7 Toque em  para retornar a tela Início.

Definição de configurações de papel Universal

O Tamanho de Papel Universal é uma configuração definida pelo usuário que permite imprimir em tamanhos de papel que não estão predefinidos nos menus da impressora. Defina o Tamanho de Papel da bandeja especificada como Universal quando o tamanho desejado não estiver disponível no menu Tamanho de Papel. Em seguida, especifique todas as seguintes configurações de tamanho Universal para seu papel:

- Unidades de medida (polegadas ou milímetros)
- Largura retrato
- Altura retrato

Nota: O menor tamanho suportado é 76 x 76 mm (3 x 3 pol.); o maior é 216 x 356 mm (8.5 x 14 pol.).

Especifique a medida do Papel Universal

- 1 Certifique-se de que a impressora esteja ligada e que a mensagem **Pronto** seja exibida.
- 2 Na tela Início, toque em .
- 3 Toque em **Menu papel**.
- 4 Toque na seta para baixo até que **Configuração Universal** seja exibido e, em seguida, toque em **Configuração Universal**.
- 5 Toque na seta para a esquerda ou para a direita para selecionar a unidade de medida desejada.
- 6 Toque em **Largura Retrato** or **Largura Retrato**.
- 7 Toque nas setas para selecionar a largura ou altura desejadas.

- 8 Toque em **Enviar** para salvar a sua seleção.
Enviando seleção é exibido, seguido por Menu papel.
- 9 Toque em  para retornar a tela Início.

Para evitar atolamentos

As dicas a seguir podem ajudá-lo a evitar atolamentos:

Recomendações para bandeja de papel

- Certifique-se de que o papel fique plano na bandeja.
- Não remova a bandeja durante as impressões.
- Não carregue a bandeja de papel durante as impressões. Carregue-a antes de imprimir, ou aguarde a mensagem para carregá-la.
- Não carregue papel em excesso. Certifique-se de que a altura da pilha não exceda a altura máxima indicada.
- Verifique se as guias da bandeja de papel ou do alimentador manual estão posicionadas corretamente e se não estão pressionadas contra os papéis ou os envelopes.
- Empurre a bandeja firmemente depois de carregar o papel.

Recomendações para papel

- Use apenas os papéis e a mídia especial recomendados.
- Não carregue papel enrugado, amassado, úmido ou curvado.
- Flexione, ventile e endireite o papel antes de carregá-lo.



- Não use papel que tenha sido cortado ou aparado à mão.
- Não misture tamanhos, pesos ou tipos de papel na mesma pilha.
- Verifique se todos os tamanhos e tipos de papel estão definidos corretamente nos menus do painel de controle da impressora.
- Armazene papel de acordo com as recomendações do fabricante.

Carregamento de bandejas

- 1 Remova totalmente a bandeja.

Nota: Não remova as bandejas durante a impressão ou enquanto a mensagem **Ocupado** estiver sendo exibida no visor. Isso poderá causar um atolamento.

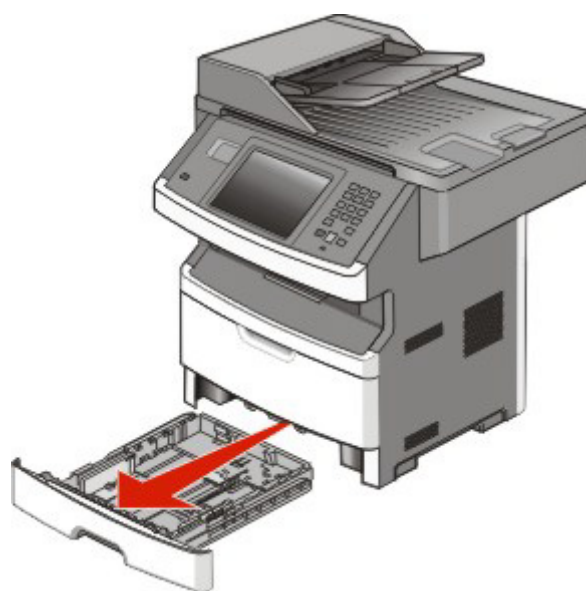

2 Aperte e deslize as guias até a posição correta em relação ao tamanho de papel que você está carregando.

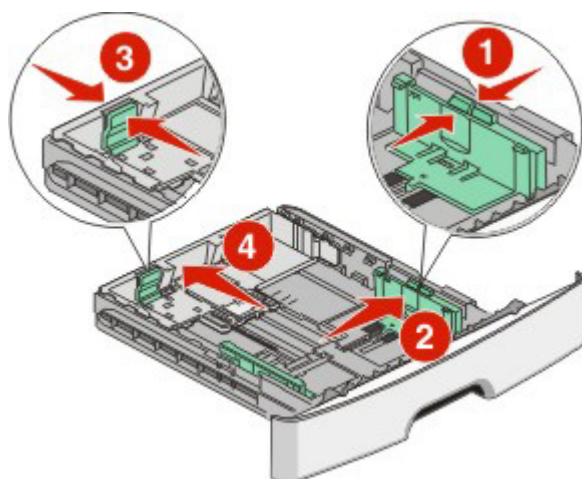

Para papéis longos, como A4 ou ofício, aperte e deslize a guia de extensão para trás para acomodar a extensão do papel que você está carregando.

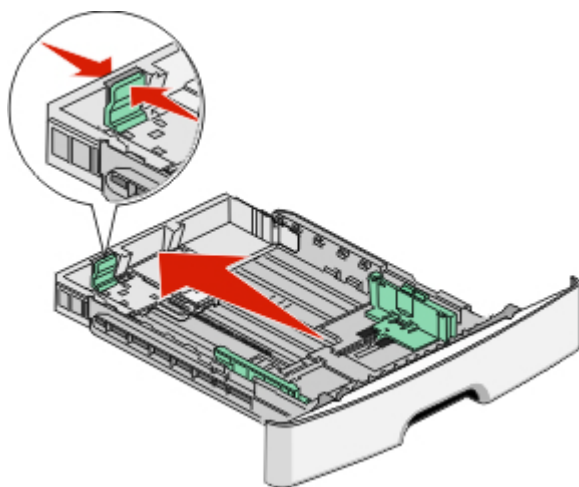

Caso você esteja carregando papel de tamanho A6:

- a** Aperte e deslize a guia de comprimento para o centro da bandeja até que esteja na posição A5.
- b** Levante o suporte para A6.

Notas:

- A bandeja padrão suporta apenas 150 folhas de papel tamanho A6. Observe a linha de altura máxima no batente de A6, indicando a altura máxima de carregamento de folhas A6. Não tente sobrecarregar a bandeja.
- O papel de tamanho A6 não pode ser carregado na bandeja opcional.

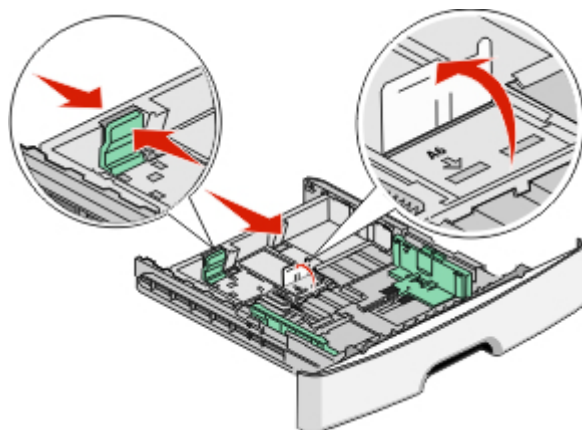

Nota: Use os indicadores de tamanho da parte inferior da bandeja para ajudar a posicionar a guia.

- 3** Flexione as folhas de papel para trás e para frente para soltá-las e ventile-as. Não dobre nem amasse o papel. Alinhe as folhas sobre uma superfície plana.



- 4** Carregue a pilha de folhas em direção a parte traseira da bandeja, conforme a figura, com o lado para a impressão voltado para baixo.

Nota: A linha de carregamento máximo na guia de largura indica a altura máxima para o carregamento do papel. Não carregue papel de tamanho A6 até a linha de preenchimento máximo; a bandeja suporta apenas 150 folhas.

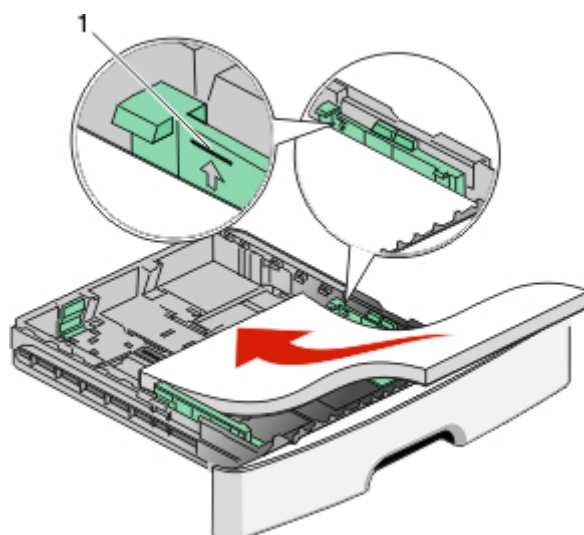

1	Linha de preenchimento máximo
----------	-------------------------------

Carregue papel timbrado com a borda superior da folha para a parte frontal da bandeja e o desenho virado para baixo.

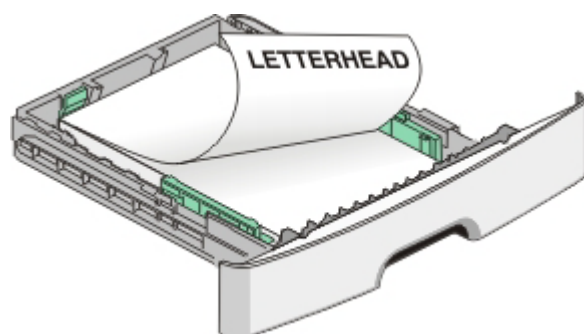

5 Aperte e deslize as guias para tocar levemente no lado da pilha.

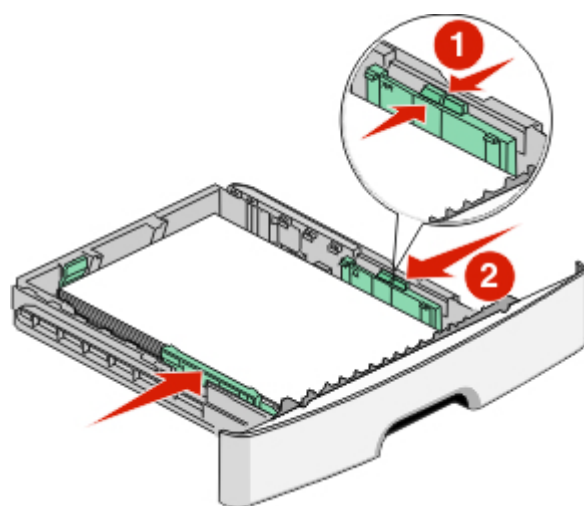

6 Insira a bandeja.

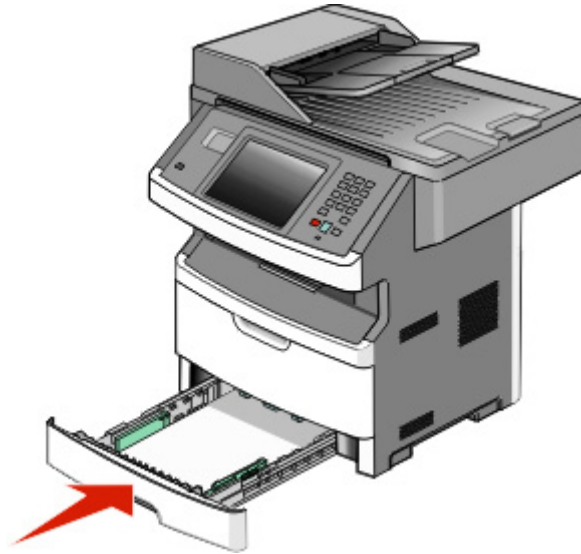

7 Se um outro tipo de papel tiver sido carregado, diferente daquele carregado anteriormente na bandeja, altere a configuração Tipo de Papel.

Uso do alimentador de várias funções

Reserve o alimentador de várias funções para imprimir em diferentes tamanhos e tipos de papel ou mídia especial, como cartões, transparências e envelopes. Você também poderá utilizar o alimentador de várias funções para imprimir uma única página em papel timbrado ou em outra mídia especial que não possui bandeja.

Abra o alimentador de várias funções

1 Segure a alça e puxe a porta do alimentador de várias funções para baixo.



2 Segure a alça que está erguida e puxe a extensão para fora.

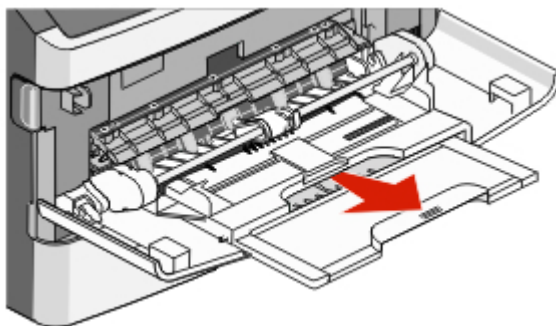

3 Segure a alça e puxe a extensão para que venha para fora.

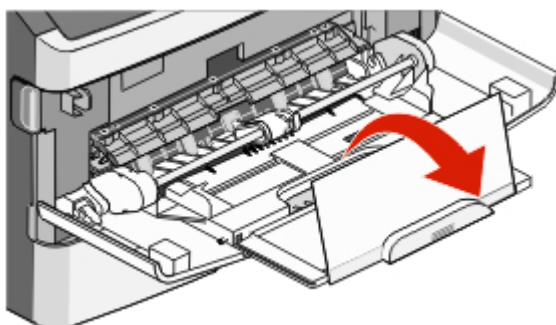

4 Puxe a extensão para fora, com cuidado, para que o alimentador de várias funções fique completamente entendido e aberto.

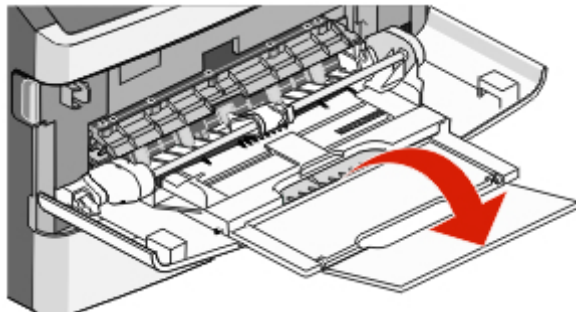

Carregamento do alimentador de várias funções

- 1 Aperte a aba localizada no lado direito da guia de largura e mova as guias para fora.

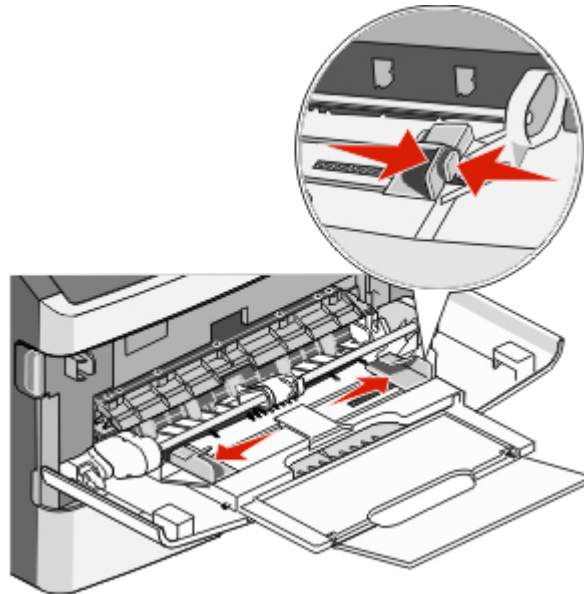

- 2 Prepare o papel ou a mídia especial para carregamento

- Flexione as folhas de papel ou as etiquetas para trás e para frente para soltá-las e ventile-as. Não dobre nem amasse o papel ou as etiquetas. Alinhe as folhas sobre uma superfície plana.



- Segure as transparências pelas bordas e ventile-as. Alinhe as folhas sobre uma superfície plana.

Nota: Evite tocar no lado de impressão das transparências. Tome cuidado para não arranhá-las.



- Flexione a pilha de envelopes para trás e para frente para soltá-los e ventile-os. Alinhe as folhas sobre uma superfície plana.



Nota: A ventilação evita que as bordas dos envelopes fiquem grudadas umas nas outras. E também auxilia na alimentação correta evitando atolamentos. Não dobre nem amasse os envelopes.

3 Carregue o papel ou a mídia especial.

Notas:

- Não force o papel para dentro do alimentador de várias funções. O excesso de papel pode causar atolamentos.
- Não ultrapasse a altura máxima da pilha forçando o papel ou a mídia especial para baixo no limitador de altura de pilha localizado nas guias.

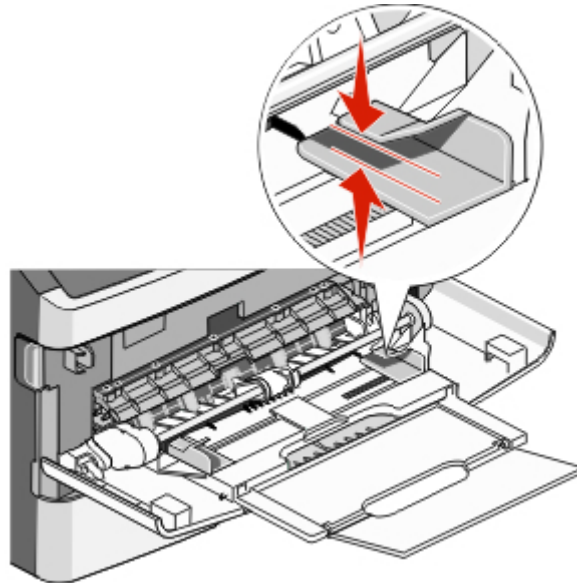

- Carregue papel, cartões e transparências com o lado de impressão recomendado voltado para cima e a borda superior inserida primeiro. Consulte a embalagem das transparências para obter mais informações sobre o seu carregamento.

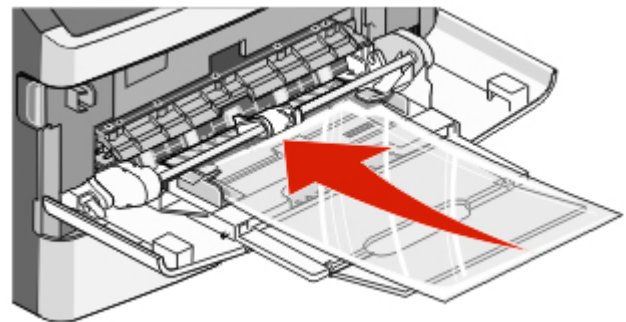
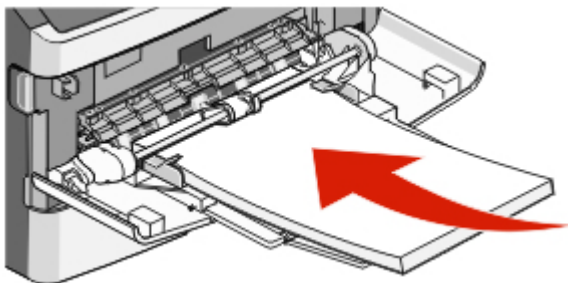

- Carregue o papel timbrado com a face voltada para cima e a parte superior da folha primeiro.

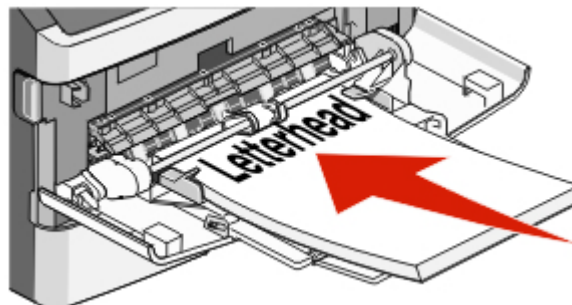

- Insira os envelopes com o lado da aba voltado para baixo e a área reservada para o selo conforme mostrado. O selo e o endereço são exibidos para ilustrar a orientação correta do carregamento de envelopes.

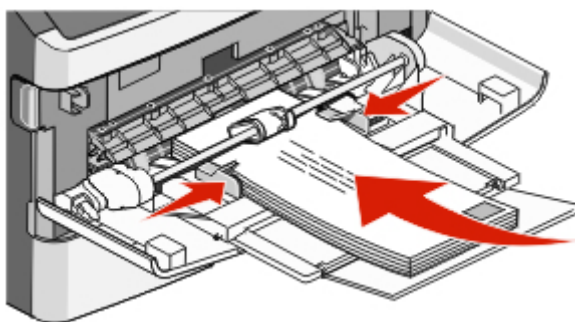

Aviso—Dano Potencial: Nunca use envelopes com selos, fechos, lacres, janelas, revestimentos ou auto-adesivos. Esses envelopes podem causar sérios danos à impressora.

- 4 Aperte as abas localizadas no lado direito da guia de largura e deslize a guia de largura até que ela encoste na lateral da pilha.

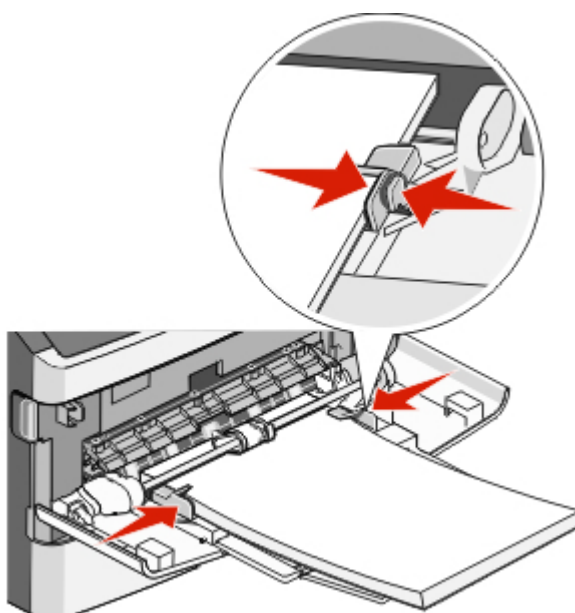

- 5 Deslize o papel com cuidado para dentro do alimentador de várias funções, até o fim. O papel deve ficar reto dentro do alimentador de várias funções. Certifique-se de que o papel não esteja solto dentro do alimentador de várias funções e de que não esteja dobrado ou amassado.

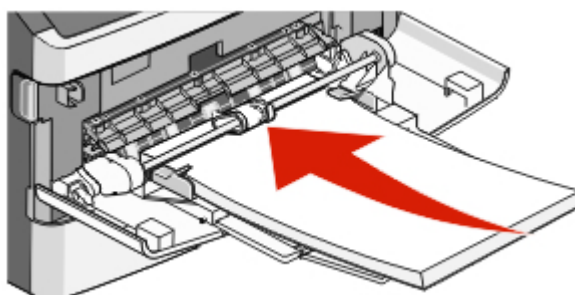

- 6 No painel de controle, defina as configurações Tamanho Papel e Tipo de Papel.

Ligação e desligamento de bandejas

Ligação de bandejas

A ligação de bandejas é útil para grandes trabalhos de impressão ou várias cópias. Quando uma bandeja ligada estiver vazia, o papel será alimentado da próxima bandeja ligada. A configuração Tipo e Tamanho de papel devem ser definidas a partir do menu Papel.

Para definir o tipo ou tamanho do papel:

1 Na tela Início, toque em .

2 Toque em **Menu papel**.

3 Toque em **Tam./tipo do papel**.

Nota: Para fazer a ligação do alimentador de várias funções, Configurar MF deve estar definido como Cassete para que o Tamanho do Alimentador MF seja exibido como item de menu.

4 Toque nas setas para a direita ou esquerda para selecionar papéis do mesmo tamanho de todas as origens de papel que serão conectadas.

5 Toque nas setas para a direita ou esquerda para selecionar papéis do mesmo tipo de todas as origens de papel que serão conectadas.

Nota: Quando as configurações Tamanho papel e Tipo de papel são iguais para as bandejas, essas bandejas são ligadas automaticamente.

6 Toque em **Enviar**.

Enviar alterações é exibido.

7 Toque em  para retornar a tela Início.

Desligamento de bandejas

As bandejas desligadas têm configurações que *não* são iguais às de nenhuma outra bandeja.

Para desligar uma bandeja, altere as seguintes configurações da bandeja para que elas não sejam às de nenhuma outra:

- Tipo de papel (por exemplo: Papel comum, Timbrado, Tipo personalizado <x>)

Os nomes dos Tipos de Papel descrevem características do papel. Se o nome que melhor descreve seu papel for usado por bandejas ligadas, atribua outro nome de Tipo de papel à bandeja, como Tipo personalizado <x>, ou defina seu próprio nome personalizado.

- Tamanho papel (por exemplo: Carta, A4, Statement (US))

As configurações Tamanho Papel não são automáticas; elas devem ser definidas manualmente no menu Tamanho/Tipo de Papel.

Aviso—Dano Potencial: Não atribua um nome de Tipo de Papel que não descreva com precisão o tipo de papel carregado na bandeja. A temperatura do fusor varia de acordo com o Tipo de Papel especificado. O papel talvez não seja processado corretamente se houver um Tipo de papel errado selecionado.

Atribuição de um nome de tipo de papel personalizado

Atribua um nome de tipo de papel personalizado a uma bandeja ao ligar ou desligar a bandeja.

- 1 Certifique-se de que a impressora esteja ligada e que a mensagem **Pronto** apareça.
- 2 Na tela início, toque em .
- 3 Toque em **Menu Papel**.
- 4 Toque em **Tamanho/Tipo do Papel**
- 5 Toque na seta do tipo de papel para a bandeja desejada até que o tipo personalizado correto apareça.
- 6 Toque no número da bandeja ou em **Tipo Alimentador MF**.
- 7 Toque em **Enviar**.

Alteração de um nome de Tipo personalizado <x>

Você pode usar o Servidor da Web Incorporado ou o MarkVision™ para definir um nome que não seja Tipo personalizado <x> para cada um dos tipos de papel personalizados carregados. Quando um nome de Tipo Personalizado <x> é alterado, os menus exibem o novo nome em vez de Tipo Personalizado <x>.

Para alterar um nome de Tipo personalizado <x> no Servidor da Web incorporado:

- 1 Digite o endereço IP da impressora no campo de endereço do navegador da Web.
Nota: Se você não sabe o endereço IP da impressora, imprima uma página de configuração de rede e veja o endereço IP na seção TCP/IP.
- 2 Clique em **Configurações**.
- 3 Na guia Configurações Padrão, clique em **Menu Papel**.
- 4 Clique em **Nomes Personalizados**.
- 5 Digite um nome para o tipo de papel em uma caixa Nome Personalizado <x>.
Nota: Esse nome personalizado substituirá um nome de Tipo personalizado <x> nos menus Tipos personalizados e Tam./tipo do papel.
- 6 Clique em **Enviar**.
- 7 Clique em **Tipos Personalizados**.
Tipos Personalizados aparece, seguido pelo seu nome personalizado.
- 8 Selecione uma configuração de Tipo de Papel na lista de seleção ao lado de seu nome personalizado.
- 9 Clique em **Enviar**.

Orientações sobre papel e mídia especial

Orientações sobre papel

A escolha correta do papel ou da mídia especial reduz os problemas de impressão. Para obter a melhor qualidade de impressão, teste uma amostra do papel ou da mídia especial que pretende usar antes de comprar grandes quantidades.

Características do papel

As seguintes características do papel afetam a qualidade e a confiabilidade da impressão. Considere-as ao avaliar a compra de um novo estoque de papel.

Peso

A impressora pode alimentar automaticamente papéis de fibras longas que pesam entre 60 e 176 g/m² (16 a 47 lb encorpado). O papel com peso inferior a 60 g/m² (16 lb) pode não ser firme o suficiente para ser alimentado adequadamente, causando atolamentos. Para obter um melhor desempenho, use papel de 75 g/m² (20 lb, encorpado) de fibras longas. Para usar papel menor que 182 x 257 mm (7,2 x 10,1 pol.), recomenda-se que o peso seja de 90 g/m² (24 lb) ou mais.

Curva

Curva é a tendência do papel de se curvar nas bordas. Curvas excessivas podem causar problemas na alimentação de papel. As curvas podem ocorrer depois que o papel passa pela impressora, onde é exposto a altas temperaturas. O armazenamento do papel fora da embalagem em condições de calor, umidade, frio ou ar seco, mesmo nas bandejas, pode contribuir para a ocorrência de curvas antes da impressão, podendo causar problemas de alimentação.

Lisura

A lisura do papel afeta diretamente a qualidade da impressão. Se o papel for muito áspero, o toner não se fundirá no papel adequadamente. Se o papel for liso demais, poderá causar problemas de alimentação ou qualidade de impressão. Sempre use papel entre 100 e 300 pontos Sheffield; no entanto, a lisura entre 150 e 250 pontos Sheffield produz a melhor qualidade de impressão.

Conteúdo de umidade

A quantidade de umidade do papel afeta tanto a qualidade de impressão quanto a capacidade da impressora de alimentar o papel adequadamente. Deixe o papel na embalagem original até a hora de usá-lo. Isso limitará a exposição do papel às variações de umidade que podem degradar seu desempenho.

Condicione o papel antes da impressão armazenando-o em sua embalagem original no mesmo ambiente da impressora por 24 a 48 horas. Prolongue o tempo para vários dias se o ambiente de armazenamento ou transporte for muito diferente do ambiente da impressora. O papel espesso também pode exigir um período de condicionamento mais longo.

Direção das fibras

As fibras referem-se ao alinhamento das fibras do papel em uma folha. O papel pode ter *fibras longas*, estendendo-se ao longo do comprimento do papel, ou *fibras curtas*, estendendo-se ao longo da largura do papel.

Para papel de 60 a 176 g/m² (16 a 47 lb, encorpado), o papel de fibras longas é recomendado. Para papéis com peso superior a 176g/m², recomendam-se fibras curtas.

Conteúdo de fibras

A maior parte do papel xerográfico de alta qualidade é feita de madeira em polpa processada 100% quimicamente. Esse conteúdo confere ao papel um alto grau de estabilidade, resultando em menos problemas de alimentação e melhor qualidade de impressão. O papel que contém fibras, como as de algodão, pode dificultar o manuseio.

Para obter informações detalhadas sobre papel com fibras recicladas, consulte “Uso de papel reciclado e de outros papéis comerciais” na página 85.

Papel inaceitável

Os tipos de papel a seguir não são recomendados para uso na impressora:

- Papéis tratados quimicamente, usados para fazer cópias sem papel carbono, também conhecidos como papéis sem carbono, CCP (Carbonless Copy Paper) ou NCR (No Carbon Required).
- Papéis pré-impresos com elementos químicos que possam contaminar a impressora.
- Papéis pré-impresos que possam ser afetados pela temperatura no fusor da impressora.
- Papéis pré-impresos que exijam um registro (a exata localização da impressão na página) superior a $\pm 2,3$ mm ($\pm 0,09$ pol), como formulários de reconhecimento óptico de caracteres (OCR)

Em alguns casos, o registro pode ser ajustado com um aplicativo para imprimir nesses formulários com êxito.

- Papéis revestidos (encorpados apagáveis), sintéticos e térmicos.
- Papéis com bordas ásperas, papéis ásperos ou altamente texturizados ou papéis com curvas.
- Papéis reciclados em desacordo com a norma (européia) EN12281:2002
- Papéis com peso inferior a 60 g/m² (16 lb)
- Formulários ou documentos com várias vias.

Seleção do papel

O uso do papel apropriado previne atolamentos e ajuda a garantir uma impressão sem problemas.

Para evitar atolamentos ou má qualidade de impressão:

- *Sempre* use papel novo e que não esteja danificado.
- Antes de carregar o papel, saiba o lado de impressão recomendado. Essa informação está normalmente indicada no pacote do papel.
- *Não* use papel que tenha sido cortado ou aparado à mão.
- *Não* misture tamanhos, pesos ou tipos de papel diferentes na mesma origem; a mistura causa atolamentos.
- *Não* use papéis revestidos, a menos que tenham sido projetados especificamente para impressão eletrofotográfica.

Uso de papel reciclado e de outros papéis comerciais

É possível usar na impressora papéis comerciais reciclados e produzidos especificamente para uso em impressoras a laser (eletrofotográficas). No entanto, não é possível afirmar que *todo* papel reciclado será bem alimentado em impressoras.

Em geral, as seguintes diretrizes de propriedade aplicam-se aos papéis reciclados.

- Baixo conteúdo de umidade (de 4% a 5%)

- Lisura apropriada (100–200 unidades Sheffield ou 140–350 unidades Bendtsen, Européia)

Nota: Alguns papéis mais suaves (como o papel laser premium 24 lb , 50–90 unidades Sheffield) e papéis mais ásperos (como papel algodão premium, 200–300 unidades Sheffield) foram projetados para funcionarem muito bem em impressoras a laser, independentemente da textura da superfície. Antes de usar esses tipos de papel, consulte o fornecedor do papel.

- Coeficiente de atrito entre folhas apropriado (de 0,4 a 0,6)
- Resistência suficiente à dobra na direção de alimentação

Papéis reciclados, papéis com peso mais baixo (<60 g/m² [16 lb encorpado) e/ou calibre mais baixo (<3,8 milésimos de polegada [0,1 mm) e papéis de fibras curtas para a orientação retrato (ou borda curta) podem ter menor resistência à dobra do que o necessário para uma alimentação confiável. Antes de usar esses tipos de papel para a impressão a laser (eletrofotográfica), consulte o fornecedor do papel. Lembre-se de que essas são diretrizes gerais e que mesmo os papéis incluídos nessas diretrizes podem apresentar problemas de alimentação em qualquer impressora a laser (por exemplo, se o papel curva excessivamente sob condições normais de impressão).

Seleção de formulários pré-impressos e papel timbrado

Use as seguintes diretrizes ao selecionar formulários pré-impressos e papel timbrado:

- Use fibras longas para papéis com peso de 60 a 90 g/m².
- Use somente formulários e papel timbrado impressos por meio de um processo offset litográfico ou gravado.
- Evite papéis ásperos ou com superfícies excessivamente texturizadas.

Use papéis impressos com tintas resistentes ao calor e projetados para uso em copiadoras xerográficas. A tinta deve ser capaz de resistir a temperaturas de até 230°C (446°F) sem derreter ou liberar emissões perigosas. Use tintas que não sejam afetadas pela resina contida no toner. As tintas definidas por oxidação ou à base de óleo geralmente atendem a esses requisitos; as tintas látex podem não atender. Em caso de dúvida, entre em contato com o fornecedor do papel.

Os papéis pré-impressos, como os timbrados, devem resistir a temperaturas de até 230°C (446°F) sem derreter ou liberar emissões perigosas.

Armazenamento do papel

Use estas diretrizes de armazenamento de papel para ajudar a evitar atolamentos e qualidade de impressão irregular:

- Para obter os melhores resultados, armazene o papel em um local onde a temperatura seja de 21°C (70°F) e a umidade relativa do ar seja de 40%. A maioria dos fabricantes de etiquetas recomenda a impressão em um intervalo de temperatura de 18 a 24°C (65 a 75°F), com umidade relativa do ar de 40 a 60%.
- Armazene o papel em caixas sempre que possível e sobre um pallet ou uma prateleira, ao invés de no chão.
- Armazene os pacotes individuais sobre uma superfície plana.
- Não armazene nenhum objeto sobre os pacotes de papel individuais.

Tamanhos, tipos e pesos de papel suportados

As tabelas a seguir fornecem informações sobre origens de papel padrão e opcional e os tipos de papel que elas suportam.

Nota: Para tamanhos de papel não listados, configure um Tamanho de Papel Universal.

Tamanhos de papel suportados pela impressora

Tamanho do papel	Dimensões	Bandeja padrão para 250 folhas	Bandeja opcional para 250 ou 550 folhas	Alimentador multifunção	Caminho duplex
A4	210 x 297 mm (8,3 x 11,7 pol.)	✓	✓	✓	✓
A5	148 x 210 mm (5,8 x 8,3 pol.)	✓	✓	✓	X
A6¹	105 x 148 mm (4,1 x 5,8 pol.)	✓	X	✓	X
JIS B5	182 x 257 mm (7,2 x 10,1 pol.)	✓	✓	✓	X
Carta	216 x 279 mm (8,5 x 11 pol.)	✓	✓	✓	✓
Ofício	216 x 356 mm (8,5 x 14 pol.)	✓	✓	✓	✓
Executivo	184 x 267 mm (7,3 x 10,5 pol.)	✓	✓	✓	X
Ofício (México)	216 x 340 mm (8,5 x 13,4 pol.)	✓	✓	✓	✓
Fólio	216 x 330 mm (8,5 x 13 pol.)	✓	✓	✓	✓
Statement	140 x 216 mm (5,5 x 8,5 pol.)	✓	✓	✓	X
Universal²	76,2 x 127 mm (3 x 5 pol.) até 76,2 x 127 mm (3 x 5 pol.)	✓	✓	✓	X ³
Envelope (Monarch) 3/4 7	98 x 191 mm (3,9 x 7,5 pol.)	X	X	✓	X

¹ O tamanho A6 é suportado apenas para fibras longas.

² Para usar um tamanho de papel não listado, configure um Tamanho de papel universal. Para obter mais informações, consulte “Definição de configurações de papel Universal” na página 72.

³ O tamanho de papel universal possui suporte limitado no caminho duplex para papéis com tamanhos de 210 x 279 mm (8,3 x 11 pol.) ou maiores.

Tamanho do papel	Dimensões	Bandeja padrão para 250 folhas	Bandeja opcional para 250 ou 550 folhas	Alimentador multifunção	Caminho duplex
Envelope 9	98 x 225 mm (3,9 x 8,9 pol.)	X	X	✓	X
Envelope 10	105 x 241 mm (4,1 x 9,5 pol.)	X	X	✓	X
Envelope DL	110 x 220 mm (4,3 x 8,7 pol.)	X	X	✓	X
Envelope C5	162 x 229 mm (6,4 x 9 pol.)	X	X	✓	X
Envelope B5	176 x 250 mm (6,9 x 9,8 pol.)	X	X	✓	X
Outro Envelope	229 x 356 mm (9 x 14 pol.)	X	X	✓	X

¹ O tamanho A6 é suportado apenas para fibras longas.

² Para usar um tamanho de papel não listado, configure um Tamanho de papel universal. Para obter mais informações, consulte “Definição de configurações de papel Universal” na página 72.

³ O tamanho de papel universal possui suporte limitado no caminho duplex para papéis com tamanhos de 210 x 279 mm (8,3 x 11 pol.) ou maiores.

Tipos e pesos de papel suportados pela impressora

O mecanismo da impressora e o trajeto duplex suportam pesos de papel entre 60-90 g/m² (16-24 lb) O alimentador de várias funções suporta 63–163 g/m² (16–43 lb) de peso de papel.

Tipo de papel	Bandeja padrão para 250 folhas	Bandeja opcional para 250 ou 550 folhas	Alimentador de várias funções	Alimentador manual	Caminho duplex
Papel <ul style="list-style-type: none"> • Plain • Leve • Pesado • Áspero/algodão • Reciclado • Person. 	✓	✓	✓	✓	✓
Encorpado	✓	✓	✓	✓	✓
Timbrado	✓	✓	✓	✓	✓

¹ Etiquetas de papel de um lado, desenvolvidas para impressoras a laser, são suportadas para uso eventual. Recomenda-se a impressão de não mais de 20 páginas de etiquetas de papel por mês. Não há suporte a etiquetas de vinil, farmacêuticas e com dois lados.

² Utilize os envelopes em uma superfície plana colocados individualmente com a parte para impressão voltada para baixo.

Tipo de papel	Bandeja padrão para 250 folhas	Bandeja opcional para 250 ou 550 folhas	Alimentador de várias funções	Alimentador manual	Caminho duplex
Pré-impresso	✓	✓	✓	✓	✓
Papel Colorido	✓	✓	✓	✓	✓
Cartões	✓	✓	✓	✓	✓
Papel brilhoso	X	X	X	X	X
Etiquetas de papel ¹	✓	✓	✓	✓	X
Transparências	✓	✓	✓	✓	✓
Envelopes (liso) ²	X	X	✓	✓	X

¹ Etiquetas de papel de um lado, desenvolvidas para impressoras a laser, são suportadas para uso eventual. Recomenda-se a impressão de não mais de 20 páginas de etiquetas de papel por mês. Não há suporte a etiquetas de vinil, farmacêuticas e com dois lados.

² Utilize os envelopes em uma superfície plana colocados individualmente com a parte para impressão voltada para baixo.

Capacidades de papel

As capacidades das bandejas e o alimentador de várias funções são baseados em papel 75 g/m² (20 lb).

Carregue até	Observações
Bandeja 1 250 folhas de papel 150 folhas de papel tamanho A6 50 etiquetas de papel 50 transparências	Nota: Não há suporte a etiquetas de vinil, farmacêuticas ou com dois lados. Utilize somente etiquetas de papel. A impressora suporta o uso ocasional de etiquetas de papel projetadas para uso em impressoras a laser. Recomenda-se a impressão de não mais de 20 páginas de etiquetas de papel por mês.
Bandeja 2 250 ou 550 folhas de papel 50 etiquetas de papel	Nota: Apenas uma gaveta opcional pode ser instalada na impressora por vez. A quantidade máxima de papel que pode ser carregado depende de você ter ou não a bandeja opcional para 250 ou 550 folhas.
Alimentador de várias funções 50 folhas de papel 15 etiquetas de papel 10 transparências 10 folhas de cartões 7 envelopes	Nota: Coloque o papel no alimentador de várias funções de maneira que sua borda fique em contato com as guias do papel. Não force o papel para dentro do alimentador.

Impressão

Imprimir um documento

- 1 Carregue papel em uma bandeja ou alimentador.
- 2 No painel de controle da impressora o menu Papel, defina o Tipo de Papel e o Tamanho do Papel para corresponder ao papel carregado.
- 3 Execute um dos seguintes procedimentos:

Para usuários do Windows

- a Com um documento aberto, clique em **Arquivo → Imprimir**.
- b Clique em **Propriedades, Preferências, Opções** ou **Configuração** e, em seguida, ajuste as configurações conforme necessário.

Nota: Para imprimir em um tamanho específico de papel, ajuste o tamanho do papel ou digite as configurações para corresponder ao papel carregado ou selecione a bandeja ou alimentador apropriado.

- c Clique em **OK** e em **Imprimir**.

Para usuários Macintosh

- a Personalize as configurações conforme necessário na caixa de diálogo Página de Configuração:
 - 1 Com um documento aberto, clique em **Arquivo > Página de Configuração**.
 - 2 Escolha um tamanho de papel ou crie um personalizado de acordo com o papel carregado.
 - 3 Clique em **OK**.
- b Personalize as configurações conforme necessário na caixa de diálogo Imprimir:
 - 1 Com um documento aberto, escolha **Arquivo > Imprimir**.
Se necessário, clique no triângulo de detalhes para ver mais opções.
 - 2 Na caixa de diálogo Imprimir e menus pop-up, ajuste as configurações necessárias.
Nota: Para imprimir em um tipo específico de papel, ajuste a configuração do tipo do papel para corresponder ao papel carregado ou selecione a bandeja ou alimentador apropriado.
 - 3 Clique em **Imprimir**.

Imprimir nos dois lados do papel (impressão frente e verso)

Para economizar papel, você pode imprimir um fax de várias páginas em ambos os lados do papel.

- 1 Na tela Início, toque em **Menus** e, em seguida, toque em **Configurações**.
- 2 Toque na seta para baixo até que **Configurar impressão** seja exibido.
- 3 Toque em **Configurar impressão**.
- 4 Toque no **Menu Acabamento**.
- 5 Toque nas setas até que **Lados (Frente e verso) 2 Lados** seja exibido.

6 Toque em **Enviar**.

Enviar alterações é exibido.

7 Toque em  para retornar a tela Início.

Impressão em mídia especial

Dicas sobre o uso de papel timbrado

- Use os papéis timbrados criados especialmente para impressoras a laser.
- Imprima amostras nos papéis timbrados que pretende usar antes de comprar grandes quantidades.
- Antes de carregar os papéis timbrados, ventile a pilha de folhas para evitar que elas fiquem coladas.
- A orientação da página é importante para imprimir em papel timbrado. Para obter informações sobre como carregar o papel timbrado, consulte:
 - “Carregamento de bandejas” na página 73
 - “Uso do alimentador de várias funções” na página 77

Dicas sobre o uso de transparências

Imprima amostras nas transparências que pretende usar antes de comprar grandes quantidades.

Ao imprimir em transparências:

- Alimente as transparências a partir de uma bandeja para 250 folhas, uma bandeja para 550 folhas ou o alimentador de várias funções.
- Use as transparências projetadas especialmente para impressoras a laser. Verifique com o fabricante ou fornecedor se as transparências resistem a temperaturas de até 230°C (446°F) sem derreter, descolorir, se deslocar ou liberar emissões perigosas.
- Use transparências que pesem 138–146 g/m² (37–39 lb encorpado).
- Para evitar problemas de qualidade de impressão, evite tocar nas transparências.
- Antes de carregar as transparências, ventile a pilha de folhas para evitar que elas fiquem coladas.

Dicas sobre uso de envelopes

Imprima amostras nos envelopes que pretende usar antes de comprar grandes quantidades.

Ao imprimir em envelopes:

- Use envelopes criados especialmente para impressoras a laser. Consulte o fabricante ou o fornecedor para saber se os envelopes resistem a temperaturas de até 210°C (410°F) sem colar, amassar, dobrar excessivamente ou liberar emissões perigosas.

Nota: Os envelopes podem ser impressos a uma temperatura até 220°C (428°F) se o Peso do Envelope estiver definido como Pesado e a Textura do Envelope estiver definido como Áspero. Selecione essas configurações utilizando o Servidor da Web Encorpado ou a partir do menu Papel no painel de controle da impressora.

- Para obter o melhor desempenho, use envelopes feitos com papel de 90 g/m² (24 lb encorpado). Use envelopes com peso de até 105 g/m² (28 lb encorpado), desde que o conteúdo de algodão seja de 25% ou menos. Os envelopes com 100% de algodão não devem exceder 90 g/m² (24 lb encorpado).
- Use somente envelopes novos.

- Para otimizar o desempenho e minimizar atolamentos, não use envelopes que:
 - Sejam muito curvados ou enrolados.
 - Estejam grudados ou danificados de alguma forma
 - Tenham janelas, aberturas, perfurações, recortes ou relevos
 - Tenham grampos metálicos, laços ou fechos
 - Tenham um design de autofechamento
 - Tenham selos postais colados
 - Tenham qualquer adesivo exposto quando a aba estiver na posição lacrada ou fechada
 - Tenham cantos dobrados
 - Tenham acabamentos ásperos, enrugados ou ondulados
- Ajuste a guia de largura de acordo com a largura dos envelopes.

Nota: A combinação da alta umidade (acima de 60%) e altas temperaturas de impressão poderá enruguar ou lacrar os envelopes.

Dicas para usar etiquetas

Imprima amostras nas etiquetas que pretende usar antes de comprar grandes quantidades.

Nota: A impressora suporta o uso ocasional de etiquetas de papel de lado único projetadas para uso em impressoras a laser. Recomenda-se a impressão de 20 ou poucas páginas de etiquetas de papel por mês. Não há suporte a etiquetas de vinil, farmacêuticas e de frente e verso.

Ao imprimir em etiquetas:

- Use etiquetas projetadas especialmente para impressoras a laser. Consulte o fabricante ou o fornecedor para verificar se:
 - As etiquetas são capazes de resistir a temperaturas de 210°C (410°F) sem colar, se curvar excessivamente, dobrar ou liberar emissões perigosas.

Nota: As etiquetas podem ser impressas a uma temperatura de fusão de até 220°C (428°F) caso Peso para Etiquetas esteja definido como Pesado. Selecione essa configuração usando o Servidor de Web Encorpado ou o menu Papel do painel de controle da impressora.
 - As etiquetas adesivas, a face de impressão (material imprimível) e os revestimentos finais resistem a uma pressão de até 25 psi (172 kPa) sem descolar, exsudar as bordas ou liberar vapores perigosos.
- Não use etiquetas com um material de suporte escorregadio.
- Use folhas de etiquetas completas. As folhas incompletas podem fazer com que as etiquetas se descolem durante a impressão, resultando em atolamentos. As folhas incompletas também contaminam a impressora e o cartucho com material adesivo e podem anular as garantias da impressora e do cartucho.
- Não use etiquetas com o adesivo exposto.
- Não imprima a menos de 1 mm (0,04 pol.) da borda da etiqueta, das perfurações ou entre os recortes das etiquetas.
- Verifique se o suporte adesivo não atinge a borda da folha. Recomenda-se o revestimento por zona do adesivo com pelo menos 1 mm (0,04 pol.) de distância das bordas. O material adesivo contamina a impressora e pode anular sua garantia.
- Se o revestimento por zona do adesivo não for possível, remova uma faixa de 1,6 mm (0,06 pol.) da borda de alimentação e use um adesivo sem exsudação.
- É preferível usar a orientação Retrato, especialmente ao imprimir códigos de barras.

Dicas para usar cartões

Os cartões são mídias de impressão pesadas e com uma camada. Muitas de suas características variáveis como, por exemplo, conteúdo de umidade, espessura e textura, podem ter um grande impacto sobre a qualidade da impressão. Imprima amostras nos cartões que pretende usar antes de comprar grandes quantidades.

Ao imprimir em cartões:

- Verifique se o Tipo de Papel é Cartões.
- Selecione a configuração apropriada de Textura do Papel.
- Esteja ciente de que a pré-impressão, a perfuração e a dobra podem afetar de forma significativa a qualidade da impressão e causar problemas de manuseio do papel ou atolamentos.
- Consulte o fabricante ou o fornecedor para saber se os cartões resistem a temperaturas de até 210°C (410°F) sem liberar emissões perigosas.
- Não use cartões pré-impresos fabricados com produtos químicos que possam contaminar a impressora. A pré-impressão introduz componentes semilíquidos e voláteis na impressora.
- Use cartões de fibras curtas sempre que possível.

Impressão de trabalhos confidenciais e outros trabalhos retidos

Retenção de trabalhos na impressora

Ao enviar um trabalho para a impressora, você pode especificar que deseja que a impressora retenha o trabalho na memória até que você o inicie a partir do painel de controle. Todos os trabalhos de impressão que podem ser iniciados pelo usuário na impressora são chamados de *trabalhos retidos*.

Nota: Os trabalhos de impressão do tipo Confidencial, Verificar, Reservar e Repetir podem ser excluídos se a impressora exigir memória adicional para processar outros trabalhos retidos.

Tipo de trabalho	Descrição
Confidencial	Ao enviar um trabalho de impressão Confidencial para a impressora, você precisa criar um PIN para o computador. O PIN deve ter quatro dígitos e usar os números de 0 a 9. O trabalho é retido na memória da impressora até que você insira o PIN a partir do painel de controle da impressora e opte por imprimir ou excluir o trabalho.
Verificar	Quando você envia um trabalho de impressão Verificar, a impressora imprime uma cópia e retém na memória da impressora as cópias restantes. Verificar permite checar se a primeira cópia é satisfatória antes de imprimir as cópias restantes. Depois que todas as cópias são impressas, o trabalho é automaticamente excluído da memória da impressora.
Reservar	Quando você envia um trabalho de impressão Reservar, a impressora não imprime o trabalho imediatamente. Ela armazena o trabalho na memória para que ele possa ser impresso mais tarde. O trabalho é retido na memória até que você o exclua do menu Trabalhos Retidos.
Repetir	Quando você envia um trabalho de impressão Repetir, a impressora imprime todas as cópias solicitadas do trabalho e armazena o trabalho na memória para que você possa imprimir cópias adicionais posteriormente. Você só poderá imprimir cópias adicionais enquanto o trabalho permanecer armazenado na memória.

Outros tipos de trabalhos retidos incluem:

- Perfis de várias origens
- Formas de um quiosque

- Marcadores
- Trabalhos não impressora, que são chamados de *trabalhos estacionados*

Impressão de trabalhos confidenciais e outros trabalhos retidos a partir do Windows

Nota: Os trabalhos confidenciais e Verificar impressão são excluídos automaticamente da memória após a impressão. Os trabalhos Repetir impressão e Manter impressão continuam retidos na impressora até que você opte por excluí-los.

- 1 Com um documento aberto, clique em **Arquivo → Imprimir**
- 2 Clique em **Propriedades, Preferências, Opções, ou Configuração.**
- 3 Clique em **Outras opções** e, em seguida, clique em **Imprimir e reter.**
- 4 Selecione o tipo do trabalho (Confidencial, Reservar, Repetir ou Verificar) e atribua um nome de usuário. Para um trabalho confidencial, insira também um PIN de quatro dígitos.
- 5 Clique em **OK** ou **Imprimir**, e vá até a impressora para liberar o trabalho.
- 6 Na tela Início, toque em **Trabalhos retidos.**
- 7 Toque em seu nome de usuário.

Nota: São exibidos até 500 resultados de trabalhos retidos. Se o seu nome não estiver aparecendo, toque na seta para baixo até que ele seja exibido ou em **Pesquisar trabalhos retidos** se houver muitos trabalhos retidos na impressora.

- 8 Toque em **Trabs confidenciais.**
- 9 Insira o seu PIN.
- 10 Toque em **Concluído.**
- 11 Toque no trabalho que você deseja imprimir.
- 12 Toque em **Imprimir**, ou toque nas setas para aumentar ou diminuir o número de cópias e, em seguida, toque em **Imprimir.**

Impressão de trabalhos confidenciais e outros trabalhos retidos a partir de um computador com o Macintosh

Nota: Os trabalhos confidenciais e Verificar impressão são excluídos automaticamente da memória após a impressão. Os trabalhos Repetir impressão e Manter impressão continuam retidos na impressora até que você opte por excluí-los.

- 1 Com um documento aberto, escolha **Arquivo > Imprimir.**
Se necessário, clique no triângulo de detalhes para ver mais opções.
- 2 Nas opções de impressão ou no menu pop-up Cópias e Páginas, escolha **Assinalar Trabalho.**
- 3 Selecione o tipo do trabalho (Confidencial, Reservar, Repetir ou Verificar) e atribua um nome de usuário. Para um trabalho confidencial, insira também um PIN de quatro dígitos.
- 4 Clique em **OK** ou **Imprimir** e vá até a impressora para liberar o trabalho.

- 5 Na tela início, toque em **Trabalhos Retidos**.
- 6 Toque em seu nome de usuário.
Nota: São exibidos até 500 resultados de trabalhos retidos. Se o seu nome não estiver aparecendo, toque em na seta para baixo até que ele seja exibido ou em **Pesquisar Trabalhos Retidos** se houver muitos trabalhos retidos na impressora.
- 7 Toque em **Trabalhos Confidenciais**
- 8 Insira o seu PIN.
- 9 Toque no trabalho que você deseja imprimir.
- 10 Toque em **Imprimir** ou em toque nas setas para aumentar ou diminuir o número de cópias e, em seguida, toque em **Imprimir**.

Impressão a partir de uma unidade flash

Uma porta USB está localizada no painel de controle da impressora. Insira a unidade flash na impressora para imprimir os tipos de arquivo suportados. Os tipos suportados incluem: .pdf, .gif, .jpeg, .jpg, .bmp, .png, .tiff, .tif, .pcx e .dcx.

- Lexar FireFly (512 MB ou 1GB)
- SanDisk Cruizer Micro (512 MB ou 1 GB)
- Sony (512 MB ou 1GB)

Muitas unidades flash foram testadas e aprovadas para uso com a impressora.

Notas:

- As unidades flash devem suportar especificações de USB 2.0 e suportar especificamente o modo de Alta velocidade.
- Os dispositivos USB devem suportar o sistema de arquivos FAT (*File Allocation Tables*). As unidades flash formatados com o NTFS (*New Technology File System*) ou qualquer outro sistema de arquivos não são suportados.
- Antes de imprimir um arquivo .pdf criptografado, você será solicitado a inserir a senha do arquivo no painel de controle da impressora.
- Você não pode imprimir arquivos para os quais não tenha permissões de impressão.
- Algumas unidades USB e hubs USB não são suportados.

Para imprimir a partir de uma unidade flash:

- 1 Certifique-se de que a impressora esteja ligada e que a mensagem **Pronto** seja exibida.
- 2 Insira uma unidade flash na porta USB.



Notas:

- Se você inserir a unidade flash quando a impressora precisar de atenção, como quando ocorre um atolamento, a impressora ignorará a unidade flash.
- Se você inserir a unidade flash enquanto a impressora estiver imprimindo outros trabalhos, a mensagem **Impressora ocupada** será exibida. Quando o trabalho atual for concluído, toque no ícone USB para imprimir documentos da unidade flash.

- 3 Toque no documento que você deseja imprimir.

Nota: As pastas encontradas na unidade flash são exibidas como pastas. Os nomes de arquivos recebem a extensão apropriada (por exemplo, .jpg).

- 4 Toque nas setas se quiser aumentar o número de cópias impressas.

- 5 Toque em **Imprimir**.



Nota: Não remova a unidade flash da porta USB até que o documento tenha sido impresso.

Se você deixar a unidade flash na impressora após deixar a tela inicial do menu USB, mas ainda quiser imprimir arquivos da unidade flash, você deverá ir para a tela Início e tocar no ícone USB para imprimir arquivos.

Impressão de páginas de informações

Impressão de uma lista de amostras de fontes

Para imprimir amostras das fontes atualmente disponíveis para sua impressora:

- 1 Certifique-se de que a impressora esteja ligada e que a mensagem **Pronto** apareça.
- 2 Na tela início, toque em .
- 3 Toque em **Relatórios**.
- 4 Toque na seta para baixo até que **Imprimir Fontes** seja exibido.
- 5 Toque em **Imprimir Fontes**.
- 6 Toque em **Fontes PCL** ou **Fontes PostScript**.
Imprimir amostra de lista de fontes.
- 7 Toque em  para retornar a tela de início.



Impressão de uma lista de diretórios

Uma lista de diretórios mostra todos os recursos armazenados na memória flash ou no disco rígido.

- 1 Certifique-se de que a impressora esteja ligada e que a mensagem **Pronto** apareça.
- 2 Na tela início, toque em .
- 3 Toque em **Relatórios**.
- 4 Toque na seta para baixo até que **Imprimir Diretório** seja exibido.
- 5 Toque em **Imprimir Diretório**.

Impressão das páginas de teste de qualidade de impressão

Imprima as páginas de teste de qualidade de impressão para isolar problemas de qualidade de impressão.

- 1 Desligue a impressora.
- 2 Mantenha  e  pressionados ao ligar a impressora.
- 3 Solte os botões quando a tela com a barra de andamento for exibida.
A impressora executa uma seqüência de ativação e, em seguida, o menu Configuração é exibido.
- 4 Toque na seta para baixo até que **Imprimir páginas de qualidade** seja exibido.
- 5 Toque em **Imprimir páginas de qualidade**.
As páginas de teste de qualidade de impressão são impressas.
- 6 Toque em **Voltar**.
- 7 Toque em **Sair do menu config**.

Cancelamento de um trabalho de impressão

Cancelamento de um trabalho de impressão no painel de controle da impressora

- 1 Toque em **Cancelar Trabalhos** na tela de toque ou pressione **✖** no teclado numérico.
- 2 Toque no trabalho que você deseja cancelar.
- 3 Toque em **Excluir Trabalhos Selecionados**.

Cancelamento de um trabalho de impressão a partir do um computador

Para cancelar trabalhos de impressão, execute um dos seguintes procedimentos:

Para usuários do Windows

- 1 Clique em  ou em **Iniciar** e depois clique em **Executar**.
- 2 Na caixa Iniciar pesquisa ou Executar, digite **controlar impressoras**.
- 3 Pressione **Enter** ou clique em **OK**.
Abra a pasta Impressoras e fax.
- 4 Clique duas vezes no ícone de impressora.
- 5 Selecione o trabalho a ser cancelado.
- 6 No teclado, pressione **Excluir**.

A partir da barra de tarefas do Windows:

Quando você envia um trabalho para impressão, um pequeno ícone de impressora é exibido no canto direito da barra de tarefas.

- 1 Clique duas vezes no ícone de impressora.
Uma lista de trabalhos de impressão é exibida na janela da impressora.
- 2 Selecione um trabalho a ser cancelado.
- 3 No teclado, pressione **Excluir**.

Para usuários Macintosh

No Mac OS X versão 10.5 ou posterior:

- 1 No menu Apple, escolha **Preferências do Sistema**.
- 2 Clique em **Imprimir e Fax** e clique duas vezes no ícone de impressão.
- 3 Na janela da impressora, selecione o trabalho a ser cancelado.
- 4 Na barra de ícones na parte superior da janela, clique no ícone **Excluir**.

Para Mac OS X versão 10.4 e anterior:

- 1 No menu Ir para, escolha **Aplicativos**.
- 2 Clique duas vezes em **Utilitários** ou **Centro de Impressão** ou **Utilitário de Instalação da Impressora**.

- 3 Clique duas vezes no ícone de impressora.
- 4 Na janela da impressora, selecione o trabalho a ser cancelado.
- 5 Na barra de ícones na parte superior da janela, clique no ícone **Excluir**.

Cópia

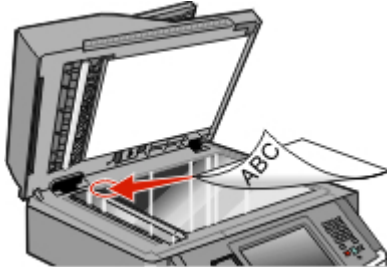
ADF	Vidro do scanner
	
Use o ADF para documentos com várias páginas.	Use o vidro do scanner para páginas únicas, itens pequenos (como cartões-postais ou fotos), transparências, papel fotográfico ou mídia fina (como recortes de revistas).

Para fazer cópias

Para fazer uma cópia rápida

- 1 Carregue um documento original com a face voltada para cima e a borda curta entrando primeiro no ADF ou com a face voltada para baixo no vidro do scanner.
Nota: Não carregue cartões-postais, fotos, itens pequenos, transparências, papel fotográfico ou mídia fina (como recortes de revistas) no ADF. Coloque esses itens no vidro do scanner.
- 2 Se você estiver carregando um documento no ADF, ajuste as guias de papel.
- 3 No painel de controle da impressora, pressione .
- 4 Se tiver colocado o documento no vidro do scanner, toque em **Concluir o Trabalho** para retornar a tela de início.

Cópia usando o ADF

- 1 Carregue um documento original com a face voltada para cima e a borda curta entrando primeiro no ADF.
Nota: Não carregue cartões-postais, fotos, itens pequenos, transparências, papel fotográfico ou mídia fina (como recortes de revistas) no ADF. Coloque esses itens no vidro do scanner.
- 2 Ajuste as guias de papel.
- 3 Na tela início, toque em **Cópia** ou use o teclado numérico para inserir o número de cópias.
É exibida a tela de cópia.
- 4 Altere as configurações de cópia necessárias.
- 5 Toque em **Copiar**.

Cópia com o vidro do scanner

- 1 Coloque um documento original com a face voltada para baixo no canto superior esquerdo do vidro do scanner.
- 2 Na tela início, toque em **Cópia** ou use o teclado numérico para inserir o número de cópias.
É exibida a tela de cópia.
- 3 Altere as configurações de cópia necessárias.
- 4 Toque em **Copiar**.
- 5 Coloque o próximo documento no vidro do scanner e toque em **Digitalizar a próxima página**.
- 6 Tocar em **Concluir o Trabalho** retorna a tela inicial.

Cópia de fotos

- 1 Coloque uma foto com a face voltada para baixo no canto superior esquerdo do vidro do scanner.
- 2 Na tela início, toque em **Copiar**.
- 3 Toque a **seta** Conteúdo até a **Fotografia** ser exibida.
- 4 Toque em **Copiar**.
- 5 Toque em **Digitalizar a Próxima Página** ou **Concluir o Trabalho**.

Cópia em mídia especial

Como fazer transparências

- 1 Carregue um documento original com a face voltada para cima e a borda curta entrando primeiro no ADF ou com a face voltada para baixo no vidro do scanner.

Nota: Não carregue cartões-postais, fotos, itens pequenos, transparências, papel fotográfico ou mídia fina (como recortes de revistas) no ADF. Coloque esses itens no vidro do scanner.
- 2 Se você estiver carregando um documento no ADF, ajuste as guias de papel.
- 3 Na tela início, toque em **Copiar**.
- 4 Toque em **Copiar de** e identifique o tamanho do documento original.
- 5 Toque em **Copiar para** e na bandeja que contém as transparências, ou toque em **Alimentador Manual** e coloque as transparências no alimentador de várias funções.
- 6 Toque no tamanho desejado da transparência e, em seguida, toque em **Continuar**.
- 7 Toque na seta para baixo até que **Transparência** seja exibido.
- 8 Toque em **Transparência** e, em seguida, toque em **Continuar**.
- 9 Toque em **Copiar**.

Cópia em papel timbrado

- 1 Carregue um documento original com a face voltada para cima e a borda curta entrando primeiro no ADF ou com a face voltada para baixo no vidro do scanner.

Nota: Não carregue cartões-postais, fotos, itens pequenos, transparências, papel fotográfico ou mídia fina (como recortes de revistas) no ADF. Coloque esses itens no vidro do scanner.

- 2 Se você estiver carregando um documento no ADF, ajuste as guias de papel.
- 3 Na tela início, toque em **Copiar**.
- 4 Toque em **Copiar de** e identifique o tamanho do documento original.
- 5 Toque em **Copiar para** e, em seguida toque em **Alimentador Manual** e posicione a parte timbrada voltado para cima, colocando a borda superior primeiro no alimentador de várias funções.
- 6 Toque no tamanho desejado de papel timbrado e, em seguida, toque em **Continuar**.
- 7 Toque na seta para baixo até que **Papel Timbrado** seja exibido.
- 8 Toque em **Papel Timbrado** e, em seguida, toque em **Continuar**.
- 9 Toque em **Copiar**.

Personalização das configurações de cópia

Cópia de um tamanho para outro

- 1 Carregue um documento original com a face voltada para cima e a borda curta entrando primeiro no ADF ou com a face voltada para baixo no vidro do scanner.

Nota: Não carregue cartões-postais, fotos, itens pequenos, transparências, papel fotográfico ou mídia fina (como recortes de revistas) no ADF. Coloque esses itens no vidro do scanner.

- 2 Se você estiver carregando um documento no ADF, ajuste as guias de papel.
- 3 Na tela início, toque em **Copiar**.
- 4 Toque em **Copiar de** e identifique o tamanho do documento original.
- 5 Toque em **Copiar para** e selecione o tamanho desejado para a cópia.

Nota: Se você selecionar um tamanho de papel diferente do tamanho de “Copiar de”, a impressora ajustará o tamanho automaticamente.

- 6 Toque em **Copiar**.

Fazer cópias usando papel de uma bandeja selecionada

Durante o processo de cópia, você pode selecionar a bandeja que contém o tipo de papel de sua escolha.

- 1 Carregue um documento original com a face voltada para cima e a borda curta entrando primeiro no ADF ou com a face voltada para baixo no vidro do scanner.

Nota: Não carregue cartões-postais, fotos, itens pequenos, transparências, papel fotográfico ou mídia fina (como recortes de revistas) no ADF. Coloque esses itens no vidro do scanner.

- 2 Se você estiver carregando um documento no ADF, ajuste as guias de papel.
- 3 Na tela início, toque em **Copiar**.
- 4 Toque em **Copiar de** e identifique o tamanho do documento original.
- 5 Toque em **Copiar para**, e toque na bandeja ou alimentador que contém o tipo de papel desejado.

Nota: Para selecionar Alimentador manual, você precisa selecionar também o tipo e tamanho do papel.

- 6 Toque em **Copiar**.

Cópia nos dois lados do papel (impressão frente e verso)

- 1 Carregue um documento original com a face voltada para cima e a borda curta entrando primeiro no ADF ou com a face voltada para baixo no vidro do scanner.

Nota: Não carregue cartões-postais, fotos, itens pequenos, transparências, papel fotográfico ou mídia fina (como recortes de revistas) no ADF. Coloque esses itens no vidro do scanner.

- 2 Se você estiver carregando um documento no ADF, ajuste as guias de papel.
- 3 Na tela início, toque em **Copiar**.
- 4 Na área Lados (frente e verso), toque no botão que possui a aparência desejada para as cópias frente e verso.

O primeiro número representa os lados dos documentos originais. O segundo representa os lados da cópia. Por exemplo, selecione 1 lado para 2 lados se os documentos originais estiverem impressos em 1 lado e você desejar cópias nos 2 lados (frente e verso).

Nota: O ADF digitaliza automaticamente os dois lados da página

- 5 Toque em **Copiar**.

Redução ou ampliação de cópias

As cópias podem ser reduzidas a 25% do tamanho do documento original ou ampliadas para até 400% do tamanho do documento original. A configuração padrão de fábrica para Ajustar é Automático. Se você deixar a opção Ajustar definida como Automático, o conteúdo do documento original será ajustado ao tamanho do papel no qual você está copiando.

Para reduzir ou ampliar uma cópia:

- 1 Carregue um documento original com a face voltada para cima e a borda curta entrando primeiro no ADF ou com a face voltada para baixo no vidro do scanner.

Nota: Não carregue cartões-postais, fotos, itens pequenos, transparências, papel fotográfico ou mídia fina (como recortes de revistas) no ADF. Coloque esses itens no vidro do scanner.

- 2 Se você estiver carregando um documento no ADF, ajuste as guias de papel.

- 3 Na tela início, toque em **Copiar**.
- 4 Na área Ajustar, toque em setas para ampliar ou reduzir suas cópias.
Tocar em "Copiar para" ou "Copiar de" após definir a opção Ajustar manualmente mudará o valor para Automático.
- 5 Toque em **Copiar**.

Ajuste da qualidade da cópia

- 1 Carregue um documento original com a face voltada para cima e a borda curta entrando primeiro no ADF ou com a face voltada para baixo no vidro do scanner.
Nota: Não carregue cartões-postais, fotos, itens pequenos, transparências, papel fotográfico ou mídia fina (como recortes de revistas) no ADF. Coloque esses itens no vidro do scanner.
- 2 Se você estiver carregando um documento no ADF, ajuste as guias de papel.
- 3 Na tela início, toque em **Copiar**.
- 4 Da área de Conteúdo, toque nas setas para representar melhor o que você está copiando:
 - **Texto** — Usado para documentos originais compostos principalmente por texto ou arte de linha
 - **Texto/Foto** — Usado quando os documentos originais são compostos por uma mistura de texto e gráficos ou imagens.
 - **Fotografia** — Usado quando o documento original for uma fotografia de alta qualidade ou impressão de jato de tinta.
 - **Imagem Impressa** — Usado para copiar fotografias e gráficos sombreados, como documentos impressos em impressoras a laser ou páginas de revistas ou jornais, que são compostos principalmente por imagens
- 5 Toque em **Copiar**.

Agrupamento de cópias

Se você imprimir várias cópias de um documento, poderá optar por imprimir cada cópia como um conjunto (agrupado) ou por imprimir as cópias como grupos de páginas (não agrupados).

Agrupado



Não agrupado



Por padrão, a opção Agrupar é definida como Ligada. Se não desejar agrupar suas cópias, altere a configuração para Desligada.

Para desativar agrupar:

- 1 Carregue um documento original com a face voltada para cima e a borda curta entrando primeiro no ADF ou com a face voltada para baixo no vidro do scanner.
Nota: Não carregue cartões-postais, fotos, itens pequenos, transparências, papel fotográfico ou mídia fina (como recortes de revistas) no ADF. Coloque esses itens no vidro do scanner.
- 2 Se você estiver carregando um documento no ADF, ajuste as guias de papel.
- 3 Na tela início, toque em **Copiar**.

- 4 Use o teclado para inserir o número de cópias.
- 5 Toque em **Desligar** se não desejar cópias agrupadas.
- 6 Toque em **Copiar**.

Colocação de folhas separadoras entre cópias

- 1 Carregue um documento original com a face voltada para cima e a borda curta entrando primeiro no ADF ou com a face voltada para baixo no vidro do scanner.

Nota: Não carregue cartões-postais, fotos, itens pequenos, transparências, papel fotográfico ou mídia fina (como recortes de revistas) no ADF. Coloque esses itens no vidro do scanner.

- 2 Se você estiver carregando um documento no ADF, ajuste as guias de papel.
- 3 Na tela início, toque em **Copiar**.
- 4 Toque em **Opções**.
- 5 Toque em **Folhas Separadoras**

Nota: O agrupamento deve estar Ligado para que as folhas separadoras sejam colocadas entre as cópias. Se a opção Agrupamento estiver Desligada, as folhas separadoras serão adicionadas ao final do trabalho de impressão.

- 6 Selecione um dos seguintes procedimentos:

- **Entre Cópias**
- **Entre Trabalhos**
- **Entre Páginas**

- 7 Toque em **Concluído**.
- 8 Toque em **Copiar**.

Para copiar várias páginas em uma única folha

Para economizar papel, você pode copiar duas ou quatro páginas consecutivas de um documento de várias páginas em uma única folha de papel.

Notas:

- Paper Size (Tamanho papel) deve ser definido como Letter, Legal, A4 ou B5 JIS (Carta, Ofício, A4 ou JIS B5).
 - A opção Tamanho da cópia deve ser definida como 100%.
- 1 Carregue um documento original com a face voltada para cima e a borda curta entrando primeiro no ADF ou com a face voltada para baixo no vidro do scanner.

Nota: Não carregue cartões-postais, fotos, itens pequenos, transparências, papel fotográfico ou mídia fina (como recortes de revistas) no ADF. Coloque esses itens no vidro do scanner.
 - 2 Se você estiver carregando um documento no ADF, ajuste as guias de papel.
 - 3 Na tela início, toque em **Copiar**.
 - 4 Selecione uma configuração frente e verso.
 - 5 Toque em **Opções**.

- 6 Toque em **Economia de papel**.
- 7 Selecione a saída desejada.
- 8 Toque em **Imprimir bordas da página** se desejar que uma caixa seja desenhada em torno de cada página das cópias.
- 9 Toque em **Concluído**.
- 10 Toque em **Copiar**.

Criação de um trabalho personalizado (criação de trabalho)

O trabalho personalizado ou criação de trabalho, é usado para combinar um ou mais conjuntos de documentos originais em um único trabalho de cópia. Cada conjunto pode ser digitalizado usando parâmetros diferentes de trabalho. Quando um trabalho de cópia é enviado e a opção Trabalho Personalizado está ativada, o scanner digitaliza o primeiro conjunto de documentos originais usando os parâmetros fornecidos e o conjunto seguinte usando os mesmos parâmetros ou parâmetros diferentes.

A definição de um conjunto depende da origem da digitalização:

- Se você digitalizar um documento no vidro do scanner, um conjunto consistirá em uma página.
- Se você digitalizar várias páginas usando o ADF, um conjunto consistirá em todas as páginas digitalizadas até que o ADF seja esvaziado.
- Se você digitalizar uma página usando o ADF, um conjunto consistirá em uma página.

Por exemplo:

- 1 Carregue um documento original com a face voltada para cima e a borda curta entrando primeiro no ADF ou com a face voltada para baixo no vidro do scanner.
Nota: Não carregue cartões-postais, fotos, itens pequenos, transparências, papel fotográfico ou mídia fina (como recortes de revistas) no ADF. Coloque esses itens no vidro do scanner.
- 2 Se você estiver carregando um documento no ADF, ajuste as guias de papel.
- 3 Na tela início, toque em **Copiar**.
- 4 Toque em **Opções**.
- 5 Toque em **Trabalhos Personalizados**
- 6 Toque em **Ligar**
- 7 Toque em **Concluído**.
- 8 Toque em **Copiar**.
Quando o final de um conjunto é atingido, a tela de digitalização é exibida.
- 9 Carregue o próximo documento com a face voltada para cima e a borda curta entrando primeiro no ADF ou com a face voltada para baixo no vidro do scanner e, em seguida, toque em **Digitalizar o Alimentador do Documento** ou **Digitalizar a base de cópia**.
Nota: Se necessário, altere as configurações do trabalho.
- 10 Se tiver outro documento para ser digitalizado, carregue o próximo documento com a face voltada para cima e a borda curta entrando primeiro no ADF ou com a face voltada para baixo no vidro do scanner e, em seguida, toque em **Digitalizar o Alimentador do Documento** ou **Digitalizar a base de cópia**. Caso contrário, toque em **Concluir o trabalho**.

Pausar um trabalho de impressão para fazer cópias

Quando a configuração “Permitir cópias prioritárias” estiver Ativada, a impressora pausa o trabalho de impressão atual, quando você inicia um trabalho de cópia.

Nota: A configuração “Permitir cópias prioritárias” deve estar definida como Ativada no menu Configurações de cópia, para que você possa pausar o trabalho de impressão atual e fazer cópias.

- 1 Carregue um documento original com a face voltada para cima e a borda curta entrando primeiro no ADF ou com a face voltada para baixo no vidro do scanner.

Nota: Não carregue cartões-postais, fotos, itens pequenos, transparências, papel fotográfico ou mídia fina (como recortes de revistas) no ADF. Coloque esses itens no vidro do scanner.

- 2 Se você estiver carregando um documento no ADF, ajuste as guias de papel.
- 3 No painel de controle da impressora, pressione .
- 4 Se você colocou um documento no vidro do digitalizador, toque em **Concluir o trabalho** para retornar a tela Início.

Inserção de informações em cópias

Colocação da data e da hora na parte superior de cada página

- 1 Carregue um documento original com a face voltada para cima e a borda curta entrando primeiro no ADF ou com a face voltada para baixo no vidro do scanner.

Nota: Não carregue cartões-postais, fotos, itens pequenos, transparências, papel fotográfico ou mídia fina (como recortes de revistas) no ADF. Coloque esses itens no vidro do scanner.

- 2 Se você estiver carregando um documento no ADF, ajuste as guias de papel.
- 3 Na tela início, toque em **Copiar**.
- 4 Toque em **Opções**.
- 5 Toque em **Cabeçalho/Rodapé**
- 6 Escolha uma área da página para colocar a data e a hora.
- 7 Toque em **Data/Hora** e, em seguida, toque em **Continuar**.
- 8 Toque em **Concluído**.
- 9 Toque em **Copiar**.

Colocação de um overlay de mensagem em cada página

Um overlay de mensagem pode ser colocado em cada página. As opções de mensagem são Urgente, Confidencial, Cópia ou Rascunho. Para colocar uma mensagem nas cópias:

- 1 Carregue um documento original com a face voltada para cima e a borda curta entrando primeiro no ADF ou com a face voltada para baixo no vidro do scanner.
Nota: Não carregue cartões-postais, fotos, itens pequenos, transparências, papel fotográfico ou mídia fina (como recortes de revistas) no ADF. Coloque esses itens no vidro do scanner.
- 2 Se você estiver carregando um documento no ADF, ajuste as guias de papel.
- 3 Na tela início, toque em **Copiar**.
- 4 Toque em **Opções**.
- 5 Toque em **Overlay**.
- 6 Toque no botão que contém o overlay a ser usado.
- 7 Toque em **Concluído**.
- 8 Toque em **Copiar**.

Cancelamento de um trabalho de cópia

Cancelamento de um trabalho de cópia enquanto o documento está no ADF

Quando o ADF inicia o processamento de um documento, a tela de digitalização é exibida. Para cancelar o trabalho de cópia, toque em **Cancelar trabalho** na tela de toque.

A tela “Cancelando trabalho de digitalização” é exibida. O ADF limpa todas as páginas no ADF e cancela o trabalho.

Cancelamento de um trabalho de cópia ao copiar páginas usando o vidro do scanner

Toque em **Cancelar trabalho** na tela de toque.

A tela “Cancelando trabalho de digitalização” é exibida. Quando o trabalho é cancelado, a tela de cópia é exibida.

Cancelamento de um trabalho de cópia enquanto as páginas estiverem sendo impressas

- 1 Toque em **Cancelar trabalho** na tela de toque ou pressione  no teclado.
- 2 Toque no trabalho que você deseja cancelar.
- 3 Toque em **Excluir Trabalhos Selecionados**
O resto do trabalho de cópia é cancelado. A tela inicial é exibida.

Para entender as telas e as opções de cópia

Copiar de

Essa opção abre uma tela onde é possível inserir o tamanho dos documentos a serem copiados. Toque em um botão de tamanho de papel para selecioná-lo como a configuração de “Copiar de”. A tela de cópia é exibida com sua nova configuração.

Copiar para

Essa opção abre uma tela onde é possível inserir o tamanho e o tipo de papel no qual suas cópias serão impressas.

- Toque em um botão de tamanho de papel para selecioná-lo como a configuração de “Copiar para”. A tela de cópia é exibida com sua nova configuração.
- Se as configurações de tamanho de “Copiar de” e “Copiar para” forem diferentes, a impressora ajustará automaticamente a configuração Ajustar para acomodar a diferença.
- Se o tipo ou o tamanho do papel em que você deseja fazer a cópia não estiver carregado em uma das bandejas, toque em **Alimentador manual** e envie manualmente o papel por meio do alimentador multifunção.
- Quando a opção “Copiar para” estiver definida como Ajuste automático de tamanho, cada cópia corresponderá ao tamanho do documento original. Se não houver um tamanho de papel correspondente carregado em uma das bandejas, a impressora ajustará a cópia ao papel carregado.

Ajustar

Essa opção cria uma imagem a partir de sua cópia que é proporcionalmente dimensionada entre 25% e 400%. A opção Ajustar também pode ser definida automaticamente.

- Quando você deseja copiar de um tamanho de papel para outro, como de papel Ofício para Carta, a definição dos tamanhos de papel em “Copiar de” e “Copiar para” altera automaticamente o ajuste a fim de manter na cópia todas as informações do documento original.
- Tocar na seta para a esquerda diminui o valor em 1%; tocar na seta para a direita aumenta o valor em 1%.
- Mantenha uma das setas pressionada para produzir um incremento contínuo.
- Mantenha uma das setas pressionada por dois segundos para acelerar a alteração.

Tonalidade

Essa opção ajusta o quanto as cópias serão mais claras ou mais escuras em relação ao documento original.

Conteúdo

Essa opção informa à impressora o tipo do documento original. Escolha entre Texto, Texto/Foto, Fotografia ou Imagem Impressa.

- **Texto** — Realça o texto nítido, preto e de alta resolução contra um plano de fundo branco.
- **Texto/Foto** — Usado quando os documentos originais são compostos por uma mistura de texto e gráficos ou imagens.

- **Fotografia** — Informa ao scanner que os gráficos e as imagens devem ser tratados com mais atenção. Essa configuração torna a digitalização mais demorada, mas realça a reprodução de todo o intervalo dinâmico de tons do documento original.
- **Imagem Impressa** — Usado para copiar fotografias e gráficos sombreados, como documentos impressos em impressoras a laser ou páginas de revistas ou jornais, que são compostos principalmente por imagens

Lados (frente e verso)

Use essa opção para selecionar configurações de impressão frente e verso. Você pode imprimir cópias em um ou dois lados, fazer cópias frente e verso (duplex) de documentos originais impressos em frente e verso, fazer cópias frente e verso de documentos originais impressos apenas em um lado ou fazer cópias apenas em um lado (simples) de documentos originais impressos em frente e verso.

Agrupar

Essa opção mantém as páginas de um trabalho de impressão empilhadas em seqüência ao imprimir diversas cópias do documento. A configuração padrão de fábrica de Agrupar é Ativar; as páginas de saída das cópias são ordenadas da seguinte forma: (1,2,3) (1,2,3) (1,2,3). Se você quiser que todas as cópias de cada página permaneçam juntas, desative a opção Agrupar. As cópias serão ordenadas da seguinte forma: (1,1,1) (2,2,2) (3,3,3).

Opções

Tocar no botão Opções abre uma tela na qual é possível alterar as configurações Economia de papel, Criar folheto, Imagem Avançada, Trabalho Personalizado, Folhas Separadoras, Deslocamento de Margem, Apagar Borda, Cabeçalho/Rodapé, Overlay, Duplex Avançado e Salvar Atalhos.

Economia de Papel

Essa opção permite imprimir duas ou mais folhas de um documento original juntas, na mesma página. A opção Economia de Papel também é chamada de Nº de pág/folha. Nº indica um número. Por exemplo, 2 pág/folha imprimirá duas páginas do documento em uma única folha e 4 pág/folha imprimirá quatro páginas em uma única folha. Tocar em Imprimir bordas da página adiciona ou remove a borda que contorna as páginas do documento original na página de saída.

Criar Brochura

Essa opção cria uma pilha de páginas agrupadas que, quando dobradas, forma uma brochura com metade do tamanho da página do documento original e com todas as páginas em ordem.

Nota: Para usar a opção Criar brochura, é preciso ter uma unidade duplex conectada à impressora.

Imagem Avançada

Essa opção permite ajustar as configurações Remoção de plano de fundo, Eliminação de cor, Contraste, Imagem espelhada, Imagem negativa, Detalhes de sombra, Digitalização borda a borda e nitidez antes de copiar o documento.

Trabalho personalizado

Essa opção combina vários trabalhos de digitalização em um único trabalho.

Folhas Separadoras

Essa opção coloca uma folha de papel em branco entre cópias, páginas e trabalhos de impressão. As folhas separadoras podem ser retiradas de uma bandeja que contenha um tipo ou uma cor de papel diferente do papel em que estão sendo impressas as cópias.

Desloc. de margem

Essa opção aumenta o tamanho da margem segundo a distância especificada. Isso pode ser útil para fornecer espaço para a encadernação ou perfuração das cópias. Use as setas de aumento ou de diminuição para definir o tamanho da margem desejada. Se a margem adicional for grande demais, a cópia será cortada.

Apagar Borda

Essa opção elimina manchas ou informações ao redor das bordas do documento. Você pode optar por eliminar uma área igual ao redor dos quatro lados do papel ou selecionar uma borda específica. A opção Apagar borda apaga tudo o que estiver dentro da área selecionada, fazendo com que nada seja impresso nessa parte do papel.

Cabeçalho/Rodapé

Esta opção ativa a Data/Hora, Número de página, Números de redução ou Texto personalizado e os imprime no cabeçalho ou rodapé especificado.

Overlay

Essa opção cria uma marca d'água (ou uma mensagem) que cobre o conteúdo da cópia. Você pode escolher entre Urgente, Confidencial, Cópia e Rascunho, ou pode digitar uma mensagem padrão no campo "Digitar texto personalizado". A palavra escolhida aparecerá, impressa em cores fracas e fonte grande, em todas as páginas.

Nota: Um overlay personalizado pode ser criado pelo responsável pelo suporte do sistema. Quando um overlay personalizado é criado, é exibido um botão desse overlay.

Frente e verso

Essa opção controla se os documentos são impressos em um ou dois lados, a orientação de seus documentos originais e como os documentos serão encadernados.

Nota: Algumas opções Duplex Avançadas podem não estar disponíveis em todos os modelos de impressoras.

Salvar como atalho

Esta opção permite que as configurações atuais sejam salvas como um atalho.

Para melhorar a qualidade de cópia

Pergunta	Dica
Quando devo usar o modo Texto?	<ul style="list-style-type: none">• Use o modo Texto quando a preservação do texto for o objetivo principal da cópia e quando você não estiver preocupado em preservar as imagens copiadas do documento original.• O modo Texto é recomendado para recibos, formulários em cópia carbono e documentos que contêm apenas texto ou arte de linhas finas.

Pergunta	Dica
Quando devo usar o modo Texto/Foto?	<ul style="list-style-type: none"> • Use o modo Texto/Foto quando você for copiar um documento original que contenha uma mistura de texto e gráficos. • O modo Texto/Foto é recomendado para artigos de revistas, gráficos comerciais e brochuras.
Quando devo usar o modo Imagem impressa?	Use o modo Imagem impressa ao copiar fotografias ou gráficos sombreados, como documentos impressos em impressoras a laser ou páginas de revistas ou jornais.
Quando devo usar o modo Fotografia?	Use o modo Fotografia quando o documento original for uma fotografia ou impressão de jato de tinta de alta qualidade.

Envio de e-mails

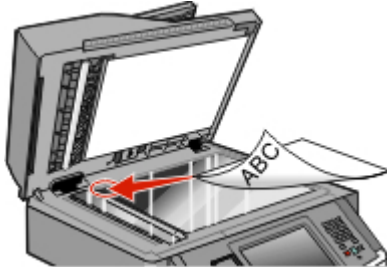
ADF	Vidro do scanner
	
Use o ADF para documentos com várias páginas.	Use o vidro do scanner para páginas únicas, itens pequenos (como cartões-postais ou fotos), transparências, papel fotográfico ou mídia fina (como recortes de revistas).

Preparação para o uso do e-mail

Ativação da função de e-mail

A função de e-mail deve ser ativada antes do uso. Se você desativou a função de e-mail ao configurar a impressora pela primeira vez, ou se a impressora foi desligada para um longo período, siga estas etapas:

Nota: Para concluir esta etapa, você deve saber seu endereço de Gateway SMTP Principal (servidor de e-mail). Para obter mais informações, consulte o responsável de suporte do sistema.

- 1 Toque em **Menus**.
- 2 Toque em **Configurações**.
- 3 Toque em **Configurações Gerais**.
- 4 Toque na seta à esquerda ou à direita perto de **Executar configuração inicial** para selecionar **Sim**.
- 5 Toque em **Enviar**.
Enviando alterações é exibido.
- 6 Desligue a impressora, espere dez segundos e, em seguida, ligue-a novamente.
- 7 No painel de controle da impressora, selecione seu idioma.
- 8 Selecione seu país ou região, e depois toque em **Continuar**.
- 9 Selecione seu fuso horário e depois toque em **Continuar**.
- 10 Toque em **E-mail** e, em seguida, toque em **Continuar**.
- 11 Selecione os botões adicionais que você deseja que sejam exibidos na tela inicial e toque em **Continuar**.
- 12 Toque em **Enter**.
- 13 Toque em **Continuar**.

14 Digite o endereço Gateway SMTP Principal e depois toque em **Enter**.

15 Se solicitado, ajuste a data e a hora e toque em **Continuar**.

Quando aparecer a tela inicial, a função de e-mail está ativada.

Configuração da função de e-mail

Para que o e-mail funcione, ele deve ser ativado na configuração da impressora e ter um endereço IP ou de gateway válido. Para configurar a função de e-mail:

1 Digite o endereço IP da impressora no campo de endereço do navegador da Web.

Nota: Se você não sabe o endereço IP da impressora, imprima uma página de configuração de rede e veja o endereço IP na seção TCP/IP.

2 Clique em **Configurações**.

3 Em Configurações Padrão, clique em **Configuração de E-mail/FTP**.

4 Clique em **Configurações de E-mail**

5 Clique em **Configuração de Servidor de E-mail**

6 Preencha os campos com as informações apropriadas.

7 Clique em **Adicionar**.

Configurações de e-mail

1 Digite o endereço IP da impressora no campo de endereço do navegador da Web.

Nota: Se você não sabe o endereço IP da impressora, imprima uma página de configuração de rede e veja o endereço IP na seção TCP/IP.

2 Clique em **Configurações**.

3 Clique em **Configurações de e-mail/FTP**

4 Clique em **Configurações de E-mail**

5 Preencha os campos com as informações apropriadas.

6 Clique em **Enviar**.

Criação de um atalho de e-mail

Criação de um atalho de e-mails usando o Servidor da Web Incorporado

1 Digite o endereço IP da impressora no campo de endereço do navegador da Web.

Nota: Se você não sabe o endereço IP da impressora, imprima uma página de configuração de rede e veja o endereço IP na seção TCP/IP.

2 Clique em **Configurações**.

3 Em Outras Configurações, clique em **Gerenciar Atalhos**.

4 Clique em **Configuração de Atalho de E-mail**

5 Digite um nome exclusivo para o destinatário e insira o endereço de e-mail.

Nota: Se estiver inserindo vários endereços, separe cada endereço com uma vírgula (,).

6 Selecione as configurações de digitalização (Formato, Conteúdo, Cor e Resolução).

7 Insira um número de atalho e clique em **Adicionar**.

Se você inserir um número que já esteja em uso, será solicitado que você selecione outro número.

Criação de um atalho de e-mail utilizando a tela de toque

1 Na tela início, toque em **E-mail**.

2 Digite o endereço de e-mail do destinatário.

Para criar um grupo de destinatários, toque em **Próximo endereço** e digite o endereço de e-mail do próximo destinatário.

3 Toque em **Salvar como Atalho**.

4 Digite um nome exclusivo para o atalho e, em seguida, toque em **Enter**.

5 Verifique se o nome e o número do atalho estão corretos e toque em **OK**.

Se o nome ou o número estiverem incorretos, toque em **Cancelar** e insira as informações novamente.

Envio de um documento por e-mail

Enviar um e-mail utilizando a tela de toque

1 Carregue um documento original com a face voltada para cima e a borda curta entrando primeiro no ADF ou com a face voltada para baixo no vidro do scanner.

Nota: Não carregue cartões-postais, fotos, itens pequenos, transparências, papel fotográfico ou mídia fina (como recortes de revistas) no ADF. Coloque esses itens no vidro do scanner.

2 Se você estiver carregando um documento no ADF, ajuste as guias de papel.

3 Na tela início, toque em **E-mail**.

4 Insira o endereço de e-mail ou o número do atalho.

Para inserir outros destinatários, pressione **Próximo Endereço** e insira o endereço ou número do atalho desejado.

5 Toque em **Enviar por E-mail**.

Envio de um e-mail usando um número de atalho

1 Carregue um documento original com a face voltada para cima e a borda curta entrando primeiro no ADF ou com a face voltada para baixo no vidro do scanner.

Nota: Não carregue cartões-postais, fotos, itens pequenos, transparências, papel fotográfico ou mídia fina (como recortes de revistas) no ADF. Coloque esses itens no vidro do scanner.

2 Se você estiver carregando um documento no ADF, ajuste as guias de papel.

- 3 Pressione **#** e em seguida, digite o número do atalho utilizando o teclado numérico.
Para inserir outros destinatários, pressione **Próximo endereço** e insira o endereço ou número do atalho desejado.
- 4 Toque em **Enviar por E-mail**.

Envio de e-mail usando o catálogo de endereços

- 1 Carregue um documento original com a face voltada para cima e a borda curta entrando primeiro no ADF ou com a face voltada para baixo no vidro do scanner.
Nota: Não carregue cartões-postais, fotos, itens pequenos, transparências, papel fotográfico ou mídia fina (como recortes de revistas) no ADF. Coloque esses itens no vidro do scanner.
- 2 Se você estiver carregando um documento no ADF, ajuste as guias de papel.
- 3 Na tela início, toque em **E-mail**.
- 4 Toque em **Pesquisar Catálogo de Endereço**.
- 5 Insira o nome ou a parte do nome que você está pesquisando e depois toque em **Pesquisar**.
- 6 Toque no nome que deseja adicionar à caixa Para.
Para inserir novos destinatários, pressione **Próximo endereço** e depois insira o endereço ou o número do atalho que você deseja adicionar; ou pesquise no catálogo de endereços.
- 7 Toque em **Enviar por E-mail**.

Personalização de configurações de e-mail

Adição do assunto e das informações da mensagem do e-mail

- 1 Carregue um documento original com a face voltada para cima e a borda curta entrando primeiro no ADF ou com a face voltada para baixo no vidro do scanner.
Nota: Não carregue cartões-postais, fotos, itens pequenos, transparências, papel fotográfico ou mídia fina (como recortes de revistas) no ADF. Coloque esses itens no vidro do scanner.
- 2 Se você estiver carregando um documento no ADF, ajuste as guias de papel.
- 3 Na tela início, toque em **E-mail**.
- 4 Digite um endereço de e-mail.
- 5 Toque em **Opções**.
- 6 Toque em **Assunto**.
- 7 Digite o assunto do e-mail.
- 8 Toque em **Concluído**.
- 9 Toque em **Mensagem**.
- 10 Digite uma mensagem de e-mail.

11 Toque em **Concluído**.

12 Toque em **Enviar por E-mail**.

Alteração do tipo de arquivo de saída

1 Carregue um documento original com a face voltada para cima e a borda curta entrando primeiro no ADF ou com a face voltada para baixo no vidro do scanner.

Nota: Não carregue cartões-postais, fotos, itens pequenos, transparências, papel fotográfico ou mídia fina (como recortes de revistas) no ADF. Coloque esses itens no vidro do scanner.

2 Se você estiver carregando um documento no ADF, ajuste as guias de papel.

3 Na tela início, toque em **E-mail**.

4 Digite um endereço de e-mail.

5 Toque em **Opções**.

6 Toque no botão que representa o tipo de arquivo a ser enviado.

- **PDF**—Cria um único arquivo com várias páginas, que pode ser visualizado com o Adobe Reader. O Adobe Reader é fornecido gratuitamente pela Adobe no endereço www.adobe.com.
- **PDF Seguro**—Cria um arquivo PDF que protege o conteúdo dos arquivos contra o acesso não autorizado.
- **TIFF**—Cria vários arquivos ou um único arquivo. Se a opção TIFF de Várias páginas estiver desativada no menu Configuração do Servidor da Web Incorporado, o TIFF salvará uma página em cada arquivo. Normalmente, o tamanho do arquivo é maior do que o de um JPEG equivalente.
- **JPEG**—Cria e anexa um arquivo separado para cada página do documento original e pode ser visualizado pela maioria dos navegadores da Web e programas gráficos.
- **XPS**—Cria um único arquivo Especificação de Papel XML (XPS) com várias páginas, visível no Internet Explorer e .NET Framework, ou através do download do visualizador independente.

7 Toque em **Enviar por E-mail**.

Nota: Se você selecionar PDF Criptografado, deverá inserir sua senha duas vezes.

Cancelamento de um e-mail

- Ao usar o ADF, toque em **Cancelar Trabalho** enquanto **Digitalização...** estiver sendo exibido.
- Ao usar o vidro do scanner, toque em **Cancelar Trabalho** enquanto **Digitalização...** ou **Digitalizar a próxima página/Concluir o trabalho** estiver sendo exibido.

Para entender as opções de e-mail

Tamanho Original

Essa opção abre uma tela onde é possível escolher o tamanho dos documentos a serem enviados por e-mail.

- Toque em um botão de tamanho de papel para selecioná-lo como a configuração de Tamanho Original. A tela de e-mail é exibida com sua nova configuração.
- Quando Tamanho Original é definido como Tamanhos Mistos, é possível digitalizar um documento original que tenha tamanhos de papel misto Carta e Ofício.

Lados (frente e verso)

Essa opção informa à impressora se o documento original é simples (impresso de um lado) ou frente e verso (impresso dos dois lados). Isso permite que o scanner saiba o que precisa ser digitalizado para inclusão no e-mail.

Orientação

Essa opção informa a impressora se a orientação do documento original é Retrato ou Paisagem e, em seguida, altera as configurações de Lados e Encadernação para que elas correspondam à orientação do documento original.

Encadernação

Informa à impressora se o documento original é encadernado pela borda longa ou pela borda curta.

Assunto do e-mail

Essa opção permite inserir uma linha de assunto para o e-mail. Você pode inserir até 255 caracteres.

Nome do Arquivo de E-mail.

Esta opção permite que você personalize o nome do arquivo anexado.

Mensagem de e-mail

Essa opção permite inserir uma mensagem a ser enviada com o anexo digitalizado.

Resolução

Ajusta a qualidade da saída do e-mail. Aumentar a resolução da imagem aumentará também o tamanho de arquivo do e-mail e o tempo necessário para digitalizar o documento original. A resolução da imagem pode ser reduzida para reduzir o tamanho do arquivo de e-mail.

Enviar como

Essa opção define a saída (PDF, TIFF, JPEG ou XPS) da imagem digitalizada.

- **PDF** — Cria um único arquivo com várias páginas, que pode ser visualizado com o Adobe Reader. O Adobe Reader é fornecido gratuitamente pela Adobe no endereço **www.adobe.com**.
- **PDF Seguro** — Cria um arquivo PDF que protege o conteúdo dos arquivos contra o acesso não autorizado.
- **TIFF** — Cria vários arquivos ou um único arquivo. Se a opção TIFF de Várias páginas estiver desativada no menu Configuração do Servidor da Web Incorporado, o TIFF salvará uma página em cada arquivo. Normalmente, o tamanho do arquivo é maior do que o de um JPEG equivalente.
- **JPEG** — Cria e anexa um arquivo separado para cada página do documento original e pode ser visualizado pela maioria dos navegadores da Web e programas gráficos.
- **XPS**—Cria um único arquivo XPS com várias páginas, visível no Internet Explorer e . NET Framework, ou através do download do visualizador independente.

Conteúdo

Essa opção informa à impressora o tipo do documento original. Escolha entre Texto, Texto/Foto ou Fotografia. A opção Cor pode ser ativada ou desativada com qualquer uma das opções de Conteúdo. A opção Conteúdo afeta a qualidade e o tamanho do e-mail.

- **Texto** — Realça o texto nítido, preto e de alta resolução contra um plano de fundo branco.
- **Texto/Foto** — Usado quando os documentos originais são compostos por uma mistura de texto e gráficos ou imagens.
- **Fotografia** — Informa ao scanner que os gráficos e as imagens devem ser tratados com mais atenção. Essa configuração torna a digitalização mais demorada, mas realça a reprodução de todo o intervalo dinâmico de tons do documento original. Isso aumenta a quantidade de informações salvas.
- **Cor** — Define o tipo de digitalização e a saída do e-mail. Documentos coloridos podem ser digitalizados e enviados para um endereço de e-mail.

Opções Avançadas

Esse botão abre uma tela na qual você pode alterar as configurações Imagem avançada, Trabalho personalizado, Log de transmissão, Visualização da digitalização, Apagar borda e Tonalidade.

- **Imagem avançada** — Ajusta as configurações Remoção plano de fundo, Contraste, Digital. borda a borda, Detalhes de sombra e Imagem espelhada antes da cópia do documento
- **Trabalho personalizado (criação de trabalho)** — Combina vários trabalhos de digitalização em um único trabalho
- **Log de transmissão** — Imprime o log de transmissão ou de erro de transmissão
- **Visualização da digitalização** — Exibe as primeiras páginas da imagem antes que ela seja incluída no e-mail Quando a primeira página é digitalizada, ocorre uma pausa na digitalização e uma imagem de visualização é exibida.
- **Apagar borda** — Elimina manchas ou informações ao redor das bordas do documento. Você pode optar por eliminar uma área igual ao redor dos quatro lados do papel ou selecionar uma borda específica. Apagar borda apagará tudo o que estiver dentro da área selecionada, fazendo com que nada seja digitalizado nessa parte do papel.
- **Tonalidade** — Ajusta a tonalidade dos seus e-mails digitalizados.

Fax

Nota: As capacidades do fax podem não estar disponíveis em todos os modelos de impressora.

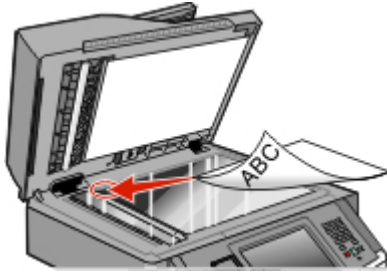
ADF	Vidro do scanner
	
Use o ADF para documentos com várias páginas.	Use o vidro do scanner para páginas únicas, itens pequenos (como cartões-postais ou fotos), transparências, papel fotográfico ou mídia fina (como recortes de revistas).

Preparando a impressora para enviar fax

Nota: As capacidades do fax podem não estar disponíveis em todos os modelos de impressora.

Os métodos de conexão a seguir podem não se aplicar a todos os países ou regiões.

⚠ ATENÇÃO—PERIGO DE CHOQUE: Não use o recurso de fax durante uma tempestade com raios. Não instale este produto nem faça nenhuma conexão elétrica ou de cabeamento, como do cabo de alimentação ou de telefone, durante uma tempestade com raios.

Configurar a impressora para envio de fax

Ao configurar a impressora para o fax, você deve seguir estas etapas:

- 1 Escolha um tipo de conexão de fax e depois siga as etapas para aquele método. Para obter mais informações, consulte “Escolha de uma conexão de fax” na página 120.
- 2 Siga as etapas para ativar a função de fax. Para obter mais informações, consulte “Ativar a função de fax” na página 131.

Escolha de uma conexão de fax

É possível conectar equipamentos à impressora, como um telefone, uma secretária eletrônica ou um computador com modem. Para determinar a melhor maneira de configura a impressora, consulte a tabela a seguir.

Notas:

- A impressora é um dispositivo analógico que funciona melhor quando está conectada diretamente à tomada. Outros dispositivos (como um telefone ou uma secretária eletrônica) podem ser conectados com sucesso à impressora, como descrito nas etapas a seguir.
- Se você desejar uma conexão digital, como ISDN, DSL ou ADSL, será necessário ter um dispositivo de terceiros (como um filtro DSL). Entre em contato com seu provedor de DSL para obter um filtro. O filtro DSL remove o sinal digital na linha de telefone que pode interferir na capacidade da impressora de enviar fax adequadamente.
- Você *não* precisa conectar a impressora a um computador, mas é necessário conectá-la a uma linha telefônica para enviar e receber fax.

Equipamento e opções de serviço	Configuração da conexão de fax
Conectar diretamente à linha de telefone	Consulte “Conexão com uma linha telefônica analógica” na página 121
Conectar a um serviço de Digital Subscriber Line (DSL ou ADSL)	Consulte “Conexão com um serviço DSL” na página 122.
Conectar a um sistema Private Branch eXchange (PBX) ou Integrated Services Digital Network (ISDN)	Consulte “Conexão com um sistema PBX ou ISDN” na página 122.
Usar um serviço de Toques Distintos	Consulte “Conexão com um serviço de toques distintos” na página 123.
Conectar a uma linha de telefone, telefone e secretária eletrônica	Consulte “Conexão de uma impressora e um telefone ou secretária eletrônica à mesma linha de telefone” na página 124
Conectar-se através de um adaptador usado em sua área	Consulte “Conexão a um adaptador para seu país ou região” na página 125.
Conectar a um computador com modem	Consulte “Conexão a um computador com modem” na página 130.

Conexão com uma linha telefônica analógica

Se o seu equipamento de telecomunicações usar uma linha telefônica no estilo americano (RJ11), siga estas etapas para conectar o equipamento:

- 1 Conecte uma extremidade do cabo de telefone que veio com a impressora na porta LINE .
- 2 Conecte a outra extremidade do cabo telefônico a uma tomada de telefone analógica ativa.

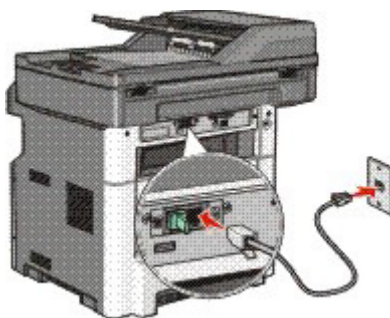

Conexão com um serviço DSL

Se assinar um serviço DSL, entre em contato com o provedor DSL para obter um filtro DSL e o fio do telefone, e depois siga estas etapas para conectar o equipamento:

- 1 Conecte uma extremidade do cabo de telefone que veio com a impressora na porta LINE .
- 2 Conecte a outra extremidade do cabo telefônico ao filtro DSL.

Nota: Seu filtro DSL pode ser um pouco diferente daquele que aparece na ilustração.

- 3 Conecte o cabo do filtro DSL a uma tomada ativa de telefone.

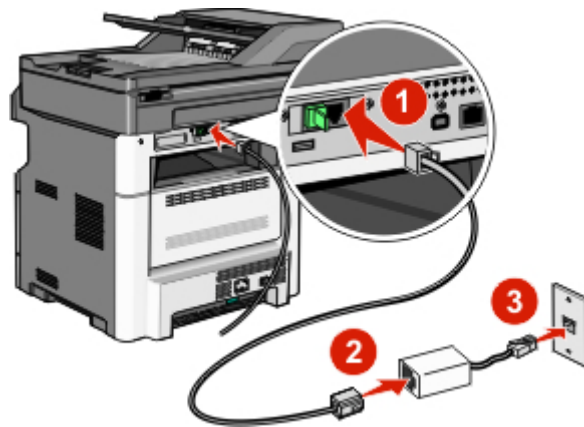

Conexão com um sistema PBX ou ISDN

Se usar um conversor PBX ou ISDN, ou um adaptador de terminal, siga estas etapas para conectar o equipamento:

- 1 Conecte uma extremidade do cabo de telefone que veio com a impressora na porta LINE .
- 2 Conecte a outra extremidade do cabo telefônico à porta designada para uso do fax e telefone.

Notas:

- Verifique se o adaptador de terminal está ajustado para o tipo correto de chave para sua região.
- Dependendo da atribuição da porta ISDN, talvez você precise conectar em uma porta específica.
- Ao usar um sistema PBX, verifique se o tom de espera de chamada está desligado.
- Ao usar um sistema PBX, disque o prefixo de linha externa antes de discar o número de fax.
- Para obter mais informações sobre o uso de fax com sistema PBX, consulte a documentação que veio com seu sistema PBX.

Conexão com um serviço de toques distintos

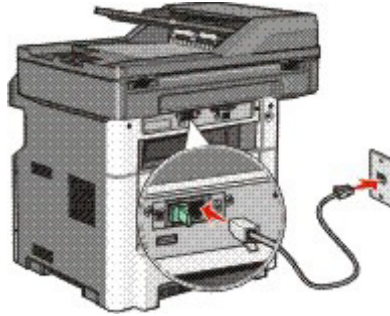

Um serviço de toques distintos pode estar disponível na sua operadora de serviços telefônicos. Este serviço permite ter vários números de telefone em uma única linha, com cada número de telefone tendo um padrão de toque diferente. Isso pode ser útil para diferenciar as ligações de fax e voz. Se você assinar um serviço de toque distinto, siga estas etapas para conectar o equipamento:

- 1 Conecte uma extremidade do cabo de telefone que veio com a impressora na porta LINE .
- 2 Conecte a outra extremidade do cabo telefônico a uma tomada de telefone analógica ativa.



- 3 Altere a configuração de Toques Distintos para combinar com a configuração que você deseja que a impressora responda:

Nota: A configuração padrão de fábrica para toques distintos é **Ativado**. Isso permite que a impressora responda a padrões de toque único, duplo e triplo.

- a Na tela início, toque em .
- b Toque em **Configurações**.
- c Toque em **Configurações de fax**.
- d Toque em **Configurações de fax analógico**.
- e Toque em  até que apareça **Toques distintos**.
- f Toque em **Toques distintos**.
- g Toque na seta para a configuração padrão que você deseja alterar.
- h Toque em **Enviar**.

Conexão de uma impressora e um telefone ou secretária eletrônica à mesma linha de telefone

- 1 Conecte uma extremidade do cabo de telefone que veio com a impressora na porta LINE .
- 2 Conecte a outra extremidade do cabo telefônico a uma tomada de telefone analógica ativa.

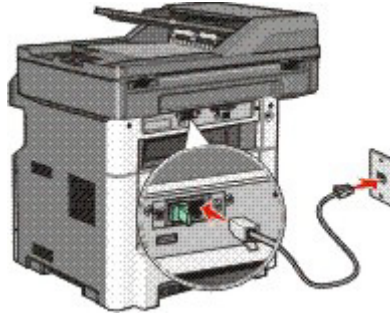

- 3 Remova o plugue da porta EXT da impressora. .

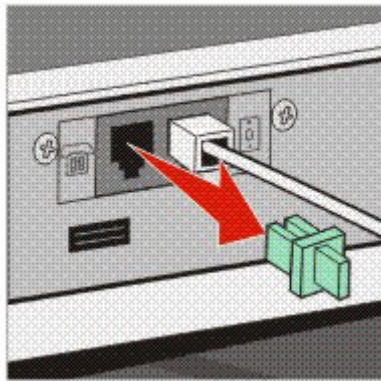

- 4 Conecte seu equipamento de telecomunicações diretamente à porta EXT da impressora .
Use um dos seguintes métodos:

Secretária eletrônica

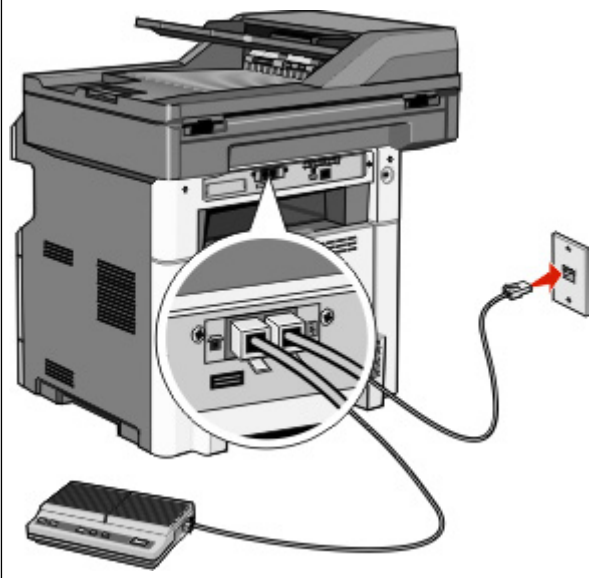

Secretária eletrônica e telefone

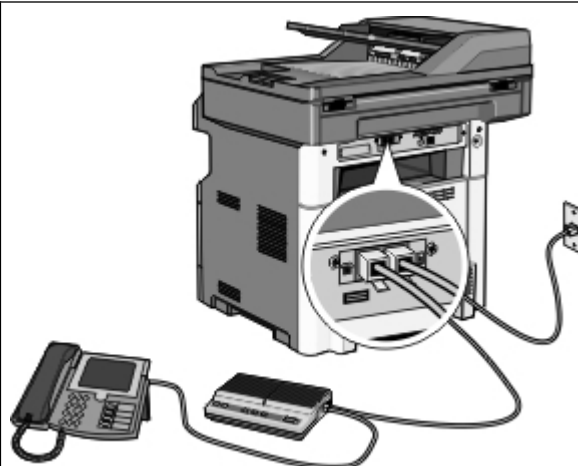

Telefone ou telefone com secretária eletrônica integrada

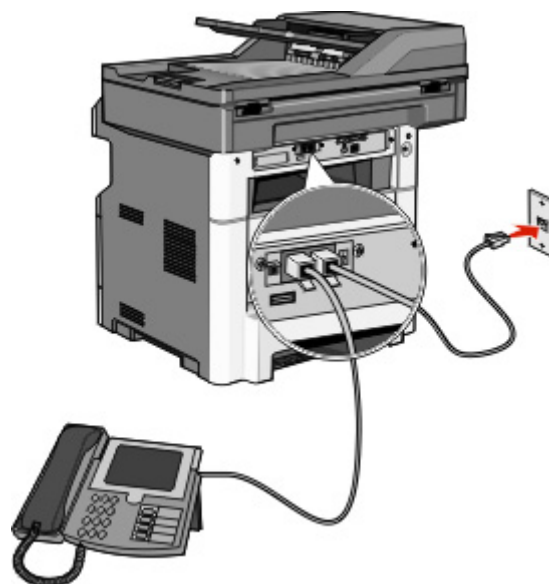

Conexão a um adaptador para seu país ou região

Os países ou regiões a seguir podem exigir um adaptador especial para conectar o cabo de telefone à tomada ativa na parede:

País/região

- Áustria
- Chipre
- Dinamarca
- Finlândia
- França
- Alemanha
- Irlanda
- Itália
- Nova Zelândia
- Holanda
- Noruega
- Portugal
- Suécia
- Suíça
- Reino Unido

Países ou regiões, exceto Alemanha

Para alguns países ou regiões, vem incluído um adaptador de linha de telefone na caixa. Use este adaptador para conectar uma secretária eletrônica, um telefone ou outro equipamento de telecomunicação à impressora.

Existe um plugue conectado na porta EXT da impressora . Esse plugue é necessário para o funcionamento correto do adaptador.

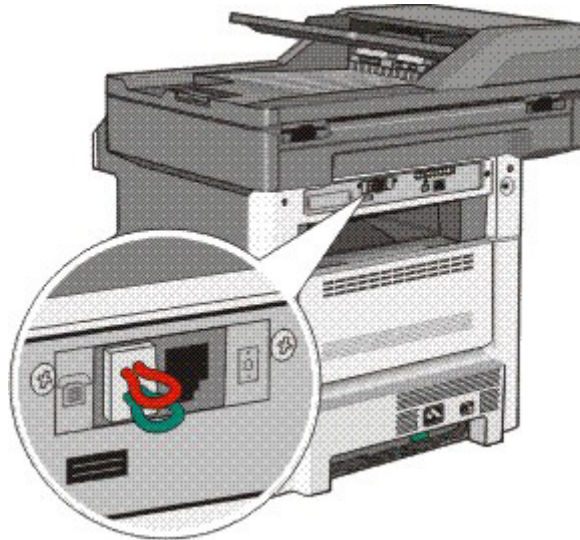

Nota: Não remova o plugue se você tiver um sistema de telefone serial, ou deseja conectar o telefone, ou uma secretária eletrônica ao adaptador. Se removê-lo, talvez outros dispositivos de telecomunicação em sua casa (como telefones ou secretárias eletrônicas) não funcionem.

- 1 Conecte uma extremidade do cabo de telefone que veio com a impressora na porta LINE .
- 2 Conecte a outra extremidade do cabo telefônico ao adaptador e depois conecte o adaptador ao slot N de uma tomada de telefone ativa.

Nota: Seu adaptador de telefone pode ser um pouco diferente deste mostrado aqui. Ele vai corresponder à tomada na parede usada em sua região.

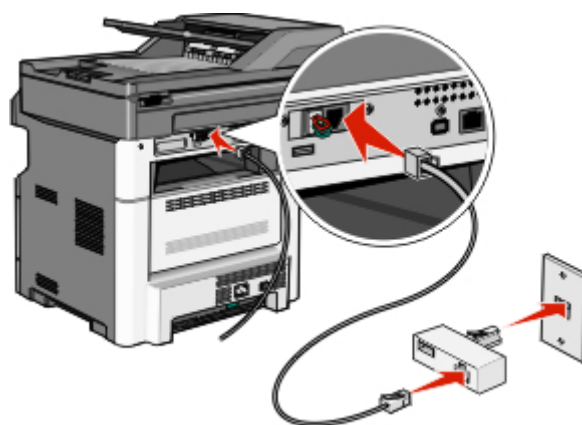

3 Conecte a secretária eletrônica ou telefone a um adaptador.

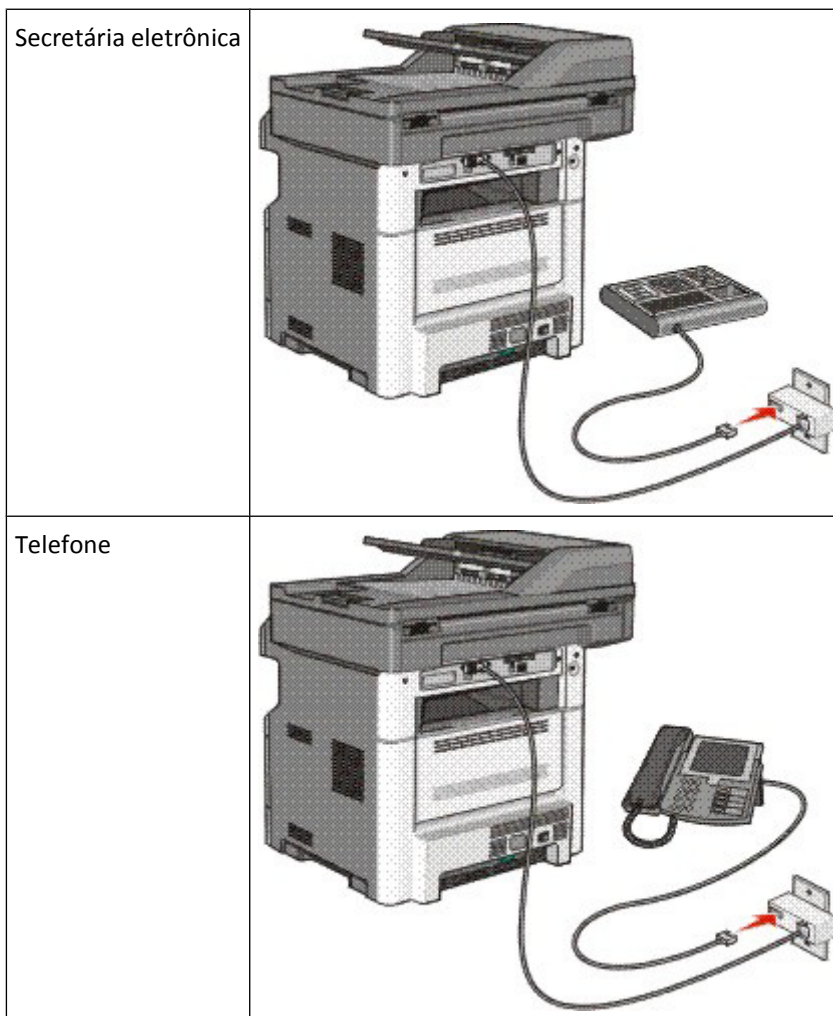

Alemanha

Há um plugue RJ-11 especial instalado na porta EXT de impressora ☎. Não remova esse plugue. É necessário para a operação adequada da função de fax e dos telefones conectados.

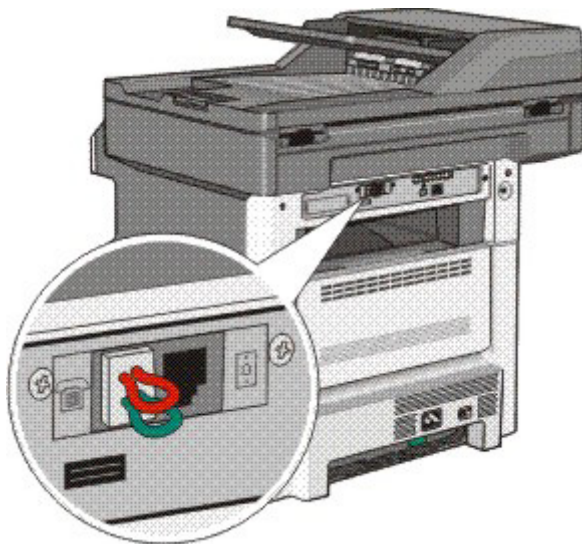

Conexão a uma tomada de telefone na Alemanha

Nota: Não remova o plugue. Se removê-lo, talvez outros dispositivos de telecomunicação em sua casa (como telefones ou secretárias eletrônicas) não funcionem.

- 1 Conecte uma extremidade do cabo de telefone que veio com a impressora na porta LINE ☎.
- 2 Conecte a outra extremidade do cabo telefônico ao adaptador.

Nota: Seu adaptador de telefone pode ser um pouco diferente deste mostrado aqui. Ele vai corresponder à tomada na parede usada em sua região.



3 Conecte o adaptador no slot N de uma tomada de telefone analógico ativa.

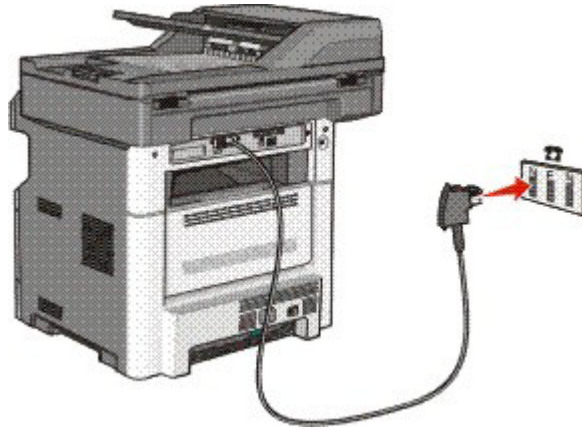

4 Se desejar usar a mesma linha para a comunicação por fax e telefone, conecte uma segunda linha de telefone (não fornecida) entre o telefone e o slot F de uma tomada de telefone analógica ativa.

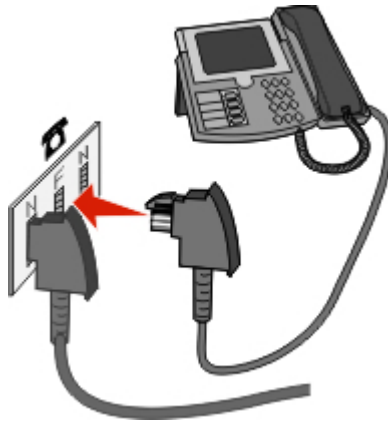

5 Se desejar usar a mesma linha para gravar mensagens em sua secretária eletrônica, conecte um segundo cabo de telefone entre a secretária eletrônica e o outro slot N da tomada do telefone analógico ativo.

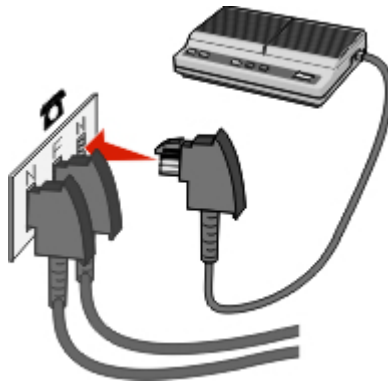

Conexão a um computador com modem

Conecte a impressora a um computador com um modem para enviar fax a partir de um programa de software.

Nota: As etapas de configuração podem variar de acordo com seu país ou sua região.

1 Certifique-se de ter o seguinte:

- Um telefone
- Um computador com modem
- Três cabos de telefone
- Uma tomada de telefone

2 Conecte uma extremidade do cabo de telefone que veio com a impressora na porta LINE .

3 Conecte a outra extremidade do cabo telefônico a uma tomada de telefone analógica ativa.

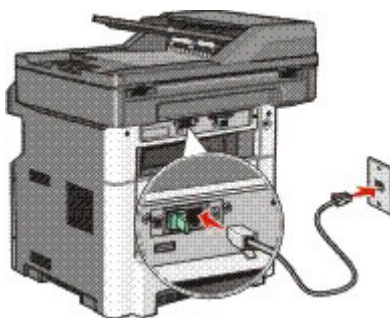

4 Remova o plugue de proteção da porta EXT  da impressora.

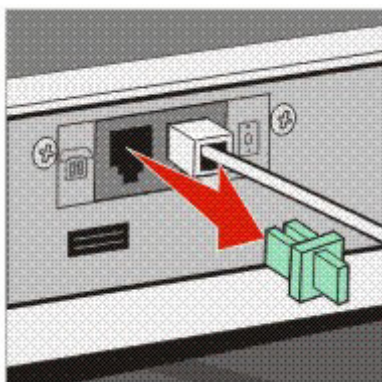

5 Conecte seu telefone à tomada de telefone no computador.

Nota: Consulte o manual que acompanha o seu computador para as conexões de telefone.



6 Conecte um cabo adicional de telefone da porta do modem do computador até a porta EXT da impressora .

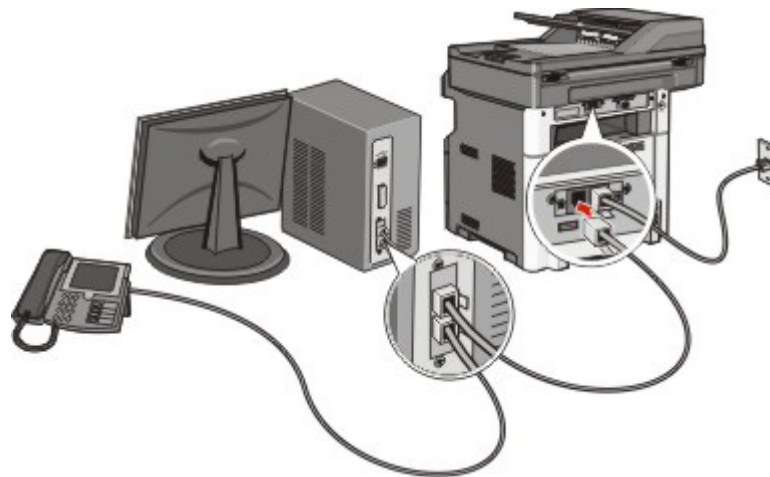

Ativar a função de fax

A função de fax deve ser ativada antes do uso. Se você desativou a função de fax ao configurar a impressora pela primeira vez, ou se a impressora foi desligada para um longo período, siga estas etapas:

Nota: Antes de concluir estas instruções, certifique-se de que os cabos de fax estejam conectados. Para obter mais informações, consulte “Escolha de uma conexão de fax” na página 120.

- 1 Toque em **Menus**.
- 2 Toque em **Configurações**.
- 3 Toque em **Configurações Gerais**.
- 4 Toque na seta à esquerda ou à direita perto de **Executar configuração inicial** para selecionar **Sim**.
- 5 Toque em **Enviar**.
Enviando alterações é exibido.
- 6 Desative a impressora, conecte os cabos de fax e depois ligue novamente a impressora.
- 7 No painel de controle da impressora, selecione seu idioma.
- 8 Selecione seu país ou região, e depois toque em **Continuar**.

- 9 Selecione seu fuso horário e depois toque em **Continuar**.
- 10 Toque em **Fax** e, em seguida, toque em **Continuar**.
- 11 Selecione os botões adicionais que você deseja que sejam exibidos na tela inicial e toque em **Continuar**.
- 12 Insira o Nome da Estação de Fax e depois toque em **Enter**.
- 13 Insira o Número da Estação de Fax e toque em **Continuar**.
- 14 Toque em **Enter**.
- 15 Se solicitado, ajuste a data e a hora e toque em **Continuar**.
Quando aparecer a tela inicial, a função de fax está ativada.

Usando o Servidor de Web Encorpado para configuração do fax

- 1 Digite o endereço IP da impressora no campo de endereço do navegador da Web.
Nota: Se você não sabe o endereço IP da impressora, imprima uma página de configuração de rede e veja o endereço IP na seção TCP/IP.
- 2 Clique em **Configurações**.
- 3 Clique em **Configurações de Fax**.
- 4 Clique em **Configuração de Fax Analógico**
- 5 Clique na caixa Nome da Estação e, em seguida, insira o nome a ser impresso em todos os fax enviados.
- 6 Clique na caixa Número da Estação e, em seguida, insira o número de fax da impressora.
- 7 Clique em **Enviar**.

Definição de data e hora

Se a data ou a hora que é impressa em um fax estiver incorreta, você pode restaurar a data e a hora. Com isso, a data e a hora corretas serão impressas em cada trabalho de fax. Para definir a data e a hora:

- 1 Digite o endereço IP da impressora no campo de endereço do navegador da Web.
Nota: Se você não sabe o endereço IP da impressora, imprima uma página de configuração de rede e veja o endereço IP na seção TCP/IP.
- 2 Clique em **Configurações**.
- 3 Clique em **Segurança**.
- 4 Clique em **Definir Data e Hora**
- 5 Na seção do Protocolo de tempo da rede, selecione **Ativar NTP**.
Nota: Se preferir definir a data e hora manualmente, clique na caixa Definir Data e Hora Manualmente e insira a data e a hora atuais.
- 6 Verifique se o fuso horário está correto.
- 7 Clique em **Enviar**.

Ativação e desativação do horário de verão

A impressora pode ser definida para ajustar automaticamente o horário de verão:

- 1 Digite o endereço IP da impressora no campo de endereço do navegador da Web.

Nota: Se você não sabe o endereço IP da impressora, imprima uma página de configuração de rede e veja o endereço IP na seção TCP/IP.

- 2 Clique em **Configurações**.
- 3 Clique em **Segurança**.
- 4 Clique em **Definir data e hora**.
- 5 Selecione **Observar DST Automaticamente**.
- 6 Clique em **Enviar**.

Envio de um fax

Enviar um fax usando o painel de controle

- 1 Carregue um documento original com a face voltada para cima e a borda curta entrando primeiro no ADF ou com a face voltada para baixo no vidro do scanner.

Nota: Não carregue cartões-postais, fotos, itens pequenos, transparências, papel fotográfico ou mídia fina (como recortes de revistas) no ADF. Coloque esses itens no vidro do scanner.

- 2 Se você estiver carregando um documento no ADF, ajuste as guias de papel.
- 3 Na tela início, toque em **Fax**.
- 4 Insira o número do fax ou um atalho usando a tela de toque ou o teclado numérico.

Adicione destinatários tocando em **Próximo Número** e digitando o número do telefone ou número de atalho do destinatário ou pesquisando o catálogo de endereços.

Nota: Para inserir uma pausa na discagem em um número de fax, pressione **"**. A pausa na discagem será exibida como uma vírgula na caixa "Fax para:". Use esse recurso se precisar obter uma linha externa primeiro.

- 5 Toque em **Enviar por Fax**.

Preparando-se para enviar um fax através do computador

Para usuários do Windows

- 1 Verifique se o driver PostScript está instalado.
- 2 Verifique se a opção de fax está instalada no driver da impressora.
- 3 Na tela Fax da caixa de diálogo Imprimir, digite o nome e o número do destinatário do fax.

Para usuários Mac OS X versão 10.2 e 10.3

- 1 Com um documento aberto, escolha **Arquivo > Imprimir**.
- 2 No menu pop up opções de impressão, selecione **Encaminhamento de Trabalho**.
- 3 Selecione **Fax** e depois insira o nome, número e outras informações necessárias do destinatário.
- 4 Clique em **Imprimir**.

Para usuários Mac OS X versão 10.4 ou posterior

- 1 Com um documento aberto, escolha **Arquivo > Imprimir**.
- 2 No menu pop-up PDF, selecione **Fax PDF**.
- 3 Informe o número do fax no campo Para e insira outras informações se necessário.
- 4 Clique em **Fax**.

Caso receba um erro, "Não foi encontrado um modem de fax", siga essas instruções para adicionar sua impressora como um fax:

- a No menu pop-up Impressoras, selecione **Adicionar Impressora**.
- b Selecione a impressora na caixa de diálogo que é exibida.
- c No menu pop-up Utilização da Impressora, selecione **Selecionar um driver para uso**.
- d Na lista, selecione o modelo de fax da impressora e clique em **Adicionar**.

Instalação de driver PostScript

O driver de impressora PostScript é um software que permite que o computador se comunique com a impressora. O driver PostScript é necessário para enviar um fax através de um computador. Esse driver pode ser instalado durante a configuração inicial da impressora. Caso precise instalar o software após a instalação, siga estas instruções:

Para usuários do Windows

- 1 Feche todos os programas abertos.
- 2 Insira o CD *Software e Documentação*.
Nota: Caso não consiga localizar o CD *Software e Documentação*, entre em contato com o local em que adquiriu sua impressora.
- 3 Na caixa de diálogo de instalação principal, clique em **Instalar Impressora e Software**.
- 4 Clique em **Concordo** para aceitar o contrato de licença.
- 5 Na caixa de diálogo Drivers e Utilitários, selecione **Personalizado** e depois clique em **Avançar**.
- 6 Selecione **Selecionar Componentes** e clique em **Avançar**.
- 7 Na área "Selecione sua impressora na lista", selecione o modelo de sua impressora com as letras "PS" na coluna Imprimir Emulação.
- 8 Clique em **Adicionar Impressora**.
- 9 Clique em **Finalizar** e siga as instruções da tela.

Envio de um fax com a utilização do computador

O envio de fax a partir de um computador permite enviar documentos eletrônicos sem sair de sua mesa. Isso dá a flexibilidade de enviar documentos por fax diretamente dos programas de software.

Para usuários do Windows

Notas:

- Para executar essa função em seu computador, use o driver de impressora PostScript de sua impressora.
- Verifique se a opção de fax está instalada no driver da impressora.

- 1 Com um arquivo aberto, clique em **Arquivo → Imprimir**.
- 2 Clique em **Propriedades, Preferências, Opções** ou **Configuração**.
- 3 Clique na guia **Outras Opções** e clique em **Fax**.
- 4 Na tela Fax, digite o nome e o número do destinatário do fax.
- 5 Clique em **OK** e em **OK** novamente.
- 6 Clique em **OK**.

Para usuários Mac OS X versão 10.2 e 10.3

- 1 Com um documento aberto, escolha **Arquivo > Imprimir**.
- 2 No menu pop up opções de impressão, selecione **Encaminhamento de Trabalho**.
- 3 Selecione **Fax** e depois insira o nome, número e outras informações necessárias do destinatário.
- 4 Clique em **Imprimir**.

Para usuários Mac OS X versão 10.4 ou posterior

- 1 Com um documento aberto, escolha **Arquivo > Imprimir**.
- 2 No menu pop-up PDF, selecione **Fax PDF**.
- 3 Informe o número do fax no campo Para e insira outras informações se necessário.
- 4 Clique em **Fax**.

Caso receba um erro, "Não foi encontrado um modem de fax", siga essas instruções para adicionar sua impressora como um fax:

- a No menu pop-up Impressoras, selecione **Adicionar Impressora**.
- b Selecione a impressora na caixa de diálogo que é exibida.
- c No menu pop-up Utilização da Impressora, selecione **Selecionar um driver para uso**.
- d Na lista, selecione o modelo de fax da impressora e clique em **Adicionar**.

Criação de atalhos

Criação de um atalho de destino de fax usando o Servidor da Web Incorporado

Em vez de inserir o número inteiro do telefone de um destinatário de fax no painel de controle a cada vez que desejar enviar um fax, você pode criar um destino de fax permanente e atribuir um número de atalho. Um atalho pode ser criado para um único número de fax ou para um grupo de números de fax.

- 1 Digite o endereço IP da impressora no campo de endereço do navegador da Web.

Nota: Se você não sabe o endereço IP da impressora, imprima uma página de configuração de rede e veja o endereço IP na seção TCP/IP.

- 2 Clique em **Configurações**.

- 3 Clique em **Gerenciar Atalhos**

Nota: Uma senha poderá ser solicitada. Se você não tiver um ID e uma senha, obtenha-os com o responsável pelo suporte do sistema.

- 4 Clique em **Configuração de Atalho de Fax**

- 5 Digite um nome exclusivo para o atalho e, em seguida, digite o número do fax.

Para criar um atalho de vários números, digite os números de fax do grupo.

Nota: Separe cada número de fax no grupo com um ponto-e-vírgula (;).

- 6 Atribua um número de atalho.

Se você inserir um número que já esteja em uso, será solicitado que você selecione outro número.

- 7 Clique em **Adicionar**.

Criação de um atalho de destino de fax usando a tela de toque

- 1 Carregue um documento original com a face voltada para cima e a borda curta entrando primeiro no ADF ou com a face voltada para baixo no vidro do scanner.

Nota: Não carregue cartões-postais, fotos, itens pequenos, transparências, papel fotográfico ou mídia fina (como recortes de revistas) no ADF. Coloque esses itens no vidro do scanner.

- 2 Se você estiver carregando um documento no ADF, ajuste as guias de papel.

- 3 Na tela início, toque em **Fax**.

- 4 Digite o número do fax.

Para criar um grupo de números de fax, toque em **Próximo número** e insira o próximo número de fax.

- 5 Toque em **Salvar como Atalho**.

- 6 Insira um nome para o atalho.

- 7 Verifique se o nome e o número do atalho estão corretos e toque em **OK**. Se o nome ou o número estiverem incorretos, toque em **Cancelar** e insira as informações novamente.

Se você inserir um número que já esteja em uso, será solicitado que você selecione outro número.

- 8 Toque em **Enviar por Fax** para enviar o fax ou toque em  para retornar a tela de início.

Uso de atalhos e do catálogo de endereços

Uso de atalhos de fax

Os atalhos de fax são semelhantes aos números de discagem rápida de um telefone ou uma máquina de fax. Você pode atribuir números de atalho ao criar destinos de fax permanentes. Destinos de fax permanentes ou números de discagem rápida são criados no link Gerenciar Atalhos localizado na guia Configuração do Servidor da Web Incorporado. Um número de atalho (1 – 99999) pode conter um único destinatário ou vários. A criação de um grupo de destinos de fax com um número de atalho permite difundir informações por fax rápida e facilmente para todo um grupo.

- 1 Carregue um documento original com a face voltada para cima e a borda curta entrando primeiro no ADF ou com a face voltada para baixo no vidro do scanner.

Nota: Não coloque cartões-postais, fotos, itens pequenos, transparências, papel fotográfico ou mídia fina (como recortes de revistas) no ADF. Coloque esses itens no vidro do scanner.

- 2 Se você estiver carregando um documento no ADF, ajuste as guias de papel.
- 3 Pressione **#** e em seguida, digite o número do atalho utilizando o teclado numérico.

Uso do catálogo de endereços

Nota: Se o catálogo de endereços não estiver ativado, contate o responsável pelo suporte do sistema.

- 1 Carregue um documento original com a face voltada para cima e a borda curta entrando primeiro no ADF ou com a face voltada para baixo no vidro do scanner.

Nota: Não carregue cartões-postais, fotos, itens pequenos, transparências, papel fotográfico ou mídia fina (como recortes de revistas) no ADF. Coloque esses itens no vidro do scanner.

- 2 Se você estiver carregando um documento no ADF, ajuste as guias de papel.
- 3 Na tela início, toque em **Fax**.
- 4 Toque em **Pesquisar Catálogo de Endereço**.
- 5 Usando o teclado virtual, digite o nome ou parte do nome da pessoa de quem você deseja localizar o número de fax. (Não tente pesquisar vários nomes ao mesmo tempo.)
- 6 Toque em **Pesquisar**.
- 7 Toque no nome para adicioná-lo à lista “Fax para”.
- 8 Repita as etapas de 4 a 7 para inserir outros endereços.
- 9 Toque em **Enviar por Fax**.

Personalização das configurações de fax

Alteração da resolução do fax

O ajuste da configuração de resolução altera a qualidade do fax. As configurações vão de Padrão (velocidade mais rápida) até Ultra-Alta (velocidade mais baixa, melhor qualidade).

- 1 Carregue um documento original com a face voltada para cima e a borda curta entrando primeiro no ADF ou com a face voltada para baixo no vidro do scanner.

Nota: Não carregue cartões-postais, fotos, itens pequenos, transparências, papel fotográfico ou mídia fina (como recortes de revistas) no ADF. Coloque esses itens no vidro do scanner.

- 2 Se você estiver carregando um documento no ADF, ajuste as guias de papel.
- 3 Na tela início, toque em **Fax**.
- 4 Use o teclado numérico para inserir o número do fax.
- 5 Toque em **Opções**.
- 6 Na área de Resolução, toque nas setas para alterar a resolução que você quer.
- 7 Toque em **Enviar por Fax**.

Para tornar um fax mais claro ou mais escuro

- 1 Carregue um documento original com a face voltada para cima e a borda curta entrando primeiro no ADF ou com a face voltada para baixo no vidro do scanner.

Nota: Não carregue cartões-postais, fotos, itens pequenos, transparências, papel fotográfico ou mídia fina (como recortes de revistas) no ADF. Coloque esses itens no vidro do scanner.

- 2 Se você estiver carregando um documento no ADF, ajuste as guias de papel.
- 3 Na tela início, toque em **Fax**.
- 4 Use o teclado numérico para inserir o número do fax.
- 5 Toque em **Opções**.
- 6 Na área Escura, toque nas setas para ajustar a tonalidade do fax.
- 7 Toque em **Enviar por Fax**.

Envio de um fax em uma hora programada

- 1 Carregue um documento original com a face voltada para cima e a borda curta entrando primeiro no ADF ou com a face voltada para baixo no vidro do scanner.

Nota: Não carregue cartões-postais, fotos, itens pequenos, transparências, papel fotográfico ou mídia fina (como recortes de revistas) no ADF. Coloque esses itens no vidro do scanner.

- 2 Se você estiver carregando um documento no ADF, ajuste as guias de papel.
- 3 Na tela início, toque em **Fax**.
- 4 Digite o número do fax usando os números da tela de toque ou o teclado numérico.

- 5 Toque em **Opções**.
- 6 Toque em **Opções Adicionais**.
- 7 Toque em **Envio com Atraso**

Nota: Se o Modo de Fax estiver configurado como Servidor de Fax, o botão Envio com Atraso não será exibido. Os fax que estão aguardando transmissão são listados na Fila de Fax.

- 8 Toque nas setas para ajustar o tempo para que o fax seja transmitido.
A hora é aumentada ou diminuída em incrementos de 30 minutos. Se a hora atual for mostrada, a seta para a esquerda ficará esmaecida.
- 9 Toque em **Concluído**.
- 10 Toque em **Enviar por Fax**.

Nota: O documento será digitalizado em enviado por fax na hora programada.

Para imprimir fax recebidos em ambos os lados do papel (impressão frente e verso)

Para economizar papel, você pode imprimir todos os fax recebidos em ambos os lados do papel.

- 1 Na tela Início, toque em **Menus**.
- 2 Toque em **Configurações** e, em seguida, toque em **Configurações de fax**
- 3 Toque em **Configuração de fax analógico**.
- 4 Toque em **Configurações de recebimento de fax**.
- 5 Toque nas setas até que **Lados (Frente e verso)** seja exibido.
- 6 Toque nas setas até que **Sim** seja exibido.
- 7 Toque em **Enviar**.

Exibição de um registro de fax

- 1 Digite o endereço IP da impressora no campo de endereço do navegador da Web.
Nota: Se você não sabe o endereço IP da impressora, imprima uma página de configuração de rede e veja o endereço IP na seção TCP/IP.
- 2 Clique em **Configurações**.
- 3 Clique em **Relatórios**.
- 4 Clique em **Registro de Trabalhos de Fax** ou em **Registro de Chamadas de Fax**.

Bloqueio de fax indesejados

- 1 Digite o endereço IP da impressora no campo de endereço do navegador da Web.
Nota: Se você não sabe o endereço IP da impressora, imprima uma página de configuração de rede e veja o endereço IP na seção TCP/IP.
- 2 Clique em **Configurações**.

3 Clique em **Configurações de Fax**.

4 Clique em **Configuração de Fax Analógico**

5 Clique na opção **Bloquear Fax Sem Nome**.

Essa opção bloqueia todos os fax recebidos com um ID de chamador particular ou sem o nome da estação de fax.

6 No campo Lista de Fax Bloqueados, insira os números de telefone ou os nomes das estações de fax de chamadores de fax específicos que você deseja bloquear.

Cancelamento de um envio de fax

Cancelamento de um fax enquanto os documentos originais ainda estão sendo digitalizados

- Ao usar o ADF, toque em **Cancelar Trabalho** enquanto **Digitalização...** estiver sendo exibido.
- Ao usar o vidro do scanner, toque em **Cancelar Trabalho** enquanto **Digitalização...** ou **Digitalizar a próxima página / Concluir o trabalho** estiver sendo exibido.

Cancelamento de um fax após a digitalização dos documentos originais para a memória

1 Na tela Início, toque em **Cancelar trabalhos**.

A tela Cancelar trabalhos é exibida.

2 Toque no trabalho ou nos trabalhos que deseja cancelar.

Apenas três trabalhos são exibidos na tela; toque na seta para baixo até que o trabalho desejado seja exibido e toque nele para cancelá-lo.

3 Toque em **Excluir trabalhos selecionados**.

A tela Excluindo trabalhos selecionados é exibida, os trabalhos selecionados são excluídos e a tela Início é exibida.

Para entender as opções de fax

Tamanho original

Essa opção abre uma tela onde é possível escolher o tamanho dos documentos a serem enviados por fax.

- Toque em um botão de tamanho de papel para selecioná-lo como a configuração de Tamanho Original. A tela de fax é exibida com sua nova configuração.
- Quando Tamanho Original for definido como Tamanhos Mistos, é possível digitalizar um documento original que tenha tamanhos de papel mistos.

Conteúdo

Essa opção informa à impressora o tipo do documento original. Escolha entre Texto, Texto/Foto ou Fotografia. A opção Cor pode ser ativada ou desativada com qualquer uma das opções de Conteúdo. A opção Conteúdo afeta a qualidade e o tamanho da digitalização.

- **Texto** — Realça o texto nítido, preto e de alta resolução contra um plano de fundo branco.
- **Texto/Foto** — Usado quando os documentos originais são compostos por uma mistura de texto e gráficos ou imagens.
- **Fotografia** — Informa ao scanner que os gráficos e as imagens devem ser tratados com mais atenção. Essa configuração torna a digitalização mais demorada, mas realça a reprodução de todo o intervalo dinâmico de tons do documento original. Isso aumenta a quantidade de informações salvas.
- **Cor** — Define o tipo de digitalização e a saída do fax. Documentos coloridos podem ser digitalizados e enviados para um destino de fax.

Lados (frente e verso)

Essa opção informa à impressora se o documento original é simples (impresso de um lado) ou frente e verso (impresso dos dois lados). Isso permite que o scanner saiba o que precisa ser digitalizado para inclusão no fax.

Resolução

Essa opção aumenta a precisão do exame do scanner do documento a ser enviado por fax. Se você estiver enviando por fax uma foto, um desenho com linhas finas ou um documento com texto muito pequeno, aumente a configuração de Resolução. Isso aumentará a quantidade de tempo necessária para a digitalização e também a qualidade da saída do fax.

- **Padrão** — Adequado para a maioria dos documentos
- **Alta** — Recomendado para documentos com letras pequenas
- **Super alta** — Recomendado para documentos originais mais detalhados
- **Ultra alta** — Recomendado para documentos com imagens ou fotos

Tonalidade

Essa opção ajusta o quanto o fax será mais claro ou mais escuro em relação ao documento original.

Opções Avançadas

Esse botão abre uma tela na qual você pode alterar as configurações Envio com atraso, Imagem avançada, Trabalho personalizado, Log de transmissão, Visualização da digitalização, Apagar borda e Frente e verso avançado.

- **Envio com atraso** — Permite enviar um fax em um dia ou uma hora posterior. Após configurar o fax, toque em **Envio com atraso**, insira a hora e a data em que deseja enviar o fax e toque em **Concluído**. Essa configuração pode ser útil principalmente para linhas de fax que não estejam prontamente disponíveis durante determinados horários ou em horários em que a transmissão é mais barata.

Nota: Se a impressora estiver desligada no momento definido para o envio do fax com atraso, o fax será enviado na próxima vez em que a impressora for ligada.

- **Imagem avançada** — Ajusta as configurações Remoção plano de fundo, Contraste, Digitalização borda a borda, Detalhes de sombra e Imagem espelhada antes de enviar o documento por fax

- **Trabalho personalizado (criação de trabalho)** — Combina vários trabalhos de digitalização em um único trabalho
- **Log de transmissão** — Imprime o log de transmissão ou de erro de transmissão
- **Visualização da digitalização** — Exibe a imagem antes que ela seja incluída no fax. Quando a primeira página é digitalizada, ocorre uma pausa na digitalização e uma imagem de visualização é exibida.
- **Apagar borda** — Elimina manchas ou informações ao redor das bordas do documento. Você pode optar por eliminar uma área igual ao redor dos quatro lados do papel ou selecionar uma borda específica. Apagar borda apagará tudo o que estiver dentro da área selecionada, fazendo com que nada seja digitalizado nessa parte do papel.
- **Frente e verso avançado** — Controla a quantidade de lados e a orientação do documento original e também se os documentos originais são encadernados pela borda longa ou curta.

Nota: Algumas opções Duplex Avançadas podem não estar disponíveis em todos os modelos de impressoras.

Para melhorar a qualidade de fax

Pergunta	Dica
Quando devo usar o modo Texto?	<ul style="list-style-type: none"> • Use o modo Texto quando a preservação do texto for o objetivo principal do fax e quando você não estiver preocupado em preservar as imagens copiadas do documento original. • O modo Texto é recomendado para envio de recibos, formulários em cópia carbono e documentos que contêm apenas texto ou arte de linhas finas.
Quando devo usar o modo Texto/Foto?	<ul style="list-style-type: none"> • Use o modo Texto/Foto quando você for enviar por fax um documento original que contenha uma mistura de texto e gráficos. • O modo Texto/Foto é recomendado para artigos de revistas, gráficos comerciais e brochuras.
Quando devo usar o modo Fotografia?	Use o modo Fotografia quando você for enviar por fax fotografias impressas em uma impressora a laser ou tiradas de uma revista ou de um jornal.

Retenção e encaminhamento de fax

Retenção de fax

Essa opção permite reter a impressão dos fax recebidos até que eles sejam liberados. Os fax retidos podem ser liberados manualmente ou em uma data ou hora programada.

- 1 Digite o endereço IP da impressora no campo de endereço do navegador da Web.

Nota: Se você não sabe o endereço IP da impressora, imprima uma página de configuração de rede e veja o endereço IP na seção TCP/IP.

- 2 Clique em **Configurações**.
- 3 Clique em **Configurações de Fax**.
- 4 Clique em **Configuração de Fax Analógico**
- 5 Clique em **Retenção de Fax**.
- 6 Insira uma senha na caixa Senha para Impressão de Fax.

- 7 No menu Modo de Fax Retido, selecione um dos seguintes:
- **Desligar**
 - **Sempre Ligado**
 - **Manual**
 - **Programado**
- 8 Se você selecionar Programado, continue com as etapas a seguir. Caso contrário, vá para a etapa 9.
- Clique em **Programação de Fax Retido**.
 - No menu Ação, selecione **Retenção de fax**.
 - No menu Hora, selecione a hora em que você deseja que os fax retidos sejam liberados.
 - No menu Dia(s), selecione o dia em que você deseja que os fax retidos sejam liberados.
- 9 Clique em **Adicionar**.

Encaminhamento de fax

Esta opção permite imprimir e encaminhar fax recebidos para um número de fax, endereço de e-mail, site de FTP ou LDSS.

- 1 Digite o endereço IP da impressora no campo de endereço do navegador da Web.
Nota: Se você não sabe o endereço IP da impressora, imprima uma página de configuração de rede e veja o endereço IP na seção TCP/IP.
- 2 Clique em **Configurações**.
- 3 Clique em **Configurações de Fax**.
- 4 Clique em **Configuração de Fax Analógico**
- 5 No menu Encaminhamento de Fax, selecione o seguinte:
 - **Imprimir**
 - **Imprimir e Encaminhar**
 - **Encaminhar**
- 6 No menu “Encaminhar para”, selecione um dos seguintes:
 - **Fax**
 - **E-mail**
 - **FTP**
 - **LDSS**
 - **eSF**
- 7 Clique dentro da caixa Encaminhar para Atalho e insira o número do atalho para o qual deseja encaminhar o fax.
Nota: O número do atalho deve ser um número válido para a configuração selecionada no menu “Encaminhar para”.
- 8 Clique em **Enviar**.

Digitalização para um endereço de FTP

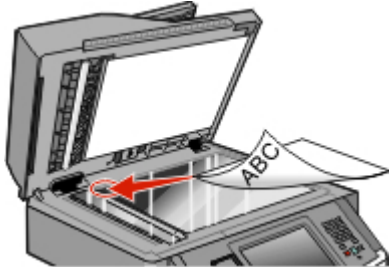
ADF	Vidro do scanner
	
Use o ADF para documentos com várias páginas.	Use o vidro do scanner para páginas únicas, itens pequenos (como cartões-postais ou fotos), transparências, papel fotográfico ou mídia fina (como recortes de revistas).

O scanner permite digitalizar documentos diretamente para um servidor de *Protocolo de Transferência de Arquivo (FTP)*. Apenas um endereço de FTP pode ser enviado por vez para o servidor.

Quando um destino de FTP tiver sido configurado pelo responsável pelo suporte do sistema, o nome do destino ficará disponível como um número de atalho ou será listado como um perfil no ícone Trabalhos Retidos. Um destino de FTP também pode ser outra impressora PostScript; por exemplo, um documento colorido pode ser digitalizado e enviado para uma impressora colorida. O envio de um documento para um servidor de FTP é semelhante ao envio de um fax. A diferença é que você está enviando as informações pela rede e não pela linha telefônica.

Digitalização para um endereço de FTP

Digitalização para um endereço de FTP usando o teclado numérico

- 1 Carregue um documento original com a face voltada para cima e a borda curta entrando primeiro no ADF ou com a face voltada para baixo no vidro do scanner.

Nota: Não carregue cartões-postais, fotos, itens pequenos, transparências, papel fotográfico ou mídia fina (como recortes de revistas) no ADF. Coloque esses itens no vidro do scanner.

- 2 Se você estiver carregando um documento no ADF, ajuste as guias de papel.
- 3 Na tela início, toque em **FTP**.
- 4 Digite o endereço do FTP.
- 5 Toque em **Enviar**.

Digitalização para um endereço de FTP usando um número de atalho

- 1 Carregue um documento original com a face voltada para cima e a borda curta entrando primeiro no ADF ou com a face voltada para baixo no vidro do scanner.

Nota: Não carregue cartões-postais, fotos, itens pequenos, transparências, papel fotográfico ou mídia fina (como recortes de revistas) no ADF. Coloque esses itens no vidro do scanner.

- 2 Se você estiver carregando um documento no ADF, ajuste as guias de papel.
- 3 Pressione # e insira o número de atalho do FTP.
- 4 Toque em **Enviar**.

Digitalização para um endereço de FTP usando o catálogo de endereços

- 1 Carregue um documento original com a face voltada para cima e a borda curta entrando primeiro no ADF ou com a face voltada para baixo no vidro do scanner.

Nota: Não carregue cartões-postais, fotos, itens pequenos, transparências, papel fotográfico ou mídia fina (como recortes de revistas) no ADF. Coloque esses itens no vidro do scanner.

- 2 Se você estiver carregando um documento no ADF, ajuste as guias de papel.
- 3 Na tela início, toque em **FTP**.
- 4 Toque em **Pesquisar Catálogo de Endereço**.
- 5 Insira o nome ou a parte do nome que você está pesquisando e depois toque em **Pesquisar**.
- 6 Toque no nome que deseja adicionar ao campo Para.
- 7 Toque em **Enviar**.

Criação de atalhos

Em vez de inserir todo o endereço do site de FTP no painel de controle cada vez que você quiser enviar um documento para um servidor FTP, você pode criar um destino de FTP permanente e atribuir um número de atalho. Existem dois métodos para a criação de números de atalho: usar um computador ou usar a tela de toque da impressora.

Criação de um atalho de FTP usando o Servidor da Web Incorporado

- 1 Digite o endereço IP da impressora no campo de endereço do navegador da Web.

Nota: Se você não sabe o endereço IP da impressora, imprima uma página de configuração de rede e veja o endereço IP na seção TCP/IP.

- 2 Clique em **Configurações**.
- 3 Em Outras Configurações, clique em **Gerenciar Atalhos**.

Nota: Uma senha poderá ser solicitada. Se você não tiver um ID e uma senha, obtenha-os com o responsável pelo suporte do sistema.

- 4 Clique em **Configuração de Atalho de FTP**
- 5 Insira as informações apropriadas nas caixas.

6 Insira um número de atalho.

Se você inserir um número que já esteja em uso, será solicitado que você selecione outro número.

7 Clique em **Adicionar**.

Criação de um atalho de FTP utilizando a tela de toque

1 Na tela início, toque em **FTP**.

2 Digite o endereço do site de FTP.

3 Toque em **Salvar como Atalho**.

4 Insira um nome para o atalho.

5 Verifique se o nome e o número do atalho estão corretos e toque em **OK**. Se o nome ou o número estiverem incorretos, toque em **Cancelar** e insira as informações novamente.

Se você inserir um número que já esteja em uso, será solicitado que você selecione outro número.

6 Toque em **Enviar** para iniciar a digitalização ou toque em  para retornar a tela de início.

Para entender as opções de FTP

Tamanho original

Essa opção abre uma tela onde é possível escolher o tamanho dos documentos a serem digitalizados.

- Toque em um botão de tamanho de papel para selecioná-lo como a configuração de Tamanho Original. A tela de FTP é exibida com sua nova configuração.
- Quando Tamanho Original for definido como Tamanhos Mistos, é possível digitalizar um documento original que tenha tamanhos de papel mistos.

Lados (frente e verso)

Essa opção informa à impressora se o documento original é simples (impresso de um lado) ou frente e verso (impresso dos dois lados). Isso permite que o scanner saiba o que precisa ser digitalizado para inclusão no documento.

Orientação

Essa opção informa a impressora se a orientação do documento original é retrato ou paisagem e, em seguida, altera as configurações de Lados e Encadernação para que elas correspondam à orientação do documento original.

Encadernação

Informa à impressora se o documento original é encadernado pela borda longa ou pela borda curta.

Resolução

Essa opção ajusta a qualidade da saída do arquivo. Aumentar a resolução da imagem aumentará também o tamanho do arquivo e o tempo necessário para digitalizar o documento original. A resolução da imagem pode ser reduzida para diminuir o tamanho do arquivo.

Enviar como

Essa opção define o formato de saída (PDF, TIFF, JPEG ou XPS) da imagem digitalizada.

- **PDF** — Cria um único arquivo com várias páginas, que pode ser visualizado com o Adobe Reader. O Adobe Reader é fornecido gratuitamente pela Adobe no endereço www.adobe.com.
- **PDF Seguro** — Cria um arquivo PDF que protege o conteúdo dos arquivos contra o acesso não autorizado.
- **TIFF** — Cria vários arquivos ou um único arquivo. Se a opção TIFF de Várias páginas estiver desativada no menu Configuração do Servidor da Web Incorporado, o TIFF salvará uma página em cada arquivo. Normalmente, o tamanho do arquivo é maior do que o de um JPEG equivalente.
- **JPEG** — Cria e anexa um arquivo separado para cada página do documento original e pode ser visualizado pela maioria dos navegadores da Web e programas gráficos.
- **XPS**—Cria um único arquivo XPS com várias páginas, visível no Internet Explorer e . NET Framework, ou através do download do visualizador independente.

Conteúdo

Essa opção informa à impressora o tipo do documento original. Escolha entre Texto, Texto/Foto ou Fotografia. A opção Cor pode ser ativada ou desativada com qualquer uma das opções de Conteúdo. A opção Conteúdo afeta a qualidade e o tamanho do arquivo de FTP.

- **Texto** — Realça o texto nítido, preto e de alta resolução contra um plano de fundo branco.
- **Texto/Foto** — Usado quando os documentos originais são compostos por uma mistura de texto e gráficos ou imagens.
- **Fotografia** — Informa ao scanner que os gráficos e as imagens devem ser tratados com mais atenção. Essa configuração torna a digitalização mais demorada, mas realça a reprodução de todo o intervalo dinâmico de tons do documento original. Isso aumenta a quantidade de informações salvas.
- **Cor** — Define o tipo de digitalização e a saída do arquivo de FTP. Documentos coloridos podem ser digitalizados e enviados para um site de FTP, um computador, um endereço de e-mail ou para a impressora.

Opções Avançadas

Esse botão abre uma tela na qual você pode alterar as configurações Imagem avançada, Trabalho personalizado, Log de transmissão, Visualização da digitalização, Apagar borda e Tonalidade.

- **Imagem Avançada**—Ajusta as configurações de saída da imagem antes da digitalização do documento
 - **Remoção Plano de Fundo** — Ajusta a parte branca da saída. Clique nos botões de seta para aumentar ou diminuir a porção branca.
 - **Diminuição de Cor**—A diminuição de cor é utilizada para o processo de Reconhecimento Ótico de Caracteres (OCR). Selecionar uma cor elimina a cor de uma forma, possibilitando a melhora as capacidades OCR.
 - **Contraste**—Clique nos botões de seta para aumentar ou diminuir o contraste.
 - **Qualidade JPEG**—Clique nos botões de seta para aumentar ou diminuir a compressão da imagem.
 - **Imagem Espelhada**—Selecione essa caixa para criar a digitalização de uma imagem espelhada.

- **Imagem Negativa**—Selecione essa caixa para criar a digitalização de uma imagem negativa.
- **Detalhe de Sombra**—Clique nos botões de seta para aumentar ou diminuir os detalhes visíveis nas sombras.
- **Digitalização borda a borda**—Selecione essa caixa para digitalizar borda a borda.
- **Definição**—Clique nos botões de seta para aumentar ou diminuir a definição.
- **Trabalho personalizado (criação de trabalho)** — Combina vários trabalhos de digitalização em um único trabalho
- **Log de transmissão** — Imprime o log de transmissão ou de erro de transmissão
- **Visualização da digitalização** — Exibe as primeiras páginas da imagem antes que ela seja incluída no arquivo de FTP. Quando a primeira página é digitalizada, ocorre uma pausa na digitalização e uma imagem de visualização é exibida.
- **Apagar borda** — Elimina manchas ou informações ao redor das bordas do documento. Você pode optar por eliminar uma área igual ao redor dos quatro lados do papel ou selecionar uma borda específica. Apagar borda apagará tudo o que estiver dentro da área selecionada, fazendo com que nada seja digitalizado nessa parte do papel.
- **Tonalidade** — Ajusta a tonalidade dos documentos digitalizados.

Para melhorar a qualidade de FTP

Pergunta	Dica
Quando devo usar o modo Texto?	<ul style="list-style-type: none"> • Use o modo Texto quando a preservação do texto for o objetivo principal do envio de um documento para um site de FTP e quando você não estiver preocupado em preservar as imagens copiadas do documento original. • O modo Texto é recomendado para recibos, formulários em cópia carbono e documentos que contêm apenas texto ou arte de linhas finas.
Quando devo usar o modo Texto/Foto?	<ul style="list-style-type: none"> • Use o modo Texto/Foto quando você for enviar para um site de FTP um documento que contenha uma mistura de texto e gráficos. • O modo Texto/Foto é recomendado para artigos de revistas, gráficos comerciais e brochuras.
Quando devo usar o modo Fotografia?	Use o modo Fotografia quando o documento original for composto principalmente por fotografias impressas em uma impressora a laser ou tiradas de uma revista ou de um jornal.

Digitalização para um computador ou unidade flash

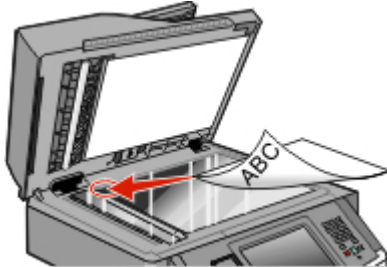
ADF	Vidro do scanner
	
Use o ADF para documentos com várias páginas.	Use o vidro do scanner para páginas únicas, itens pequenos (como cartões-postais ou fotos), transparências, papel fotográfico ou mídia fina (como recortes de revistas).

Digitalização para um computador

- 1 Digite o endereço IP da impressora no campo de endereço do navegador da Web.

Nota: Se você não sabe o endereço IP da impressora, imprima uma página de configuração de rede e veja o endereço IP na seção TCP/IP.

- 2 Clique em **Perfil de digitalização**.

Nota: Para usar a função Perfil de digitalização, você deve ter Java instalado no seu computador.

- 3 Clique em **Criar um perfil de digitalização**.

- 4 Selecione as configurações de digitalização e clique em **Avançar**.

- 5 Selecione um local no computador onde deseja salvar o arquivo digitalizado.

- 6 Inserir nome de digitalização.

O nome da digitalização é o nome que é exibido na lista Perfil de Digitalização do visor.

- 7 Clique em **Enviar**.

- 8 Revise as instruções na tela de digitalização para o PC.

Um número de atalho foi atribuído automaticamente quando você clicou em Enviar. Você poderá usar esse número de atalho quando estiver pronto para digitalizar seus documentos.

- a Carregue um documento original com a face voltada para cima e a borda curta entrando primeiro no ADF ou com a face voltada para baixo no vidro do scanner.

Nota: Não carregue cartões-postais, fotos, itens pequenos, transparências, papel fotográfico ou mídia fina (como recortes de revistas) no ADF. Coloque esses itens no vidro do scanner.

- b Se você estiver carregando um documento no ADF, ajuste as guias de papel.

- c Pressione **#** e, em seguida, digite o número do atalho usando o teclado numérico, ou toque em **Trabalho retido** na tela Início, e toque em **Perfis**.
- d Após a inserção do número de atalho, o scanner digitaliza e envia o documento para o diretório ou programa especificado por você. Se você tiver tocado em **Perfis** a tela Início, localize seu atalho na lista.

9 Volte ao computador para exibir o arquivo.

O arquivo de saída é salvo no local especificado ou é iniciado no programa que você indicou.

Para entender as opções de digitalização de perfil

Configuração rápida

Essa opção permite que você selecione formatos predefinidos ou personalize as configurações do trabalho de digitalização. Você pode selecionar uma destas configurações:

Personalizado	Foto - JPEG colorido
Texto - PDF PB	Foto - TIFF colorido
Texto - TIFF PB	Texto/Foto - PDF em preto e branco Texto/Foto - PDF colorido

Para personalizar as configurações de digitalização do trabalho, no menu Configuração rápida, selecione **Personalizar**. Em seguida, altere as configurações de digitalização necessárias.

Tipo de Formato

Essa opção define a saída (PDF, JPEG, TIFF, SECURE PDF ou XPS) da imagem digitalizada.

- **PDF** — Cria um único arquivo com várias páginas, que pode ser visualizado com o Adobe Reader. O Adobe Reader é fornecido gratuitamente pela Adobe no endereço www.adobe.com.
- **JPEG** — Cria e anexa um arquivo separado para cada página do documento original e pode ser visualizado pela maioria dos navegadores da Web e programas gráficos.
- **TIFF** — Cria vários arquivos ou um único arquivo. Se a opção TIFF de Várias páginas estiver desativada no menu Configuração do Servidor da Web Incorporado, o TIFF salvará uma página em cada arquivo. Normalmente, o tamanho do arquivo é maior do que o de um JPEG equivalente.
- **PDF Seguro** — Cria um arquivo PDF que protege o conteúdo dos arquivos contra o acesso não autorizado.
- **XPS** — Cria um único arquivo XPS com várias páginas, visível no Internet Explorer e .NET Framework, ou através do download do visualizador independente.

Compactação

Essa opção define o formato usado para compactar o arquivo de saída digitalizado.

Conteúdo Padrão

Essa opção informa à impressora o tipo do documento original. Escolha entre Texto, Texto/Foto ou Fotografia. O Conteúdo Padrão afeta a qualidade e o tamanho do seu arquivo digitalizado.

Texto — Realça o texto nítido, preto e de alta resolução contra um plano de fundo branco.

Texto/Foto — Usado quando os documentos originais são compostos por uma mistura de texto e gráficos ou imagens.

Foto — Informa ao scanner que os gráficos e as imagens devem ser tratados com mais atenção. Essa configuração torna a digitalização mais demorada, mas realça a reprodução de todo o intervalo dinâmico de tons do documento original. Isso aumenta a quantidade de informações salvas.

Cor

Essa opção informa a impressora sobre a cor dos documentos originais. Você pode selecionar cinza, preto e branco ou colorido.

Tamanho original

Essa opção define o tamanho dos documentos que você vai digitalizar. Quando Tamanho Original é definido como Tamanhos Mistos, é possível copiar um documento original que tenha tamanhos de papel mistos (tamanhos de página carta e ofício).

Orientação

Essa opção informa a impressora se a orientação do documento original é Retrato ou Paisagem e, em seguida, altera as configurações de Lados e Encadernação para que elas correspondam à orientação do documento original.

Frente e Verso

Essa opção informa à impressora se o documento original é impresso em um lado apenas ou frente e verso (impresso dos dois lados). Isso permite que o scanner saiba o que precisa ser digitalizado para inclusão no documento.

Nota: A digitalização em frente e verso não está disponível nos modelos de impressoras selecionadas.

Qualidade JPEG

Essa opção ajusta o grau de compactação para os documentos JPEG digitalizados em relação ao documento original.

Tonalidade

Essa opção ajusta o quanto os documentos digitalizados serão mais claros ou mais escuros em relação ao documento original.

Resolução

Essa opção ajusta a qualidade da saída do arquivo. Aumentar a resolução da imagem aumentará também o tamanho do arquivo e o tempo necessário para digitalizar o documento original. A resolução da imagem pode ser reduzida para diminuir o tamanho do arquivo.

Imagem Avançada

Essa opção permite ajustar a Remoção do Plano de Fundo, o Contraste, os Detalhes de Sombra, a Definição e a Diminuição de Cor antes da digitalização do documento. Também permite que você digitalize de borda a borda, como uma Imagem Espelhada ou como uma Imagem Negativa.

- **Remoção Plano de Fundo** — Ajusta a parte branca da saída. Clique nos botões de seta para aumentar ou diminuir a porção branca.
- **Contraste**—Clique nos botões de seta para aumentar ou diminuir o contraste.
- **Detalhe de Sombra**—Clique nos botões de seta para aumentar ou diminuir os detalhes visíveis nas sombras.
- **Definição**—Clique nos botões de seta para aumentar ou diminuir a definição.
- **Diminuição de Cor**—A diminuição de cor é utilizada para o processo de Reconhecimento Ótico de Caracteres (OCR). Selecionar uma cor elimina a cor de uma forma, possibilitando a melhora as capacidades OCR.
- **Percentual Mínimo de Diminuição de Cor**—Clique nos botões de seta para aumentar ou diminuir a quantidade da diminuição de cor.
- **Digitalização borda a borda** — Selecione essa caixa para digitaliza borda a borda.
- **Imagem espelhada** — Selecione essa caixa para criar a digitalização de uma imagem espelhada.
- **Imagem negativa** — Selecione essa caixa para criar a digitalização de uma imagem negativa.

Digitalização para a unidade flash

- 1 Carregue um documento original com a face voltada para cima e a borda curta entrando primeiro no ADF ou com a face voltada para baixo no vidro do scanner.

Nota: Não carregue cartões-postais, fotos, itens pequenos, transparências, papel fotográfico ou mídia fina (como recortes de revistas) no ADF. Coloque esses itens no vidro do scanner.

- 2 Se você estiver carregando um documento no ADF, ajuste as guias de papel.
- 3 Insira a unidade flash na porta USB pode na parte frontal da impressora.
A tela Trabalhos retidos é exibida.
- 4 Toque em **Digitalizar p/ unidade USB**.
- 5 Selecione as configurações de digitalização.
- 6 Toque em **Digitalizar**.

Nota: Quando o driver de flash está anexado a impressora, o ícone USB é exibido na tela Início.

Para melhorar a qualidade de digitalização

Pergunta	Dica
Quando devo usar o modo Texto?	<ul style="list-style-type: none">• Use o modo Texto quando a preservação do texto for o objetivo principal da digitalização e quando você não estiver preocupado em preservar as imagens copiadas do documento original.• O modo Texto é recomendado para recibos, formulários em cópia carbono e documentos que contêm apenas texto ou arte de linhas finas.

Pergunta	Dica
Quando devo usar o modo Texto/Foto?	<ul style="list-style-type: none">• Use o modo Texto/Foto quando você for digitalizar um documento original que contenha uma mistura de texto e gráficos.• O modo Texto/Foto é recomendado para artigos de revistas, gráficos comerciais e brochuras.
Quando devo usar o modo Fotografia?	Use o modo Fotografia quando você for digitalizar fotografias impressas em uma impressora a laser ou tiradas de uma revista ou de um jornal.

Para entender os menus da impressora

Lista de menus

Vários menus estão disponíveis para facilitar a alteração de configurações da impressora. Para acessar os menus, toque em  na tela Início.

menu Papel

Origem Padrão
Tamanho/Tipo do Papel
Configurar MF
Trocar Tamanho
Textura do papel
Gramatura do Papel
Carregamento de Papel
Tipos Personalizados
Nomes Personalizados
Tamanhos de Digitalização Padrão
Configuração Universal

Relatórios

Página de Configurações de Menu
Estatísticas do Dispositivo
Página de Configuração de Rede
Página de Configuração de Rede <x>
Página de Configuração Wireless¹
Lista de Atalhos
Registro de Trabalhos de Fax
Registro de Chamadas de Fax
Atalhos de Cópia
Atalhos de E-mail
Atalhos de Fax
Atalhos de FTP
Lista de Perfis
Página de Configuração do NetWare
Imprimir Fontes
Imprimir Diretório
Relatório de Ativo

Rede/Portas

NIC Ativo
Rede Padrão²
Configuração de SMTP
USB Padrão
Paralela <x>
Serial <x>

¹ É exibido somente se uma placa wireless for instalada.

² Dependendo da configuração da impressora, este menu de itens aparecerá na Rede Padrão ou na Rede <x>.

Segurança

Editar Configurações de Segurança
Configurações de Segurança Variadas
Impressão Confidencial
Limpeza de Disco
Registro de Auditoria de Segurança
Definir Data e Hora

Configurações

Configurações Gerais
Configurações de Cópia
Configurações de Fax
Configurações de E-mail
Configurações de FTP
menu Unidade Flash
Configurações de impressão

Ajuda

Imprimir todos os guias
Guia de cópia
Guia de e-mail
Guia de fax
Guia de FTP
Guia informativo
Guia de defeitos de impressão

Menu Papel

menu Origem Padrão

Item de menu	Descrição
Origem Padrão Bandeja <x> Alimentador MF Alimentador de Envelopes Papel Manual Env. Manual	Define uma origem de papel padrão para todos os trabalhos de impressão Notas: <ul style="list-style-type: none">• Bandeja 1 (bandeja padrão) é a configuração padrão de fábrica.• Apenas uma origem de papel instalada será exibida como uma configuração de menu.• Uma origem de papel selecionada por um trabalho de impressão substituirá a configuração Origem Padrão durante o trabalho de impressão.• Se o mesmo tamanho e tipo de papel estiverem em duas bandejas e as configurações Tamanho do Papel e Tipo do Papel forem correspondentes, as bandejas serão ligadas automaticamente. Quando uma bandeja estiver vazia, o trabalho será impresso usando a bandeja ligada.• No menu Papel, Configurar MF deve estar definido como Cassete para que o Alimentador MF seja exibido como uma configuração de menu.

Menu Tamanho/Tipo do Papel

Item de menu	Descrição
Tamanho de bandeja <x> A4 A5 A6 Faixa JIS B5 Ofício Carta Executivo Ofício (México) Ofício Extrato Universal	Especifica o tamanho do papel carregado em cada bandeja. Notas: <ul style="list-style-type: none">• Carta é a configuração padrão de fábrica (EUA). A4 é a configuração padrão internacional de fábrica.• Para as bandejas com detecção automática de tamanho, somente o valor detectado pelo hardware será exibido.• Se o mesmo tamanho e tipo de papel estiverem em duas bandejas e as configurações Tamanho do Papel e Tipo do Papel forem correspondentes, as bandejas serão ligadas automaticamente. Quando uma bandeja estiver vazia, o trabalho será impresso usando a bandeja ligada.

Nota: Apenas as bandejas instaladas são listados nesse menu.

Item de menu	Descrição
<p>Tipo de bandeja <x></p> <ul style="list-style-type: none"> Papel comum Cartões Transparência Brilhoso Pesado brilhante Encorpado Timbrado Pré-impresso Papel colorido Papel leve Papel pesado Papel áspero Reciclado Tipo Personalizado <x> 	<p>Especifica o tipo do papel carregado em cada bandeja.</p> <p>Notas:</p> <ul style="list-style-type: none"> • Papel Comum é a configuração padrão de fábrica para a Bandeja 1. Tipo Personalizado <x> é a configuração padrão de fábrica para todas as outras bandejas. • Se disponível, um nome definido pelo usuário será exibido no lugar de Tipo Personalizado <x>. • Use esse item de menu para configurar a ligação automática de bandejas.
<p>Tamanho da bandeja multifunção</p> <ul style="list-style-type: none"> A4 A5 A6 Executivo Ofício JIS B5 Ofício Carta Extrato Universal Envelope 7 3/4 Envelope 9 Envelope 10 Envelope DL Envelope C5 Envelope B5 Outros envelopes 	<p>Especifica o tamanho do papel carregado na bandeja multifunção.</p> <p>Notas:</p> <ul style="list-style-type: none"> • No menu Papel, Configurar bandeja multifunção deve estar definido como Cassete para que a bandeja multifunção apareça como configuração de menu. • Carta é a configuração padrão de fábrica (EUA). A4 é a configuração padrão internacional de fábrica.
<p>Nota: Apenas as bandejas instaladas são listados nesse menu.</p>	

Item de menu	Descrição
<p>Tipo de bandeja multifunção</p> <ul style="list-style-type: none"> Papel comum Cartões Transparência Brilhoso Pesado brilhante Encorpado Envelope Envelope áspero Timbrado Pré-impresso Papel colorido Papel leve Papel pesado Papel áspero Reciclado Tipo Personalizado <x> 	<p>Especifica o tipo de papel carregado na bandeja multifunção.</p> <p>Notas:</p> <ul style="list-style-type: none"> • No menu Papel, Configurar bandeja multifunção deve estar definido como Cassete para que a bandeja multifunção apareça como configuração de menu. • Papel Comum é a configuração padrão de fábrica.
<p>Tamanho de papel manual</p> <ul style="list-style-type: none"> A4 A5 JIS B5 Carta Ofício Executivo Ofício (México) Ofício Extrato Universal 	<p>Especifica o tamanho do papel que está sendo carregado manualmente.</p>
<p>Tipo de papel manual</p> <ul style="list-style-type: none"> Papel Cartões Transparências Papel brilhoso Pesado brilhante Papel leve Papel pesado Papel áspero Reciclado 	<p>Especifica o tipo do papel que está sendo carregado manualmente.</p>
<p>Nota: Apenas as bandejas instaladas são listados nesse menu.</p>	

Item de menu	Descrição
Tamanho de envelope manual Envelope 7 3/4 Envelope 9 Envelope 10 Envelope C5 Envelope B5 Envelope DL Outros envelopes	Especifica o tamanho do envelope que está sendo carregado manualmente.
Tipo de envelope manual Envelope Envelope áspero Tipo Personalizado <x>	Especifica o tipo de envelope que está sendo carregado manualmente.
Nota: Apenas as bandejas instaladas são listados nesse menu.	

Menu Configurar MF

Item de menu	Descrição
Configurar MF Cassete Manual Primeiro	Determina quando a impressora seleciona o papel no alimentador de várias funções. Notas: <ul style="list-style-type: none"> • Cassete é a configuração padrão de fábrica. • A configuração Cassete define o alimentador de várias funções como uma origem automática de papel. • Quando Manual estiver selecionado, o alimentador de várias funções poderá ser usado apenas para trabalhos de impressão com alimentação manual. • Se o papel for carregado no alimentador de várias funções e for selecionado Primeiro, o papel sempre alimentará a partir do alimentador de várias funções primeiro.

Menu Trocar Tamanho

Item de menu	Descrição
Trocar Tamanho Desligado Statement/A5 Carta/A4 Tudo Listado	Substitui um tamanho de papel especificado se o tamanho de papel solicitado não estiver disponível. Notas: <ul style="list-style-type: none"> • Tudo Listado é a configuração padrão de fábrica. Todas as substituições disponíveis são permitidas. • A configuração Desligado indica que não são permitidas substituições de tamanho. • A definição de uma substituição permite que o trabalho seja impresso sem a exibição de uma mensagem Trocar Papel.

Menu Textura do Papel

No menu Textura do Papel, os recursos Selecionar Tipo e Selecionar Textura funcionam em conjunto para permitir que você selecione a textura para um tipo específico de papel.

Item de menu	Descrição
Selecionar Tipo Textura normal Textura de Cartões Textura transparência Textura p/ reciclado Textura encorpado Textura de Envelope Textura EnvelopeÁspero Textura de Timbrado Textura para pré-impresso Textura Colorido Textura-leve Textura-pesado Text-áspero/algodão Textura Personalizada	Especifica o tipo de papel
Selecionar Textura Suave Normal Áspero	Depois que seleciona uma configuração para Selecionar Tipo, o recurso Selecionar Textura lhe permite definir a textura do tipo de mídia. Notas: <ul style="list-style-type: none">• Normal é a configuração padrão de fábrica para a maioria dos itens.• Áspero é a configuração padrão de fábrica para Encorpado.• Quando a Textura Áspera é a configuração selecionada para Selecionar Tipo, Áspero é a única configuração de Selecionar Textura disponível.• As configurações só serão exibidas se o papel for suportado.

Menu Peso do papel

No menu Peso do Papel, os recursos Selecionar Tipo e Selecionar Peso funcionam em conjunto para permitir que você selecione o peso para um tipo específico de papel.

Item de menu	Descrição
Selecionar Tipo Peso p/ comum Peso p/ cartões Peso para Transparência Peso p/ reciclado Peso para Encorpado Peso para Envelope Peso para Envelope Áspero Peso p/ timbrado Peso para pré-impresso Peso para Colorido Peso - leve Peso Pesado Peso-áspero/algodão Textura Personalizada	Especifica o tipo de papel
Selecionar Peso Leve Normal Pesado	Depois que seleciona uma configuração para Selecionar Tipo, o recurso Selecionar Peso lhe permite definir o peso do tipo de mídia. Notas: <ul style="list-style-type: none">• Normal é a configuração padrão de fábrica para a maioria dos itens.• Quando a Peso Leve é a configuração selecionada para Selecionar Tipo, Leve é a única configuração de Selecionar Peso disponível.• Quando a Peso Pesado é a configuração selecionada para Selecionar Tipo, Pesado é a única configuração de Selecionar Peso disponível.• As configurações só serão exibidas se o papel for suportado.

menu Carregamento de Papel

Item de menu	Descrição
Carregamento de Cartões Frente e verso Desligar	Determina se a impressão frente e verso ocorrerá em todos os trabalhos que especificarem Cartões como o tipo de papel Nota: Desligado é a configuração padrão de fábrica.
Notas: <ul style="list-style-type: none">• Frente e verso define o padrão da impressora como impressão nos dois lados do papel para todos os trabalhos de impressão, a menos que a impressão em um lado do papel seja selecionada nas Propriedades da Impressora no Windows ou Diálogo da Impressora no Macintosh.• Se Frente e verso estiver selecionado, todos os trabalhos de impressão serão enviados através da unidade duplex, incluindo os trabalhos simples.	

Item de menu	Descrição
Carregamento de Reciclado Frente e verso Desligar	Determina se a impressão frente e verso ocorrerá em todos os trabalhos que especificarem Reciclado como o tipo de papel. Nota: Desligado é a configuração padrão de fábrica.
Carregamento de Etiquetas Frente e verso Desligar	Determina se a impressão frente e verso ocorrerá em todos os trabalhos que especificarem Etiquetas como o tipo de papel Notas: <ul style="list-style-type: none"> • Desligado é a configuração padrão de fábrica. • A impressora suporta o uso ocasional de etiquetas de papel de um lado apenas projetadas para uso em impressoras a laser: não mais do que 20 páginas por mês. Não há suporte a etiquetas de vinil, farmacêuticas e Web duplo.
Carregamento Encorpado Frente e verso Desligar	Determina se a impressão frente e verso ocorrerá em todos os trabalhos que especificarem Encorpado como o tipo de papel Nota: Desligado é a configuração padrão de fábrica.
Carregamento Timbrado Frente e verso Desligar	Determina se a impressão frente e verso ocorrerá em todos os trabalhos que especificarem Timbrado como o tipo de papel Nota: Desligado é a configuração padrão de fábrica.
Carregamento de pré-impresso Frente e verso Desligar	Determina se a impressão frente e verso ocorrerá em todos os trabalhos que especificarem Pré-impresso como o tipo de papel Nota: Desligado é a configuração padrão de fábrica.
Carregamento Colorido Frente e verso Desligar	Determina se a impressão frente e verso ocorrerá em todos os trabalhos que especificarem Colorido como o tipo de papel Nota: Desligado é a configuração padrão de fábrica.
Carregamento Leve Frente e verso Desligar	Determina se a impressão frente e verso ocorrerá em todos os trabalhos que especificarem Leve como o tipo de papel. Nota: Desligado é a configuração padrão de fábrica.
Carregamento Pesado Frente e verso Desligar	Determina se a impressão frente e verso ocorrerá em todos os trabalhos que especificarem Pesado como o tipo de papel. Nota: Desligado é a configuração padrão de fábrica.
Carregamento Áspero Frente e verso Desligar	Determina se a impressão frente e verso ocorrerá em todos os trabalhos que especificarem Áspero como o tipo de papel. Nota: Desligado é a configuração padrão de fábrica.
Notas: <ul style="list-style-type: none"> • Frente e verso define o padrão da impressora como impressão nos dois lados do papel para todos os trabalhos de impressão, a menos que a impressão em um lado do papel seja selecionada nas Propriedades da Impressora no Windows ou Diálogo da Impressora no Macintosh. • Se Frente e verso estiver selecionado, todos os trabalhos de impressão serão enviados através da unidade duplex, incluindo os trabalhos simples. 	

Item de menu	Descrição
Carregamento <x> Personalizado Frente e verso Desligar	Determina se a impressão frente e verso ocorrerá em todos os trabalhos que especificarem Personalizado <x> como o tipo de papel. Notas: <ul style="list-style-type: none"> • Desligado é a configuração padrão de fábrica. • Carregamento <x> Personalizado está disponível apenas se o tipo personalizado for suportado.
Notas: <ul style="list-style-type: none"> • Frente e verso define o padrão da impressora como impressão nos dois lados do papel para todos os trabalhos de impressão, a menos que a impressão em um lado do papel seja selecionada nas Propriedades da Impressora no Windows ou Diálogo da Impressora no Macintosh. • Se Frente e verso estiver selecionado, todos os trabalhos de impressão serão enviados através da unidade duplex, incluindo os trabalhos simples. 	

Menu Tipos Personalizados

Item de menu	Descrição
Tipo Personalizado <x> Papel Cartões Transparência Etiquetas Envelope Áspero/Algodão	Associa um tipo de papel ou mídia especial ao nome ou usuário de Tipo Personalizado <x> padrão de fábrica - Nome Personalizado definido criado a partir do Servidor da Web Incorporado ou MarkVision Professional. Esse nome definido pelo usuário é exibido em vez de Tipo Personalizado <x> . Notas: <ul style="list-style-type: none"> • Papel é a configuração padrão de fábrica do Tipo Personalizado. • O tipo de mídia personalizado deve ser suportado pela bandeja selecionada ou pelo alimentador para que seja possível imprimir a partir dessa origem.
Reciclado Papel Cartões Transparência Etiquetas Envelope Algodão	Especifica um tipo de papel quando a configuração Reciclado está selecionada em outros menus Notas: <ul style="list-style-type: none"> • Papel é a configuração padrão de fábrica. • O tipo Reciclado deve ser suportado pela bandeja selecionada ou pelo alimentador para que seja possível imprimir a partir dessa origem.

Menu Nomes personalizados

Item de menu	Definição
Nome personaliz <x> <nenhuma>	Especificar um nome personalizado para um tipo de papel. Esse nome substitui um nome de Tipo personalizado <x> nos menus da impressora.

Menu Tamanho de digitalização personalizada

Item de menu	Descrição
Cartão de identificação Largura 1–14 polegadas (25–355.6 mm) Altura 1–14 polegadas (25–355,6 mm) Orientação Paisagem Retrato 2 digitalizações por lado Desativado Ativar	Especifica um tamanho de digitalização não-padrão. Notas: <ul style="list-style-type: none"> • 4,65 polegadas é a configuração padrão de fábrica nos EUA para Largura. 118 milímetros é a configuração padrão de fábrica internacional para Largura. • 6,06 polegadas é a configuração padrão de fábrica nos EUA para Altura. 154 milímetros é a configuração padrão de fábrica internacional para Altura. • Paisagem é a configuração padrão de fábrica para Orientação. • Ligado é a configuração padrão de fábrica para 2 digitalizações por lado.
Tamanho <x> Personalizado de Digitalização Nome do Tamanho Digitalizado Largura 1–14 polegadas (25–355,6 mm) Altura 1–14 polegadas (25–355,6 mm) Orientação Paisagem Retrato 2 digitalizações por lado Desativado Ativar	Especifica um nome e opções personalizadas de tamanho para a digitalização. Esse nome substitui um nome de Tipo personalizado <x> nos menus da impressora. Notas: <ul style="list-style-type: none"> • 8,5 polegadas é a configuração padrão de fábrica nos EUA para Largura. 216 milímetros é a configuração padrão de fábrica internacional para Largura. • 14 polegadas é a configuração padrão de fábrica nos EUA para Altura. 356 milímetros é a configuração padrão de fábrica internacional para Altura. • Paisagem é a configuração padrão de fábrica para Orientação. • Desligado é a configuração padrão de fábrica para 2 digitalizações por lado.

menu Configuração Universal

Estes itens de menu são usados para especificar a altura, a largura e a direção de alimentação do Tamanho de Papel Universal. O Tamanho de Papel Universal é uma configuração de tamanho de papel definida pelo usuário. Ele está listado com as demais configurações de tamanho de papel e inclui opções semelhantes, por exemplo, suporte à impressão em frente e verso e a impressão de várias páginas em uma folha.

Item de menu	Descrição
Unidades de Medida Polegadas Milímetros	Identifica as unidades de medida. Notas: <ul style="list-style-type: none"> • Polegadas é a configuração padrão de fábrica nos EUA. • Milímetros é a configuração padrão de fábrica internacional.

Item de menu	Descrição
Largura Retrato De 3 a 14 polegadas De 76 a 360 mm	Define a largura da orientação Retrato Notas: <ul style="list-style-type: none"> • Se a largura exceder o máximo, a impressora usará a largura máxima permitida. • 8,5 polegadas é a configuração padrão de fábrica nos EUA. As polegadas podem ser aumentadas em incrementos de 0,01 polegada. • 216 mm é a configuração padrão de fábrica internacional. Os milímetros podem ser aumentados em incrementos de 1 mm.
Altura Retrato De 3 a 14 polegadas De 76 a 360 mm	Define a altura de retrato. Notas: <ul style="list-style-type: none"> • Se a altura exceder o máximo, a impressora usará a altura máxima permitida. • 14 polegadas é a configuração padrão de fábrica nos EUA. As polegadas podem ser aumentadas em incrementos de 0,01 polegada. • 356 mm é a configuração padrão de fábrica internacional. Os milímetros podem ser aumentados em incrementos de 1 mm.
Direção de Alimentação Borda Curta Borda Longa	Especifica a direção da alimentação se o papel puder ser carregado em qualquer direção Notas: <ul style="list-style-type: none"> • Borda Curta é a configuração padrão de fábrica. • Borda Longa aparecerá apenas se a borda mais longa for mais curta que a largura máxima suportada pela bandeja.

Menu Relatórios

Nota: Quando você seleciona um item de menu no menu Relatórios, o relatório indicado é impresso.

Item de menu	Descrição
Página de Configurações de Menu	Imprime um relatório contendo informações sobre o papel carregado nas bandejas, a memória instalada, a contagem total de páginas, alarmes, tempos limite, o idioma do painel de controle, o endereço TCP/IP, o status dos suprimentos, o status da conexão de rede e outras informações.
Estatísticas do dispositivo	Imprime um relatório contendo estatísticas da impressora, como informações sobre suprimentos e detalhes sobre páginas impressas.
Pág. config. de rede	Imprime um relatório contendo informações sobre as configurações da impressora de rede, como o endereço TCP/IP. Nota: Esse item de menu é exibido apenas para as impressoras de rede ou para as impressoras de rede conectadas a servidores de impressão.
Página de configuração de rede <x>	Imprime um relatório contendo informações sobre as configurações da impressora de rede, como o endereço TCP/IP. Notas: <ul style="list-style-type: none"> • Essa seleção fica disponível quando mais de uma opção de rede é instalada. • Esse item de menu é exibido apenas para as impressoras de rede ou para as impressoras de rede conectadas a servidores de impressão.

Item de menu	Descrição
Lista de Atalhos	Imprime um relatório com informações sobre os atalhos configurados
Registro de Trabalhos de Fax	Imprime um relatório com informações sobre os últimos 200 fax concluídos
Log de chamadas de fax	Imprime um relatório contendo informações sobre as últimas 100 tentativas de chamada, chamadas recebidas e chamadas bloqueadas
Atalhos de Cópia	Imprime um relatório contendo informações sobre os atalhos de cópia
Atalhos de E-mail	Imprime um relatório com informações sobre os atalhos de e-mail
Atalhos de fax	Imprime um relatório contendo informações sobre os atalhos de fax
Atalhos de FTP	Imprime um relatório com informações sobre os atalhos de FTP
Lista de perfis	Imprime uma lista dos perfis armazenados na impressora.
Página de configuração do NetWare	Imprime um relatório contendo informações específicas do NetWare sobre as configurações de rede Nota: Esse item de menu é exibido apenas em impressoras com um servidor de impressão interno instalado.
Imprimir Fontes	Imprime um relatório de todas as fontes disponíveis para a linguagem atualmente definida na impressora.
Imprimir Diretório	Imprime uma lista de todos os recursos que estão armazenados em uma placa de memória flash opcional ou no disco rígido da impressora. Notas: <ul style="list-style-type: none"> • Tam. buffer trab. deve ser definido como 100%. • A memória flash opcional ou o disco rígido da impressora deve estar instalado e funcionando corretamente.
Relatório de Ativo	Imprime um relatório contendo informações de ativo incluindo o número de série da impressora e o nome do modelo. O relatório contém texto e códigos de barra UPC que podem ser digitalizados em um banco de dados de ativos.

Menu Rede/Portas

Menu NIC ativa

Item de menu	Descrição
NIC ativa Automático <lista de placas de rede disponíveis>	Notas: <ul style="list-style-type: none"> • Automático é a configuração padrão de fábrica. • Esse item de menu é exibido apenas quando há uma placa de rede opcional instalada.

Menus Rede Padrão ou Rede <x>

Nota: Somente as portas ativas aparecem neste menu; todas as portas inativas são omitidas.

Item de menu	Descrição
PCL SmartSwitch Ligado Desligado	<p>Define se a impressora alterna automaticamente para a emulação PCL quando um trabalho de impressão exige isso, independentemente da linguagem padrão da impressora.</p> <p>Notas:</p> <ul style="list-style-type: none">• Ligado é a configuração padrão de fábrica.• Quando a configuração Desligado é usada, a impressora não examina os dados recebidos.• Quando a configuração Desligado é usada, a impressora usa a emulação PostScript caso a configuração PS SmartSwitch esteja definida como Ligado. Ela usa a linguagem padrão da impressora especificada no menu Configuração caso a configuração PS SmartSwitch esteja definida como Desligado.
PS SmartSwitch Ligado Desligado	<p>Define se a impressora alterna automaticamente para a emulação PS quando um trabalho de impressão exige isso, independentemente da linguagem padrão da impressora.</p> <p>Notas:</p> <ul style="list-style-type: none">• Ligado é a configuração padrão de fábrica.• Quando a configuração Desligado é usada, a impressora não examina os dados recebidos.• Quando a configuração Desligado é usada, a impressora usa a emulação PCL caso a configuração PCL SmartSwitch esteja definida como Ligado. Ela usa a linguagem padrão da impressora especificada no menu Configuração caso a configuração PCL SmartSwitch esteja definida como Desligado.
Modo NPA Desligado Automático	<p>Define a impressora para executar o processamento especial necessário à comunicação bidirecional seguindo as convenções definidas pelo protocolo NPA.</p> <p>Notas:</p> <ul style="list-style-type: none">• Automático é a configuração padrão de fábrica.• A alteração dessa configuração no painel de controle da impressora e a saída dos menus fazem com que a impressora seja reiniciada. A seleção de menu é atualizada.

Item de menu	Descrição
<p>Buffer de Rede Automático De 3 K até o <tamanho máximo permitido></p>	<p>Define o tamanho do buffer de entrada de rede</p> <p>Notas:</p> <ul style="list-style-type: none"> • Automático é a configuração padrão de fábrica. • O valor pode ser alterado em incrementos de 1 K. • O tamanho máximo permitido depende da capacidade de memória da impressora, do tamanho dos demais buffers de ligação e de a opção Economia de Recursos estar ou não ativada. • Para aumentar o intervalo de tamanho máximo do Buffer de Rede, desative ou reduza o tamanho dos buffers paralelo, serial e USB. • A alteração dessa configuração no painel de controle da impressora e a saída dos menus fazem com que a impressora seja reiniciada. A seleção de menu é atualizada.
<p>Buffer de Trabalhos Desligado Ligado Automático</p>	<p>Armazena trabalhos temporariamente no disco rígido da impressora antes de imprimir. Esse menu aparecerá somente se um disco formatado estiver instalado.</p> <p>Notas:</p> <ul style="list-style-type: none"> • Desligado é a configuração padrão de fábrica. • A configuração Ligado armazena os trabalhos no disco rígido da impressora. Essa seleção de menu aparecerá somente quando um disco formatado estiver instalado e não estiver danificado. • A configuração Automático imprimirá os trabalhos de impressão apenas se a impressora estiver ocupada com o processamento de dados de outra porta de entrada. • A alteração dessa configuração no painel de controle da impressora e a saída dos menus fazem com que a impressora seja reiniciada. A seleção de menu é atualizada.
<p>PS Binário Mac Ligado Desligado Automático</p>	<p>Define a impressora para processar trabalhos de impressão PostScript binários do Macintosh.</p> <p>Notas:</p> <ul style="list-style-type: none"> • Automático é a configuração padrão de fábrica. • A configuração Desligado filtra os trabalhos de impressão usando o protocolo padrão. • A configuração Ligado processa os trabalhos de impressão PostScript binários brutos.

Item de menu	Descrição
Config. Padrão de Rede Relatórios ou Relatórios de Rede Placa de Rede TCP/IP IPv6 AppleTalk NetWare LexLink Configuração de <x> Rede Relatórios ou Relatórios de Rede Placa de Rede TCP/IP IPv6 Wireless AppleTalk NetWare LexLink	Para ver descrições e configurações dos menus de configuração de rede, consulte o seguinte: <ul style="list-style-type: none"> • “menu Relatórios de Rede” na página 169 • “menu Placa de Rede” na página 169 • “menu TCP/IP” na página 170 • “menu IPv6” na página 171 • “menu Wireless” na página 172 • “Menu AppleTalk” na página 172 • “Menu NetWare” na página 173 • “menu LexLink” na página 173 <p>Nota: O menu Wireless aparece somente quando a impressora está conectada a uma rede wireless.</p>

menu Configuração de SMTP

Use o seguinte menu para configurar o servidor de SMTP.

Item de menu	Descrição
Gateway SMTP Primário Porta do Gateway SMTP Primário Gateway SMTP Secundário Porta do Gateway SMTP Secundário	Especifica as informações da porta do servidor SMTP <p>Nota: 25 é a porta do gateway SMTP padrão.</p>
Tempo limite SMTP De 5 a 30	Especifica o tempo em segundos antes que o servidor pare de tentar enviar o e-mail. <p>Nota: 30 segundos é a configuração padrão de fábrica.</p>
Endereço de resposta Usar SSL Desativado Negociar Necessário	Especifica informações do servidor. Este item é obrigatório. <p>Notas:</p> <ul style="list-style-type: none"> • A caixa de mensagem tem um limite de 512 caracteres. • Desativada é a configuração padrão de fábrica para Usar SSL.
Autenticação do Servidor SMTP Nenhuma autenticação necessária Login / Comum CRAM-MD5 Digest-MD5 NTLM Kerberos 5	Especifica o tipo de autenticação de usuário exigido para os privilégios de digitalização para e-mail <p>Nota: “Nenhuma autenticação necessária” é a configuração padrão de fábrica.</p>

Item de menu	Descrição
E-mail Iniciado por Dispositivo Nenhum Utilizar Credenciais de Dispositivo SMTP E-mail Iniciado por Usuário Nenhum Utilizar Credenciais de Dispositivo SMTP Utilizar Senha e ID do Usuário de Sessão Utilizar Senha e Endereço de E-mail de Sessão Usuário de Prompt ID do Usuário do Dispositivo Senha do dispositivo Kerberos 5 Realm Domínio NTLM	Especifica informações do servidor Notas: <ul style="list-style-type: none"> • A caixa de mensagem tem um limite de 512 caracteres. • Nenhuma é a configuração padrão de fábrica para o E-mail Iniciado por Dispositivo e E-mail Iniciado por Usuário.

menu Relatórios de Rede

Esse menu está disponível a partir do menu Rede/Portas:

Rede/Portas → Rede Padrão ou **Rede <x> → Configuração de Rede Padrão** ou **Configuração de <x>**
Rede → Relatórios ou **Relatórios de Rede**

Item de menu	Descrição
Imprimir Página de Configuração Imprimir página de configuração do NetWare	Imprime um relatório contendo informações sobre a atual configuração da rede Notas: <ul style="list-style-type: none"> • Imprime uma Página de Configuração contendo informações sobre as configurações da impressora de rede, como o endereço TCP/IP. • O item do menu da Página de Configuração NetWare aparece somente em modelos que suportam NetWare e exibe informações sobre as novas configurações NetWare.

menu Placa de Rede

Esse menu está disponível a partir do menu Rede/Portas:

Rede/Portas → Rede Padrão ou **Rede <x> → Configuração de Rede Padrão** ou **Configuração de <x>** Rede → **Placa de Rede**

Item de menu	Descrição
Exibir Status da Placa Conectado Desconectado	Permite que você visualize o status de conexão da Placa de Rede
Exibir Velocidade da Placa	Permite que você visualize a velocidade de uma placa de rede ativa no momento

Item de menu	Descrição
Endereço de Rede UAA LAA	Permite que você visualize o endereço da rede
Tempo Limite de Trabalho De 0 a 225 segundos	Define a quantidade de tempo, em segundos, que um trabalho de impressão na rede pode levar antes de ser cancelado. Notas: <ul style="list-style-type: none"> • 90 segundos é a configuração padrão de fábrica. • Um valor de configuração igual a 0 desativa o tempo limite. • Se for selecionado um valor entre 1 e 9, a configuração será salva como 10.
Página de Faixa Desligar Ligar	Permite à impressora imprimir uma página de faixa. Nota: Desligado é a configuração padrão de fábrica.

menu TCP/IP

Use os itens de menu a seguir para exibir ou definir as informações sobre TCP/IP.

Nota: Esse menu só está disponível para modelos de rede ou impressoras conectadas a servidores de impressão.

Esse menu está disponível a partir do menu Rede/Portas:

Rede/Portas → Rede Padrão or Rede <x> → Configuração de Rede Padr. ou Configuração<x> Rede → TCP/IP

Item de menu	Descrição
Ativar Ativar Desativado	Ativa TCP/IP Nota: Ativar é a configuração padrão de fábrica.
Exibir Nome do Host	Permite que você visualize o nome do atual host TCP/IP Nota: Essas configurações só podem ser alteradas no Servidor de Web Incorporado.
End. IP	Permite que você visualize ou modifique o atual endereço TCP/IP Nota: Configurar manualmente o endereço IP define as configurações Ativar DHCP e Ativar IP Automático como Desligadas. Também define Ativar BOOTP e Ativar RARP para Desligado em sistemas que suportam BOOTP e RARP.
Máscara de rede	Permite que você visualize ou modifique a atual Máscara de Rede TCP/IP
Gateway	Permite que você visualize ou modifique o atual Gateway TCP/IP
Ativar DHCP Ativar Desativado	Especifica o endereço DHCP e configuração de atribuição de parâmetro Nota: Ativar é a configuração padrão de fábrica.
Ativar RARP Ativar Desativado	Especifica a configuração de atribuição do endereço RARP Nota: Ativar é a configuração padrão de fábrica.

Item de menu	Descrição
Ativar BOOTP Ativar Desativado	Especifica a configuração de atribuição do endereço BOOTP Nota: Ativar é a configuração padrão de fábrica.
IP automático Sim Não	Especifica a definição da Configuração de Rede Zero Nota: Sim é a configuração padrão de fábrica.
Ativar FTP/TFTP Sim Não	Ativar o servidor interno FTP, permite que você envie arquivos para a impressora através do Protocolo de Transferência de Arquivo. Nota: Sim é a configuração padrão de fábrica.
Ativar servidor HTTP Sim Não	Ativa o servidor da web interno (Servidor da Web Incorporado). Quando ativado, a impressora pode monitorar e gerenciar remotamente através de um navegador da web. Nota: Sim é a configuração padrão de fábrica.
Endereço do servidor WINS	Permite que você visualize ou modifique o atual Endereço do Servidor WINS
Ativar DDNS	Permite exibir ou alterar a configuração atual de DDNS Nota: Sim é a configuração padrão de fábrica.
Ativar mDNS	Permite exibir ou alterar a configuração atual de mDNS Nota: Sim é a configuração padrão de fábrica.
Endereço serv. DNS	Permite que você visualize ou modifique o atual Endereço do Servidor DNS

menu IPv6

Use os itens de menu a seguir para exibir ou definir as informações sobre a versão 6 do Protocolo de Internet (IPv6).

Nota: Esse menu só está disponível para modelos de rede ou impressoras conectadas a servidores de impressão.

Esse menu está disponível a partir do menu Rede/Portas:

Rede/Portas → Rede Padrão ou Rede <x> → Configuração Padrão de Rede ou Configuração de Rede <x> → IPv6

Item de menu	Descrição
Ativar IPv6 Ligar Desligar	Ativa o IPv6 na impressora. Nota: Ligado é a configuração padrão de fábrica.
Configuração Automática Ligar Desligar	Ativa o adaptador de rede para aceitar entradas de configuração de endereço IPv6 automáticas fornecidas por um roteador Nota: Ligado é a configuração padrão de fábrica.
Visualizar Nome do Host Visualizar Endereço Exibir Endereço do Roteador	Permite exibir ou alterar a configuração atual Nota: Essas configurações só podem ser alteradas no Servidor de Web Incorporado.
Ativar DHCPv6 Ligar Desligar	Ativa o DHCPv6 na impressora Nota: Ligado é a configuração padrão de fábrica.

menu Wireless

Use os itens de menu a seguir para visualizar ou definir as configurações do servidor de impressão interno wireless.

Nota: Este menu está disponível somente para modelos conectados a uma rede wireless.

Esse menu está disponível a partir do menu Rede/Portas:

Rede/Portas → Rede <x> → Configuração de <x> Rede → Wireless

Item de menu	Descrição
Modo de Rede Infra-estrutura Ad hoc	Especifica o modo da rede Notas: <ul style="list-style-type: none">• O modo Infra-estrutura permite que a impressora acesse uma rede através de um ponto de acesso.• Ad hoc é a configuração padrão de fábrica. O modo Ad hoc configura a impressora para rede wireless ponto a ponto.
Compatibilidade 802.11n 802.11b/g 802.11b/g/n	Especifica o padrão wireless para a rede wireless
Escolher Rede <lista de nomes de rede disponíveis>	Permite selecionar uma rede disponível para o uso pela impressora
Exibir Qualidade do Sinal	Permite que você visualize a qualidade da conexão wireless
Visualizar Modo de Segurança	Permite que você visualize o método de criptografia para a conexão wireless. “Desativado” indica que a rede wireless não está criptografada.

Menu AppleTalk

Item de menu	Descrição
Ativar Sim Não	Ativa ou desativa o suporte ao AppleTalk. Nota: Sim é a configuração padrão de fábrica.
Exibir nome	Exibe o nome AppleTalk atribuído.
Exibir endereço	Exibe o endereço AppleTalk atribuído.
Definir zona <lista de zonas disponíveis na rede>	Fornecer uma lista das zonas AppleTalk disponíveis na rede. Nota: A configuração padrão é a zona padrão da rede. Se não houver uma zona padrão, a zona marcada com um * será a zona padrão.

Menu NetWare

Esse menu está disponível a partir do menu Rede/Portas:

Rede/Portas → Rede Padrão ou Rede <x> → Configuração de Rede Padrão ou Configuração de <x> Rede → NetWare

Item de menu	Descrição
Ativar Sim Não	Ativa o suporte ao NetWare Nota: Não é a configuração padrão de fábrica.
Exibir nome de login	Permite que você visualize o nome de login NetWare atribuído Nota: Essas configurações só podem ser alteradas no Servidor de Web Incorporado.
Modo impressão	Permite que você visualize o modo de impressão NetWare atribuído Nota: Essas configurações só podem ser alteradas no Servidor de Web Incorporado.
Número de rede	Permite que você visualize o número de rede NetWare atribuído Nota: Essas configurações só podem ser alteradas no Servidor de Web Incorporado.
Selecionar tipos de quadro IPX Ethernet 802.2 Ethernet 802.3 Ethernet Tipo II Ethernet SNAP	Ativa a configuração de tipo de quadro Ethernet Nota: Ligado é a configuração padrão de fábrica para todos os itens de menu.
Lançamento de Pacotes Sim Não	Reduz o tráfego da rede permitindo a transferência e o reconhecimento de vários pacotes de dados para o e do servidor NetWare Nota: Sim é a configuração padrão de fábrica.
Modo NSQ/GSQ Sim Não	Especifica a configuração Modo NSQ/GSQ Nota: Sim é a configuração padrão de fábrica.

menu LexLink

Esse menu está disponível a partir do menu Rede/Portas:

Rede/Portas → Rede Padrão ou Rede <x> → Configuração de Rede Padrão ou Configuração de <x> Rede → menu LexLink

Item de menu	Descrição
Ativar Ligar Desligar	Ativa o suporte ao LexLink Nota: Desligado é a configuração padrão de fábrica.
Exibir Apelido	Permite que você visualize o apelido LexLink atribuído Nota: O apelido LexLink só podem ser alterado a partir do Servidor de Web Incorporado.

menu USB Padrão

Item de menu	Descrição
PCL SmartSwitch Ligado Desligado	<p>Define se a impressora alterna automaticamente para a emulação PCL quando um trabalho de impressão recebido pela porta paralela exige isso, independentemente da linguagem padrão da impressora</p> <p>Notas:</p> <ul style="list-style-type: none">• Ligado é a configuração padrão de fábrica.• Quando a configuração Desligado é usada, a impressora não examina os dados recebidos.• Quando a configuração Desligado é usada, a impressora usa a emulação PostScript caso a configuração PS SmartSwitch esteja definida como Ligado. Ela usa a linguagem padrão da impressora especificada no menu Configuração caso a configuração PS SmartSwitch esteja definida como Desligado.
PS SmartSwitch Ligado Desligado	<p>Define se a impressora alterna automaticamente para a emulação PS quando um trabalho de impressão recebido pela porta USB exige isso, independentemente da linguagem padrão da impressora</p> <p>Notas:</p> <ul style="list-style-type: none">• Ligado é a configuração padrão de fábrica.• Quando a configuração Desligado é usada, a impressora não examina os dados recebidos.• Quando a configuração Desligado é usada, a impressora usa a emulação PCL caso a configuração PCL SmartSwitch esteja definida como Ligado. Ela usa a linguagem padrão da impressora especificada no menu Configuração caso a configuração PCL SmartSwitch esteja definida como Desligado.
Modo NPA Ligado Desligado Automático	<p>Define a impressora para executar o processamento especial necessário à comunicação bidirecional seguindo as convenções definidas pelo protocolo NPA.</p> <p>Notas:</p> <ul style="list-style-type: none">• Automático é a configuração padrão de fábrica.• A alteração dessa configuração no painel de controle da impressora e a saída dos menus fazem com que a impressora seja reiniciada. A seleção de menu é atualizada.

Item de menu	Descrição
<p>Buffer USB</p> <p>Desativado Automático De 3 K até o <tamanho máximo permitido></p>	<p>Define o tamanho do buffer de entrada USB</p> <p>Notas:</p> <ul style="list-style-type: none"> • Automático é a configuração padrão de fábrica. • A configuração Desativado desativa o buffer de trabalhos. Qualquer trabalho já armazenado em buffer no disco será impresso antes da retomada do processamento normal. • O valor do tamanho do buffer USB pode ser alterado em incrementos de 1 K. • O tamanho máximo permitido depende da quantidade de memória da impressora, do tamanho dos demais buffers de ligação e de a opção Economia de recursos estar ou não ativada. • Para aumentar o intervalo de tamanho máximo do Buffer USB, desative ou reduza o tamanho dos buffers paralelo, serial e de rede. • A alteração dessa configuração no painel de controle da impressora e a saída dos menus fazem com que a impressora seja reiniciada. A seleção de menu é atualizada.
<p>Buffer de Trabalhos</p> <p>Desligado Ligado Automático</p>	<p>Armazena trabalhos temporariamente no disco rígido da impressora antes de imprimir</p> <p>Notas:</p> <ul style="list-style-type: none"> • Desligado é a configuração padrão de fábrica. • A configuração Ligado armazena em buffer os trabalhos no disco rígido da impressora. • A configuração Automático imprimirá os trabalhos de impressão apenas se a impressora estiver ocupada com o processamento de dados de outra porta de entrada. • A alteração dessa configuração no painel de controle da impressora e a saída dos menus fazem com que a impressora seja reiniciada. A seleção de menu é atualizada.
<p>PS Binário Mac</p> <p>Ligado Desligado Automático</p>	<p>Define a impressora para processar trabalhos de impressão PostScript binários do Macintosh.</p> <p>Notas:</p> <ul style="list-style-type: none"> • Automático é a configuração padrão de fábrica. • A configuração Desligado filtra os trabalhos de impressão usando o protocolo padrão. • A configuração Ligado processa os trabalhos de impressão PostScript binários brutos.
<p>USB com ENA</p> <p>Endereço ENA Máscara de rede ENA Gateway ENA</p>	<p>Define as informações de endereço de rede, máscara de rede e gateway para um servidor de impressão externo conectado à impressora por meio de um cabo USB.</p> <p>Nota: Esse item de menu ficará disponível somente se a impressora estiver conectada a um servidor de impressão externo por meio da porta USB.</p>

menu Paralelo <x>

Esse menu é exibido apenas quando há uma placa paralela opcional instalada.

Item de menu	Descrição
PCL SmartSwitch Ligado Desligado	<p>Define a impressora para alternar automaticamente para a emulação PCL quando um trabalho de impressão recebido por uma porta paralela exigir isso, independentemente da linguagem padrão da impressora.</p> <p>Notas:</p> <ul style="list-style-type: none">• Ligado é a configuração padrão de fábrica.• Quando a configuração Desligado é usada, a impressora não examina os dados recebidos.• Quando a configuração Desligado é usada, a impressora usa a emulação PostScript caso a configuração PS SmartSwitch esteja definida como Ligado. Ela usa a linguagem padrão da impressora especificada no menu Configuração caso a configuração PS SmartSwitch esteja definida como Desligado.
PS SmartSwitch Ligado Desligado	<p>Define a impressora para alternar automaticamente para a emulação PS quando um trabalho de impressão recebido por uma porta paralela exigir isso, independentemente da linguagem padrão da impressora.</p> <p>Notas:</p> <ul style="list-style-type: none">• Ligado é a configuração padrão de fábrica.• Quando a configuração Desligado é usada, a impressora não examina os dados recebidos.• Quando a configuração Desligado é usada, a impressora usa a emulação PCL caso a configuração PCL SmartSwitch esteja definida como Ligado. Ela usa a linguagem padrão da impressora especificada no menu Configuração caso a configuração PCL SmartSwitch esteja definida como Desligado.
Modo NPA Ligado Desligado Automático	<p>Define a impressora para executar o processamento especial necessário à comunicação bidirecional seguindo as convenções definidas pelo protocolo NPA.</p> <p>Notas:</p> <ul style="list-style-type: none">• Automático é a configuração padrão de fábrica.• A alteração dessa configuração no painel de controle da impressora e a saída dos menus fazem com que a impressora seja reiniciada. A seleção de menu é atualizada.

Item de menu	Descrição
<p>Buffer Paralelo Desativado Automático De 3 K até <tamanho máximo permitido></p>	<p>Define o tamanho do buffer de entrada paralelo</p> <p>Notas:</p> <ul style="list-style-type: none"> • Automático é a configuração padrão de fábrica. • A configuração Desativado desativa o buffer de trabalhos. Qualquer trabalho já armazenado em buffer no disco será impresso antes da retomada do processamento normal. • A configuração de tamanho do buffer paralelo pode ser alterada em incrementos de 1 K. • O tamanho máximo permitido depende da capacidade de memória da impressora, do tamanho dos demais buffers de ligação e de a opção Economia de Recursos estar ou não ativada. • Para aumentar o intervalo de tamanho máximo do Buffer Paralelo, desative ou reduza o tamanho dos buffers USB, serial e de rede. • A alteração dessa configuração no painel de controle da impressora e a saída dos menus fazem com que a impressora seja reiniciada. A seleção de menu é atualizada.
<p>Buffer de Trabalhos Desligado Ligado Automático</p>	<p>Armazena trabalhos temporariamente no disco rígido da impressora antes de imprimir</p> <p>Notas:</p> <ul style="list-style-type: none"> • Desligado é a configuração padrão de fábrica. • A configuração Desligado não armazena os trabalhos de impressão em buffer no disco rígido da impressora. • A configuração Ligado armazena em buffer os trabalhos no disco rígido da impressora. • A configuração Automático imprimirá os trabalhos de impressão apenas se a impressora estiver ocupada com o processamento de dados de outra porta de entrada. • A alteração dessa configuração no painel de controle da impressora e a saída dos menus fazem com que a impressora seja reiniciada. A seleção de menu é atualizada.
<p>Status Avançado Ligado Desligado</p>	<p>Ativa a comunicação bidirecional pela porta paralela</p> <p>Notas:</p> <ul style="list-style-type: none"> • Ligado é a configuração padrão de fábrica. • A configuração Desligado desativa a negociação da porta paralela.
<p>Protocolo Padrão Bytes rápidos</p>	<p>Especifica o protocolo da porta paralela</p> <p>Notas:</p> <ul style="list-style-type: none"> • Bytes rápidos é a configuração padrão de fábrica. Ela fornece compatibilidade com a maioria das portas paralelas existentes e é a configuração recomendada. • A configuração Padrão tenta resolver os problemas de comunicação da porta paralela.

Item de menu	Descrição
Inicializar Privilégios Ligado Desligado	Determina se a impressora aceita ou não solicitações de inicialização de hardware da impressora no computador. Notas: <ul style="list-style-type: none"> • Desligado é a configuração padrão de fábrica. • O computador solicita a inicialização ativando o sinal InIt da porta paralela. Muitos computadores pessoais ativam o sinal InIt sempre que são ligados.
Modo Paralelo 2 Ligado Desligado	Determina se a amostragem dos dados da porta paralela é feita na seqüência inicial ou final de sinal do estroboscópio. Notas: <ul style="list-style-type: none"> • Ligado é a configuração padrão de fábrica. • Esse menu aparecerá somente se uma porta paralela padrão ou opcional estiver disponível.
PS Binário Mac Ligado Desligado Automático	Define a impressora para processar trabalhos de impressão PostScript binários do Macintosh. Notas: <ul style="list-style-type: none"> • Automático é a configuração padrão de fábrica. • A configuração Desligado filtra os trabalhos de impressão usando o protocolo padrão. • A configuração Ligado processa os trabalhos de impressão PostScript binários brutos.
Paralelo com ENA Endereço ENA Máscara de rede ENA Gateway ENA	Define as informações de endereço de rede, máscara de rede e gateway para um servidor de impressão externo conectado à impressora por meio de um cabo paralelo. Nota: Esse item de menu ficará disponível somente se a impressora estiver conectada a um servidor de impressão externo por meio de uma porta paralela.

menu Serial <x>

Esse menu é exibido apenas quando há uma placa serial opcional instalada.

Item de menu	Descrição
PCL SmartSwitch Ligado Desligado	<p>Define a impressora para alternar automaticamente para a emulação PCL quando um trabalho de impressão recebido por uma porta serial exigir isso, independentemente da linguagem padrão da impressora.</p> <p>Notas:</p> <ul style="list-style-type: none">• Ligado é a configuração padrão de fábrica.• Quando a configuração Desligado é usada, a impressora não examina os dados recebidos.• Quando a configuração Desligado é usada, a impressora usa a emulação PostScript caso a configuração PS SmartSwitch esteja definida como Ligado. Ela usa a linguagem padrão da impressora especificada no menu Configuração caso a configuração PS SmartSwitch esteja definida como Desligado.
PS SmartSwitch Ligado Desligado	<p>Define a impressora para alternar automaticamente para a emulação PS quando um trabalho de impressão recebido por uma porta serial exigir isso, independentemente da linguagem padrão da impressora</p> <p>Notas:</p> <ul style="list-style-type: none">• Ligado é a configuração padrão de fábrica.• Quando a configuração Desligado é usada, a impressora não examina os dados recebidos.• Quando a configuração Desligado é usada, a impressora usa a emulação PCL caso a configuração PCL SmartSwitch esteja definida como Ligado. Ela usa a linguagem padrão da impressora especificada no menu Configuração caso a configuração PCL SmartSwitch esteja definida como Desligado.
Modo NPA Ligado Desligado Automático	<p>Define a impressora para executar o processamento especial necessário à comunicação bidirecional seguindo as convenções definidas pelo protocolo NPA.</p> <p>Notas:</p> <ul style="list-style-type: none">• Automático é a configuração padrão de fábrica.• Quando a configuração Ligado é usada, a impressora realiza o processamento NPA. Se os dados não estiverem no formato NPA, eles serão rejeitados como incorretos.• Quando a configuração Desligado é usada, a impressora não realiza o processamento NPA.• Quando a configuração Automático é usada, a impressora examina os dados, determina o formato e os processa apropriadamente.• A alteração dessa configuração no painel de controle da impressora e a saída dos menus fazem com que a impressora seja reiniciada. A seleção de menu é atualizada.

Item de menu	Descrição
<p>Buffer Serial</p> <p>Desativado Automático De 3 K até o <tamanho máximo permitido></p>	<p>Define o tamanho do buffer de entrada serial</p> <p>Notas:</p> <ul style="list-style-type: none"> • Automático é a configuração padrão de fábrica. • A configuração Desativado desativa o buffer de trabalhos. Qualquer trabalho já armazenado em buffer no disco será impresso antes da retomada do processamento normal. • A configuração do tamanho do buffer serial pode ser alterada em incrementos de 1 K. • O tamanho máximo permitido depende da capacidade de memória da impressora, do tamanho dos demais buffers de ligação e de a opção Economia de Recursos estar ou não ativada. • Para aumentar o intervalo de tamanho máximo do Buffer Serial, desative ou reduza o tamanho dos buffers paralelo, USB e de rede. • A alteração dessa configuração no painel de controle da impressora e a saída dos menus fazem com que a impressora seja reiniciada. A seleção de menu é atualizada.
<p>Buffer de Trabalhos</p> <p>Desligado Ligado Automático</p>	<p>Armazena trabalhos temporariamente no disco rígido da impressora antes de imprimir</p> <p>Notas:</p> <ul style="list-style-type: none"> • Desligado é a configuração padrão de fábrica. • A configuração Desligado não armazena os trabalhos de impressão em buffer no disco rígido. • A configuração Ligado armazena em buffer os trabalhos no disco rígido da impressora. • A configuração Automático imprimirá os trabalhos de impressão apenas se a impressora estiver ocupada com o processamento de dados de outra porta de entrada. • A alteração dessa configuração no painel de controle da impressora e a saída dos menus fazem com que a impressora seja reiniciada. A seleção de menu é atualizada.
<p>Protocolo Serial</p> <p>DTR DTR/DSR XON/XOFF XON/XOFF/DTR XON/XOFF/DTRDSR</p>	<p>Seleciona as configurações de saudação do hardware e do software para a porta serial.</p> <p>Notas:</p> <ul style="list-style-type: none"> • DTR é a configuração padrão de fábrica. • DTR/DSR é uma configuração de saudação de hardware. • XON/XOFF é uma configuração de saudação de software. • XON/XOFF/DTR e XON/XOFF/DTR/DSR são configurações de saudação de hardware e software combinadas.

Item de menu	Descrição
Robust XON Ligado Desligado	Determina se a impressora comunica sua disponibilidade para o computador. Notas: <ul style="list-style-type: none"> • Desligado é a configuração padrão de fábrica. • Esse item de menu se aplica à porta serial apenas se Protocolo Serial estiver definido como XON/XOFF.
Baud 1200 2400 4800 9600 19200 38400 57600 115200 138200 172800 230400 345600	Especifica a taxa de recebimento de dados pela porta serial Notas: <ul style="list-style-type: none"> • 9600 é a configuração padrão de fábrica. • As taxas de baud 138200, 172800, 230400 e 345600 são exibidas somente no menu Serial Padrão. Essas configurações não aparecem nos menus Opção Serial ou Opção Serial 2.
Bits de Dados 7 8	Especifica o número de bits de dados enviados em cada quadro de transmissão Nota: 8 é a configuração padrão de fábrica.
Paridade Par Ímpar Nenhum Ignorar	Define a paridade para os quadros de dados de entrada e saída serial. Nota: Nenhuma é a configuração padrão de fábrica.
Aceitar DSR Ligado Desligado	Determina se a impressora usa o sinal DSR. O DSR é um sinal de saudação usado pela maioria dos cabos seriais. Notas: <ul style="list-style-type: none"> • Desligado é a configuração padrão de fábrica. • A porta serial usa o DSR para diferenciar os dados enviados pelo computador daqueles criados por ruído elétrico no cabo serial. O ruído elétrico pode causar a impressão de caracteres separados. Selecione Ligado para evitar a impressão de caracteres separados. • Esse item de menu aparecerá somente se o Serial RS-232/RS-422 estiver definido como RS 232.

Menu Segurança

menu Variado

Item de menu	Descrição
Logins de Painel Falhas de Login Falha no tempo de execução Tempo para bloqueio Tempo limite para login	<p>Limita o número e tempo de execução de falhas de tentativas de login a partir do painel de controle da impressora antes que <i>todos</i> os usuários sejam bloqueados.</p> <p>Notas:</p> <ul style="list-style-type: none">• “Falhas de Login” especifica o número de falhas nas tentativas de login antes que os usuários sejam bloqueados. Faixa de configurações de 1-50.3 tentativas é a configuração padrão de fábrica.• “Falha no tempo de execução” especifica o tempo de execução durante o qual as tentativas de login falhas possam ser feitas antes que os usuários sejam bloqueados. Faixa de configurações de 1-60 minutos. 5 minutos é a configuração padrão de fábrica.• “Tempo para bloqueio” especifica por quanto tempo os usuários estão bloqueados após exceder o limite de falhas de login. Faixa de configurações de 0–60 minutos. 5 minutos é a configuração padrão de fábrica. 0 indica que a impressora não possui um tempo de bloqueio.• “Tempo limite para login” especifica por quanto tempo a impressora permanece ociosa na tela Inicial antes de fazer o logoff automático do usuário. Faixa de configurações de 1-900 segundos. 300 segundos é a configuração padrão de fábrica.
Logins Remotos Falhas de Login Falha no tempo de execução Tempo para bloqueio Tempo limite para login	<p>Limita o número e tempo de execução de falhas de tentativas de login a partir de um computador antes que <i>todos</i> os usuários remotos sejam bloqueados</p> <p>Notas:</p> <ul style="list-style-type: none">• “Falhas de Login” especifica o número de falhas nas tentativas de login antes que os usuários sejam bloqueados. Faixa de configurações de 1-50.3 tentativas é a configuração padrão de fábrica.• “Falha no tempo de execução” especifica o tempo de execução durante o qual as tentativas de login falhas possam ser feitas antes que os usuários sejam bloqueados. Faixa de configurações de 1-60 minutos. 5 minutos é a configuração padrão de fábrica.• “Tempo para bloqueio” especifica por quanto tempo um usuário está bloqueado após exceder o limite de falhas de login. Faixa de configurações de 0–60 minutos. 5 minutos é a configuração padrão de fábrica. 0 indica que a impressora não possui um tempo de bloqueio.• “Tempo limite para login” especifica por quanto tempo a interface remota permanece ociosa antes de fazer o logoff automático do usuário. Faixa de configurações de 1-900 segundos. 300 segundos é a configuração padrão de fábrica.

menu de Impressão Confidencial

Item de menu	Descrição
Máximo de PIN Inválidos Desligar De 2 a 10	Limita o número de vezes que um PIN inválido pode ser digitado Notas: <ul style="list-style-type: none"> • Desativado é a configuração padrão. • Esse item de menu é exibido apenas quando há um disco rígido instalado na impressora. • Uma vez atingido um limite, os trabalhos desse nome de usuário e PIN são excluídos.
Expiração de Trabalho Desligar 1 hora 4 horas 24 horas 1 semana	Limita o tempo durante o qual um trabalho confidencial pode ficar na impressora antes de ser excluído. Notas: <ul style="list-style-type: none"> • Desativado é a configuração padrão. • Se a configuração de Expiração de Trabalho for alterada enquanto o trabalho confidencial residir no RAM da impressora ou no disco rígido, o tempo de expiração para aqueles trabalhos de impressão não modifica o novo valor padrão. • Se a impressora for desligada, todos os trabalhos confidenciais retidos no RAM da impressora serão excluídos.

menu Limpeza de Disco

Item de menu	Descrição
Limpeza Automática Desligado Ligado	A Limpeza de Disco apaga <i>somente</i> os dados de trabalho de impressão que <i>não estiverem</i> em uso atualmente pelo sistema de arquivos no disco rígido da impressora. Todos os dados permanentes no disco rígido da impressora são preservados, como as fontes e macros baixadas e os trabalhos retidos. A Limpeza Automática marca todo o espaço em disco usado por um trabalho anterior e não permite que o sistema de arquivos reutilize esse espaço até que ele esteja limpo. Somente a Limpeza Automática permite que os usuários ativem a limpeza de disco sem precisar deixar a impressora offline por um longo período de tempo. Notas: <ul style="list-style-type: none"> • Esse item de menu aparece apenas quando há um disco rígido de impressora formatado e sem defeitos instalado. • Desligado é a configuração padrão. • Devido à grande quantidade de recursos exigidos pela Limpeza Automática, a ativação dessa opção pode reduzir o desempenho da impressora, especialmente se ela exigir espaço no disco rígido mais rapidamente do que o tempo necessário para que este seja limpo e volte a ser utilizado.

Item de menu	Descrição
Limpeza Manual Iniciar agora Não iniciar agora	<p>A Limpeza de Disco apaga <i>somente</i> os dados de trabalho de impressão que <i>não estiverem</i> em uso no momento pelo sistema de arquivos no disco rígido da impressora. Todos os dados permanentes no disco rígido da impressora são preservados, como as fontes e macros baixadas e os trabalhos retidos.</p> <p>A Limpeza Manual substitui todo o espaço em disco que tenha sido usado para reter dados de um trabalho de impressão que tenha sido processado (isto é, impresso). Esse tipo de limpeza <i>não</i> apaga nenhuma informação relacionada a um trabalho de impressão não processado.</p> <p>Notas:</p> <ul style="list-style-type: none"> • Esse item de menu aparece apenas quando há um disco rígido de impressora formatado e sem defeitos instalado. • "Não iniciar agora" é a configuração padrão. • Se o controle de acesso à Limpeza de Disco estiver ativado, um usuário deverá autenticar com sucesso e ter a autorização necessária para iniciar a limpeza do disco.
Método Automático Passe único Passe múltiplo	<p>A Limpeza de Disco apaga <i>somente</i> os dados de trabalho de impressão que <i>não estiverem</i> em uso no momento pelo sistema de arquivos no disco rígido da impressora. Todos os dados permanentes no disco rígido da impressora são preservados, como as fontes e macros baixadas e os trabalhos retidos.</p> <p>Notas:</p> <ul style="list-style-type: none"> • Esse item de menu aparece apenas quando há um disco rígido de impressora formatado e sem defeitos instalado. • Passe único é a configuração padrão. • As informações altamente confidenciais devem ser limpas usando <i>somente</i> o método de passe Múltiplo.
Método Manual Passe único Passe múltiplo	<p>A Limpeza de Disco apaga <i>somente</i> os dados de trabalho de impressão que <i>não estiverem</i> em uso no momento pelo sistema de arquivos no disco rígido da impressora. Todos os dados permanentes no disco rígido da impressora são preservados, como as fontes e macros baixadas e os trabalhos retidos.</p> <p>A limpeza manual e programada permitem que o sistema de arquivos reutilize o espaço em disco marcado sem ter que limpá-lo primeiro.</p> <p>Notas:</p> <ul style="list-style-type: none"> • Esse item de menu aparece apenas quando há um disco rígido de impressora formatado e sem defeitos instalado. • Passe único é a configuração padrão. • As informações altamente confidenciais devem ser limpas usando <i>somente</i> o método de Passe Múltiplo.

Item de menu	Descrição
Método Programado Passe único Passe múltiplo	<p>A Limpeza de Disco apaga <i>somente</i> os dados de trabalho de impressão que <i>não estiverem</i> em uso no momento pelo sistema de arquivos no disco rígido da impressora. Todos os dados permanentes no disco rígido da impressora são preservados, como as fontes e macros baixadas e os trabalhos retidos.</p> <p>A limpeza manual e programada permitem que o sistema de arquivos reutilize o espaço em disco marcado sem ter que limpá-lo primeiro.</p> <p>Notas:</p> <ul style="list-style-type: none"> • Esse item de menu aparece apenas quando há um disco rígido de impressora formatado e sem defeitos instalado. • Passe único é a configuração padrão. • As informações altamente confidenciais devem ser limpas usando <i>somente</i> o método de Passe Múltiplo. • As limpezas programadas são iniciadas <i>sem</i> exibir um aviso ou uma mensagem de confirmação ao usuário.

menu de Registro de Auditoria de Segurança

Item de menu	Descrição
Exportar Registro	<p>Possibilita que um usuário autorizado exporte um registro de segurança</p> <p>Notas:</p> <ul style="list-style-type: none"> • Para exportar o registro a partir do painel de controle da impressora, a unidade flash deve estar conectada à impressora. • A partir do Servidor da Web Incorporado, o registro poderá ser carregado para o computador.
Excluir Registro Excluir agora Não excluir	<p>Especifica se os registros de auditoria forem excluídos</p> <p>Nota: Excluir Agora é definição padrão de fábrica.</p>
Configurar Registro Habilitar Auditoria Habilitar Syslog Remoto Instalações de Syslog Remoto Gravidade de eventos a serem registrados	<p>Especifica se e como os registros de auditoria foram criados</p> <p>Nota: As configurações padrão de fábrica habilitam o registro de auditoria de segurança.</p>

Menu Definir Data/Hora

Item de menu	Descrição
Exibir Data/Hora	Permite que você veja as configurações atuais de data e hora da impressora
Definir Data/Hora <inserir data/hora>	Nota: A Data/Hora são definidas no formato AAAA-MM-DD HH:MM.
Fuso Horário <lista de fusos horários>	Nota: GMT é a configuração padrão de fábrica.

Item de menu	Descrição
Observar DST Ligado Desligado	Nota: Ativado é a configuração padrão de fábrica e usa o Horário de Verão associado à configuração de Fuso Horário.
Ativar NTP Ligado Desligado	Ativa o Protocolo de Tempo da Rede, que sincroniza os relógios dos dispositivos de uma rede. Nota: Ligado é a configuração padrão de fábrica.

menu Settings (Configurações)

Menu Configurações gerais

Item de menu	Descrição
Idioma de Exibição Inglês Francês Alemão Italiano Espanol Dansk Norsk Neerlandês Sueco Português Suomi Russo Polonês Turco Korean	Define o idioma do texto exibido no visor. Nota: Talvez nem todos os idiomas estejam disponíveis para todas as impressoras.
Modo Econômico Desativado Energia Energia/papel Papel	Minimiza a utilização de energia, papel ou mídia especial Notas: <ul style="list-style-type: none"> Desligado é a configuração padrão de fábrica. Desligado redefine a impressora para as suas configurações padrão de fábrica. A configuração Energia minimiza a alimentação usada pela impressora. O desempenho pode ser afetado, mas a qualidade da impressão não. Papel diminui a quantidade de papel e mídia especial necessários para um trabalho de impressão imprimindo frente e verso cada página. O desempenho pode ser afetado, mas a qualidade da impressão não. Energia/Papel minimiza o uso de energia, de papel e de mídia especial.

Item de menu	Descrição
Bipe Carregado ADF Ativado Desativado	Especifica se o ADF emitirá um bipe quando o papel for carregado Nota: Ativar é a configuração padrão de fábrica.
Modo Silencioso Desativado Ativar	Reduz o barulho produzido pela impressora Notas: <ul style="list-style-type: none"> • Desativado é a configuração padrão de fábrica. • Ligado configura a impressora para produzir a menor quantidade de ruído possível.
Executar Configuração Inicial Sim Não	Instrui a impressora para executar o assistente de instalação Notas: <ul style="list-style-type: none"> • Sim é a configuração padrão de fábrica. • Após concluir o assistente de configuração selecionando-se Concluído na tela do País selecionado, o padrão será Não.
Teclado Tipo de teclado Inglês Francês Francais Canadien Alemão Italiano Espanol Dansk Norsk Neerlandês Sueco Suomi Português Russo Polonês Alemão Suíço Francês Suíço Korean Turco Tecla personalizada <x> Guia de acentos/símbolos Ativar Desativado Guia de Russo/Polonês Ativar Desativado Guia de Coreano Ativar Desativado	Especifica informações de teclas personalizadas e idiomas para o teclado do painel no painel de controle da impressora. As guias adicionais fornecem acesso a caracteres de acentuação e símbolos do teclado do painel de controle da impressora.

Item de menu	Descrição
Tamanhos de Papel Somente nos Métrica	Especifica as medidas padrão de fábrica da impressora. O padrão é determinado pela seleção de país/região no assistente de configuração inicial.
Digitalizar p/ interv. portas do PC <intervalo de portas>	Especifica o intervalo de portas válido para impressoras atrás de um firewall de bloqueio de porta. As portas válidas estão especificadas por dois conjuntos de números separados por ponto e vírgula. Nota: 9751:12000 é a configuração padrão de fábrica.
Informações exibidas Lado esquerdo Lado direito Texto personalizado <x> <entrada de texto> Níveis do cartucho na tela de status Ativar Desativado Toner preto Quando exibido Visor Não Exibir Mensagem para Exibição Padrão Alternar Mensagem Padrão <entrada de texto> Alternar Mensagem <entrada de texto>	Especifica o que será exibido nos cantos superior esquerdo e direito da tela Início. Para as opções do lado Esquerdo e Direito, escolha as seguintes opções: Nome do modelo Nenhum End. IP Nome do host Nome do contato Local Marca de Nome do serviço mDNS/DDNS Nome da configuração zero Texto personalizado <x> Notas: <ul style="list-style-type: none"> • Endereço IP é a configuração padrão de fábrica para Lado esquerdo. • Data/hora é a configuração padrão de fábrica para Lado direito. • Não exibir é a configuração padrão de fábrica para Quando Exibir. • Padrão é a configuração padrão de fábrica para Mensagem para Exibição.

Item de menu	Descrição
<p>Informações Exibidas (continuação)</p> <p>Atolam. de papel Carregar papel Erros de Serviço</p>	<p>A exibição de informações sobre Atolamento de Papel, Carregar Papel e Erros de Serviço pode ser personalizada com as seguintes opções:</p> <p>Ativar Sim Não</p> <p>Exibir mensagem durante o erro Padrão Alternar</p> <p>Mensagem Padrão <entrada de texto></p> <p>Alternar Mensagem <entrada de texto></p> <p>Notas:</p> <ul style="list-style-type: none"> • Não é a configuração padrão de fábrica para Ativar. • Padrão é a configuração padrão de fábrica para Tipo de Mensagem para Exibição.
<p>Personalização da tela de início</p> <p>Alterar idioma Copy (Copiar) Atalhos de Cópia Fax Atalhos de fax E-mail Atalhos de E-mail FTP Atalhos de FTP Pesquisar trabalhos retidos Trabalhos retidos Unidade USB Perfis Marcadores Trabalho por usuário</p>	<p>Pode-se adicionar botões a tela de Início e os botões padrão podem ser removidos.</p> <p>As seleções disponíveis para cada botão são:</p> <p>Visor Não Exibir</p>
<p>Date Format (Formato de data)</p> <p>MM-DD-AAAA DD-MM-AAAA AAAA-MM-DD</p>	<p>Formata a data da impressora.</p>
<p>Formato de hora</p> <p>12 horas. 24 horas</p>	<p>Formata a hora da impressora.</p>
<p>Brilho da tela</p> <p>De 20 a 100</p>	<p>Especifica o brilho da tela do painel de controle da impressora.</p>

Item de menu	Descrição
Copiar Página Um Ativar Desativado	Define as cópias a partir do vidro do scanner para somente uma página por vez Nota: Desativado é a configuração padrão de fábrica.
Luz de Saída LED de Bandeja Padrão Modo Normal/de Espera Claro Escuro Desativado Economiz. de energia Claro Escuro Desativado	Define a quantidade de luz a partir da bandeja padrão ou uma bandeja de saída opcional Notas: <ul style="list-style-type: none"> • No modo Normal/Espera, o padrão de fábrica é Claro. • No Modo Economizador de Energia, o padrão de fábrica é Escuro.
Mostrar marcadores Sim Não	Especifica se serão exibidos marcadores da área Trabalhos retidos. Nota: Sim é a configuração padrão de fábrica. Quando Ativar é selecionado, são exibidos marcadores na área Trabalhos retidos.
Permitir remoção de plano de fundo Ativar Desativado	Especifica se a remoção de plano de fundo da imagem é permitida durante operações de cópia, fax, e-mail, FTP ou digitalização para USB. Nota: Ligado é a configuração padrão de fábrica. O plano de fundo da imagem será removido.
Permitir digitalização de trabalhos personalizados Ativar Desativado	Permite digitalizar vários trabalhos para um arquivo. Notas: <ul style="list-style-type: none"> • Um disco rígido deve estar instalado na impressora e funcionando corretamente para que esse item de menu esteja disponível. • Ligado é a configuração padrão de fábrica. Se a opção Ativar for selecionada, a configuração Permitir digitalização de trabalhos personalizados poderá ser habilitada para trabalhos específicos.
Recuperação de atolamento do scanner Nível do trabalho Nível da página	Especifica como um trabalho digitalizado deve ser recarregado se ocorrer um atolamento de papel no ADF. Notas: <ul style="list-style-type: none"> • Se Nível do trabalho for selecionado, todo o trabalho deverá ser digitalizado novamente caso haja um atolamento de página. • Se Nível da página for selecionado, o trabalho será redigitalizado a partir da página atolada.
Taxa de atualização da página da Web De 30 a 300	Especifica o número de segundos entre as atualizações do Servidor de Web Incorporado. Nota: 120 segundos é a configuração padrão de fábrica.
Nome do contato	Especifica um nome de contato para a impressora.
Local	Especifica o local da impressora. Nota: O local será armazenado no Servidor da Web Incorporado.

Item de menu	Descrição
<p>Alarmes</p> <p>Controle de Alarme</p> <p>Alarme do Cartucho</p>	<p>Define que um alarme será emitido quando a impressora exigir intervenção do operador</p> <p>As seleções disponíveis para cada tipo de alarme são:</p> <ul style="list-style-type: none"> Desativado Uma vez <p>Notas:</p> <ul style="list-style-type: none"> • Uma vez é a configuração padrão de fábrica para o Controle de Alarme. Uma vez emite três bipes rápidos. • Desligado é a configuração padrão de fábrica para Alarme do Toner e Alarme de Grampos. Desligado significa que nenhum alarme será emitido.
<p>Tempos limite</p> <p>Modo de espera</p> <p>Desativado</p> <p>De 2 a 240</p>	<p>Especifica o número de minutos de inatividade antes que o sistema entre em estado de economia de energia.</p> <p>Nota: 15 minutos é a configuração padrão de fábrica.</p>
<p>Tempos limite</p> <p>Modo economizador de energia</p> <p>Desativado</p> <p>De 2 a 240</p>	<p>Especifica o número de minutos de inatividade antes que alguns sistemas comecem a entrar em estado de consumo mínimo de energia.</p> <p>Notas:</p> <ul style="list-style-type: none"> • 30 minutos é a configuração padrão de fábrica. • O Economizador de energia não interage com o Modo de espera.
<p>Tempos limite</p> <p>Tempo limite da tela</p> <p>De 15 a 300</p>	<p>Define o tempo, em segundos, que a impressora aguarda antes de retornar o visor para o estado Pronto.</p> <p>Nota: 30 segundos é a configuração padrão de fábrica.</p>
<p>Tempos limite</p> <p>Tempo espera impr.</p> <p>Desativado</p> <p>de 1 a 255</p>	<p>Define o tempo, em segundos, que a impressora aguarda para receber uma mensagem de fim do trabalho antes de cancelar o restante do trabalho de impressão.</p> <p>Notas:</p> <ul style="list-style-type: none"> • 90 segundos é a configuração padrão de fábrica. • Quando o cronômetro pára de contar, qualquer página parcialmente impressa que ainda estiver na impressora é impressa, e a impressora verifica se há algum novo trabalho aguardando. • Tempo Espera para Impressão só está disponível quando é usada a emulação PCL ou PPDS. Essa configuração não tem efeito sobre trabalhos de impressão de emulação PostScript.
<p>Tempos limite</p> <p>Tempo limite</p> <p>Desativado</p> <p>De 15 a 65535</p>	<p>Define o tempo, em segundos, que a impressora aguarda dados adicionais antes de cancelar um trabalho de impressão.</p> <p>Notas:</p> <ul style="list-style-type: none"> • 40 segundos é a configuração padrão de fábrica. • A opção Tempo Limite só fica disponível quando a impressora usa a emulação PostScript. Essa configuração não tem efeito sobre trabalhos de impressão de emulação PCL ou PPDS.

Item de menu	Descrição
<p>Tempos limite</p> <p>Tempo Limite de Retenção do Trabalho</p> <p>Desativado</p> <p>De 5 a 255</p>	<p>Define a quantidade de tempo que a impressora aguarda pela intervenção do usuário antes de reter o trabalho que requer recursos indisponíveis e continua imprimindo outros trabalhos da fila de impressão</p> <p>Notas:</p> <ul style="list-style-type: none"> • 30 segundos é a configuração padrão de fábrica. • Esse item de menu é exibido apenas quando um disco rígido da impressora está instalado.
<p>Recuperação da Impressão</p> <p>Continuar Automático</p> <p>Desativado</p> <p>De 5 a 255</p>	<p>Permite que a impressora continue a imprimir automaticamente após determinadas situações de desligamento (estado off-line) quando elas não forem resolvidas dentro do período especificado.</p> <p>Notas:</p> <ul style="list-style-type: none"> • Desat. é a configuração padrão de fábrica. • O intervalo vai de 5 a 255 segundos.
<p>Recuperação da Impressão</p> <p>Recup. atolam.</p> <p>Ativar</p> <p>Desativado</p> <p>Automático</p>	<p>Especifica se a impressora imprime novamente as páginas atoladas</p> <p>Notas:</p> <ul style="list-style-type: none"> • Automático é a configuração padrão de fábrica. A impressora imprime novamente as páginas atoladas a menos que a memória necessária para manter as páginas seja solicitada para outras tarefas da impressora. • Ativar define que impressora sempre imprime novamente as páginas atoladas. • Desativar define que impressora jamais imprime novamente as páginas atoladas.
<p>Recuperação da Impressão</p> <p>Proteção de Página</p> <p>Ativar</p> <p>Desativado</p>	<p>Permite que a impressora imprima com êxito uma página que não tenha sido impressa de outra forma.</p> <p>Notas:</p> <ul style="list-style-type: none"> • Desligado é a configuração padrão de fábrica. Desat. imprime uma página parcial quando não há memória suficiente para imprimir a página toda. • Ativar define a impressora para processar toda a página, para que a página inteira seja impressa.
<p>Padrões de fábrica</p> <p>Não Restaurar</p> <p>Restaurar agora</p>	<p>Retorna as configurações da impressora para os padrões de fábrica.</p> <p>Notas:</p> <ul style="list-style-type: none"> • Não Restaurar é a configuração padrão de fábrica. Não restaurar mantém as configurações definidas pelo usuário. • Restaurar retorna todas as configurações da impressora para o padrão de fábrica, exceto as configurações do menu Rede/Portas. Todos os downloads armazenados na RAM são excluídos. Os dados carregados e armazenados na memória flash ou no disco rígido da impressora não são afetados.

Menu Copy Settings (Configurações de cópia)

Item de menu	Descrição
Conteúdo Texto/Foto Fotografia Imagem impressa Text (Texto)	Especifica o tipo de conteúdo do trabalho de cópia. Notas: <ul style="list-style-type: none"> • Texto/Foto é a configuração padrão de fábrica. Texto/Foto é usado quando os documentos originais são compostos por uma mistura de texto e gráficos ou imagens. • Fotografia informa ao scanner que os gráficos e as imagens devem ser tratados com mais atenção. Essa configuração torna a digitalização mais demorada, mas realça a reprodução de todo o intervalo dinâmico de tons do documento original. Isso aumenta a quantidade de informações salvas. • Imagem Impressa é usado quando os trabalhos são compostos principalmente por imagens. Imagem Impressa converte as imagens em sombreado. Sombreado torna imprimível uma imagem colorida ou em escala de cinza transformando-a em um padrão de pequenos pontos com um número limitado de cores. • Texto realça o texto nítido, preto e de alta resolução contra um plano de fundo branco.
Lados (Frente e Verso) 1 lado para 1 lado 1 lado para 2 lados 2 lados para 1 lado 2 lados para 2 lados	Especifica se um documento original tem dois lados (frente e verso) ou um lado (simples) e define se a cópia deve ser frente e verso ou simples. Notas: <ul style="list-style-type: none"> • 1 lado para 1 lado—A página original tem impressão em 1 lado. A página copiada será impressa apenas em um lado. • 1 lado para 2 lados—A página original tem impressão nos 2 lados. A página copiada será impressa em ambos os lados. Por exemplo, se o original tiver seis folhas, a cópia terá três folhas impressas dos dois lados. • 2 lados para 1 lado—A página original tem impressão em 1 lado. A página copiada será impressa apenas em um lado. Por exemplo, se o material original tiver três folhas com uma imagem de cada lado, a cópia terá seis folhas com apenas uma imagem em um dos lados. • 2 lados para 2 lados—A página original tem impressão em ambos os lados. A cópia é uma duplicação exata do original.
Economia de Papel Desativado 2 em 1 Retrato 2 em 1 paisagem 4 em 1 retrato 4 em 1 paisagem	Imprime duas ou quatro folhas de um documento original juntas, na mesma página. Nota: Desativado é a configuração padrão de fábrica.
Imprimir bordas da página Ativar Desativado	Especifica se uma borda é impressa ao redor da página, nas margens Nota: Ativar é a configuração padrão de fábrica.

Item de menu	Descrição
Agrupar Ativar Desativado	Mantém as páginas de um trabalho de impressão empilhadas em seqüência ao imprimir diversas cópias do trabalho. Nota: Ativar é a configuração padrão de fábrica.
Tamanho Original Carta Ofício Executivo Ofício 2 Statement Ofício (México) Universal A4 A5 A6 JIS B5 Cartão de identificação Tamanho <x> Personalizado de Digitalização Tamanho Original Cartão de visita 3 x 5 pol 4 x 6 pol	Especifica o tamanho de papel do documento original.
Copiar para origem Bandeja <x> Alimentador Manual Ajuste automático de tamanho	Especifica a origem de papel para trabalhos de cópia Nota: Bandeja 1 é a configuração padrão de fábrica.
Separadores de transparência Ativar Desativado	Coloca uma folha de papel entre as transparências. Nota: Ativar é a configuração padrão de fábrica.
Folhas separadoras Nenhum Entre cópias Entre trabalhos Entre Páginas	Coloca uma folha de papel entre páginas, cópias ou trabalhos com base no valor selecionado Nota: Nenhuma é a configuração padrão de fábrica.
Folhas separadoras Bandeja <x> Alimentador Manual	Especifica uma origem de papel.
Tonalidade De 1 a 9	Especifica a tonalidade do trabalho de cópia.
Número de cópias	Especifica o número de cópias do trabalho de cópia.

Item de menu	Descrição
<p>Cabeçalho/Rodapé</p> <p>Superior esquerdo</p> <ul style="list-style-type: none"> Superior esquerdo <ul style="list-style-type: none"> Desativado Marca de Número da página Número de redução Texto personalizado Imprimir em <ul style="list-style-type: none"> Todas as páginas Apenas primeira página Todas, exceto a primeira página Digitar texto personalizado 	<p>Especifica as informações de cabeçalho/rodapé para a parte superior esquerda da página</p> <p>Notas:</p> <ul style="list-style-type: none"> • Desligado é a configuração padrão de fábrica para a parte Superior esquerda. • “Todas as páginas” é a configuração padrão de fábrica para Imprimir em.
<p>Cabeçalho/Rodapé</p> <p>Superior central</p> <ul style="list-style-type: none"> Superior central <ul style="list-style-type: none"> Desativado Marca de Número da página Número de redução Texto personalizado Imprimir em <ul style="list-style-type: none"> Todas as páginas Apenas primeira página Todas, exceto a primeira página Digitar texto personalizado 	<p>Especifica as informações de cabeçalho/rodapé para a parte central da página</p> <p>Notas:</p> <ul style="list-style-type: none"> • Desligado é a configuração padrão de fábrica para a parte Superior central. • “Todas as páginas” é a configuração padrão de fábrica para Imprimir em.
<p>Cabeçalho/Rodapé</p> <p>Superior direito</p> <ul style="list-style-type: none"> Superior direito <ul style="list-style-type: none"> Desativado Marca de Número da página Número de redução Texto personalizado Imprimir em <ul style="list-style-type: none"> Todas as páginas Apenas primeira página Todas, exceto a primeira página Digitar texto personalizado 	<p>Especifica as informações de cabeçalho/rodapé para a parte superior direita da página</p> <p>Notas:</p> <ul style="list-style-type: none"> • Desligado é a configuração padrão de fábrica para a parte Superior direita. • “Todas as páginas” é a configuração padrão de fábrica para Imprimir em.

Item de menu	Descrição
<p>Cabeçalho/Rodapé</p> <p>Inferior esquerdo</p> <ul style="list-style-type: none"> Inferior esquerdo <ul style="list-style-type: none"> Desativado Marca de Número da página Número de redução Texto personalizado Imprimir em <ul style="list-style-type: none"> Todas as páginas Apenas primeira página Todas, exceto a primeira página Digitar texto personalizado 	<p>Especifica as informações de cabeçalho/rodapé para a parte inferior esquerda da página</p> <p>Notas:</p> <ul style="list-style-type: none"> • Desligado é a configuração padrão de fábrica para a parte Inferior esquerda. • “Todas as páginas” é a configuração padrão de fábrica para Imprimir em.
<p>Cabeçalho/Rodapé</p> <p>Inferior central</p> <ul style="list-style-type: none"> Inferior central <ul style="list-style-type: none"> Desativado Marca de Número da página Número de redução Texto personalizado Imprimir em <ul style="list-style-type: none"> Todas as páginas Apenas primeira página Todas, exceto a primeira página Digitar texto personalizado 	<p>Especifica as informações de cabeçalho/rodapé para a parte inferior central da página</p> <p>Notas:</p> <ul style="list-style-type: none"> • Desligado é a configuração padrão de fábrica para a parte Inferior central. • “Todas as páginas” é a configuração padrão de fábrica para Imprimir em.
<p>Cabeçalho/Rodapé</p> <p>Inferior direito</p> <ul style="list-style-type: none"> Inferior direito <ul style="list-style-type: none"> Desativado Marca de Número da página Número de redução Texto personalizado Imprimir em <ul style="list-style-type: none"> Todas as páginas Apenas primeira página Todas, exceto a primeira página Digitar texto personalizado 	<p>Especifica as informações de cabeçalho/rodapé para a parte inferior direita da página</p> <p>Notas:</p> <ul style="list-style-type: none"> • Desligado é a configuração padrão de fábrica para a parte Inferior direita. • “Todas as páginas” é a configuração padrão de fábrica para Imprimir em.

Item de menu	Descrição
Overlay Desativado Confidencial Copy (Copiar) Rascunho Urgente Person.	Especifica o texto de overlay impresso em cada página do trabalho de cópia. Nota: Desativado é a configuração padrão de fábrica.
Overlay personalizado	Especifica um texto de overlay personalizado.
Permitir cópias prioritárias Ativar Desativado	Permite a interrupção de um trabalho de impressão para copiar uma página de um documento. Nota: Ativar é a configuração padrão de fábrica.
Digitalização de trabalho personalizado Ativar Desativado	Permite copiar em um único trabalho um documento com tamanhos de papel mistos. Notas: <ul style="list-style-type: none"> • Desativado é a configuração padrão de fábrica. • Esse item de menu é exibido apenas quando um disco rígido da impressora está instalado.
Permitir salvar como atalho Ativar Desativado	Permite salvar as configurações de cópia personalizada como atalhos Nota: Ativar é a configuração padrão de fábrica.
Remoção Plano de Fundo De -4 a +4	Ajusta a quantidade de plano de fundo visível em uma cópia. Nota: 0 é a configuração padrão de fábrica.
Centralizar Automaticamente Ativar Desativado	Permite centralizar automaticamente a cópia na página Nota: Desativado é a configuração padrão de fábrica.
Diminuição de Cor Diminuição de Cor Nenhum Vermelho Verde Azul Percentual Mínimo Vermelho Padrão De 0 a 255 Percentual Mínimo Verde Padrão De 0 a 255 Percentual Mínimo Azul Padrão De 0 a 255	Especifica que cor será colocada nas cópias e quanto será aumentado ou diminuído da diminuição de cor Notas: <ul style="list-style-type: none"> • Nenhum é a configuração padrão de fábrica para Diminuição de Cor. • 128 é a configuração padrão de fábrica para cada percentual mínimo de cor.
Contraste De 0 a 5 O melhor p/ o conteúdo	Especifica o contraste usado para o trabalho de cópia Nota: “O melhor p/ o conteúdo” é a configuração padrão de fábrica.

Item de menu	Descrição
Imagem Espelhada Ativar Desativado	Cria imagens espelhadas do documento original Nota: Desativado é a configuração padrão de fábrica.
Imagem Negativa Ativar Desativado	Cria imagens negativas do documento original Nota: Desativado é a configuração padrão de fábrica.
Detalhes de Sombra De -4 a +4	Ajusta a quantidade de detalhes de sombra visível em uma cópia. Nota: 0 é a configuração padrão de fábrica.
Digitalização borda a borda Ativar Desativado	Especifica se o documento original será digitalizado de borda a borda antes da cópia. Nota: Desativado é a configuração padrão de fábrica.
Nitidez De 0 a 5	Ajuste da nitidez de uma cópia Nota: 3 é a configuração padrão de fábrica.
Cópia de Amostra Ativar Desativado	Cria uma amostra de cópia do documento original Notas: <ul style="list-style-type: none"> • Desativado é a configuração padrão de fábrica. • Um disco rígido deve estar instalado na impressora e funcionando corretamente para que esse item de menu esteja disponível. • Este item de menu é exibido somente nos conjuntos de cópias agrupadas.

Menu Configurações de Fax

Menu Modo de fax (Configuração de fax analógico)

O modo Configuração de fax analógico envia o trabalho de fax usando uma linha telefônica.

Configurações gerais do fax

Item de menu	Descrição
Nome da estação	Especifica o nome do fax na impressora.
Número da estação	Especifica um número associado ao fax.
ID da estação Nome da estação Número da estação	Especifica como o fax é identificado para os destinatários no cabeçalho de fax

Item de menu	Descrição
Ativar fax manual Ativar Desativado	Define a impressora para enviar fax apenas manualmente, o que requer um derivador de linha e um fone. Notas: <ul style="list-style-type: none"> • Use um telefone regular para atender uma chamada de fax recebida e para discar um número de fax. • Toque em # 0 no teclado numérico para ir diretamente para a função de Fax manual.
Uso de memória Apenas receber Receber principalmente Igual Enviar principalmente Apenas enviar	Define a alocação de memória não volátil entre os trabalhos de fax enviados e recebidos Notas: <ul style="list-style-type: none"> • “Apenas receber” especifica que toda a memória é definida para receber trabalhos de fax. • “Receber principalmente” especifica que a maioria da memória é definida para receber trabalhos de fax. • Igual é a configuração padrão de fábrica. “Igual” divide a memória entre o envio e o recebimento de trabalhos de fax em quantidades iguais. • “Enviar principalmente” especifica que a maioria da memória é definida para enviar trabalhos de fax. • “Apenas enviar” especifica que toda a memória é definida para enviar trabalhos de fax.
Cancelar fax Permitir Não permitir	Especifica se a impressora pode cancelar trabalhos de fax. Nota: Se a opção Cancelar Fax não estiver ativada, ela não será exibida como uma opção.
ID do chamador FSK DTMF	Especifica o tipo de ID do chamador que está sendo usado Notas: <ul style="list-style-type: none"> • FSK é a configuração padrão de fábrica. • Essa opção é exibida somente quando o país selecionado suporta padrões de ID do chamador múltipla.
Mascaramento de números de fax Desativado A partir da esquerda A partir da direita	Especifica a direção a partir da qual os dígitos são mascarados em um número de fax de saída. Nota: O número de caracteres mascarados é determinado pela configuração “Dígitos a mascarar”.
Dígitos a mascarar De 0 a 58	Especifica o número de dígitos a mascarar em um número de fax de saída.

Página da Capa do Fax

Item de menu	Descrição
Página da Capa do Fax	Configura a capa do fax
Desativar por padrão	Nota: Desligado é a configuração padrão de fábrica para todas as opções de Capa do Fax.
Ativar por padrão	
Nunca Usar	
Sempre Usar	
Incluir campo Para	
Ativar	
Desativado	
Incluir campo De	
Ativar	
Desativado	
No	
Incluir o campo Mensagem	
Ativar	
Desativado	
Mensagem	
Incluir Logotipo	
Ativar	
Desativado	
Incluir Rodapé <x>	
Rodapé <x>	

Configurações de envio de fax

Item de menu	Descrição
Resolução	Especifica a qualidade em pontos por polegada (dpi). Uma resolução mais alta fornece maior qualidade de impressão, mas aumenta o tempo de transmissão dos fax enviados. Nota: Padrão é a configuração padrão de fábrica.
Padrão	
Alta	
Super alta	
Ultra alta	

Item de menu	Descrição
<p>Tamanho Original</p> <ul style="list-style-type: none"> Carta Ofício Executivo Ofício 2 Statement Ofício (México) Universal Tamanhos mistos A4 A5 A6 JIS B5 Cartão de identificação Tamanho <x> Personalizado de Digitalização Tamanho Original Cartão de visita 4 x 6 pol 3 x 5 pol 	<p>Especifica o tamanho de papel do documento que está sendo digitalizado</p> <p>Nota: Carta é a configuração padrão de fábrica (EUA). A4 é a configuração padrão internacional de fábrica.</p>
<p>Frente e verso</p> <ul style="list-style-type: none"> Desativado Borda longa Borda curta 	<p>Especifica como o texto e os gráficos são orientados na página.</p> <p>Notas:</p> <ul style="list-style-type: none"> • Desativado é a configuração padrão de fábrica. • Borda longa assume a encadernação pela borda longa do papel (borda esquerda para orientação retrato e borda superior para orientação paisagem). • Borda curta assume a encadernação pela borda curta do papel (borda superior para orientação retrato e borda esquerda para orientação paisagem).
<p>Conteúdo</p> <ul style="list-style-type: none"> Text (Texto) Texto/Foto Fotografia 	<p>Especifica o tipo de conteúdo que será digitalizado para o fax.</p> <p>Notas:</p> <ul style="list-style-type: none"> • Texto é usado quando o documento é composto principalmente de texto. • Texto/Foto é a configuração padrão de fábrica. Texto/Foto é usado quando os documentos são compostos principalmente por texto ou arte de linha. • Fotografia é usado quando o documento é uma fotografia de alta qualidade ou impressão de jato de tinta.
<p>Tonalidade</p> <ul style="list-style-type: none"> De 1 a 9 	<p>Clareia ou escurece a saída.</p> <p>Nota: 5 é a configuração padrão de fábrica.</p>
<p>Prefixo de discagem</p>	<p>Um campo de entrada numérica é fornecido para a inserção de números.</p>

Item de menu	Descrição
Regras de Prefixo de Discagem Regra de Prefixo <x>	Estabelece uma regra de prefixo de discagem
Rediscagem automática De 0 a 9	Especifica o número de vezes que a impressora deve tentar enviar o fax para um número especificado. Nota: 5 é a configuração padrão de fábrica.
Frequência de rediscagem De 1 a 200	Especifica o número de minutos entre as rediscagens. Nota: 3 é a configuração padrão de fábrica.
Usar PABX Sim Não	Ativa a discagem cega por central telefônica sem um tom de discagem. Nota: Não é a configuração padrão de fábrica.
Ativar ECM Sim Não	Ativa o Modo de correção de erros para os trabalhos de fax. Nota: Sim é a configuração padrão de fábrica.
Ativar digitalização de fax Ativar Desativado	Permite enviar fax digitalizando-os na impressora. Nota: Ativar é a configuração padrão de fábrica.
Driver para fax Sim Não	Permite que trabalhos de driver para fax sejam enviados pela impressora. Nota: Sim é a configuração padrão de fábrica.
Permitir salvar como atalho Ativar Desativado	Permite salvar números de fax como atalhos na impressora. Nota: Ativar é a configuração padrão de fábrica.
Modo de discagem Tone (Tom) Pulso	Especifica o som de discagem, tom ou pulso. Nota: A configuração padrão de fábrica é Tom.
Velocidade máxima 2400 4800 9600 14400 33600	Especifica a velocidade máxima em bauds para o envio de fax. Nota: 33600 (baud) é a configuração padrão de fábrica.
Digitalização de trabalho personalizado Ativar Desativado	Permite enviar para um único arquivo um documento que contenha tamanhos de papel mistos. Notas: <ul style="list-style-type: none"> • Um disco rígido deve estar instalado na impressora e funcionando corretamente para que esse item de menu esteja disponível. • Ativar é a configuração padrão de fábrica.

Item de menu	Descrição
Visualização da digitalização Ativar Desativado	Especifica se uma visualização dos trabalhos de digitalização será exibida no visor. Notas: <ul style="list-style-type: none"> • Um disco rígido deve estar instalado na impressora e funcionando corretamente para que esse item de menu esteja disponível. • Desativado é a configuração padrão de fábrica.
Remoção Plano de Fundo De -4 a +4	Ajusta a quantidade de plano de fundo visível em uma cópia. Nota: 0 é a configuração padrão de fábrica.
Diminuição de Cor Diminuição de Cor Nenhum Vermelho Verde Azul Percentual Mínimo Vermelho Padrão De 0 a 255 Percentual Mínimo Verde Padrão De 0 a 255 Percentual Mínimo Azul Padrão De 0 a 255	Especifica que cor será colocada no fax e quanto será aumentado ou diminuído da diminuição de cor Notas: <ul style="list-style-type: none"> • Nenhum é a configuração padrão de fábrica para Diminuição de Cor. • 128 é a configuração padrão de fábrica para cada percentual mínimo de cor.
Contraste O melhor p/ o conteúdo De 0 a 5	Especifica o contraste da saída. Nota: “O melhor p/ o conteúdo” é a configuração padrão de fábrica.
Imagem Espelhada Ativar Desativado	Cria imagens espelhadas do documento original Nota: Desativado é a configuração padrão de fábrica.
Imagem Negativa Ativar Desativado	Cria imagens negativas do documento original Nota: Desativado é a configuração padrão de fábrica.
Detalhes de Sombra De -4 a +4	Ajusta a quantidade de detalhes de sombra visível em um fax Nota: 0 é a configuração padrão de fábrica.
Digitalização borda a borda Ativar Desativado	Especifica se o documento original será digitalizado de borda a borda antes de enviar por fax Nota: Desativado é a configuração padrão de fábrica.
Nitidez De 0 a 5	Ajuste de nitidez de um fax Nota: 3 é a configuração padrão de fábrica.

Item de menu	Descrição
Ativar Digitalização de Fax Colorido Ativar por padrão Nunca usar Sempre usar Desativar por padrão	Ativa fax colorido Nota: “Desligado por padrão” é a configuração padrão de fábrica.
Converter Automaticamente Fax Colorido em Fax Monocromático Ativar Desativado	Converte todo fax enviado em preto e branco Nota: Ativar é a configuração padrão de fábrica.

Configurações de recebimento de fax

Item de menu	Descrição
Ativar recebimento de fax Ativar Desativado	Permite que trabalhos de fax sejam recebidos pela impressora. Nota: Ativar é a configuração padrão de fábrica.
Trabalho de fax em espera Nenhum Toner Toner e suprimentos	Permite que o fax seja retido até que o toner ou suprimentos seja trocado. Notas: <ul style="list-style-type: none"> • Esse item de menu é exibido apenas quando um disco rígido é suportado e instalado. • Nenhuma é a configuração padrão de fábrica.
Toques para responder De 1 a 25	Especifica o número de toques antes de atender um trabalho de fax recebido. Nota: 3 é a configuração padrão de fábrica.
Auto Reduction (Redução automática) Ativar Desativado	Dimensiona um trabalho de fax recebido para que ele se ajuste ao tamanho do papel carregado na origem de fax designada. Nota: Ativar é a configuração padrão de fábrica.
Origem do papel Automático Bandeja <x> Alimentador de Várias Funções	Especifica a origem do papel selecionada para fornecer papel à impressora para a impressão de um fax recebido. Nota: Automático é a configuração padrão de fábrica.
Folhas separadoras Nenhum Após o trabalho Antes do trabalho	Coloca uma folha de papel antes ou depois que um fax é recebido. Nota: Nenhuma é a configuração padrão de fábrica.
Folhas separadoras Bandeja <x> Alimentador manual	Especifica uma origem de papel. Nota: Bandeja <x> 1 é a configuração padrão de fábrica.
Lados (Frente e Verso) Ativar Desativado	Ativa a impressão frente e verso (nos dois lados do papel) para os trabalhos de fax recebidos. Nota: Desativado é a configuração padrão de fábrica.

Item de menu	Descrição
Rodapé do fax Ativar Desativado	Imprime as informações de transmissão no final de cada página de um fax recebido. Nota: Ativar é a configuração padrão de fábrica.
Velocidade máxima 2400 4800 9600 14400 33600	Especifica a velocidade máxima em bauds para o recebimento de fax. Nota: 33600 é a configuração padrão de fábrica.
Encaminhamento de fax Encaminhar Impressão Imprimir e encaminhar	Ativa o encaminhamento de fax recebidos para outro destinatário.
Encaminhar para Fax E-mail FTP LDSS eSF	Especifica o tipo de destinatário para o qual os fax serão encaminhados. Nota: Esse item só está disponível a partir do Servidor de Web Incorporado da impressora.
Encaminhar para atalho	Permite inserir o número de atalho correspondente ao tipo de destinatário (Fax, E-mail, FPT, LDSS ou eSF).
Bloquear fax sem nome Ativar Desativado	Ativa o bloqueio de fax recebidos de dispositivos sem um ID de estação especificado. Nota: Desativado é a configuração padrão de fábrica.
Lista de fax bloqueados	Ativa a lista de números de fax bloqueados armazenada na impressora.
Retendo fax Modo de Fax Retido Desativado Sempre ativado Manual Fax Programação de retenção de fax	Permite que o fax seja sempre retido ou de acordo com horário definido Nota: Desativado é a configuração padrão de fábrica.
Ativar recebimento de fax colorido Ativar Desativado	Permite o recebimento de fax colorido Nota: Ativar é a configuração padrão de fábrica.

Configurações de log de fax

Item de menu	Descrição
Log de transmissão Imprimir log Não imprimir log Imprimir apenas erros	Ativa a impressão de um log de transmissão após cada trabalho de fax. Nota: Imprimir log é a configuração padrão de fábrica.

Item de menu	Descrição
Log de erros de recebimento Nunca imprimir Imprimir em caso de erro	Ativa a impressão de um log de erros de recebimento após um desses erros. Nota: Nunca imprimir é a configuração padrão de fábrica.
Imprimir logs automaticamente Ativar Desativado	Ativa a impressão automática de logs de fax. Notas: <ul style="list-style-type: none"> Os logs são impressos a cada 200 trabalhos. Ativar é a configuração padrão de fábrica.
Registrar origem do papel Bandeja <x> Alimentador Manual	Seleciona a origem do papel usado para a impressão de logs. Nota: Bandeja 1 é a configuração padrão de fábrica.
Os logs exibem Nome da estação remota Número discado	Especifica se os logs impressos exibem o número discado ou o nome da estação retornado. Nota: “Nome da estação remota” é a configuração padrão de fábrica.
Ativar log de trabalhos Ativar Desativado	Ativa o acesso ao registro de Trabalhos de Fax Nota: Ativar é a configuração padrão de fábrica.
Ativar log de chamadas Ativar Desativado	Ativa o acesso ao registro de Chamadas de Fax Nota: Ativar é a configuração padrão de fábrica.

Configurações de alto-falante

Item de menu	Descrição
Modo de alto-falante Sempre desativado Ativado até a conexão Sempre ativado	Notas: <ul style="list-style-type: none"> Sempre desativado desliga o alto-falante. Ligado até a Conexão é a configuração padrão de fábrica. O alto-falante é ativado é emite um ruído até que a conexão do fax seja estabelecida. Sempre ativado liga o alto-falante.
Speaker Volume (Volume do alto-falante) Alto Baixo	Controla a configuração de volume. Nota: Alto é a configuração padrão de fábrica.
Volume da campainha Ativar Desativado	Controla o volume da campainha do alto-falante do fax. Nota: Ativar é a configuração padrão de fábrica.

Toques distintos

Item de menu	Descrição
Toque único Ativar Desativado	Atende as chamadas com um padrão de um toque. Nota: Ativar é a configuração padrão de fábrica.

Item de menu	Descrição
Toque duplo Ativar Desativado	Atende as chamadas com um padrão de dois toques Nota: Ativar é a configuração padrão de fábrica.
Toque triplo Ativar Desativado	Atende as chamadas com um padrão de três toques Nota: Ativar é a configuração padrão de fábrica.

menu Modo de Fax (Configuração de Servidor de Fax)

O modo Servidor de fax envia o trabalho de fax para um servidor de fax para transmissão.

Configuração de servidor de fax

Item de menu	Descrição
Formato de destino Endereço de resposta Assunto Mensagem	Permite inserir as informações usando o teclado virtual da tela de toque da impressora.
Gateway SMTP primário	Especifica as informações da porta do servidor SMTP. Nota: 25 é a porta do gateway SMTP padrão.
Gateway SMTP secundário	Especifica as informações da porta do servidor SMTP. Nota: 25 é a porta do gateway SMTP padrão.
Formato da imagem PDF (.pdf) XPS (.xps) TIFF (.tif)	Especifica o tipo de imagem da digitalização para fax. Nota: PDF (.pdf) é a configuração padrão de fábrica.
Conteúdo Text (Texto) Texto/Foto Fotografia	Especifica o tipo de conteúdo que será digitalizado para o fax. Notas: <ul style="list-style-type: none"> • Texto é usado quando o documento é composto principalmente de texto. • Texto/Foto é a configuração padrão de fábrica. Texto/Foto é usado quando os documentos são compostos principalmente por texto ou arte de linha. • Fotografia é usado quando o documento é uma fotografia de alta qualidade ou impressão de jato de tinta.
Resolução do fax Padrão Alta Super alta Ultra alta	Especifica o nível de resolução da digitalização para fax. Nota: Padrão é a configuração padrão de fábrica.
Tonalidade De 1 a 9	Clareia ou escurece a saída. Nota: 5 configuração padrão de fábrica.

Item de menu	Descrição
Orientação Retrato Paisagem	Especifica a orientação da imagem digitalizada. Nota: Retrato é a configuração padrão de fábrica.
Tamanho Original Carta Ofício Executivo Ofício 2 Statement Ofício (México) Universal Tamanhos mistos A4 A5 A6 JIS B5 Cartão de identificação Tamanho <x> Personalizado de Digitalização Tamanho Original Cartão de visita 4 x 6 pol 3 x 5 pol	Especifica o tamanho de papel do documento que está sendo digitalizado Nota: Carta é a configuração padrão de fábrica (EUA). A4 é a configuração padrão internacional de fábrica.
Usar TIFF de várias páginas Ativar Desativado	Fornece uma opção entre arquivos TIFF de uma ou de várias páginas. Para um trabalho de digitalização para fax de várias páginas, é criado um arquivo TIFF contendo todas as páginas ou vários arquivos TIFF contendo cada uma das páginas do trabalho. Notas: <ul style="list-style-type: none"> • Ativar é a configuração padrão de fábrica. • Esse item de menu se aplica a todas as funções de digitalização.
Ativar Recebimento Analógico Ativar Desativado	Ativar recebimento de fax analógico Nota: Desativado é a configuração padrão de fábrica.

menu Configurações de e-mail

Item de menu	Descrição
Configuração de servidor de e-mail Assunto Mensagem	Especifica informações do servidor de e-mail. Nota: A caixa de mensagem tem um limite de 512 caracteres.

Item de menu	Descrição
Configuração de servidor de e-mail Enviar-me uma cópia Nunca aparece Ativar por padrão Desativar por padrão Sempre ativado	Envia uma cópia do e-mail de volta para seu criador. Nota: “Nunca exibir” é a configuração padrão de fábrica.
Configuração de servidor de e-mail Tamanho máximo do e-mail De 0 a 65535 KB	Especifica o tamanho máximo do e-mail em kilobytes. Nota: As mensagens de e-mail acima do tamanho especificado não são enviadas.
Configuração de servidor de e-mail Mensagem de erro de tamanho	Envia uma mensagem quando um e-mail é maior que o limite de tamanho configurado.
Configuração de servidor de e-mail Limitar destinos	Envia um e-mail apenas quando o endereço contém o nome do domínio, como um nome de domínio de empresa. Nota: Os e-mails só podem ser enviados para o domínio especificado.
Configuração de servidor de e-mail Configuração de link da Web Servidor Login Password Caminho Nome do arquivo de base Link da Web	Define o nome do caminho do servidor de e-mail; por exemplo /diretório/caminho Os seguintes caracteres ou símbolos são entradas inválidas para um nome de caminho: * : ? . < > .
Formato PDF (.pdf) PDF seguro TIFF (.tif) JPEG (.jpg) XPS (.xps)	Especifica o formato do arquivo. Nota: PDF (.pdf) é a configuração padrão de fábrica.
Versão do PDF De 1.2 a 1.6	Define a versão do arquivo PDF que será digitalizado para o e-mail. Nota: 1.5 é a configuração padrão de fábrica.
Conteúdo Texto/Foto Fotografia Text (Texto)	Especifica o tipo de conteúdo que será digitalizado para o e-mail. Notas: <ul style="list-style-type: none"> • Texto/Foto é a configuração padrão de fábrica. Texto/Foto é usado quando os documentos são compostos principalmente por texto ou arte de linha. • Fotografia é usado quando o documento é uma fotografia de alta qualidade ou impressão de jato de tinta. • Texto é usado quando o documento é composto principalmente de texto.
Cor Cinza Cor	Especifica se um trabalho será impresso em escala de cinza ou em cores. Nota: Cor é a configuração padrão de fábrica.

Item de menu	Descrição
Resolução 75 150 200 300 400 600	Especifica quantos pontos por polegada são digitalizados. Nota: 150 dpi é a configuração padrão de fábrica.
Tonalidade De 1 a 9	Clareia ou escurece a saída. Nota: 5 é a configuração padrão de fábrica.
Orientação Retrato Paisagem	Especifica a orientação da imagem digitalizada. Nota: Retrato é a configuração padrão de fábrica.
Tamanho Original Carta Ofício Executivo Ofício 2 Statement Ofício (México) Universal Tamanhos mistos A4 A5 A6 JIS B5 Cartão de identificação Tamanho <x> Personalizado de Digitalização Tamanho Original Cartão de visita 3 x 5 pol 4 x 6 pol	Especifica o tamanho de papel do documento que está sendo digitalizado Nota: Carta é a configuração padrão de fábrica (EUA). A4 é a configuração padrão internacional de fábrica.
Lados (Frente e Verso) Desativado Borda longa Borda curta	Especifica como o texto e os gráficos são orientados na página. Notas: <ul style="list-style-type: none"> • Desativado é a configuração padrão de fábrica. • Borda longa assume a encadernação pela borda longa do papel (borda esquerda para orientação retrato e borda superior para orientação paisagem). • Borda curta assume a encadernação pela borda curta do papel (borda superior para orientação retrato e borda esquerda para orientação paisagem).

Item de menu	Descrição
Qualidade JPEG O melhor p/ o conteúdo De 5 a 90	Define a qualidade de uma imagem de fotografia JPEG em relação ao tamanho do arquivo e a qualidade da imagem Notas: <ul style="list-style-type: none"> • “O melhor p/ o conteúdo” é a configuração padrão de fábrica. • 5 reduz o tamanho do arquivo, mas a qualidade da imagem diminui. • 90 fornece a melhor qualidade de imagem, mas o arquivo fica muito grande. • Esse item de menu se aplica a todas as funções de digitalização.
Padrão de texto De 5 a 90	Define a qualidade de uma imagem de texto em relação ao tamanho do arquivo e a qualidade da imagem. Nota: 75 é a configuração padrão de fábrica.
Padrão de texto/foto De 5 a 90	Define a qualidade de uma imagem de texto/foto em relação ao tamanho do arquivo e a qualidade da imagem. Nota: 75 é a configuração padrão de fábrica.
Padrão de foto De 5 a 90	Define a qualidade de uma imagem de fotografia em relação ao tamanho do arquivo e a qualidade da imagem. Nota: 50 é a configuração padrão de fábrica.
Imagens de e-mail enviadas como Anexo Link da Web	Especifica como as imagens serão enviadas. Nota: Anexo é a configuração padrão de fábrica.
Usar TIFF de várias páginas Ativar Desativado	Fornece uma opção entre arquivos TIFF de uma ou de várias páginas. Para uma digitalização de várias páginas para um trabalho de e-mail, é criado um arquivo TIFF contendo todas as páginas ou vários arquivos TIFF contendo um arquivo para cada página do trabalho. Notas: <ul style="list-style-type: none"> • Ativar é a configuração padrão de fábrica. • Esse item de menu se aplica a todas as funções de digitalização.
Log de transmissão Imprimir log Não imprimir log Imprimir apenas erros	Especifica se o registro de transmissão é impresso Nota: “Imprimir registro” é a configuração padrão de fábrica.
Registrar origem do papel Bandeja <x> Alimentador Manual Env. manual Alimentador MF	Especifica uma origem de papel para a impressão de logs de e-mail. Nota: Bandeja 1 é a configuração padrão de fábrica.
Profundidade de Bits do e-mail 8 bit 1 bit	Ativa o modo Texto/Foto para ter tamanhos de arquivo menores por meio do uso de imagens de 1 bit quando Cor estiver desativado. Nota: 8 bits é a configuração padrão de fábrica.

Item de menu	Descrição
Digitalização de trabalho personalizado Ativar Desativado	Permite copiar um documento que contenha tamanhos de papel mistos em um único trabalho Notas: <ul style="list-style-type: none"> • Um disco rígido deve estar instalado na impressora e funcionando corretamente para que esse item de menu esteja disponível. • Desativado é a configuração padrão de fábrica.
Visualização da digitalização Ativar Desativado	Especifica se uma visualização dos trabalhos de digitalização será exibida no visor. Notas: <ul style="list-style-type: none"> • Um disco rígido deve estar instalado na impressora e funcionando corretamente para que esse item de menu esteja disponível. • Desativado é a configuração padrão de fábrica.
Permitir salvar como atalho Ativar Desativado	Permite salvar endereços de e-mail como atalhos no dispositivo Notas: <ul style="list-style-type: none"> • Ativar é a configuração padrão de fábrica. • Quando definido como Desligado, o botão Salvar como atalho não é exibido na tela Destino de E-mail.
Remoção Plano de Fundo De -4 a +4	Ajusta a quantidade de plano de fundo visível em uma imagem digitalizada Nota: 0 é a configuração padrão de fábrica.
Diminuição de Cor Diminuição de Cor Nenhum Vermelho Verde Azul Percentual Mínimo Vermelho Padrão De 0 a 255 Percentual Mínimo Verde Padrão De 0 a 255 Percentual Mínimo Azul Padrão De 0 a 255	Especifica que cor será colocada durante a digitalização e quanto será aumentado ou diminuído da diminuição de cor Notas: <ul style="list-style-type: none"> • Nenhum é a configuração padrão de fábrica para Diminuição de Cor. • 128 é a configuração padrão de fábrica para cada percentual mínimo de cor.
Contraste De 0 a 5 O melhor p/ o conteúdo	Especifica o contraste da saída. Nota: “O melhor p/ o conteúdo” é a configuração padrão de fábrica.
Imagem Espelhada Ativar Desativado	Cria imagens espelhadas do documento original Nota: Desativado é a configuração padrão de fábrica.
Imagem Negativa Ativar Desativado	Cria imagens negativas do documento original Nota: Desativado é a configuração padrão de fábrica.

Item de menu	Descrição
Detalhes de Sombra De -4 a +4	Ajusta a quantidade de sombra visível em uma imagem digitalizada Nota: 0 é a configuração padrão de fábrica.
Digitalização borda a borda Ativar Desativado	Especifica se o documento original será digitalizado de borda a borda Nota: Desativado é a configuração padrão de fábrica.
Nitidez De 0 a 5	Ajusta a nitidez de uma imagem digitalizada Nota: 3 é a configuração padrão de fábrica.
Use cc:/bcc: Ativar Desativado	Possibilita o uso dos campos cc: e bcc: Nota: Desativado é a configuração padrão de fábrica.

Menu Configurações de FTP

Item de menu	Descrição
Formato PDF (.pdf) PDF seguro TIFF (.tif) JPEG (.jpg) XPS (.xps)	Especifica o formato do arquivo de FTP. Nota: PDF (.pdf) é a configuração padrão de fábrica.
Versão do PDF De 1.2 a 1.6	Define o nível de versão do arquivo PDF para o FTP. Nota: 1.5 é a configuração padrão de fábrica.
Conteúdo Texto/Foto Fotografia Text (Texto)	Especifica o tipo de conteúdo que será digitalizado para FTP. Notas: <ul style="list-style-type: none"> • Texto/Foto é a configuração padrão de fábrica. Texto/Foto é usado quando os documentos são compostos principalmente por texto ou arte de linha. • Fotografia é usado quando o documento é uma fotografia de alta qualidade ou impressão de jato de tinta. • Texto é usado quando o documento é composto principalmente de texto.
Cor Cinza Cor	Especifica se um trabalho será impresso em escala de cinza ou em cores. Nota: Cinza é a configuração padrão de fábrica.
Resolução 75 150 200 300 400 600	Especifica quantos pontos por polegada são digitalizados. Nota: 150 dpi é a configuração padrão de fábrica.

Item de menu	Descrição
Tonalidade De 1 a 9	Clareia ou escurece a saída. Nota: 5 é a configuração padrão de fábrica.
Orientação Retrato Paisagem	Especifica a orientação da imagem digitalizada. Nota: Retrato é a configuração padrão de fábrica.
Tamanho Original Carta Ofício Executivo Ofício 2 Statement Ofício (México) Universal Tamanhos mistos A4 A5 A6 JIS B5 Cartão de identificação Tamanho <x> Personalizado de Digitalização Tamanho Original Cartão de visita 3 x 5 pol 4 x 6 pol	Especifica o tamanho de papel do documento que está sendo digitalizado Nota: Carta é a configuração padrão de fábrica (EUA). A4 é a configuração padrão internacional de fábrica.
Lados (Frente e Verso) Desativado Borda longa Borda curta	Especifica como o texto e os gráficos são orientados na página. Notas: <ul style="list-style-type: none"> • Desativado é a configuração padrão de fábrica. • Borda longa assume a encadernação pela borda longa do papel (borda esquerda para orientação retrato e borda superior para orientação paisagem). • Borda curta assume a encadernação pela borda curta do papel (borda superior para orientação retrato e borda esquerda para orientação paisagem).
Qualidade JPEG O melhor p/ o conteúdo De 5 a 90	Define a qualidade de uma imagem de fotografia JPEG em relação ao tamanho do arquivo e a qualidade da imagem Notas: <ul style="list-style-type: none"> • “O melhor p/ o conteúdo” é a configuração padrão de fábrica. • 5 reduz o tamanho do arquivo, mas a qualidade da imagem diminui. • 90 fornece a melhor qualidade de imagem, mas o arquivo fica muito grande. • Esse item de menu se aplica a todas as funções de digitalização.

Item de menu	Descrição
Padrão de texto De 5 a 90	Define a qualidade de uma imagem de texto em relação ao tamanho do arquivo e a qualidade da imagem. Nota: 75 é a configuração padrão de fábrica.
Padrão de texto/foto De 5 a 90	Define a qualidade de uma imagem de texto/foto em relação ao tamanho do arquivo e a qualidade da imagem. Nota: 75 é a configuração padrão de fábrica.
Padrão de foto De 5 a 90	Define a qualidade de uma imagem de fotografia em relação ao tamanho do arquivo e a qualidade da imagem. Nota: 50 é a configuração padrão de fábrica.
Usar TIFF de várias páginas Ativar Desativado	Fornece uma opção entre arquivos TIFF de uma ou de várias páginas. Para um trabalho de digitalização para FTP de várias páginas, é criado um arquivo TIFF contendo todas as páginas ou vários arquivos TIFF contendo cada uma das páginas do trabalho. Notas: <ul style="list-style-type: none"> • Ativar é a configuração padrão de fábrica. • Esse item de menu se aplica a todas as funções de digitalização.
Log de transmissão Imprimir log Não imprimir log Imprimir apenas erros	Especifica se o registro de transmissão é impresso Nota: “Imprimir registro” é a configuração padrão de fábrica.
Registrar origem do papel Bandeja <x> Alimentador Manual Env. manual Alimentador MF	Especifica uma origem de papel para os logs de FTP. Nota: Bandeja 1 é a configuração padrão de fábrica.
Profundidade de bits do FTP 8 bit 1 bit	Ativa o modo Texto/Foto para ter tamanhos de arquivo menores por meio do uso de imagens de 1 bit quando Cor estiver desativado. Nota: 8 bits é a configuração padrão de fábrica.
Nome do arquivo de base	Permite inserir um nome de arquivo de base.
Digitalização de Trabalho Personalizado Ativar Desativado	Permite copiar em um único trabalho um documento que contenha tamanhos de papel mistos. Notas: <ul style="list-style-type: none"> • Um disco rígido deve estar instalado na impressora e funcionando corretamente para que esse item de menu esteja disponível. • Desativado é a configuração padrão de fábrica.
Visualização da digitalização Ativar Desativado	Especifica se uma visualização dos trabalhos de digitalização será exibida no visor. Notas: <ul style="list-style-type: none"> • Um disco rígido deve estar instalado na impressora e funcionando corretamente para que esse item de menu esteja disponível. • Desativado é a configuração padrão de fábrica.

Item de menu	Descrição
Permitir salvar como atalho Ativar Desativado	Ativa a criação de atalhos para endereços de FTP. Nota: Ativar é a configuração padrão de fábrica.
Remoção Plano de Fundo De -4 a +4	Ajusta a quantidade de plano de fundo visível em uma cópia. Nota: 0 é a configuração padrão de fábrica.
Diminuição de Cor Diminuição de Cor Nenhum Vermelho Verde Azul Percentual Mínimo Vermelho Padrão De 0 a 255 Percentual Mínimo Verde Padrão De 0 a 255 Percentual Mínimo Azul Padrão De 0 a 255	Especifica que cor será colocada durante a digitalização e quanto será aumentado ou diminuído da diminuição de cor Notas: <ul style="list-style-type: none"> Nenhum é a configuração padrão de fábrica para Diminuição de Cor. 128 é a configuração padrão de fábrica para cada percentual mínimo de cor.
Contraste De 0 a 5 O melhor p/ o conteúdo	Especifica o contraste da saída. Nota: “O melhor p/ o conteúdo” é a configuração padrão de fábrica.
Imagem Espelhada Ativar Desativado	Cria imagens espelhadas do documento original Nota: Desativado é a configuração padrão de fábrica.
Imagem Negativa Ativar Desativado	Cria imagens negativas do documento original Nota: Desativado é a configuração padrão de fábrica.
Detalhes de Sombra De 0 a 4	Ajusta a quantidade de sombra visível em uma imagem digitalizada Nota: 0 é a configuração padrão de fábrica.
Digitalização borda a borda Ativar Desativado	Especifica se o documento original será digitalizado de borda a borda Nota: Desativado é a configuração padrão de fábrica.
Nitidez De 0 a 5	Ajusta a nitidez de uma imagem digitalizada Nota: 3 é a configuração padrão de fábrica.

menu Unidade Flash

Configurações de digitalização

Item de menu	Descrição
Formato PDF (.pdf) PDF seguro TIFF (.tif) JPEG (.jpg) XPS (.xps)	Especifica o formato do arquivo.
Versão do PDF De 1.2 a 1.6	Define a versão do arquivo PDF que será digitalizado para USB. Nota: 1.5 é a configuração padrão de fábrica.
Conteúdo Texto/Foto Fotografia Text (Texto)	Especifica o tipo de conteúdo que será digitalizado para USB. Notas: <ul style="list-style-type: none">• Texto/Foto é a configuração padrão de fábrica. Texto/Foto é usado quando os documentos são compostos principalmente por texto ou arte de linha.• Fotografia é usado quando o documento é uma fotografia de alta qualidade ou impressão de jato de tinta.• Texto é usado quando o documento é composto principalmente de texto.
Cor Cinza Cor	Especifica se um trabalho será impresso em escala de cinza ou em cores. Nota: Cinza é a configuração padrão de fábrica.
Resolução 75 150 200 300 400 600	Especifica quantos pontos por polegada são digitalizados. Nota: 150 é a configuração padrão de fábrica.
Tonalidade De 1 a 9	Clareia ou escurece a saída. Nota: 5 é a configuração padrão de fábrica.
Orientação Retrato Paisagem	Especifica a orientação da imagem digitalizada. Nota: Retrato é a configuração padrão de fábrica.

Item de menu	Descrição
<p>Tamanho Original</p> <p>Carta Ofício Executivo Ofício 2 Statement Ofício (México) Universal Tamanhos mistos A4 A5 A6 JIS B5 Cartão de identificação Tamanho <x> Personalizado de Digitalização Tamanho Original Cartão de visita 3 x 5 pol 4 x 6 pol</p>	<p>Especifica o tamanho de papel do documento que está sendo digitalizado</p> <p>Nota: Carta é a configuração padrão de fábrica (EUA). A4 é a configuração padrão internacional de fábrica.</p>
<p>Lados (Frente e Verso)</p> <p>Desativado Borda longa Borda curta</p>	<p>Especifica como o texto e os gráficos são orientados na página.</p> <p>Notas:</p> <ul style="list-style-type: none"> • Desativado é a configuração padrão de fábrica. • Borda longa assume a encadernação pela borda longa do papel (borda esquerda para orientação retrato e borda superior para orientação paisagem). • Borda curta assume a encadernação pela borda curta do papel (borda superior para orientação retrato e borda esquerda para orientação paisagem).
<p>Qualidade JPEG</p> <p>O melhor p/ o conteúdo De 5 a 90</p>	<p>Define a qualidade de uma imagem de texto ou texto/foto JPEG em relação ao tamanho do arquivo e a qualidade da imagem.</p> <p>Notas:</p> <ul style="list-style-type: none"> • “O melhor p/ o conteúdo” é a configuração padrão de fábrica. • 5 reduz o tamanho do arquivo, mas a qualidade da imagem diminui. • 90 fornece a melhor qualidade de imagem, mas o arquivo fica muito grande. • Este item de menu se aplica a Texto e Texto/Foto e a todas as funções de digitalização.
<p>Padrão de texto</p> <p>De 5 a 90</p>	<p>Define a qualidade de uma imagem de texto em relação ao tamanho do arquivo e a qualidade da imagem.</p> <p>Nota: 75 é a configuração padrão de fábrica.</p>
<p>Padrão de texto/foto</p> <p>De 5 a 90</p>	<p>Define a qualidade de uma imagem de texto/foto em relação ao tamanho do arquivo e a qualidade da imagem.</p> <p>Nota: 75 é a configuração padrão de fábrica.</p>

Item de menu	Descrição
Padrão de foto De 5 a 90	Define a qualidade de uma imagem de fotografia em relação ao tamanho do arquivo e a qualidade da imagem. Nota: 50 é a configuração padrão de fábrica.
Usar TIFF de várias páginas Ativar Desativado	Fornece uma opção entre arquivos TIFF de uma ou de várias páginas. Para um trabalho de digitalização para USB de várias páginas, é criado um arquivo TIFF contendo todas as páginas ou vários arquivos TIFF contendo cada uma das páginas do trabalho. Notas: <ul style="list-style-type: none"> • Ativar é a configuração padrão de fábrica. • Esse item de menu se aplica a todas as funções de digitalização.
Profundidade de bits da digitalização 8 bit 1 bit	Ativa o modo Texto/Foto para ter tamanhos de arquivo menores por meio do uso de imagens de 1 bit quando Cor estiver desativado. Nota: 8 bits é a configuração padrão de fábrica.
Nome do arquivo de base	Permite inserir um nome de arquivo de base.
Digitalização de trabalho personalizado Desativado Ativar	Permite copiar em um único trabalho um documento que contenha tamanhos de papel mistos. Notas: <ul style="list-style-type: none"> • Um disco rígido deve estar instalado na impressora e funcionando corretamente para que esse item de menu esteja disponível. • Desativado é a configuração padrão de fábrica.
Visualização da digitalização Ativar Desativado	Especifica se uma visualização dos trabalhos de digitalização será exibida no visor. Notas: <ul style="list-style-type: none"> • Um disco rígido deve estar instalado na impressora e funcionando corretamente para que esse item de menu esteja disponível. • Desativado é a configuração padrão de fábrica.
Remoção Plano de Fundo De -4 a +4	Ajusta a quantidade de plano de fundo visível em uma cópia. Nota: 0 é a configuração padrão de fábrica.
Diminuição de Cor Diminuição de Cor Nenhum Vermelho Verde Azul Percentual Mínimo Vermelho Padrão De 0 a 255 Percentual Mínimo Verde Padrão De 0 a 255 Percentual Mínimo Azul Padrão De 0 a 255	Especifica que cor será colocada durante a digitalização e quanto será aumentado ou diminuído da diminuição de cor Notas: <ul style="list-style-type: none"> • Nenhum é a configuração padrão de fábrica para Diminuição de Cor. • 128 é a configuração padrão de fábrica para cada percentual mínimo de cor.

Item de menu	Descrição
Contraste De 0 a 5 O melhor p/ o conteúdo	Especifica o contraste da saída. Nota: “O melhor p/ o conteúdo” é a configuração padrão de fábrica.
Imagem Espelhada Ativar Desativado	Cria imagens espelhadas do documento original Nota: Desativado é a configuração padrão de fábrica.
Imagem Negativa Ativar Desativado	Cria imagens negativas do documento original Nota: Desativado é a configuração padrão de fábrica.
Detalhes de Sombra De 0 a 4	Ajusta a quantidade de sombra visível em uma imagem digitalizada Nota: 0 é a configuração padrão de fábrica.
Digitalização borda a borda Ativar Desativado	Especifica se o documento original será digitalizado de borda a borda Nota: Desativado é a configuração padrão de fábrica.
Nitidez De 0 a 5	Ajusta a nitidez de uma imagem digitalizada Nota: 3 é a configuração padrão de fábrica.

Configurações de impressão

Item de menu	Descrição
Cópias	Especifica o número de cópias que você deseja imprimir
Origem do papel Bandeja <x> Alimentador MF Papel manual Envelope manual	Especifica a origem do papel selecionada para fornecer papel á impressora para a impressão de uma unidade flash.
Agrupar Desativado (1,1,1,2,2,2) Ativado (1,2,1,2,1,2)	Empilha as páginas de um trabalho de impressão em seqüência ao imprimir várias cópias. Notas: <ul style="list-style-type: none"> • Desligado é a configuração padrão de fábrica. Nenhuma página será agrupada. • A configuração On empilha o trabalho de impressão em seqüência.
Lados (Frente e Verso) 1 lado 2 lados	Ativa a impressão frente e verso (nos dois lados do papel)

Item de menu	Descrição
Encadernação frente e verso Borda longa Borda Curta	Define a forma como as páginas impressas em frente e verso são encadernadas e como a impressão no verso da página é orientada em relação à impressão na parte da frente da página. Notas: <ul style="list-style-type: none"> • Borda longa é a configuração padrão de fábrica. • Borda longa especifica que a encadernação seja feita pela borda esquerda das páginas Retrato e pela borda superior das páginas Paisagem. • Borda Curta especifica que a encadernação seja feita pela borda superior das páginas retrato e pela borda esquerda das páginas paisagem.
Orientação Automático Retrato Paisagem	Especifica a orientação do trabalho de impressão Nota: Automático é a configuração padrão de fábrica.
Nº de pág/folha (páginas/lado) Desativado 2 pág/folha 3 pág/folha 4 pág/folha 6 pág/folha 9 pág/folha 12 pág/folha 16 pág/folha	Especifica que várias imagens de página sejam impressas em um lado de uma folha de papel. Isso também é conhecido como Economia de Papel. Notas: <ul style="list-style-type: none"> • Desativado é a configuração padrão de fábrica. • O número selecionado é o número de imagens de página que serão impressas por lado.
Borda do Nº de pág/folha Nenhum Sólido	Imprime uma borda ao redor de cada imagem ao usar Nº página/folha Nota: Nenhuma é a configuração padrão de fábrica.
Ordem do Nº de pág/folha Horizontal Horizontal Inversa Vertical inversa Vertical	Especifica o posicionamento de várias imagens na página ao usar Nº de página/folha Notas: <ul style="list-style-type: none"> • Horizontal é a configuração padrão de fábrica. • O posicionamento depende do número de imagens e de as imagens possuírem orientação Retrato ou Paisagem.
Folhas separadoras Nenhum Entre cópias Entre trabalhos Entre Páginas	Coloca uma folha de papel entre páginas, cópias ou trabalhos com base no valor selecionado Nota: Nenhuma é a configuração padrão de fábrica.
Folhas separadoras Bandeja <x> Alimentador Manual	Especifica uma origem de papel.
Páginas em Branco Não Imprimir Impressão	Especifica se serão inseridas páginas em branco em um trabalho de impressão. Nota: Não imprimir é a configuração padrão de fábrica.

Configurações de impressão

menu Configuração

Item de menu	Descrição
Linguagem da Impressora Emulação PCL Emulação PS	Define a linguagem padrão da impressora Notas: <ul style="list-style-type: none">• A emulação PCL usa um interpretador PCL para processar os trabalhos de impressão. A emulação PostScript usa um interpretador PS para processar os trabalhos de impressão.• PCL é a linguagem da impressora padrão de fábrica.• A definição de uma linguagem de impressora como padrão não impede que um software envie trabalhos de impressão que usem outras linguagens.
Espera de Trabalho Ligado Desligado	Especifica que os trabalhos de impressão sejam removidos da fila de impressão se exigirem opções indisponíveis de impressão ou configurações personalizadas. Eles são armazenados em uma fila de impressão separada, de modo que os trabalhos sejam impressos normalmente. Quando as informações ausentes e/ou opções forem obtidas, os trabalhos armazenados serão impressos. Notas: <ul style="list-style-type: none">• Desligado é a configuração padrão de fábrica.• Esse menu aparece somente se um disco rígido da impressora não-Somente Leitura estiver instalado. Essa exigência garante que os trabalhos armazenados não sejam excluídos se a impressora perder energia.
Área de Impressão Normal Página Completa	Define as áreas de impressão lógica e física. Notas: <ul style="list-style-type: none">• Esse menu não aparecerá se Borda a Borda estiver ativado no menu Configuração da impressora.• Normal é a configuração padrão de fábrica. Ao tentar imprimir dados na área não-imprimível definida pela configuração Normal, a impressora corta a imagem no limite.• A configuração Página Completa permite que a imagem seja movida para a área não-imprimível definida pela configuração Normal, mas a impressora cortará a imagem no limite definido pela configuração Normal.• A configuração Página Completa afeta somente as páginas impressas com o uso de um interpretador PCL 5. Essa configuração não tem efeito em páginas impressas usando interpretadores PCL XL ou PostScript.
Destino do Download RAM Flash Disco	Define o local de armazenamento para os downloads. Notas: <ul style="list-style-type: none">• RAM é a configuração padrão de fábrica.• O armazenamento de downloads na memória flash ou no disco rígido da impressora os coloca em armazenamento permanente. Os downloads permanecem na memória flash ou no disco rígido da impressora mesmo que esta esteja desligada.• O armazenamento de downloads na RAM é temporário.• Esse menu aparecerá somente se a opção flash e/ou disco estiver instalada.

Item de menu	Descrição
Contabilidade de Trabalho Ligado Desligado	Especifica se a impressora armazena as informações estatísticas sobre os mais recentes trabalhos de impressão no disco rígido. Notas: <ul style="list-style-type: none"> • Desligado é a configuração padrão de fábrica. Desligado significa que a impressora não armazena as estatísticas dos trabalhos. • As estatísticas incluem um registro de erros de impressão, o tempo de impressão, o tamanho do trabalho em bytes, o tamanho e o tipo de papel solicitado, o número total de páginas impressas e o número total de cópias solicitadas. • Contabilidade de Trabalho só fica disponível quando há um disco rígido de impressora instalado e funcionando corretamente. Ele não deve estar protegido contra Leitura/Gravação ou Gravação. Tamanho do Buffer de trabalho não deve ser definido como 100%. • A alteração dessa configuração no painel de controle da impressora e a saída dos menus fazem com que a impressora seja redefinida. A seleção de menu é atualizada.
Economia de Recursos Ligado Desligado	Especifica como a impressora lida com downloads temporários, como fontes e macros armazenadas na RAM, ao receber um trabalho que exija mais memória do que a disponível. Notas: <ul style="list-style-type: none"> • Desligado é a configuração padrão de fábrica. Desligado define que a impressora mantenha os downloads até que a memória seja solicitada. Os downloads são excluídos para que os trabalhos de impressão sejam processados. • A configuração Ligado mantém os downloads durante as alterações de linguagem e as redefinições da impressora. Se a impressora estiver sem memória, 38 Memória cheia aparecerá, e os downloads não serão excluídos.
Imprimir em Todas as Ordens Alfabética Mais Recente Primeiro Mais Antigo Primeiro	Especifica a ordem em que os trabalhos retidos e confidenciais são impressos quando Imprimir Tudo estiver selecionado. Notas: <ul style="list-style-type: none"> • Alfabética é a configuração padrão de fábrica. • Os trabalhos de impressão também aparecem em ordem alfabética no painel de controle da impressora.

Menu acabamento

Item de menu	Descrição
Lados (Frente e Verso) 2 lados 1 lado	Especifica se a impressão frente e verso (nos dois lados do papel) será definida como padrão para todos os trabalhos de impressão. Notas: <ul style="list-style-type: none"> • 1 lado é a configuração padrão de fábrica. • Para definir impressão nos 2 lados a partir do aplicativo de software para usuários do Windows, clique em Arquivo → Impressão e, em seguida, clique em Propriedades, Preferências, Opções, ou Configuração; para usuários do Macintosh escolha Arquivo > Impressão e, em seguida, ajuste a configuração da caixa de diálogo Impressão e menus pop-up.

Item de menu	Descrição
Encadernação frente e verso Borda longa Borda Curta	Define a forma como as páginas impressas em frente e verso são encadernadas e como a impressão no verso da página é orientada em relação à impressão na parte da frente da página. Notas: <ul style="list-style-type: none"> • Borda longa é a configuração padrão de fábrica. • Borda longa especifica que a encadernação seja feita pela borda esquerda das páginas Retrato e pela borda superior das páginas Paisagem. • Borda Curta especifica que a encadernação seja feita pela borda superior das páginas retrato e pela borda esquerda das páginas paisagem.
Cópias De 1 a 999	Especifica um número padrão de cópias para cada trabalho de impressão. Nota: 1 é a configuração padrão de fábrica.
Páginas em Branco Não Imprimir Impressão	Especifica se serão inseridas páginas em branco em um trabalho de impressão. Nota: Não imprimir é a configuração padrão de fábrica.
Agrupar Desativado (1,1,1,2,2,2) Ativado (1,2,1,2,1,2)	Empilha as páginas de um trabalho de impressão em seqüência ao imprimir várias cópias. Notas: <ul style="list-style-type: none"> • Ativar é a configuração padrão de fábrica. • A configuração On empilha o trabalho de impressão em seqüência. • Ambas as configurações imprimem todo o trabalho o número de vezes especificado pela configuração do menu Copiar.
Folhas separadoras Nenhum Entre cópias Entre trabalhos Entre Páginas	Especifica se folhas separadoras em branco serão inseridas. Notas: <ul style="list-style-type: none"> • Nenhuma é a configuração padrão de fábrica. • Entre Cópias insere uma folha em branco entre cada cópia de um trabalho de impressão se Agrupamento estiver definido como Ligado. Se Agrupamento estiver definido como Desligado, será inserida uma página em branco entre cada conjunto de páginas impressas, por exemplo, após cada página 1, cada página 2 e assim por diante. • Entre trabalhos insere uma folha em branco entre os trabalhos de impressão. • Entre Páginas insere uma folha em branco entre cada página de um trabalho de impressão. Essa configuração é útil ao imprimir transparências ou inserir páginas em branco em um documento para anotações.
Origem do separador Bandeja <x> Alimentador de Várias Funções	Especifica a origem do papel onde estão as folhas separadoras. Notas: <ul style="list-style-type: none"> • Bandeja 1 (bandeja padrão) é a configuração padrão de fábrica. • No menu Papel, Configurar MF deve estar definido como Cassete para que o Alimentador MF seja exibido como uma configuração de menu.

Item de menu	Descrição
Nº de páginas (páginas/lados) Desativado 2-pág/folha 3-pág/folha 4-pág/folha 6-pág/folha 9-pág/folha 12-pág/folha 16-pág/folha	Especifica que várias imagens de página sejam impressas em um lado de uma folha de papel Notas: <ul style="list-style-type: none"> • Desativado é a configuração padrão de fábrica. • O número selecionado é o número de imagens de página que serão impressas por lado.
Ordem do Nº de pág/folha Horizontal Horizontal Inversa Vertical inversa Vertical	Especifica o posicionamento de várias imagens na página ao usar Nº de página/folha. Notas: <ul style="list-style-type: none"> • Horizontal é a configuração padrão de fábrica. • O posicionamento depende do número de imagens e de as imagens possuírem orientação Retrato ou Paisagem.
Orientação Automático Paisagem Retrato	Especifica a orientação de uma folha com várias páginas. Nota: Automático é a configuração padrão de fábrica. A impressora escolhe entre Retrato e Paisagem.
Borda do Nº de pág/folha Nenhum Sólido	Imprime uma borda ao redor de cada imagem ao usar Nº página/folha. Nota: Nenhuma é a configuração padrão de fábrica.

menu Qualidade

Item de menu	Descrição
Resolução da Impressão 300 ppp 600 ppp 1200 ppp Q Imagem 1200 Q Imagem 2400	Especifica a resolução da saída impressora Nota: 600 ppp é a configuração padrão de fábrica. O driver padrão da impressora é 1200 IQ.
Aumento de Pixel Desligar Fontes Horizontalmente Verticalmente Em Ambas as direções	Aprimorar a qualidade de impressão das fontes pequenas e gráficos. Notas: <ul style="list-style-type: none"> • Desligado é a configuração padrão de fábrica. • As fontes aplicam esta configuração apenas para o texto. • Horizontalmente escurece as linhas horizontais do texto e das imagens. • Verticalmente escurece as linhas verticais do texto e das imagens. • Ambas as Direções escurece as linhas verticais e horizontais no texto e imagens.

Item de menu	Descrição
Tonalidade do toner De 1 a 10	Clareia ou escurece a saída da impressora Notas: <ul style="list-style-type: none"> • 8 é a configuração padrão de fábrica. • A seleção de um número menor pode ajudar a economizar toner.
Melhorar Linhas Finas Ligar Desligar	Ativa um modo de impressão preferencial para arquivos como desenhos arquitetônicos, mapas, diagramas de circuitos elétricos e fluxogramas. Notas: <ul style="list-style-type: none"> • Desligado é a configuração padrão de fábrica. • Para definir Melhorar Linhas Finas usando o Servidor da Web Incorporado, digite o endereço IP da impressora de rede em uma janela de navegador.
Correção de Cinza Automático Desligar	Ajustar o valor de cinza dos objetos impressos Nota: Automático é a configuração padrão de fábrica.
Brilho De -6 a +6	Clarear ou escurecer a saída impressa e economizar toner Notas: <ul style="list-style-type: none"> • 0 é a configuração padrão de fábrica. • Use um valor negativo para escurecer texto, imagens ou gráficos. Um valor positivo irá clareá-los e conservar o toner.
Contraste De 0 a 5	Ajustar o grau de diferença entre os níveis de cinza da impressão. Notas: <ul style="list-style-type: none"> • 0 é a configuração padrão de fábrica. • Uma configuração mais alta evidencia uma diferença maior entre os níveis de cinza.

Menu utilitários

Item de menu	Descrição
Remover trab. retidos Confidencial Retido Não restaurado Tudo	Remove trabalhos confidenciais e retidos do disco rígido da impressora. Notas: <ul style="list-style-type: none"> • A seleção de uma configuração afeta apenas os trabalhos de impressão residentes na impressora. Os marcadores, trabalhos nas unidades flash e outros tipos de trabalhos retidos não são afetados. • A seleção de Não restaurado remove todos os trabalhos Imprimir e reter que <i>não</i> foram restaurados no disco.

Item de menu	Descrição
Formatar flash Sim Não	<p>Formata a memória flash. Memória flash refere-se à memória adicionada pela instalação de uma placa opcional de memória flash na impressora.</p> <p>Aviso—Dano Potencial: Não desligue a impressora durante a desfragmentação da memória flash.</p> <p>Notas:</p> <ul style="list-style-type: none"> • Uma placa opcional de memória flash deve estar instalada na impressora e funcionando corretamente para que esse item de menu esteja disponível. A placa opcional de memória flash não deve estar protegida contra Leitura/Gravação ou Gravação. • Selecionar Sim exclui todos os dados armazenados na memória flash. • Selecionar Não cancela a solicitação de formatação.
Excluir Downloads do Disco Excluir Agora Não excluir	<p>Remove os downloads do disco rígido da impressora, incluindo todos os trabalhos retidos, armazenados em buffer e estacionados. As informações de contabilidade de trabalhos não são afetadas.</p> <p>Nota: Excluir Agora é configuração padrão de fábrica.</p>
Estat. contab. trabalho Impressão Limpar	<p>Imprime uma lista de todas as estatísticas de trabalhos armazenadas ou exclui as informações do disco rígido da impressora.</p> <p>Notas:</p> <ul style="list-style-type: none"> • Um disco rígido deve estar instalado na impressora e funcionando corretamente para que esse item de menu esteja disponível. • Selecionar Imprimir imprime uma lista das estatísticas. • A seleção de Limpar exclui todas as estatísticas de trabalho armazenadas no disco rígido da impressora. • A opção Limpar não será exibida se Contabilidade de trabalho estiver definido como MarkTrack™ usando o NPA.
Rastreamento Hex Ativar	<p>Ajuda a isolar a origem de um problema com um trabalho de impressão</p> <p>Notas:</p> <ul style="list-style-type: none"> • Quando Ativar estiver selecionado, todos os dados enviados para a impressora serão impressos em representação hexadecimal e de caracteres e os códigos de controle não serão executados. • Para sair do Rastreamento Hex ou desativá-lo, desligue ou redefina a impressora.
Estimador de cobert. Desativado Ativar	<p>Fornecer uma estimativa de porcentagem de cobertura de ciano, magenta, amarelo e preto em uma página. A estimativa é impressa em uma página separada no final de cada trabalho de impressão.</p> <p>Nota: Desativado é a configuração padrão de fábrica.</p>

Menu PDF

Item de menu	Descrição
Ajustar para caber Sim Não	<p>Ajusta o conteúdo da página de acordo com o tamanho de papel selecionado.</p> <p>Nota: Não é a configuração padrão de fábrica.</p>

Item de menu	Descrição
Anotações Não imprimir Imprimir	Imprime as anotações em um PDF. Nota: Não imprimir é a configuração padrão de fábrica.

Menu PostScript

Item de menu	Descrição
Imprimir erro PS Ligar Desligar	Imprime uma página contendo o erro PostScript. Nota: Desativado é a configuração padrão de fábrica.
Prioridade de fontes Residente Flash/disco	Estabelece a ordem de pesquisa de fontes. Notas: <ul style="list-style-type: none"> Residente é a configuração padrão de fábrica. A impressora deve possuir uma placa opcional de memória flash ou um disco rígido e ambos precisam estar formatados e funcionando corretamente para que este item de menu esteja disponível. A proteção contra Leitura/Gravação, Gravação ou a proteção por senha não pode estar definida na opção de memória flash ou no disco rígido da impressora. Tamanho do buffer de trabalho não deve ser definido como 100%.

menu de Emulação PCL

Item de menu	Descrição
Origem das Fontes Residente Disco Download Flash Tudo	Especifica o conjunto de fontes usado pelo item de menu Nome da Fonte Notas: <ul style="list-style-type: none"> Residente é a configuração padrão de fábrica. Exibe o conjunto de fontes padrão de fábrica carregadas na RAM da impressora. As configurações Flash e de Disco aparecem apenas se aplicáveis e exibem todas as fontes residentes naquela opção. As opções Flash e de Disco devem ser formatadas corretamente e não podem ser protegidas contra Leitura/Gravação, Gravação ou por senha. O download aparece apenas se aplicável e exibe todas as fontes que foram carregadas na RAM da impressora. Tudo exibe todas as fontes disponíveis em qualquer opção.
Nome da Fonte <lista de fontes disponíveis>	Identifica uma fonte específica e a opção na qual ela está armazenada Notas: <ul style="list-style-type: none"> Courier 10 é a configuração padrão de fábrica. As abreviações das origens de fontes são R para Residente, F para Flash, K para Disco e D para download.

Item de menu	Descrição
Conjunto de Símbolos 10U PC-8 12U PC-850	Especifica o conjunto de símbolos de cada nome de fonte Notas: <ul style="list-style-type: none"> • 10U PC-8 é a configuração padrão de fábrica para EUA. • 12U PC-850 é a configuração padrão de fábrica internacional. • Um conjunto de símbolos é um conjunto de caracteres alfabéticos e numéricos, pontuação e símbolos especiais. Os conjuntos de símbolos suportam os diferentes idiomas ou programas específicos, como símbolos matemáticos para textos científicos. Apenas os conjuntos de símbolos suportados são exibidos.
Configuração de Emulação PCL Pitch De 0,08 a 100	Especifica o pitch das fontes monoespaçadas escalonáveis Notas: <ul style="list-style-type: none"> • 10 é a configuração padrão de fábrica. • Pitch se refere ao número de caracteres de espaço fixo por polegada (cpp, caracteres por polegada). • O pitch pode ser aumentado ou reduzido em incrementos de 0,01 cpp. • Para fontes monoespaçadas não-escalonáveis, o pitch é exibido no visor, mas não pode ser alterado.
Configuração de Emulação PCL Orientação Retrato Paisagem	Especifica a orientação do texto e dos gráficos na página Notas: <ul style="list-style-type: none"> • Retrato é a configuração padrão de fábrica. • Retrato imprime o texto e os gráficos paralelamente à borda curta da página. • Paisagem imprime o texto e os gráficos paralelamente à borda longa da página.
Configuração de Emulação PCL Linhas por Página de 1 a 255	Especifica o número de linhas impressas em cada página. Notas: <ul style="list-style-type: none"> • 60 é a configuração padrão de fábrica nos EUA e 64, a internacional. • A impressora define a quantidade de espaço entre cada linha com base nas configurações Linhas por Página, Tamanho do Papel e Orientação. Selecione o Tamanho do Papel e a Orientação desejados <i>antes</i> de alterar Linhas por Página.
Configuração de Emulação PCL Largura A4 198 mm 203 mm	Define a impressora para imprimir no papel de tamanho A4. Notas: <ul style="list-style-type: none"> • 198 mm é a configuração padrão de fábrica. • A configuração de 203 mm define a largura da página para permitir a impressão de oitenta caracteres com pitch 10.
Configuração de Emulação PCL RC auto após AL Ligar Desligar	Especifica se a impressora realiza automaticamente um retorno de carro após um comando de controle de avanço de linha. Nota: Desligado é a configuração padrão de fábrica.
Configuração de Emulação PCL AL auto após RC Ligar Desligar	Especifica se a impressora realiza automaticamente um avanço de linha após um comando de controle de retorno de carro. Nota: Desligado é a configuração padrão de fábrica.

Item de menu	Descrição
<p>Renumeração de Bandeja</p> <p>Atribuir Alimentador MF</p> <p>Desligar</p> <p>Nenhum</p> <p>de 0 a 199</p> <p>Atribuir Bandeja <x></p> <p>Desligar</p> <p>Nenhum</p> <p>de 0 a 199</p> <p>Atribuir Papel Manual</p> <p>Desligar</p> <p>Nenhum</p> <p>de 0 a 199</p> <p>Atribuir Envelope Manual</p> <p>Desligar</p> <p>Nenhum</p> <p>de 0 a 199</p>	<p>Configura a impressora para trabalhar com software de impressora ou programas que usam atribuições de origem diferentes para bandejas, gavetas e alimentadores</p> <p>Notas:</p> <ul style="list-style-type: none"> • Desligado é a configuração padrão de fábrica. • Nenhuma não é uma seleção disponível. Ela é exibida apenas quando é selecionada pelo interpretador PCL 5. • A configuração Nenhuma ignora o comando de Seleção de Alimentação do Papel. • Um valor entre 0 e 199 permite a atribuição de uma configuração personalizada.
<p>Renumeração de Bandeja</p> <p>Ver Padrão Fábrica</p> <p>Padrão MPF = 8</p> <p>Padrão T1 = 1</p> <p>Padrão T2 = 4</p> <p>Padrão T3 = 5</p> <p>Padrão T4 = 20</p> <p>Padrão T5 = 21</p> <p>Padrão Envelope = 6</p> <p>Padrão papel Manual = 2</p> <p>Padrão Envelope Manual = 3</p>	<p>Permite que você visualize a configuração padrão de fábrica atribuída a cada bandeja, gaveta ou alimentador, mesmo se não foi instalada</p>
<p>Renumeração de Bandeja</p> <p>Restaurar Padrões</p> <p>Sim</p> <p>Não</p>	<p>Retorna todas as bandejas, gavetas e alimentadores às configurações padrão de fábrica</p>

menu HTML

Item de menu		Descrição
Nome da Fonte Albertus MT Antique Olive Apple Chancery Arial MT Avant Garde Bodoni Bookman Chicago Clarendon Cooper Black Copperplate Coronet Courier Eurostile Garamond Geneva Gill Sans Goudy Helvetica Hoefler Text	Intl CG Times Intl Courier Intl Univers Joanna MT Letter Gothic Lubalin Gothic Marigold MonaLisa Recut Monaco New CenturySbk Nova York Optima Oxford Palatino Stempel Garamond Taffy Times TimesNewRoman Univers Zapf Chancery	Define a fonte padrão para documentos HTML Notas: <ul style="list-style-type: none"> • A fonte Times será usada nos documentos HTML que não especificarem uma fonte. • As fontes a seguir aparecem somente se a placa de fonte DBCS apropriada estiver instalada: HG-GothicB, MSSung-Light, MD_DotumChe e MingMT-Light.

Item de menu	Descrição
Tamanho da Fonte De 1 a 255 pt	Define o tamanho de fonte padrão para documentos HTML Notas: <ul style="list-style-type: none"> • 12 pt é a configuração padrão de fábrica. • O tamanho da fonte pode ser aumentado em incrementos de 1 ponto.
Ajustar De 1 a 400%	Ajusta a fonte padrão para documentos HTML Notas: <ul style="list-style-type: none"> • 100% é a configuração padrão de fábrica. • O ajuste pode ser aumentado em incrementos de 1%.
Orientação Retrato Paisagem	Define a orientação da página para documentos HTML Nota: Retrato é a configuração padrão de fábrica.
Tamanho da margem De 8 a 255 mm	Define a margem da página para documentos HTML Notas: <ul style="list-style-type: none"> • 19 mm é a configuração padrão de fábrica. • O tamanho da margem pode ser aumentado em incrementos de 1 mm.

Item de menu	Descrição
Planos de fundo Não Imprimir Imprimir	Especifica se os planos de fundo serão impressos em documentos HTML. Nota: Imprimir é a configuração padrão de fábrica.

Menu imagem

Item de menu	Descrição
Ajuste automático Ativar Desat.	Seleciona a melhor opção de tamanho, ajuste e orientação de papel. Notas: <ul style="list-style-type: none"> • Ativar é a configuração padrão de fábrica. • A configuração Ativar substitui as configurações de ajuste e orientação para algumas imagens.
Inverter Ativar Desat.	Inverte imagens monocromáticas com dois tons. Notas: <ul style="list-style-type: none"> • Desat. é a configuração padrão de fábrica. • O tamanho da fonte pode ser aumentado em incrementos de 1 ponto. • Essa configuração não se aplica a imagens GIF ou JPEG.
Dimensionamento Âncora sup. esquerda Mais aproximada Âncora central Ajustar altura/largura Ajustar altura Ajustar largura	Ajusta a imagem de acordo com o tamanho do papel selecionado. Notas: <ul style="list-style-type: none"> • Mais aproximada é a configuração padrão de fábrica. • Quando a configuração Ajuste automático está definida como Ativar, o Dimensionamento é definido automaticamente como Mais aproximada.
Orientação Retrato Paisagem Retrato invertido Paisagem invertido	Define a orientação da imagem. Nota: Retrato é a configuração padrão de fábrica.

Menu XPS

Item de menu	Descrição
Páginas de Erro de Impressão Desligado Ligado	Imprime uma página que contém informações sobre erros, incluindo erros marcação de XML. Nota: Desligado é a configuração padrão de fábrica.

menu Ajuda

O menu Ajuda consiste em páginas da Ajuda armazenadas na impressora como PDFs. Elas contêm informações de referência sobre o uso da impressora e a execução de tarefas. Imprima cada uma individualmente ou selecione **Imprimir todos os guias** para imprimir todo o material de uma vez.

As versões em inglês, francês, alemão e espanhol estão armazenadas na impressora. Outras traduções estão disponíveis no CD de *Software e Documentação*.

Item de menu	Descrição
Imprimir todos os guias	Imprime todos os guias
Guia de cópia	Fornecer informações sobre como fazer cópias e alterar configurações
Guia de e-mail	Fornecer informações sobre como enviar e-mails usando endereços, números de atalho ou o catálogo de endereços e sobre como alterar configurações.
Guia de fax	Fornecer informações sobre como enviar fax usando números de fax, números de atalho ou o catálogo de endereços e sobre como alterar configurações.
Guia de FTP	Fornecer informações sobre como digitalizar documentos diretamente para um servidor FTP usando um endereço de FTP, números de atalho ou o catálogo de endereços e sobre como alterar configurações.
Guia informativo	Fornecer ajuda para localizar informações adicionais.
Guia de defeitos de impressão	Fornecer ajuda para resolver defeitos repetitivos em cópias ou impressões.

Manutenção da impressora

É necessário executar certas tarefas periodicamente a fim de manter o alto nível da qualidade de impressão.

Limpeza da parte externa da impressora

- 1 Verifique se a impressora está desligada e desconectada da tomada.

 **ATENÇÃO—PERIGO DE CHOQUE:** Para evitar o risco de choques elétricos, ao limpar a parte externa da impressora, desconecte o cabo de alimentação da tomada e todos os cabos da impressora antes de prosseguir.

- 2 Remova todo o papel da impressora.
- 3 Umedeça um pano limpo e sem fiapos com água.

Aviso—Dano Potencial: Não use limpadores domésticos ou detergentes, pois eles podem danificar o acabamento da impressora.

- 4 Limpe apenas a parte externa da impressora.

Aviso—Dano Potencial: Usar um pano úmido para limpar o interior pode causar danos à impressora.

- 5 Antes de começar um novo trabalho de impressão, verifique se todas as áreas da impressora estão secas.

Limpendo o vidro do scanner

Se você encontrar problemas, tais como listras em imagens copiadas ou digitalizadas, limpe as áreas mostradas.

- 1 Umedeça com água um pano limpo e sem fiapos ou uma toalha de papel.
- 2 Abra a tampa do scanner.

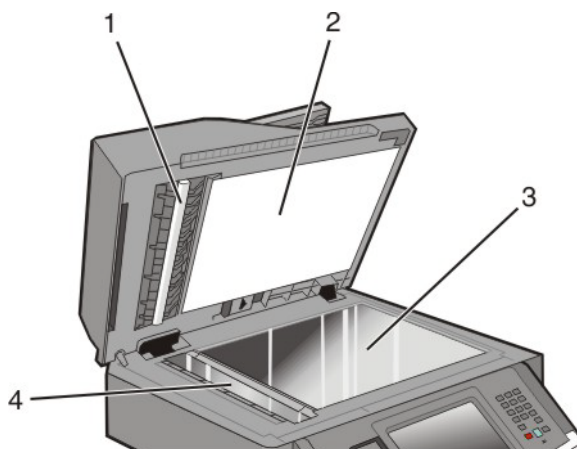

1	Parte inferior branca da tampa do ADF
2	Parte inferior branca da tampa do scanner
3	Vidro do scanner
4	Vidro do ADF

3 Limpe as áreas mostradas e as espere secar.

4 Feche a tampa do scanner.

Limpeza do rolo do separador do ADF

Após fazer mais de 50.000 cópias usando o ADF, limpe o rolo do separador do ADF.

1 Abra atampado ADF.

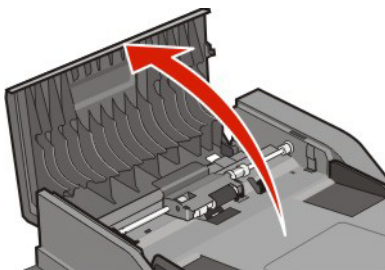

2 Destrave o rolo separador.

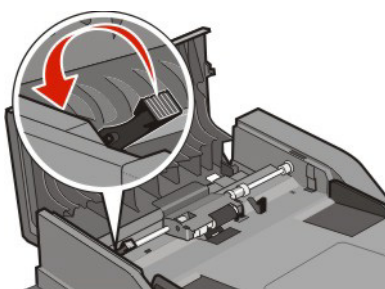

3 Retire o rolo separador.

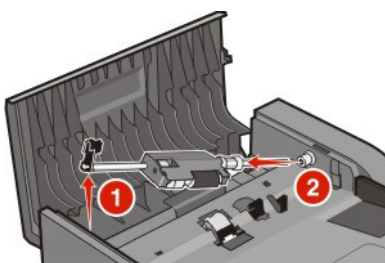

4 Use um pano sem fiapos e umedecido em água para limpar o rolos do separador.

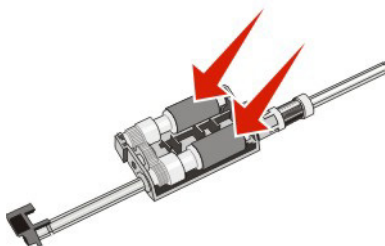

5 Reinstale o rolo separador.

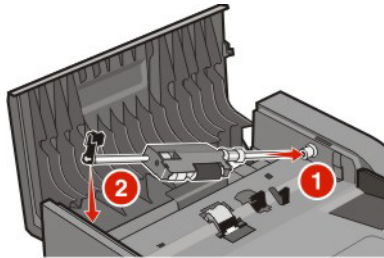

6 Trave o rolo separador.

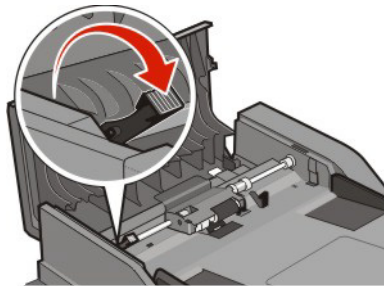

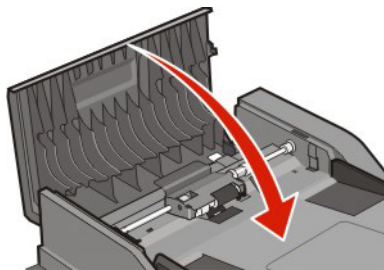

7 Feche atampado ADF.



Ajuste do registro do scanner

O Registro do Scanner é um processo que alinha a área de digitalização com o local do papel. Ajusta o registro do scanner manualmente:

- 1 Desligue a impressora.
- 2 Limpe o vidro do scanner e o material de suporte.
- 3 Mantenha  e  pressionados ao ligar a impressora.
- 4 Solte os botões quando a tela com a barra de andamento for exibida.
A impressora executa uma seqüência de ativação e, em seguida, o menu Configuração é exibido.
- 5 Toque na seta para baixo até que **Registro Manual do Scanner** seja exibido.
- 6 Toque em **Registro Automático do Scanner**.
- 7 Toque em **Imprimir Teste Rápido** para imprimir uma página de registro.
- 8 Escolha a sessão do scanner que será alinhada.

Para alinhar o vidro do scanner (base de cópia):

- a Coloque a Página de Teste Rápido com a face voltada para baixo no vidro do scanner.

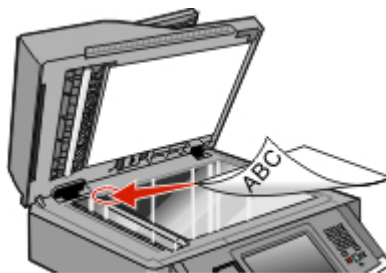

- b Toque em **Copiar Teste Rápido**.
O scanner irá imprimir uma cópia da página de Teste Rápido.
- c Toque em **Base da Cópia**
- d Utilize a cópia da página de Teste Rápido para ajustar as configurações da Margem Esquerda e da Margem Superior.
- e Toque em **Enviar**.
- f Toque em **Copiar Teste Rápido** e compare a nova cópia com a original.
Repita as etapas de alinhamento da base da cópia até que o posicionamento da página de cópia do Teste Rápido corresponda à original.

Para alinhar o ADF:

- a Execute um dos seguintes procedimentos:
 - Para alinhar a parte frontal do ADF: coloque a página do Teste Rápido voltada para cima, colocando a borda curta primeiro no ADF.
 - Para alinhar a parte traseira do ADF: coloque a página do Teste Rápido voltada para baixo, colocando a borda curta primeiro no ADF.
- b Toque em **Copiar Teste Rápido**.
O scanner irá imprimir uma cópia da página de Teste Rápido.
- c Toque em **Parte frontal do ADF** ou **Parte traseira do ADF**.
- d Utilize a cópia da página de Teste Rápido para ajustar as configurações de Ajuste Horizontal e da Margem Superior.
- e Toque em **Enviar**.
- f Toque em **Copiar Teste Rápido** e compare a nova cópia com a original.
Repita as etapas de alinhamento do ADF até que o posicionamento da página de cópia do Teste Rápido corresponda à original.

9 Toque em **Voltar**

10 Toque em **Sair de Configurações**.

Armazenamento de suprimentos

Escolha uma área de armazenagem limpa e arejada para os suprimentos da impressora. Armazene os suprimentos com o lado indicado para cima e em sua embalagem original até utilizá-los.

Não exponha os suprimentos a:

- Luz solar direta
- Temperaturas superiores a 35°C (95°F)
- Alta umidade (superior a 80%)
- Maresia
- Gases corrosivos
- Excesso de poeira

Verificação do status dos suprimentos

O visor exibe uma mensagem quando há necessidade de manutenção ou de um item de suprimento de substituição.

Verificação do status dos suprimentos no painel de controle da impressora

1 Certifique-se de que a impressora esteja ligada e que a mensagem **Pronto** seja exibida.

2 Na tela Início, toque em **Status/Suprimentos**.

Nota: Se **Status/Suprimentos** não estiver na tela Início, imprima uma página de configurações de menu para verificar o status dos suprimentos.

3 Toque em **Exibir suprimentos**.

A tela Exibir suprimentos aparece, exibindo um resumo dos níveis de suprimentos.

Nota: O medidor do toner preto é somente uma estimativa de quanto toner resta no seu cartucho.

Para verificar o status dos suprimentos a partir de um computador de rede

Nota: O computador deve estar conectado à mesma rede que a impressora.

1 Digite o endereço IP da impressora no campo de endereço do navegador da Web.

Nota: Se você não sabe o endereço IP da impressora, imprima uma página de configuração de rede e veja o endereço IP na seção TCP/IP.

2 Clique em **Status do Dispositivo**. A página com o status do dispositivo aparece, exibe um sumário dos níveis de suprimentos.

Pedido de suprimentos

Para fazer o pedido de suprimentos, entre em contato com o local em que você adquiriu a impressora.

Aviso—Dano Potencial: O dano causado pelo uso de um suprimento ou item de reposição não produzidos pelo fabricante desta impressora não é coberto pela garantia. Podem surgir danos à qualidade da impressão devido ao uso de suprimentos ou itens de reposição não produzidos pelo fabricante desta impressora.

Nota: Todas as estimativas de vida útil dos suprimentos da impressora consideram a impressão em papel comum de tamanho Carta ou A4.

Pedido de cartuchos de toner

Quando a mensagem **88 Toner baixo** for exibida ou quando a impressão estiver fraca:

- 1 Remova o cartucho de toner.
- 2 Agite-o firmemente de um lado para o outro e para frente e para trás várias vezes a fim de redistribuir o toner.

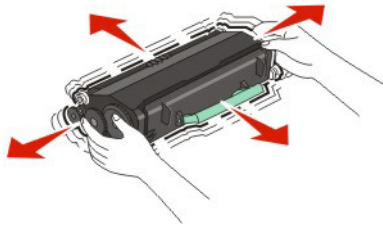

- 3 Reinstale o cartucho e continue a impressão.

Nota: Repita esse procedimento várias vezes até que a impressão fique fraca e, então, troque o cartucho.

Para fazer o pedido de cartuchos de toner, entre em contato com o local em que você adquiriu a impressora.

Pedindo um kit fotocondutor

Dependendo do modelo da impressora, ela emite uma mensagem uma seqüência de luzes para lhe informar que a vida útil do kit fotocondutor está próxima do fim. Nesse momento, faça o pedido de um kit fotocondutor. Você também pode ver o status do kit fotocondutor imprimindo uma página de configuração da rede.

Para fazer o pedido de um kit fotocondutor, entre em contato com o local em que você adquiriu a impressora.

Pedido das partes de substituição do ADF

Solicite as peças de reposição do ADF se tiver problemas com a alimentação de papel duplo ou não conseguir alimentar através do Alimentador Automático de Documentos.

Para solicitar peças de reposição do ADF, entre em contato com o local em que você adquiriu a impressora.

Para mover a impressora para outro local

Aviso—Dano Potencial: Os danos causados à impressora por movimentação incorreta não são cobertos pela garantia.

⚠ ATENÇÃO — RISCO DE FERIMENTO: O peso da impressora é maior do que 18 kg (40 lb) e são necessárias duas ou mais pessoas treinadas para movê-la com segurança.



⚠ ATENÇÃO — RISCO DE FERIMENTO: Siga estas diretrizes para evitar danos a você ou à impressora:

- Desligue a impressora pelo interruptor e desconecte o cabo de alimentação da tomada.
- Desconecte todos os fios e cabos da impressora antes de transportá-la.
- Use os suportes para mãos localizados nas laterais para levantar a impressora.
- Tome cuidado para que seus dedos não fiquem embaixo da impressora ao abaixá-la.
- Certifique-se que existe espaço suficiente em volta da impressora, antes da instalação. Para obter mais informações, consulte “Seleção de um local para a impressora” na página 18.

A impressora e as opções podem ser transportadas com segurança para outro local se você tomar as seguintes precauções:

- Qualquer carrinho usado para mover a impressora deve possuir uma superfície capaz de suportar a base completa da impressora.
- Mantenha a impressora na posição vertical.
- Evite movimentos bruscos.

Transporte da impressora

Ao transportar a impressora, use a embalagem original ou ligue para o local de compra para obter um kit de realocação.

Suporte administrativo

Uso do Servidor da Web Incorporado

Caso a impressora esteja instalada em uma rede, o Servidor de Web Incorporado estará disponível para várias funções, incluindo:

- Exibir o visor virtual do painel de controle da impressora
- Verificando o status dos suprimentos da impressora
- Configuração da impressora
- Definindo configurações da rede
- Exibir relatórios

Para acessar o Servidor de Web Incorporado, digite o endereço IP da impressora no campo de endereço do navegador da Web.

Nota: Se você não sabe o endereço IP da impressora, imprima uma página de configuração de rede e veja o endereço IP na seção TCP/IP.

Verificar status do dispositivo

A partir da página do status do dispositivo do Servidor de Web Incorporado, é possível visualizar as configurações da bandeja de papel, o nível do toner no cartucho de toner, a porcentagem de vida útil restante do kit fotocondutor e a capacidade de medidas de certas partes da impressora. Para visualizar o status do dispositivo:

- 1 Digite o endereço IP da impressora no campo de endereço do navegador da Web.

Nota: Se você não sabe o endereço IP da impressora, imprima uma página de configuração de rede e veja o endereço IP na seção TCP/IP.

- 2 Clique em **Status do Dispositivo**.

Para configurar alertas de e-mail

A impressora enviará um e-mail quando os suprimentos estiverem quase acabando ou quando for necessário trocar, adicionar ou desatolar o papel.

Para configurar alertas de e-mail:

- 1 Digite o endereço IP da impressora no campo de endereço do navegador da Web.

Nota: Se você não sabe o endereço IP da impressora, imprima uma página de configuração de rede e veja o endereço IP na seção TCP/IP.

- 2 Clique em **Configurações**.

- 3 Em Outras Configurações, clique em **Configuração de Alerta de E-mail**.

- 4 Selecione os itens para notificação e digite no endereço de e-mail.

- 5 Clique em **Enviar**.

Nota: Consulte o responsável pelo suporte ao sistema para configurar o servidor de e-mail.

Exibição de relatórios

Você poderá visualizar alguns relatórios a partir do Servidor de Web Incorporado. Esses relatórios são úteis para avaliar o status da impressora, da rede e dos suprimentos.

Para visualizar relatórios a partir de uma impressora:

- 1 Digite o endereço IP da impressora no campo de endereço do navegador da Web.



Nota: Se você não sabe o endereço IP da impressora, imprima uma página de configuração de rede e veja o endereço IP na seção TCP/IP.

- 2 Clique em **Relatórios** e, em seguida, clique no tipo de relatório que deseja visualizar.

Restauração das configurações padrão de fábrica

Se você deseja guardar um lista de configurações atuais do menu para referência, imprima uma página de configurações de menu antes de restaurar as configurações padrão de fábrica. Para obter mais informações, consulte “Impressão uma página de configurações de menu” na página 50.

Aviso—Dano Potencial: Restaurar padrões de fábrica restaura todas as configurações da impressora para o padrão de fábrica. As exceções incluem o idioma exibido, os tamanhos e mensagens personalizados e configurações do menu Rede/Porta. Todos os downloads armazenados na RAM são excluídos. Os dados carregados e armazenados na memória flash ou no disco rígido da impressora não são afetados.

- 1 Certifique-se de que a impressora esteja ligada e que a mensagem **Pronto** apareça.
- 2 Na tela início, toque em .
- 3 Toque em **Configurações**.
- 4 Toque em **Configurações Gerais**.
- 5 Toque na seta para baixo até que **Padrões de Fábrica** seja exibido.
- 6 Toque na seta para a esquerda ou para a direita até que **Restaurar agora** seja exibido.
- 7 Toque em **Enviar**.
- 8 Toque em .

Limpeza de atolamentos

Limpeza de atolamentos

Selecionando cuidadosamente o papel e carregando-o adequadamente, você pode evitar a maioria dos atolamentos. Se ocorrer um atolamento de papel, siga as etapas descritas nesta seção.

Para apagar uma mensagem de atolamento e retomar a impressão, limpe todo o caminho do papel e depois toque em **Continuar**. Se a Recuperação de atolamento estiver configurada como Ativo, a impressora imprime uma nova cópia da página que atolou. Se a Recuperação de atolamento estiver configurada em Automático, a impressora imprime novamente a página atolada se houver memória suficiente na impressora.

Para entender as mensagens e os locais de atolamento

Nota: Para resolver qualquer mensagem, todo papel ou mídia especial deverá ser retirado do caminho.

Abra as portas e remova as bandejas para acessar as áreas de atolamento. A seguinte ilustração mostra possíveis áreas de atolamento:

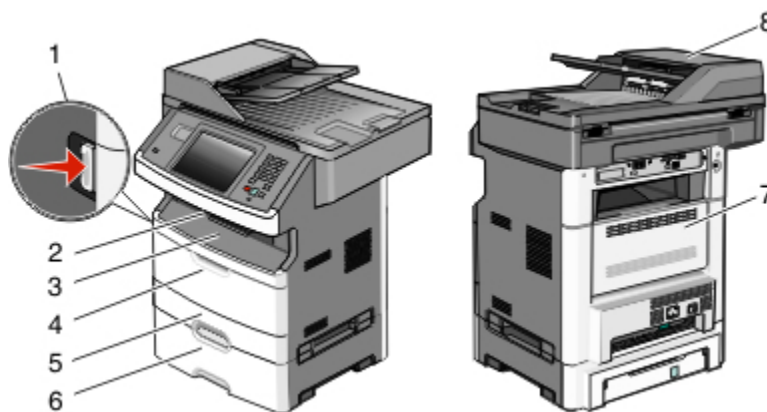

Ponto de acesso	Descrição
1	Aperte o botão para abrir a porta frontal. Dentro estão o cartucho de toner e o kit do fotocondutor.
2	Bandeja de saída padrão
3	Porta frontal
4	Porta do alimentador manual ou de várias funções
5	Bandeja padrão para 250 folhas (Bandeja 1)
6	Bandeja opcional para 250 ou 550 folhas (Bandeja 2)
7	Porta traseira
8	Alimentador automático de documentos (ADF)

Números das mensagens de atolamento e como acessar cada um deles

Números de atolamento	Para acessar o atolamento
200-201	Tente um ou mais dos seguintes procedimentos: <ul style="list-style-type: none">• Remova a bandeja 1.• Abra a porta frontal e remova o kit fotocondutor:
202	Abra a porta frontal e, em seguida, a porta traseira.
231	Abra a porta frontal e, em seguida, a porta traseira.
233	Remover Bandeja 1 e em seguida baixar a alavanca. Nota: Para ter outro acesso ao atolamento, abra a porta frontal e em seguida a porta traseira.
234	Tente um ou mais dos seguintes procedimentos: <ul style="list-style-type: none">• Abra a porta frontal e, em seguida, a porta traseira.• Remover Bandeja 1 e em seguida baixar a alavanca.
235	Remova o atolamento de papel da bandeja de saída padrão.
240-249	Remova a Bandeja 2.
250	Abra a porta do alimentador de várias funções.
251	Abra a porta do alimentador de várias funções.
290-295	Tente um ou mais dos seguintes procedimentos: <ul style="list-style-type: none">• Abra a tampa do ADF e remova o rolo separador.• Abra a tampa do scanner.• Remova a bandeja do ADF.

200 e 201 atolamentos de papel

 **ATENÇÃO — SUPERFÍCIE QUENTE:** A parte interna da impressora pode estar quente. Para reduzir o risco de ferimentos em um componente quente, espere a superfície esfriar antes de tocá-la.

1 Remova totalmente a bandeja.

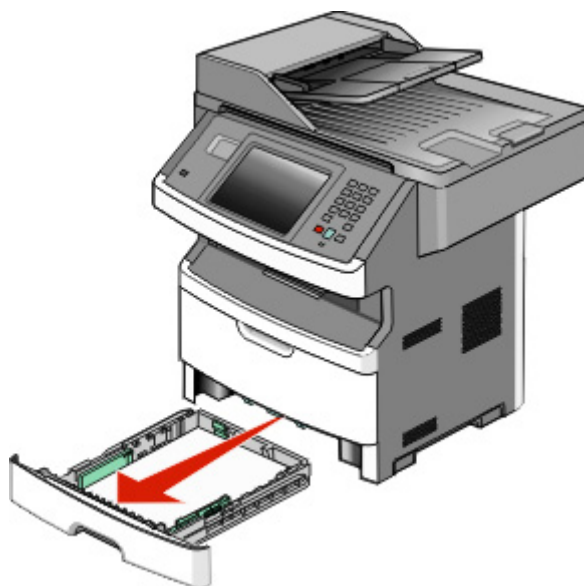

Limpeza de atolamentos

2 Remova o atolamento caso esteja aqui.



3 Caso não encontre o atolamento, abra a porta frontal e remova o kit fotocondutor e o cartucho de toner.

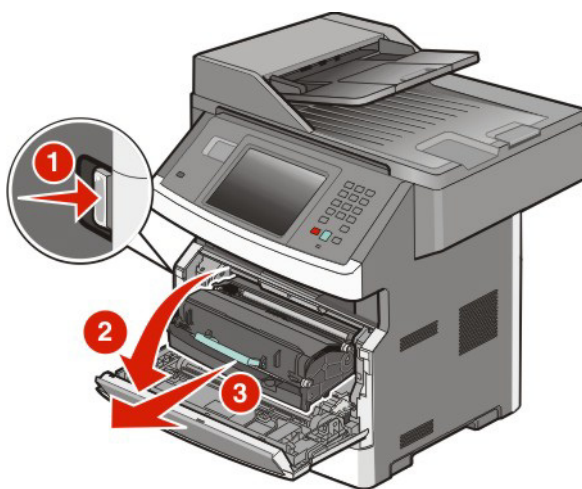

4 Levante a aba da parte frontal da impressora e remova as folhas de papel atoladas.

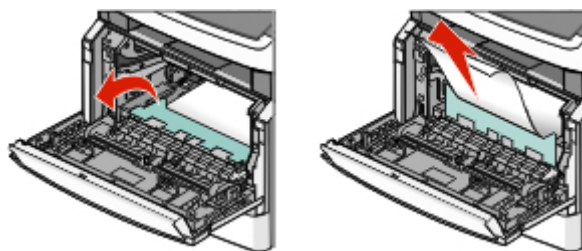

5 Se você não encontra as folhas atoladas, abra a porta traseira.

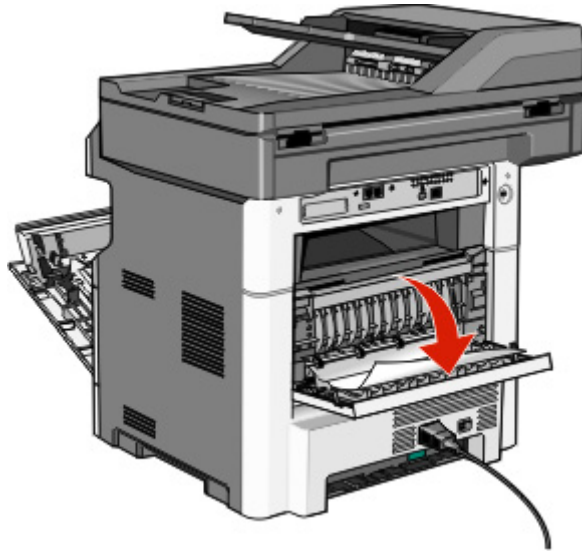

6 Remova o atolamento.

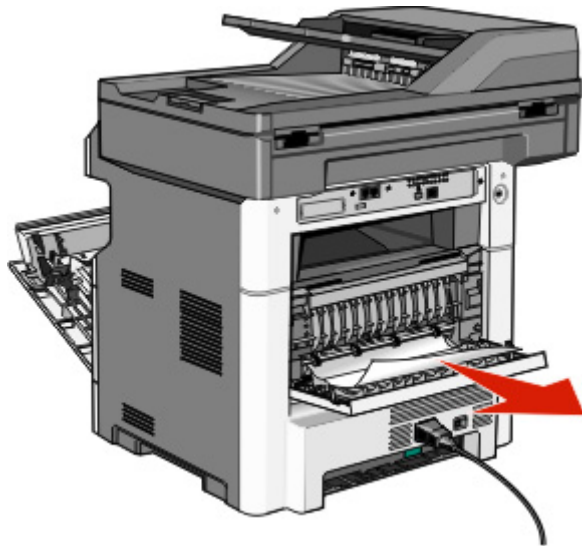

7 Feche a porta traseira.

8 Insira o kit fotocondutor e o cartucho de toner.

9 Feche a porta frontal.

10 Toque em **Continuar**.

202 atolamento de papel

Toque em **Status/Suprimentos** para identificar a localização do atolamento. Se o papel estiver saindo da impressora, puxe-o para fora e toque em **Continuar**.

Se o papel não estiver saindo da impressora:

- 1 Abaixe a porta traseira.

 **ATENÇÃO — SUPERFÍCIE QUENTE:** a parte interna da impressora pode estar quente. Para reduzir o risco de ferimentos em um componente quente, espere a superfície esfriar antes de tocá-la.

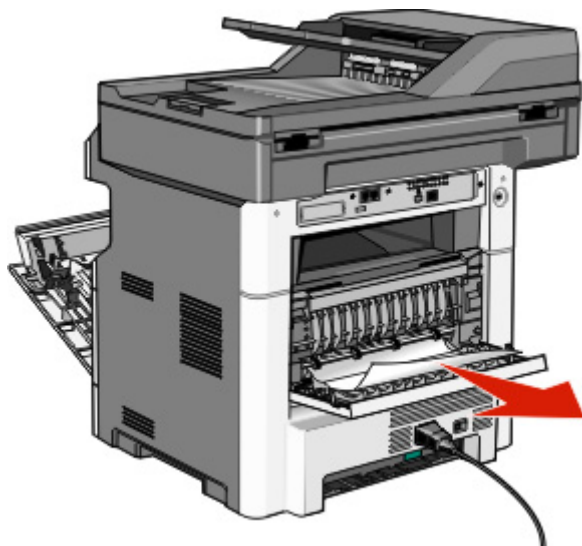

- 2 Remova o papel atolado.
- 3 Feche a porta traseira.
- 4 Toque em **Continuar**.

231 atolamento de papel

 **ATENÇÃO — SUPERFÍCIE QUENTE:** A parte interna da impressora pode estar quente. Para reduzir o risco de ferimentos em um componente quente, espere a superfície esfriar antes de tocá-la.

- 1 Abra a porta frontal.

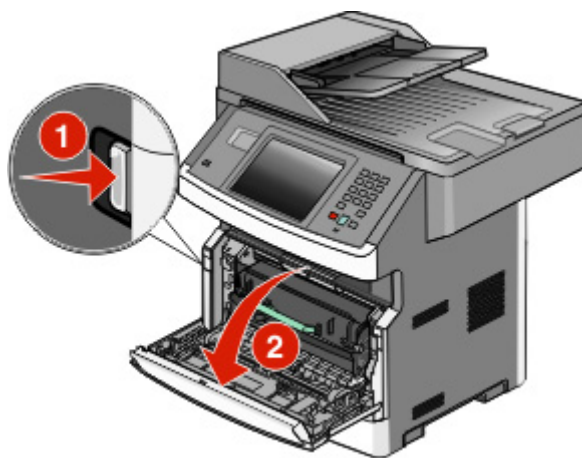

- 2 Abra a porta traseira.

3 Remova o atolamento.

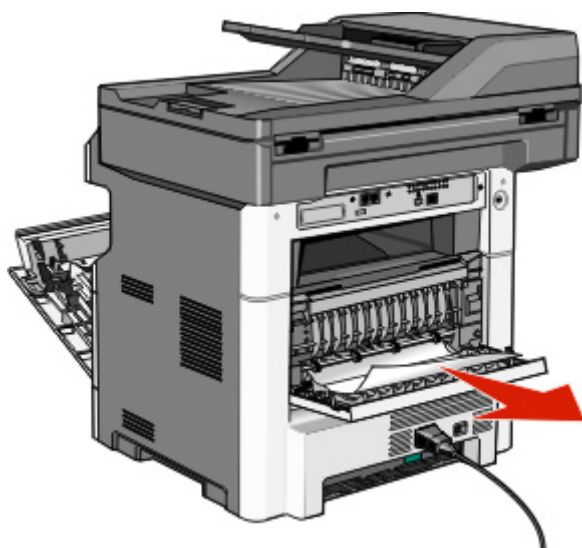
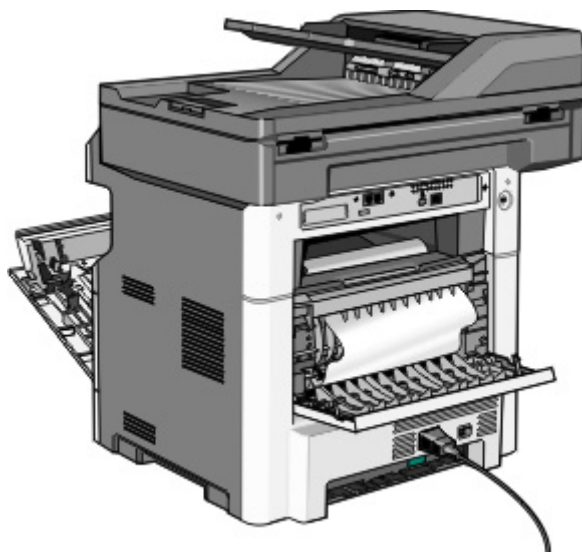

4 Feche a porta traseira.

5 Feche a porta frontal.

6 Toque em **Continuar**.

233 atolamento de papel

1 Remova a bandeja da impressora.

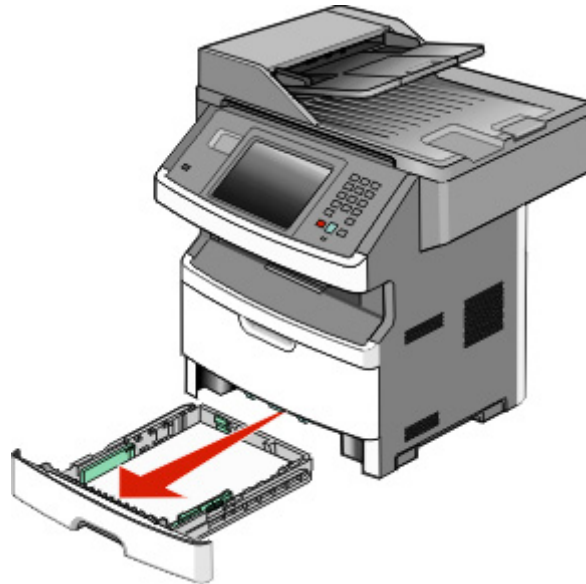

2 Localize a alavanca mostrada e depois puxe-a para baixo para soltar e remover as folhas atoladas.

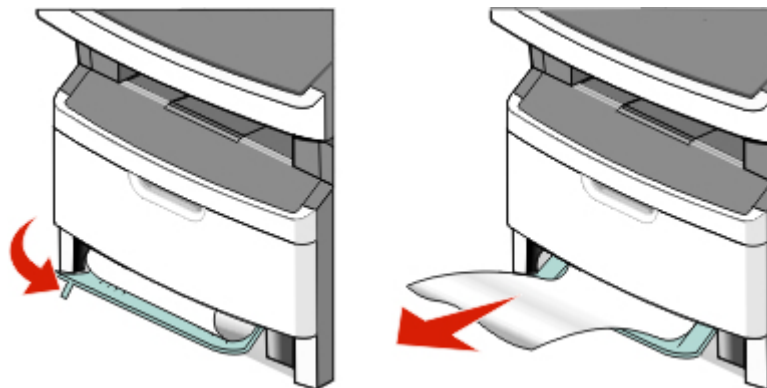

3 Insira a bandeja.

4 Toque em **Continuar**.

Se isso não limpar o atolamento, conclua as etapas em “231 atolamento de papel” na página 247.

234 atolamento de papel

Um atolamento ou vários estão na área duplex da impressora. Para localizar e remover as folhas atoladas, conclua as etapas em:

- “231 atolamento de papel” na página 247
- “233 atolamento de papel” na página 249

235 atolamento de papel

- 1 Puxe com cuidado a folha atolada para fora da bandeja de saída padrão.

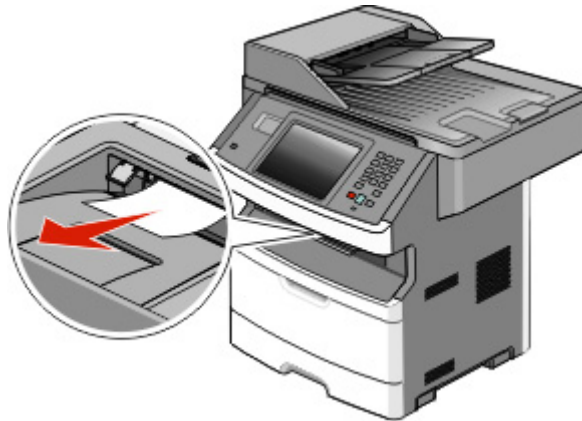

- 2 Toque em **Continuar**.

240-249 atolamentos de papel

- 1 Toque em **Status/Suprimentos** para identificar a localização do atolamento.
- 2 Puxe a bandeja padrão para fora.
- 3 Remova o papel atolado.



- 4 Insira a bandeja e toque em **Continuar**.
- 5 Se a mensagem de atolamento persistir, puxe as bandejas opcionais para fora.

6 Remova o atolamento de papel e, em seguida, insira as bandejas.

7 Toque em **Continuar**.

250 atolamento de papel

1 Toque em **Status/Suprimentos** para identificar a localização do atolamento.

2 Remova o papel do alimentador de várias funções.

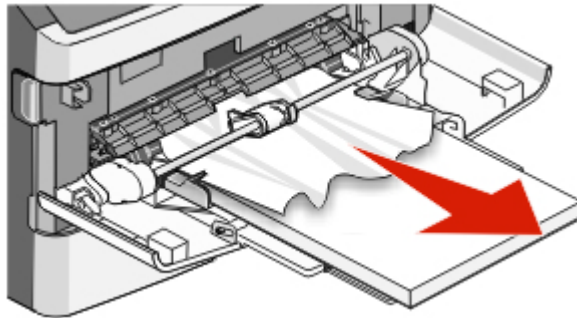

3 Flexione as folhas de papel para trás e para frente para soltá-las, e depois ventile-as. Não dobre nem amasse o papel. Alinhe as folhas sobre uma superfície plana.

4 Carregue o papel no alimentador de várias funções.

5 Deslize a guia de papel em direção à parte interna da bandeja até que ela encoste levemente na borda do papel.

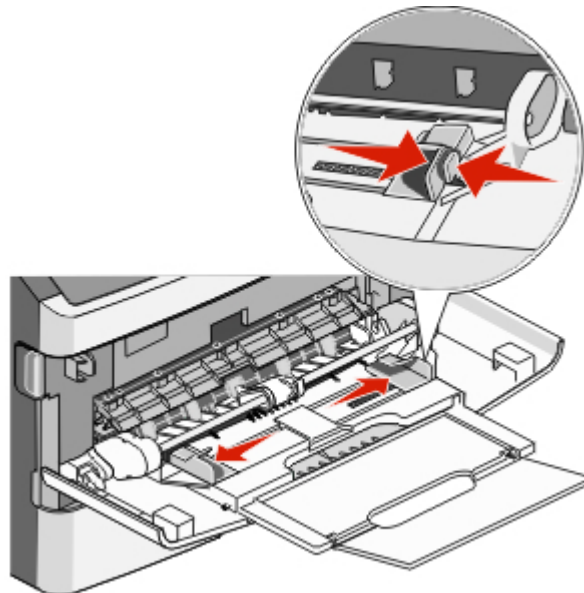

6 Toque em **Continuar**.

251 atolamento de papel

Falha na alimentação de uma folha de papel a partir do alimentador de várias funções. Caso esteja visível, puxe suavemente a folha atolada para fora.

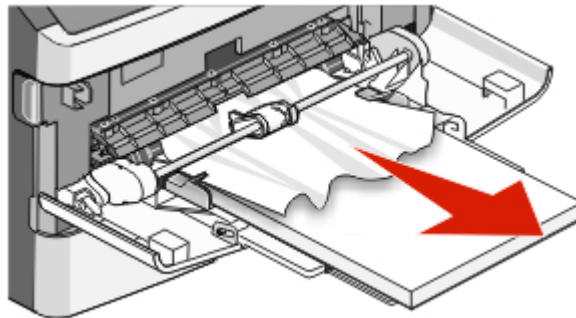

Caso a folha não esteja visível, execute estas etapas:

- 1 Abrir a porta frontal e remover o kit fotocondutor e o cartucho de toner.

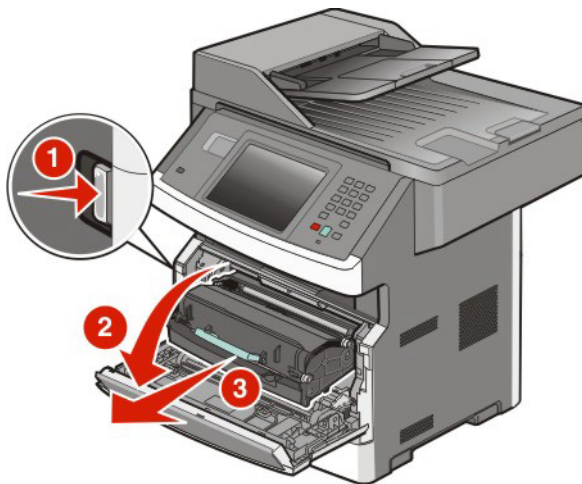

- 2 Levante a aba da parte frontal da impressora e remova os atolamentos.

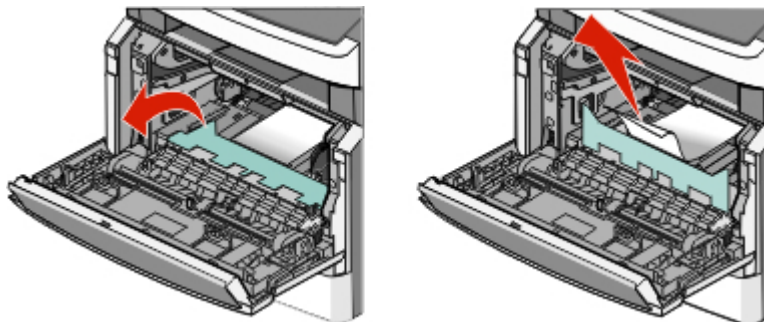

- 3 Reinsira o kit fotocondutor ou o cartucho de toner.
- 4 Feche a porta frontal.
- 5 Toque em **Continuar**.

290-294 atolamentos de papel

Eliminação dos atolamentos sob a tampa do ADF

- 1 Remova todos os documentos originais do ADF.
- 2 Abra a tampa do ADF.

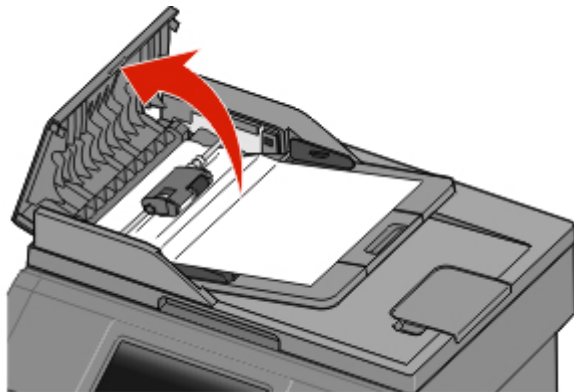

- 3 Destrave o rolo separador.

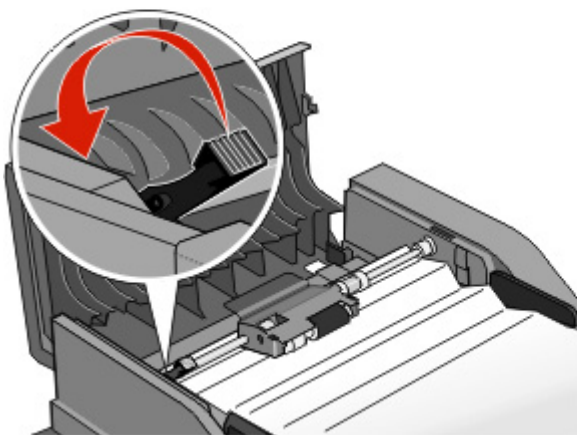

4 Retire o rolo separador.

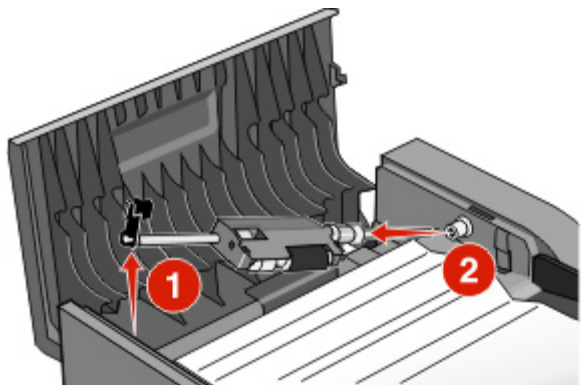

5 Remova o papel atolado.

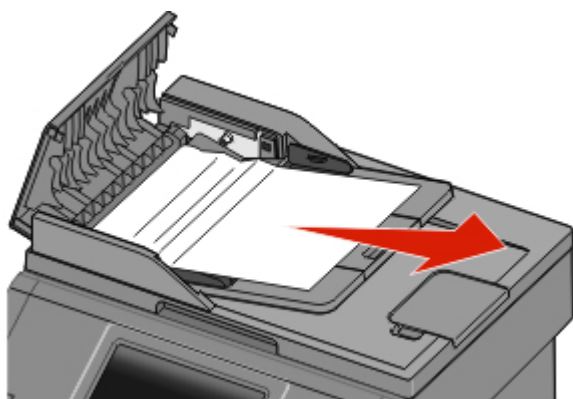

6 Reinstale o rolo separador.

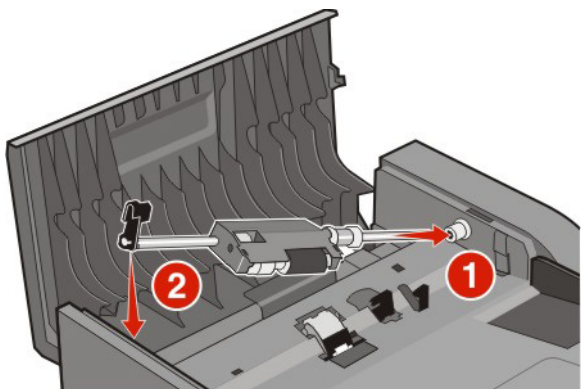

7 Trave o rolo separador.

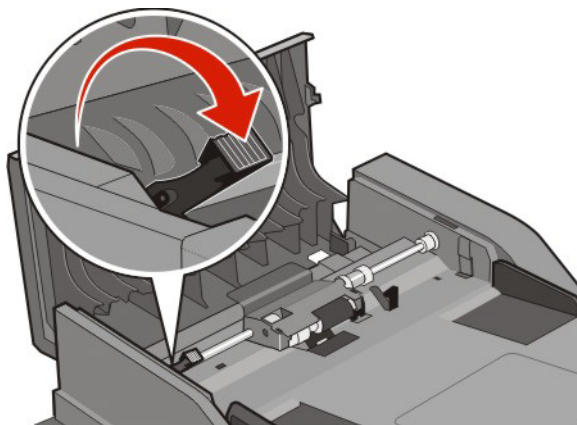

8 Feche a tampa do ADF.

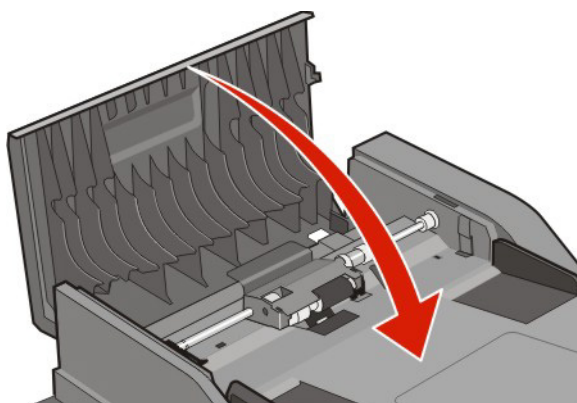

9 Toque em **Continuar**.

Eliminação dos atolamentos do ADF erguendo a tampa do scanner

1 Abra a tampa do scanner e remova todo o papel atolado.

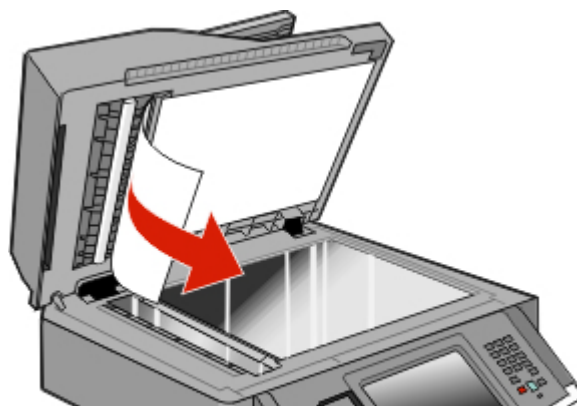

2 Toque em **Continuar**.

Eliminação dos atolamentos duplex do ADF

Se estiver fazendo uma cópia nos dois lados no ADF, e os documentos originais travarem, pode ser necessário realizar as seguintes etapas para limpar o atolamento:

- 1 Remova a bandeja de entrada ADF.

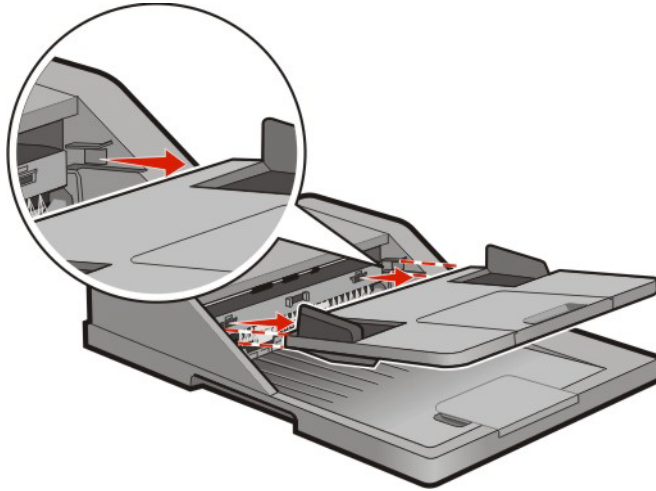

- 2 Puxe o papel atolado puxando o papel da parte inferior.

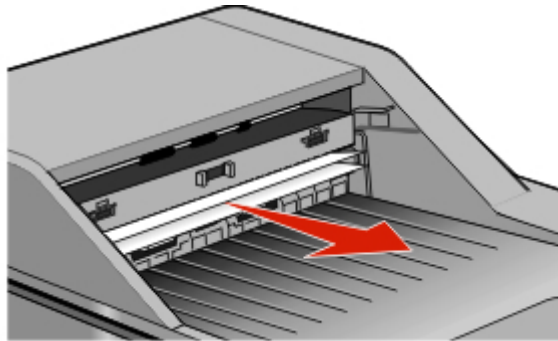

- 3 Reinstale a bandeja de entrada ADF.

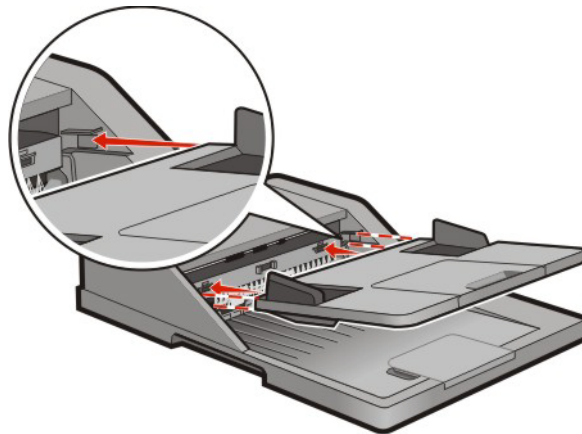

- 4 Toque em **Continuar**.

Solução de problemas

Solução de problemas básicos da impressora

Caso haja problemas básicos com a impressora ou ela não dê nenhuma resposta, verifique se:

- O cabo de alimentação está conectado à impressora e a uma tomada devidamente aterrada.
- A tomada não foi desativada por uma chave ou um disjuntor.
- A impressora não está conectada a um protetor de sobretensão, a um no-break ou a uma extensão.
- Outro equipamento elétrico conectado à tomada está funcionando.
- A impressora está ligada. Verifique o interruptor da impressora.
- O cabo da impressora está firmemente conectado a ela e ao computador host, ao servidor de impressão, à opção ou a outro dispositivo de rede.
- Todas as opções estão instaladas corretamente.
- As configurações do driver da impressora estão corretas.

Depois de verificar cada uma dessas possibilidades, desligue a impressora, aguarde cerca de 10 segundos e ligue-a novamente. Normalmente, isso corrige o problema.

O visor do painel de controle está em branco ou só exhibe losangos

O teste automático da impressora falhou. Desligue a impressora, aguarde cerca de 10 segundos e ligue-a novamente.

Se a mensagem **Pronto** não for exibida, desligue a impressora e entre em contato com o Suporte ao Cliente.

A luz indicadora pisca em vermelho

VERIFICAR O VISOR PARA MENSAGENS DE ERRO

Limpe qualquer mensagem de erro.

CERTIFIQUE-SE DE QUE A FUNÇÃO DE FAX FOI CONFIGURADA CORRETAMENTE

Para obter mais informações, consulte “Configurar a impressora para envio de fax” na página 120.

Para entender as mensagens da impressora

Respondendo

A impressora está respondendo a uma chamada de fax. Aguarde até que a mensagem se apague.

Trocar <origem> para <x>

<origem> é uma bandeja ou alimentador, e <x> é um tipo ou tamanho de papel.

Você pode alterar a origem de papel atual para o restante do trabalho de impressão. A página formatada será impressa no papel carregado na bandeja selecionada. Isso pode causar o corte de textos ou imagens. Tente um ou mais dos seguintes procedimentos:

- Selecione a bandeja com o tamanho ou tipo de papel corretos.
- Toque em **Usar atual [origem]** para ignorar a mensagem e imprimir a partir da bandeja selecionada para o trabalho de impressão.
- Toque em **Continuar** para continuar o trabalho se o tamanho e o tipo corretos estiverem carregados na bandeja; eles são especificados no menu Papel do painel de controle da impressora.

Nota: Se você tocar em Continuar quando não houver papel na bandeja, o trabalho não continuará.

- Toque em **Cancelar trabalho** para cancelar o trabalho atual.

Verificar conexão da bandeja <x>

Tente um ou mais dos seguintes procedimentos:

- Desligue a impressora e ligue-a novamente.

Caso o erro ocorra novamente:

- 1 Desligue a impressora.
- 2 Desconecte o cabo de alimentação da tomada.
- 3 Remova a bandeja.
- 4 Reconecte a bandeja.
- 5 Conecte o cabo de alimentação a uma tomada devidamente aterrada.
- 6 Reinicialize a impressora.

Se um erro interno ocorrer novamente:

- 1 Desligue a impressora.
 - 2 Desconecte o cabo de alimentação da tomada.
 - 3 Remova a bandeja.
 - 4 Entre em contato com o Suporte ao Cliente.
- Toque em **Continuar** para limpar a mensagem e imprimir sem utilizar a bandeja.

Fechar porta frontal

Fechar porta frontal da impressora.

Fechar porta ou inserir cartucho

O cartucho está ausente ou não foi instalado corretamente. Insira o cartucho e depois feche todas as portas e tampas.

Conectar <x> bps

O fax está conectado. Aguarde até que a mensagem se apague.

Nota: <x> é a taxa em bauds por segundo.

Disco corrompido

A impressora tentou recuperar um disco rígido corrompido, mas ele não pode ser reparado. O disco rígido deve ser reformatado.

Toque em **Reformatar disco** para reformatar o disco rígido e limpar a mensagem.

Nota: A reformatação exclui todos os arquivos atualmente armazenados no disco.

Disco Cheio - Trabalho de Digitalização Cancelado

O trabalho de digitalização foi cancelado ou interrompido devido a espaço insuficiente no disco rígido da impressora.

Toque em **Continuar** para limpar a mensagem.

Falha no fax

Houve falha no envio do fax. Aguarde até que a mensagem se apague.

Memória do fax cheia

Não há memória suficiente para enviar o trabalho de fax.

Toque em **Continuar** para limpar a mensagem.

Partição de fax inoperante. Contate o administrador do sistema.

A partição de fax parece estar corrompida. Tente um ou mais dos seguintes procedimentos:

- Toque em **Continuar** para limpar a mensagem.
- Desligue a impressora e ligue-a novamente para redefini-la. Se a mensagem aparecer novamente, entre em contato com responsável pelo suporte do sistema.

'Formato de Destino' do servidor de fax não configurado. Contate o administrador do sistema.

A impressora está no modo Servidor de Fax, mas a configuração do Servidor de Fax não foi concluída.

Tente um ou mais dos seguintes procedimentos:

- Toque em **Continuar** para limpar a mensagem.
- Conclua a configuração de Servidor de Fax. Se a mensagem aparecer novamente, entre em contato com o responsável pelo suporte do sistema.

Nome da Estação de Fax não configurado

O Nome da Estação de Fax não foi digitado. Enviar e receber fax está desativado até que o fax seja configurado corretamente.

Tente um ou mais dos seguintes procedimentos:

- Toque em **Continuar** para limpar a mensagem.
- Complete a Configuração de Fax Analógico. Se a mensagem aparecer novamente, entre em contato com o responsável pelo suporte do sistema.

Número da Estação de Fax não configurado

O Número da Estação de Fax não foi digitado. Enviar e receber fax está desativado até que o fax seja configurado corretamente.

Tente um ou mais dos seguintes procedimentos:

- Toque em **Continuar** para limpar a mensagem.
- Complete a Configuração de Fax Analógico. Se a mensagem aparecer novamente, entre em contato com o responsável pelo suporte do sistema.

Inserir Bandeja <x>

Insira a bandeja especificada na impressora.

Instalar Bandeja <x>

Tente um ou mais dos seguintes procedimentos:

- Instale a bandeja especificada:
 - 1 Desligue a impressora.
 - 2 Desconecte o cabo de alimentação da tomada.
 - 3 Instale a bandeja especificada.
 - 4 Conecte o cabo de alimentação a uma tomada devidamente aterrada.
 - 5 Reinicialize a impressora.
- Cancelar o trabalho atual.

PIN inválido

Insira um PIN válido.

Carregar <origem> com <x>

<origem> é uma bandeja ou alimentador, e <x> é um tipo ou tamanho de papel.

Tente um ou mais dos seguintes procedimentos:

- Carregue o papel especificado na bandeja.
- Toque em **Continuar** para limpar a mensagem e continuar a impressão.

Se a impressora encontrar uma bandeja com o tipo e o tamanho de papel corretos, ela alimentará o papel a partir dessa bandeja. Se a impressora não encontrar uma bandeja com o tipo e o tamanho de papel corretos, ela imprimirá a partir da origem padrão.

- Cancelar o trabalho atual.

Carregar alimentador manual com <x>

<x> é um tamanho ou tipo do papel.

Tente um ou mais dos seguintes procedimentos:

- Carregue o papel especificado no alimentador multifunção.
- Toque em **Continuar** para limpar a mensagem e prosseguir com a impressão.

Se a impressora encontrar uma bandeja com o tipo e o tamanho de papel corretos, ela alimentará o papel a partir dessa bandeja. Se a impressora não encontrar uma bandeja com o tipo e o tamanho de papel corretos, ela fará a impressão a partir da origem padrão.

- Cancelar o trabalho atual.

Memória cheia, não é possível imprimir fax

Não há memória suficiente para imprimir o trabalho de fax.

Toque em **Continuar** para limpar a mensagem sem imprimir. Fax retidos tentarão imprimir depois que a impressora for reiniciada.

Rede/Rede <x>

A impressora está conectada à rede.

Rede indica que a impressora está usando a porta de rede padrão incorporada à placa do sistema da impressora. **Rede <x>** indica que há um servidor de impressão interno instalado na impressora ou que a impressora está conectada a um servidor de impressão externo.

Nenhuma linha telefônica analógica conectada ao modem, fax está desativado.

A impressora não detecta uma linha telefônica analógica, portanto o fax está desativado. Conecte a impressora a uma linha telefônica analógica.

Sem resposta

Um número de fax é discado, mas não é estabelecida uma conexão. Aguarde até que a mensagem se apague.

Sem tom de discagem

A impressora não tem um tom de discagem. Aguarde até que a mensagem se apague.

Paper Change: Load Tray<x> <tipo de papel> (Troca de papel: Carregar bandeja <x> <tipo de papel>)

A impressora está definida para imprimir em um tipo de papel diferente do que está carregado na Bandeja 1. Carregue a bandeja 1 com o tipo de papel correto ou altere as configurações de tipo de papel no menu Machine Settings (Configurações da máquina) ou em Print Properties (Propriedades de impressão), de acordo com o papel carregado na Bandeja 1.

Na fila para envio

O processo de digitalização de um trabalho de fax foi concluído, mas o trabalho não foi enviado ainda porque outro trabalho de fax está sendo enviado ou recebido. Aguarde até que a mensagem se apague.

Remover documentos originais do ADF do scanner

Remova o papel do ADF para apagar a mensagem e continuar a impressão.

Remover material da embalagem, verificar <x>

Remova qualquer material da embalagem do local especificado.

Remover papel da bandeja de saída padrão

Remova a pilha de papel da bandeja de saída padrão.

Substitua <x> caso o trabalho reinicie.

Uma ou mais mensagens que interromperam um trabalho de digitalização foram limpas. Recoloque os documentos originais no scanner para reiniciar o trabalho de digitalização. <x> é uma página de trabalho de digitalização.

Tente um ou mais dos seguintes procedimentos:

- Toque em **Cancelar Trabalho** se houver um trabalho de digitalização em processamento quando a mensagem for exibida. Isso cancela o trabalho e limpa a mensagem.
- Toque em **Digitalizar a partir do Alimentador de Documento Automático** se a recuperação de atolamento de páginas estiver ativa. A digitalização continua imediatamente a partir do ADF, após a última página digitalizada com êxito.
- Toque em **Digitalizar a partir da base de cópia** se a recuperação de atolamento de páginas estiver ativa. A digitalização continua imediatamente a partir do vidro do scanner, após a última página digitalizada com êxito.
- Toque em **Concluir o trabalho sem prosseguir com a digitalização** se a recuperação de atolamento de páginas estiver ativa. O trabalho é finalizado na última página digitalizada com êxito, mas não é cancelado. As páginas digitalizadas com êxito vão para seu destino: cópia, fax, e-mail ou FTP.
- Toque em **Reiniciar trabalho** se a recuperação de trabalhos estiver ativa. A mensagem se apaga. Um novo trabalho de digitalização, com os mesmos parâmetros do anterior, é iniciado.

Restaurar Trabalhos Retidos?

Tente um ou mais dos seguintes procedimentos:

- Toque em **Continuar** para restaurar todos os trabalhos retidos armazenados no disco rígido da impressora.
- Toque em **Não restaurar** se não quiser que nenhum trabalho de impressão seja restaurado.

O documento para digitalização é muito longo

O trabalho de digitalização excede o número máximo de páginas. Toque em **Cancelar trabalho** para limpar a mensagem.

Tampa do ADF do scanner aberta

A tampa do ADF está aberta. A mensagem se apaga quando a tampa é fechada.

Limpar espaço de disco com segurança

O processo de limpeza do disco rígido precisa recuperar-se. A mensagem é limpa quando todos os bloqueios estiverem limpos.

Serial <x>

A impressora está usando uma conexão de cabo serial. A porta serial é o link de comunicação ativo.

Definir relógio

O relógio não está definido. Esta mensagem é exibida se nenhuma outra mensagem de status de fax estiver sendo exibida e permanece até que o relógio seja definido.

Servidor SMTP não configurado. Contate o administrador do sistema.

Ocorreu um erro no servidor SMTP ou o servidor SMTP não está corretamente configurado. Toque em **Continuar** para limpar a mensagem. Se a mensagem aparecer novamente, entre em contato com o responsável pelo suporte do sistema.

Alguns trabalhos retidos não foram restaurados

Toque em **Continuar** para excluir o trabalho especificado.

Nota: Alguns trabalhos retidos não foram restaurados. Eles permanecem no disco rígido e não podem ser acessados.

Sistema ocupado, preparando recursos para o trabalho.

Nem todos os recursos necessários para o trabalho estão disponíveis. Aguarde até que a mensagem se apague.

Sistema ocupado, preparando recursos para o trabalho. Excluir trabalho(s) retido(s)

Nem todos os recursos necessários para o trabalho estão disponíveis. Alguns trabalhos retidos estão sendo excluídos para liberar a memória do sistema. Aguarde até que a mensagem se apague.

Disco não suportado

Um disco rígido de impressora não suportado foi instalado. Remova os dispositivos não suportados e instale um que seja suportado.

Dispositivo USB não suportado, remova

Remover dispositivo USB não reconhecido.

Hub USB não suportado, remova

Remover hub USB não reconhecido.

USB/USB <x>

A impressora está usando uma conexão de cabo USB. A porta USB é o link de comunicação ativo.

30 Refil inválido, trocar cartucho de toner

A impressora detectou um cartucho de toner recarregado inválido. Remova o cartucho de toner especificado e instale um novo.

31 Substituir cartucho danificado

Retire o cartucho de toner com defeito e instale um novo.

32 Número de parte do cartucho não suportado pelo dispositivo

Remova o cartucho de toner e instale um novo cartucho que seja suportado.

34 Papel curto

Tente um ou mais dos seguintes procedimentos:

- Carregue o papel apropriado ou outra mídia especial na bandeja adequada.
- Toque em **Continuar** para limpar a mensagem e imprimir o trabalho usando outra bandeja de papel.
- Verifique as guias de comprimento e largura da bandeja e verifique se o papel foi carregado corretamente na bandeja.
- Verifique nas configurações das Propriedades de Impressão ou o Diálogo de Impressão se o trabalho de impressão está solicitando o tamanho e o tipo de papel corretos.

- Verifique se o tamanho de papel está definido corretamente. Por exemplo, se Tamanho do alimentador MF estiver definido como Universal, certifique-se de que o papel seja grande o suficiente para os dados que estão sendo impressos.
- Cancele o trabalho de impressão atual.

35 Memória insuficiente para suportar recurso Economia de Recursos

Tente um ou mais dos seguintes procedimentos:

- Toque em **Continuar** para desativar Economia de Recurso e continuar a impressão.
- Para ativar a Economia de Recursos após receber essa mensagem, certifique-se de que os buffers de ligação estejam definidos como Automático e saia dos menus para ativar as alterações de buffer de ligação. Quando a mensagem **Pronto** for exibida, ative a Economia de Recursos.
- Instale mais memória na impressora.

37 Memória insuficiente para agrupar trabalho

Tente um ou mais dos seguintes procedimentos:

- Toque em **Continuar** para imprimir uma parte do trabalho já armazenado e iniciar o agrupamento do resto do trabalho de impressão.
- Cancele o trabalho de impressão atual.

37 Memória insuficiente, alguns Trabalhos Retidos foram excluídos

A impressora excluiu alguns trabalhos retidos a fim de processar os trabalhos atuais.

Toque em **Continuar** para limpar a mensagem.

37 Memória insuficiente, alguns trabalhos retidos não serão restaurados

A impressora não conseguiu restaurar alguns ou todos os trabalhos confidenciais ou retidos no seu disco rígido.

Toque em **Continuar** para limpar a mensagem.

38 Memória cheia

Tente um ou mais dos seguintes procedimentos:

- Toque em **Continuar** para limpar a mensagem.
- Cancele o trabalho de impressão atual.
- Instale mais memória na impressora.

39 Página complexa, alguns dados podem não ter sido impressos

Tente um ou mais dos seguintes procedimentos:

- Toque em **Continuar** para limpar a mensagem e continuar a impressão.
- Cancele o trabalho de impressão atual.
- Instale mais memória na impressora.

50 Erro de fonte PPDS

Tente um ou mais dos seguintes procedimentos:

- Toque em **Continuar** para limpar a mensagem e continuar a impressão.
- A impressora não conseguiu encontrar uma fonte solicitada. No menu PPDS, selecione **Mais Aproximada** e, em seguida, selecione **Ativar**. A impressora encontrará uma fonte similar e reformatará o texto afetado.
- Cancele o trabalho de impressão atual.

51 Flash danificada detectada

Tente um ou mais dos seguintes procedimentos:

- Toque em **Continuar** para limpar a mensagem e continuar a impressão.
- Cancele o trabalho de impressão atual.

52 Sem espaço livre suficiente na memória flash para os recursos

Tente um ou mais dos seguintes procedimentos:

- Toque em **Continuar** para limpar a mensagem e continuar a impressão.
As fontes e macros carregados e não armazenadas previamente na memória flash serão excluídos.
- Exclua fontes, macros e outros dados armazenados na memória flash.
- Faça uma atualização para uma placa de memória flash com mais capacidade.

53 Flash não formatada detectada

Tente um ou mais dos seguintes procedimentos:

- Toque em **Continuar** para parar a operação de desfragmentação e continuar a impressão.
- Formate a memória flash. Se a mensagem de erro persistir, talvez a memória flash esteja danificada e precise ser trocada.

54 Erro de software rede <x>

<x> é o número de conexão da rede

Tente um ou mais dos seguintes procedimentos:

- Toque em **Continuar** para continuar a impressão.
- Desligue a impressora e ligue-a novamente para redefini-la.
- Atualize (flash) o firmware de rede na impressora ou no servidor de impressão.

54 Erro opção serial <x>

<x> é o número da opção serial.

Tente um ou mais dos seguintes procedimentos:

- Verifique se o cabo serial está conectado corretamente e se é o cabo adequado para a porta serial.
- Verifique se os parâmetros da interface serial (protocolo, taxa de transmissão, paridade e bits de dados) estão definidos corretamente na impressora e no computador host.

- Toque em **Continuar** para continuar a impressão.
- Desligue a impressora e ligue-a novamente para redefini-la.

54 Erro de software de rede padrão

Tente um ou mais dos seguintes procedimentos:

- Toque em **Continuar** para continuar a impressão.
- Desligue a impressora e ligue-a novamente para redefini-la.
- Atualize (flash) o firmware de rede na impressora ou no servidor de impressão.

55 Opção não suportada no slot <x>

<x> é um slot na placa de sistema da impressora.

Tente um ou mais dos seguintes procedimentos:

- 1 Desligue a impressora.
- 2 Desconecte o cabo de alimentação da tomada.
- 3 Remova a placa opcional não suportada da placa de sistema da impressora.
- 4 Conecte o cabo de alimentação a uma tomada devidamente aterrada.
- 5 Ligue a impressora novamente.

56 Porta paralela <x> desativada

<x> é o número da porta paralela.

Tente um ou mais dos seguintes procedimentos:

- Toque em **Continuar** para limpar a mensagem.
A impressora descarta os dados recebidos pela porta paralela.
- Certifique-se de que o item de menu Buffer Paralelo não esteja definido como Desativado.

56 Porta serial <x> desativada

<x> é o número da porta serial.

Tente um ou mais dos seguintes procedimentos:

- Toque em **Continuar** para limpar a mensagem.
A impressora descarta qualquer dado recebido pela porta serial.
- Certifique-se de que o item de menu Buffer Serial não esteja definido como Desativado.

56 Porta paralela padrão desativada

Tente um ou mais dos seguintes procedimentos:

- Toque em **Continuar** para limpar a mensagem.
A impressora descarta os dados recebidos pela porta paralela.
- Certifique-se de que o item de menu Buffer Paralelo não esteja definido como Desativado.

56 Porta USB padrão desativada

Tente um ou mais dos seguintes procedimentos:

- Toque em **Continuar** para limpar a mensagem.
A impressora descarta os dados recebidos pela porta USB.
- Certifique-se de que o item de menu Buffer USB não esteja definido como Desativado.

56 Porta USB <x> desativada

<x> é o número da porta USB.

Tente um ou mais dos seguintes procedimentos:

- Toque em **Continuar** para limpar a mensagem.
A impressora descarta os dados recebidos pela porta USB.
- Certifique-se de que o item de menu Buffer USB não esteja definido como Desativado.

57 Configuração alterada, alguns trabalhos retidos não foram restaurados

Desde que os trabalhos foram armazenados no disco rígido algo mudou na impressora invalidando os trabalhos retidos. As possíveis alterações incluem:

- A firmware da impressora foi atualizada.
- Opções de entrada, saída e duplex de papel precisam que o trabalho de impressão seja removido.
- O trabalho de impressão foi criado com dados do dispositivo na porta USB e o dispositivo não é mais uma porta.
- O disco rígido da impressora contém trabalhos que foram armazenados em um modelo de impressora diferente.

Toque em **Continuar** para limpar a mensagem.

58 Excesso de bandejas conectadas

- 1 Desligue a impressora.
- 2 Desconecte o cabo de alimentação da tomada.
- 3 Remova as bandejas adicionais.
- 4 Conecte o cabo de alimentação a uma tomada devidamente aterrada.
- 5 Ligue a impressora novamente.

58 Excesso de opções flash instaladas

- 1 Desligue a impressora.
- 2 Desconecte o cabo de alimentação da tomada.
- 3 Remova a memória flash excedente.
- 4 Conecte o cabo de alimentação a uma tomada devidamente aterrada.
- 5 Ligue a impressora novamente.

59 Bandeja incompatível <x>

Tente um ou mais dos seguintes procedimentos:

- Remova bandeja especificada.
- Toque em **Continuar** para limpar a mensagem e prosseguir com a impressão sem utilizar a bandeja especificada.

61 Remover disco danificado

Tente um ou mais dos seguintes procedimentos:

- Toque em **Continuar** para limpar a mensagem e continuar a impressão.
- Instale outro disco rígido de impressora antes de executar qualquer operação que exija um disco rígido.

62 Disco cheio

Tente um ou mais dos seguintes procedimentos:

- Toque em **Continuar** para limpar a mensagem e continuar o processo.
- Exclua fontes, macros e outros dados armazenados no disco rígido.
- Instale um disco rígido maior.

63 Disco não formatado

Tente um ou mais dos seguintes procedimentos:

- Toque em **Continuar** para limpar a mensagem e continuar a impressão.
- Formatar o disco rígido da impressora.

Se a mensagem de erro persistir, talvez o disco rígido esteja danificado e precise ser trocado.

80 Rotina de manutenção necessária

A impressora precisa passar pela manutenção. Peça um kit de manutenção que contenha todos os itens necessários para a troca dos rolos de transporte, do rolo carregador, do rolo de transferência e do fusor.

84 Trocar kit FC

O kit fotocondutor está esgotado. Instale um novo kit fotocondutor.

84 Aviso de vida útil da unidade FC

O kit fotocondutor está quase esgotado.

Tente um ou mais dos seguintes procedimentos:

- Troque o kit fotocondutor.
- Toque em **Continuar** para limpar a mensagem e continuar a impressão.

88 Cartucho baixo

O toner está baixo. Troque o cartucho de toner e toque em **Continuar** para limpar a mensagem e continuar a impressão.

88.yy Cartucho quase baixo

O toner está baixo. Troque o cartucho de toner e toque em **Continuar** para limpar a mensagem e continuar a impressão.

88 Trocar cartucho de toner

O cartucho de toner está vazio.

- 1 Troque o cartucho de toner.
- 2 Toque em **Continuar** para limpar a mensagem.

200-282.yy atolamento de papel

- 1 Limpe o caminho do papel.
- 2 Toque em **Continuar** para continuar a impressão.

290-295.yy Atolamento no scanner

Remova todos os documentos originais do scanner.

293 Recoloque todos os originais se for reiniciar o trabalho.

O scanner foi instruído para digitalizar utilizando o ADF, mas não há papel no ADF. Carregue papel no ADF.

Tente um ou mais dos seguintes procedimentos:

- Toque em **Continuar** se não houver um trabalho de digitalização ativo quando a mensagem de serviço for exibida. Isso limpa a mensagem.
- Toque em **Cancelar Trabalho** se houver um trabalho de digitalização em processamento quando a mensagem de serviço for exibida. Isso cancela o trabalho e limpa a mensagem.
- Toque em **Digitalizar a partir do Alimentador de Documento Automático** se a recuperação de atolamento de páginas estiver ativa. A digitalização continua imediatamente a partir do ADF, após a última página digitalizada com êxito.
- Toque em **Digitalizar a partir da base de cópia** se a recuperação de atolamento de páginas estiver ativa. A digitalização continua imediatamente a partir da base da cópia, após a última página digitalizada com êxito.

- Toque em **Concluir Trabalho** sem prosseguir com a digitalização se a recuperação de atolamento de páginas estiver ativa. O trabalho é finalizado na última página digitalizada com êxito, mas não é cancelado. As páginas digitalizadas com êxito vão para seu destino: cópia, fax, e-mail ou FTP.
- Toque em **Reiniciar Trabalho** se a recuperação de trabalhos estiver ativa e se for possível reiniciar o trabalho. A mensagem se apaga. Um novo trabalho de digitalização, com os mesmos parâmetros do anterior, é iniciado.

293.02 Tampa da Base de Cópia Aberta

Feche a tampa do scanner.

294 Atolamento do ADF

O local desse atolamento pode ser identificado como **294.04 Sensor de atolamento do duplex desativado**, **294.05 Sensor de atolamento de digitalização desativado**, ou **294.06 Atolamento no alimentador traseiro do ADF**. Paralimpar este atolamento:

1 Remova todas as páginas do ADF.

Nota: A mensagem desaparece quando as páginas são removidas do ADF.

2 Flexione e ventile as páginas.

3 Coloque as páginas no ADF.

4 Ajuste as guias do ADF.

5 No painel de controle da impressora, pressione .

840.01 Scanner Desativado

Essa mensagem indica que o digitalizador foi desativado pelo responsável de suporte do sistema, ou o digitalizador detectou um erro no hardware e se auto-desativou.

841-846 Erro de Serviço de Scanner

1 Desligue a impressora.

2 Desconecte o cabo de alimentação da tomada.

3 Verifique todas as conexões dos cabos.

4 Conecte o cabo de alimentação a uma tomada devidamente aterrada.

5 Ligue a impressora novamente.

Se a mensagem de serviço for exibida novamente, entre em contato com o Suporte ao Cliente e reporte-a.

900–999 Manutenção <mensagem>

1 Desligue a impressora.

2 Desconecte o cabo de alimentação da tomada.

3 Verifique as conexões de todos os cabos.

4 Conecte o cabo de alimentação a uma tomada devidamente aterrada.

5 Ligue a impressora novamente.

Se a mensagem de manutenção for exibida novamente, entre em contato com o Suporte ao cliente e reporte-a.

1565 Erro de emulação, carregar opção de emulação

A impressora limpa a mensagem automaticamente dentro de 30 segundos e, em seguida, desativa o emulador de download na placa de firmware.

Solução de problemas de impressão

Os PDFs com vários idiomas não são impressos

Os documentos contêm fontes não disponíveis.

1 Abra o documento que deseja imprimir no Adobe Acrobat.

2 Clique no ícone da impressora.

A caixa de diálogo de impressão é exibida.

3 Clique em **Avançado**.

4 Selecione **Imprimir como imagem**.

5 Clique em **OK** duas vezes.

É exibida uma mensagem de erro de leitura da unidade USB

Verifique se a unidade USB é suportada. Para obter informações sobre dispositivos de memória flash USB testados e aprovados, entre em contato com o local onde você adquiriu a impressora.

Os trabalhos não são impressos

Estas são as soluções possíveis. Tente um ou mais dos seguintes procedimentos:

VERIFIQUE SE A IMPRESSORA ESTÁ PRONTA PARA IMPRIMIR

Verifique se **Pronto** ou **Economizador de Energia** está sendo exibido no visor antes de enviar um trabalho para impressão.

VERIFIQUE SE A BANDEJA DE SAÍDA PADRÃO ESTÁ CHEIA

Remova a pilha de papel da bandeja de saída padrão.

VERIFIQUE SE A BANDEJA DE PAPEL ESTÁ VAZIA

Carregue papel na bandeja.

VERIFIQUE SE O SOFTWARE DA IMPRESSORA CORRETO ESTÁ INSTALADO

- Verifique se você está usando o software da impressora correto.
- Se estiver sendo utilizada uma porta USB, certifique-se de que esteja executando o sistema operacional suportado e utilizando um software de impressora compatível.

CERTIFIQUE-SE DE QUE O SERVIDOR DE IMPRESSÃO INTERNO ESTÁ INSTALADO E FUNCIONANDO CORRETAMENTE

- Certifique-se de que o servidor de impressão interno esteja devidamente instalado e de que a impressora esteja conectada à rede. Para obter mais informações sobre a instalação de uma impressora de rede, clique em **Exibir Guia do usuário e documentação** no CD *Software e Documentação*.
- Imprima uma página de configuração de rede e verifique se o status é **Conectado**. Se o status for **Não conectado**, verifique os cabos de rede e tente imprimir novamente a página de configuração de rede. Entre em contato com o responsável pelo suporte do sistema para garantir que a rede esteja funcionando corretamente.

VERIFIQUE SE VOCÊ ESTÁ USANDO UM CABO DE IMPRESSORA RECOMENDADO.

Para obter informações, entre em contato com o local em que você adquiriu sua impressora.

VERIFIQUE SE OS CABOS DA IMPRESSORA ESTÃO CONECTADOS CORRETAMENTE

Verifique as conexões dos cabos com a impressora e o servidor de impressão para garantir que estejam firmes.

Para obter mais informações, consulte a documentação de configuração fornecida com a impressora.

Os trabalhos confidenciais e outros trabalhos retidos não são impressos

Estas são as soluções possíveis. Tente um ou mais dos seguintes procedimentos:

TRABALHO PARCIAL, SEM TRABALHO OU IMPRESSÃO DE PÁGINAS EM BRANCO

O trabalho de impressão pode conter um erro de formatação ou dados inválidos.

- Exclua os trabalhos de impressão e os imprima novamente.
- Para documentos PDF, recrie o PDF e, em seguida, imprima-o novamente.

VERIFIQUE SE A IMPRESSORA TEM MEMÓRIA SUFICIENTE

Libere mais memória da impressora navegando pela lista de trabalhos retidos e excluindo alguns deles.



O trabalho demora mais que o esperado para imprimir

Estas são as soluções possíveis. Tente um ou mais dos seguintes procedimentos:

REDUZIR A COMPLEXIDADE DO TRABALHO DE IMPRESSÃO

Reduza a quantidade e o tamanho das fontes, a quantidade e a complexidade das imagens e a quantidade de páginas do trabalho.

ALTERE A CONFIGURAÇÃO PROTEÇÃO DE PÁGINA PARA DESAT.

- 1 Na tela Início, toque em .
- 2 Toque em **Configurações**.
- 3 Toque em **Configurações gerais**.
- 4 Toque na seta para baixo até que **Recuperação da Impressão** seja exibido.
- 5 Toque em **Recuperação da impressão**.
- 6 Toque na seta próxima a **Proteger Página** até que a mensagem **Desligar** seja exibida.
- 7 Toque em **Enviar**.
- 8 Toque em  para retornar a tela Início.

ALTERAR CONFIGURAÇÕES AMBIENTAIS

Quando usar as configurações do Modo econômico, você poderá observar um curto atraso antes da primeira página ser impressa. Para alterar as configurações e obter mais informações, consulte “Use o Modo econômico” na página 68 ou “Reduzir o ruído da impressora.” na página 71.

Trabalhos de impressão na bandeja errada ou em papel errado

VERIFIQUE A CONFIGURAÇÃO TIPO DE PAPEL

Certifique-se de que a configuração tipo de papel corresponda ao papel carregado na bandeja:

- 1 No painel de controle, marque a configuração Tipo de Papel no menu Papel.
- 2 Antes de enviar o trabalho de impressão especifique o tipo correto de configuração:
 - Para usuários do Windows, especifique o tipo a partir de Propriedades de Impressão.
 - Para usuários Macintosh, especifique o tipo a partir da caixa de diálogo Imprimir.

Caracteres incorretos impressos

CERTIFIQUE-SE DE QUE A IMPRESSORA NÃO ESTEJA NO MODO RASTREAMENTO HEX

Se **Hex Pronto** estiver sendo exibida, saia do modo Rastreamento Hex para poder imprimir o trabalho. Desligue a impressora e ligue-a novamente para sair do modo Rastreamento Hex.

A ligação de bandejas não funciona

Estas são as soluções possíveis. Tente um ou mais dos seguintes procedimentos:

CARREGUE O MESMO TAMANHO E TIPO DE PAPEL

- Carregue o mesmo tamanho e tipo de papel em cada bandeja que será ligada.
- Mova as guias de papel para as posições corretas de acordo com o tamanho de papel carregado em cada bandeja.

USE A MESMA CONFIGURAÇÃO DO TIPO E DO TAMANHO DO PAPEL

- Imprima uma página de configurações de menu e compare as configurações de cada bandeja.
- Se necessário, ajuste as configurações no menu Tamanho/Tipo do papel.

Nota: O alimentador de várias funções não detecta automaticamente o tamanho do papel. Defina o tamanho no menu Tamanho/Tipo do papel.

Os trabalhos grandes não são agrupados

Estas são as soluções possíveis. Tente um ou mais dos seguintes procedimentos:

VERIFIQUE SE A OPÇÃO AGRUPAR ESTÁ ATIVADA

No menu Acabamento ou nas Propriedades de impressão, defina Agrupar como Ativar.

Nota: Definir Agrupar como Desativar no software substitui a configuração no Menu acabamento.

REDUZA A COMPLEXIDADE DO TRABALHO DE IMPRESSÃO



Reduza a complexidade do trabalho de impressão eliminando o número e o tamanho das fontes, o número e a complexidade das imagens e o número de páginas do trabalho.

VERIFIQUE SE A IMPRESSORA TEM MEMÓRIA SUFICIENTE

Adicione memória ou um disco rígido opcional à impressora.

Ocorrem quebras de página inesperadas

AUMENTE O VALOR DE TEMPO DE ESPERA DA IMPRESSÃO

- 1 Certifique-se de que a impressora esteja ligada e que a mensagem **Pronto** apareça.
- 2 Na tela início, toque em .
- 3 Toque em **Configurações**.
- 4 Toque em **Configurações Gerais**.
- 5 Toque na seta para baixo até que **Tempo limite** seja exibido.
- 6 Toque em **Tempos limite**.
- 7 Toque na seta para esquerda ou para a direita ao lado de **Tempo Limite da Impressão** até que o valor desejado seja exibido.
- 8 Toque em **Enviar**.
- 9 Toque em .

Solução de problemas de cópia

A copiadora não responde

Estas são as soluções possíveis. Tente um ou mais dos seguintes procedimentos:

VERIFICAR O VISOR PARA MENSAGENS DE ERRO

Limpe qualquer mensagem de erro.

VERIFIQUE A ENERGIA

Certifique-se de que a impressora esteja conectada e ligada, e de que **Pronto** esteja sendo exibido.

A unidade do scanner não fecha

Verifique se não há obstruções:

- 1 Levante a unidade do scanner.
- 2 Remova qualquer obstrução que esteja mantendo a unidade do scanner aberta.
- 3 Abaixe a unidade do scanner.

A qualidade da cópia não é boa

Estes são alguns exemplos de baixa qualidade de cópia:

- Páginas em branco
- Padrão quadriculado
- Gráficos ou imagens distorcidas
- Caracteres ausentes
- Impressão fraca
- Impressão escura
- Linhas enviesadas
- Manchas
- Listras
- Caracteres inesperados
- Linhas brancas na impressão

Estas são as soluções possíveis. Tente um ou mais dos seguintes procedimentos:

VERIFICAR O VISOR PARA MENSAGENS DE ERRO

Limpe qualquer mensagem de erro.

O TONER PODE ESTAR BAIXO

Quando **88 Cartucho baixo** for exibido, ou quando a impressão ficar fraca, troque o(s) cartucho(s) de toner.

O VIDRO DO SCANNER PODE ESTAR SUJO

Limpe o vidro do scanner com um pano umedecido em água, limpo e sem fiapos. Para impressoras com ADF, limpe também o vidro de digitalização do ADF. Para obter mais informações, consulte: “Limpendo o vidro do scanner” na página 234

A CÓPIA ESTÁ MUITO CLARA OU MUITO ESCURA

Ajuste a configuração de tonalidade da cópia.

VERIFIQUE A QUALIDADE DO DOCUMENTO ORIGINAL.

Verifique se a qualidade do documento original é satisfatória.

VERIFIQUE O POSICIONAMENTO DO DOCUMENTO

- Certifique-se de que o documento ou a foto esteja com a face voltada para baixo no vidro do scanner, no canto superior esquerdo.
- Carregue um documento original no ADF ou no vidro do scanner.

HÁ TONER INDESEJADO NO PLANO DE FUNDO

- Ajuste a Tonalidade para uma configuração mais clara.
- Altere a configuração do **Plano de fundo** no menu **Configurações de cópia**.

PADRÕES (MOIRÉ) APARECEM NA SAÍDA

- No painel de controle da impressora, pressione o botão **Conteúdo** até que acenda a luz perto de Texto ou Texto/Foto.
- Gire o documento original no vidro do scanner.
- No painel de controle da impressora, pressione o botão **Ajustar**.

O TEXTO PRETO ESTÁ MUITO CLARO OU DESBOTADO

Do painel de controle da impressora, pressione o botão **Conteúdo** até que a luz apareça próximo ao Texto ou Texto/Foto.

A SAÍDA PARECE "LAVADA" OU SUPEREXPOSTA

- Do painel de controle da impressora, pressione o botão **Conteúdo** até que a luz apareça próximo ao Texto/Foto ou Foto.
- Do painel de controle da impressora, pressione o botão **Tonalidade** e altere para uma definição mais escura.

A IMPRESSÃO ESTÁ ENVIESADA

Notas:

- Para carregar o documento original no ADF, ajuste as guias de papel do ADF, para que elas toquem nas bordas dos papéis a serem digitalizados.
- Verifique as bandejas de papel para certificar-se de que as guias tocam nas bordas do papel carregado.

As cópias de documentos ou fotos são feitas parcialmente

Estas são as soluções possíveis. Tente um ou mais dos seguintes procedimentos:

VERIFIQUE O POSICIONAMENTO DO DOCUMENTO

Certifique-se de que o documento ou a foto esteja com a face voltada para baixo no vidro do scanner, no canto superior esquerdo.

VERIFIQUE A CONFIGURAÇÃO DE TAMANHO PAPEL

Certifique-se de que a configuração tamanho do papel corresponda ao papel carregado na bandeja.

- 1 No painel de controle da impressora, marque a configuração Tipo de Papel no menu Papel.
- 2 Antes de enviar o trabalho de impressão, especifique o tamanho correto de configuração:
 - Para usuários do Windows, especifique o tamanho a partir de Propriedades de Impressão.
 - Para usuários Macintosh, especifique o tamanho a partir das caixas de diálogo Configurar Página ou Imprimir.

Solução de problemas do scanner

Verificação de um scanner que não responde

Se o scanner não estiver respondendo, verifique se:

- A impressora está ligada.
- O cabo da impressora está firmemente conectado a ela e ao computador host, ao servidor de impressão, à opção ou a outro dispositivo de rede.
- O cabo de alimentação está conectado à impressora e a uma tomada devidamente aterrada.
- A tomada não foi desativada por uma chave ou um disjuntor.
- A impressora não está conectada a um protetor de sobretensão, a um no-break ou a uma extensão.
- Outro equipamento elétrico conectado à tomada está funcionando.

Após verificar todas essas possibilidades, desligue a impressora e ligue-a novamente. Normalmente, isso corrige o problema do scanner.

Scan was not successful (A digitalização não foi bem-sucedida)

Estas são as soluções possíveis. Tente um ou mais dos seguintes procedimentos:

VERIFIQUE AS CONEXÕES DOS CABOS

Certifique-se de que o cabo de rede ou USB esteja conectado corretamente ao computador e à impressora.

PODE TER OCORRIDO UM ERRO NO PROGRAMA

Desligue o computador e reinicialize-o.

A digitalização é muito demorada ou congela o computador

Estas são as soluções possíveis. Tente um ou mais dos seguintes procedimentos:

OUTROS PROGRAMAS DE SOFTWARE PODEM ESTAR INTERFERINDO COM A DIGITALIZAÇÃO

Feche todos os programas que estiverem sendo usados.

A DEFINIÇÃO DA RESOLUÇÃO DE DIGITALIZAÇÃO PODE ESTAR MUITO ALTA

Selecione uma resolução de digitalização mais baixa.

Má qualidade da imagem digitalizada

Estas são as soluções possíveis. Tente um ou mais dos seguintes procedimentos:

VERIFICAR O VISOR PARA MENSAGENS DE ERRO

Limpe qualquer mensagem de erro.

O VIDRO DO SCANNER PODE ESTAR SUJO

Limpe o vidro do scanner com um pano umedecido em água, limpo e sem fiapos. Para obter mais informações, consulte “Limpendo o vidro do scanner” na página 234.

AJUSTE A RESOLUÇÃO DA DIGITALIZAÇÃO

Aumente a resolução da digitalização para obter uma saída com qualidade mais alta.

VERIFIQUE A QUALIDADE DO DOCUMENTO ORIGINAL.

Verifique se a qualidade do documento original é satisfatória.

VERIFIQUE O POSICIONAMENTO DO DOCUMENTO

Certifique-se de que o documento ou a foto esteja com a face voltada para baixo no vidro do scanner, no canto superior esquerdo.

As digitalizações de documentos ou fotos são feitas parcialmente

Estas são as soluções possíveis. Tente um ou mais dos seguintes procedimentos:

VERIFIQUE O POSICIONAMENTO DO DOCUMENTO

Certifique-se de que o documento ou a foto esteja com a face voltada para baixo no vidro do scanner, no canto superior esquerdo.

VERIFIQUE A CONFIGURAÇÃO DE TAMANHO PAPEL

Certifique-se de que a configuração tamanho do papel corresponda ao papel carregado na bandeja.

- 1 No painel de controle, marque a configuração Tipo de Papel no menu Papel.
- 2 Antes de enviar o trabalho de impressão, especifique o tamanho correto de configuração:
 - Para usuários do Windows, especifique o tamanho a partir de Propriedades de Impressão.
 - Para usuários Macintosh, especifique o tamanho a partir da caixa de diálogo Configurar Página ou Imprimir.

Não é possível digitalizar a partir de um computador

Estas são as soluções possíveis. Tente um ou mais dos seguintes procedimentos:

VERIFICAR O VISOR PARA MENSAGENS DE ERRO

Limpe qualquer mensagem de erro.

VERIFIQUE A ENERGIA

Certifique-se de que a impressora esteja conectada e ligada, e de que **Pronto** esteja sendo exibido.

VERIFIQUE AS CONEXÕES DOS CABOS

Certifique-se de que o cabo de rede ou USB esteja conectado corretamente ao computador e à impressora.

Solução de problemas de fax

O ID do chamador não é exibido

Entre em contato com a operadora de telecomunicações para verificar se a sua linha telefônica possui assinatura do serviço de ID de chamador.

Se a sua região tiver suporte a vários padrões de ID de chamador, talvez seja preciso alterar a configuração padrão. Há duas configurações disponíveis: FSK (padrão 1) e DTMF (padrão 2). A disponibilidade dessas configurações por meio do menu Fax depende de seu país ou sua região possuir suporte a vários padrões de ID de chamador. Entre em contato com a operadora de telecomunicações para determinar o padrão ou a configuração de comutador a ser usada.

Não é possível enviar ou receber um fax

Estas são as soluções possíveis. Tente um ou mais dos seguintes procedimentos:

ATIVAR A FUNÇÃO DE FAX

Para obter mais informações, consulte “Configurar a impressora para envio de fax” na página 120.

VERIFICAR O VISOR PARA MENSAGENS DE ERRO

Limpe qualquer mensagem de erro.

VERIFIQUE A ENERGIA

Certifique-se de que a impressora esteja conectada e ligada, e de que **Pronto** esteja sendo exibido.

VERIFIQUE AS CONEXÕES DA IMPRESSORA

Certifique-se de que as conexões de cabo dos seguintes hardwares estão seguras, se aplicável:

- Telefone
- Fone
- Secretária eletrônica

VERIFIQUE A TOMADA DO TELEFONE

- 1 Conecte um telefone à tomada.
- 2 Verifique se há tom de discagem.
- 3 Se não houver, conecte um telefone diferente à tomada.
- 4 Se ainda não houver, conecte um telefone diferente à tomada.
- 5 Se ouvir um tom de discagem, conecte a impressora a essa tomada.

REVISE ESTA LISTA DE VERIFICAÇÃO DE SERVIÇO DE TELEFONIA DIGITAL

O modem de fax é um dispositivo analógico. Determinados dispositivos podem ser conectados à impressora para que os serviços de telefonia digital possam ser usados.

- Se você estiver usando um serviço de telefonia ISDN, conecte a impressora a uma porta de telefone analógica (uma porta de interface R) em um adaptador de terminal ISDN. Para obter mais informações e solicitar uma porta de interface R, contate seu fornecedor de ISDN.
- Se estiver usando DSL, conecte a impressora a um filtro ou roteador DSL que ofereça suporte ao uso analógico. Para obter mais informações, contate seu fornecedor de DSL.
- Se estiver usando um serviço de telefonia PBX, certifique-se de estar usando uma conexão analógica no PBX. Se não houver uma conexão, considere a instalação de uma linha telefônica analógica para a máquina de fax.

VERIFIQUE SE HÁ TOM DE DISCAGEM

- Faça uma ligação de teste para o número de telefone ao qual deseja enviar um fax para certificar-se de que ele esteja funcionando corretamente.
- Se a linha telefônica estiver sendo usada por outro dispositivo, aguarde até que o outro dispositivo finalize antes de enviar um fax.
- Se você estiver usando o recurso de Discagem no Gancho, aumente o volume para verificar se há um tom de discagem.

DESCONECTE TEMPORARIAMENTE OUTROS EQUIPAMENTOS

Para se certificar de que a impressora esteja funcionando corretamente, conecte-a diretamente à linha telefônica. Desconecte as secretárias eletrônicas, os computadores com modem ou os splitters de linha telefônica.

VERIFIQUE SE HÁ ATOLAMENTOS

Limpe os atolamentos e certifique-se de que **Pronto** esteja sendo exibido.

DESATIVE TEMPORARIAMENTE A CHAMADA EM ESPERA

A Chamada em Espera pode atrapalhar as transmissões de fax. Desative esse recurso antes de enviar ou receber um fax. Ligue para a companhia telefônica para obter a seqüência de teclas para a desativação temporária da Chamada em Espera.

O SERVIÇO DE CORREIO DE VOZ PODE ESTAR INTERFERINDO COM A TRANSMISSÃO DO FAX

O correio de voz oferecido por sua empresa de telefonia local pode atrapalhar as transmissões de fax. Para permitir o uso do Correio de Voz e permitir que a impressora atenda as chamadas, você deve considerar a adição de uma segunda linha telefônica à impressora.

A MEMÓRIA DA IMPRESSORA ESTÁ CHEIA

- 1 Disque o número do fax.
- 2 Digitalize uma página por vez do documento original.

É possível enviar, mas não receber fax

Estas são as soluções possíveis. Tente um ou mais dos seguintes procedimentos:

VERIFIQUE SE A BANDEJA DE PAPEL ESTÁ VAZIA

Carregue papel na bandeja.

VERIFIQUE AS CONFIGURAÇÕES DE ATRASO DE CONTAGEM DE TOQUES

Atraso de Contagem de Toques define o número de vezes que a linha telefônica toca antes de a impressora responder. Se houver ramais na mesma linha da impressora ou se você assinar o serviço de Toque Distinto de uma operadora, mantenha a configuração Atraso de Toque como 4.

- 1 Digite o endereço IP da impressora no campo de endereço do navegador da Web.
Nota: Se você não sabe o endereço IP da impressora, imprima uma página de configuração de rede e veja o endereço IP na seção TCP/IP.
- 2 Clique em **Configurações**.
- 3 Clique em **Configurações de Fax**.
- 4 Clique em **Configuração de Fax Analógico**
- 5 Na caixa Toques para Responder, insira o número de vezes que deseja que o telefone toque antes de ser atendido.
- 6 Clique em **Enviar**.

O TONER PODE ESTAR BAIXO

88 **Cartucho baixo** aparece quando o toner está baixo.

É possível receber, mas não enviar fax

Estas são as soluções possíveis. Tente um ou mais dos seguintes procedimentos:

A IMPRESSORA NÃO ESTÁ EM MODO DE FAX

Na tela início, toque em **Fax** para colocar a impressora no Modo de fax.

O DOCUMENTO NÃO FOI CARREGADO CORRETAMENTE

Carregue um documento original com a face voltada para cima e a borda curta entrando primeiro no ADF ou no vidro do scanner no canto superior esquerdo.

Nota: Não carregue cartões-postais, fotos, itens pequenos, transparências, papel fotográfico ou mídia fina (como recortes de revistas) no ADF. Coloque esses itens no vidro do scanner.

CERTIFIQUE-SE DE QUE O NÚMERO DO ATALHO FOI CONFIGURADO CORRETAMENTE.

- Certifique-se de que o número do atalho tenha sido programado com o número para o qual você deseja discar.
- Como alternativa, disque o número do telefone manualmente.

A qualidade do fax recebido é baixa

Estas são as soluções possíveis. Tente um ou mais dos seguintes procedimentos:

ENVIAR DOCUMENTO NOVAMENTE

Peça para que a pessoa que lhe enviou o fax:

- Verificar se a qualidade do documento original é satisfatória.
- Reenviar o fax. Pode ter ocorrido um problema com a qualidade da conexão da linha telefônica.
- Aumente a resolução de digitalização do fax, se possível.

O TONER PODE ESTAR BAIXO

Quando for exibida a mensagem **88 Cartucho baixo** ou quando a impressão sair fraca, substitua o cartucho de toner.

VERIFIQUE SE A VELOCIDADE DE TRANSMISSÃO DE FAX NÃO ESTÁ MUITO ALTA

Diminua a velocidade de transmissão de fax recebidos:

- 1 Digite o endereço IP da impressora no campo de endereço do navegador da Web.

Nota: Se você não sabe o endereço IP da impressora, imprima uma página de configuração de rede e veja o endereço IP na seção TCP/IP.

- 2 Clique em **Configurações**.
- 3 Clique em **Configurações de Fax**.
- 4 Clique em **Configuração de Fax Analógico**

5 Na caixa Velocidade Máxima, clique em uma das opções a seguir:

2400

4800

9600

14400

33600

6 Clique em **Enviar**.

Solução de problemas de opções

A opção não funciona corretamente ou deixa de funcionar após a instalação

Estas são as soluções possíveis. Tente um ou mais dos seguintes procedimentos:

REDEFINIR A IMPRESSORA

Desligue a impressora, aguarde cerca de 10 segundos e ligue-a novamente.

VERIFIQUE SE A OPÇÃO ESTÁ CONECTADA À IMPRESSORA

- 1 Desligue a impressora.
- 2 Desconecte a impressora.
- 3 Verifique a conexão entre a opção e a impressora.

CERTIFIQUE-SE DE QUE A OPÇÃO ESTEJA INSTALADA CORRETAMENTE

Imprima uma página de configurações de menu e veja se a opção está na lista de opções instaladas. Se a opção não estiver listada, reinstale-a. Para obter mais informações, consulte a documentação fornecida com a opção.

VERIFIQUE SE A OPÇÃO ESTÁ SELECIONADA

A partir do computador de onde você está imprimindo, selecione a opção. Para obter mais informações, consulte “Atualize as opções disponíveis no driver da impressora” na página 51.

Gavetas

Estas são as soluções possíveis. Tente um ou mais dos seguintes procedimentos:

VERIFICAR SE O PAPEL FOI CARREGADO CORRETAMENTE

- 1 Remova totalmente a bandeja.
- 2 Verifique se há atolamentos de papel ou erros de alimentação.
- 3 Verifique se as guias estão alinhadas com as bordas do papel.
- 4 Insira a bandeja.

REDEFINIR A IMPRESSORA

Desligue a impressora, aguarde cerca de 10 segundos e ligue-a novamente.

Placa de memória flash

Certifique-se de que a placa de memória flash esteja conectada firmemente à placa do sistema da impressora.

Disco rígido com adaptador

Certifique-se de que o disco rígido esteja conectado firmemente à placa do sistema da impressora.

Porta de Soluções Internas

Se a Porta de Soluções Interna (ISP) não funcionar corretamente, estas são as possíveis soluções. Tente um ou mais dos seguintes procedimentos:

VERIFIQUE AS CONEXÕES ISP

- Certifique-se de que a ISP esteja conectada firmemente à placa do sistema da impressora.
- Certifique-se de que o cabo esteja seguramente conectado ao conector correto.

VERIFIQUE AS CONEXÕES DOS CABOS

Verifique se você está usando o cabo correto e se ele está conectado firmemente.

VERIFIQUE SE O SOFTWARE DA REDE ESTÁ CONFIGURADO CORRETAMENTE

Consulte o *Guia de Rede* no CD de *Software e Documentação* para obter mais informações sobre a instalação do software para impressão em rede.

Placa de memória

Certifique-se de que a placa de memória esteja conectada firmemente à placa do sistema da impressora.

Solução de problemas de alimentação de papel

O papel atola com frequência

Estas são as soluções possíveis. Tente um ou mais dos seguintes procedimentos:

VERIFIQUE O PAPEL

Use os papéis e a mídia especial recomendados. Para obter mais informações, consulte o capítulo sobre diretrizes de papel e mídia especial.

VERIFIQUE SE NÃO HÁ PAPEL EM EXCESSO NA BANDEJA DE PAPEL

Certifique-se de que a pilha de papel carregada não exceda a altura máxima indicada na bandeja ou no alimentador de várias funções.

VERIFIQUE AS GUIAS DE PAPEL

Mova as guias da bandeja para as posições corretas de acordo com o tamanho de papel carregado.

O PAPEL ABSORVEU UMIDADE DEVIDO A UM AMBIENTE ALTAMENTE ÚMIDO

- Carregue papel de um novo pacote.
- Armazene o papel em sua embalagem original até utilizá-lo.

Bandejas de papel

Estas são as soluções possíveis. Tente um ou mais dos seguintes procedimentos:

CERTIFIQUE-SE DE QUE O PAPEL FOI CARREGADO CORRETAMENTE

- 1 Abra a bandeja de papel.
- 2 Verifique se há atolamentos de papel ou erros de alimentação.
- 3 Certifique-se de que as guias de papel estão alinhadas às bordas do papel.
- 4 Certifique-se de que a bandeja de papel está devidamente fechada.

REDEFINIR A IMPRESSORA

Desligue a impressora, aguarde cerca de 10 segundos e ligue-a novamente.

CERTIFIQUE-SE DE QUE A BANDEJA DO PAPEL ESTEJA INSTALADA CORRETAMENTE

Se a bandeja de papel estiver listada na página de configurações de menu, mas o papel atolar ao entrar ou sair da bandeja, talvez ele não esteja instalada corretamente. Reinstale a bandeja de papel. Para obter mais informações, consulte a documentação de configuração de hardware fornecida com a bandeja de papel.

A mensagem de atolamento de papel permanece após a limpeza do atolamento



VERIFICAR CAMINHO DO PAPEL

O caminho do papel não está limpo. Remova o papel de todo o caminho do papel e toque em **Continuar**.

A página atolada não é impressa novamente após a limpeza do atolamento

LIGAR RECUPERAÇÃO DE ATOLAMENTO

No menu Configuração, Recuperação de Atolamento está definido como Desligado. Defina Recuperação de Atolamento como Automático ou Ativar:



- 1 Certifique-se de que a impressora esteja ligada e que a mensagem **Pronto** apareça.
- 2 Na tela início, toque em .
- 3 Toque em **Configurações**.
- 4 Toque em **Configurações Gerais**.
- 5 Toque na seta para baixo até que **Imprimir Recuperação** seja exibido.
- 6 Toque em **Imprimir Recuperação**
- 7 Toque na seta para a direita próxima a **Recuperação de Atolamento** até que a mensagem **Ligar ou Automático** seja exibida.
- 8 Toque em **Enviar**.
- 9 Toque em .

Solução de problemas de qualidade de impressão

As informações dos tópicos a seguir podem ajudá-lo a solucionar problemas de qualidade de impressão. Se estas sugestões não resolverem o problema, entre em contato com o Suporte ao Cliente. Uma peça da impressora pode estar precisando de ajuste ou troca.

Isolamento de problemas de qualidade de impressão

Para ajudar a isolar problemas de qualidade de impressão, imprima as páginas de teste de qualidade de impressão.

- 1 Desligue a impressora.
- 2 Carregue papel de tamanho Carta ou A4 na bandeja.
- 3 Mantenha  e  pressionados ao ligar a impressora.
- 4 Solte os botões quando a tela com a barra de andamento for exibida.
A impressora executa uma seqüência de ativação e, em seguida, o menu Configuração é exibido.
- 5 Toque na seta para baixo até que **Imprimir Páginas de Qualidade** seja exibido.
- 6 Toque em **Imprimir Páginas de Qualidade**
As páginas de teste de qualidade de impressão são impressas.
- 7 Toque em **Voltar**
- 8 Toque em **Sair de Configurações**.

Páginas em branco

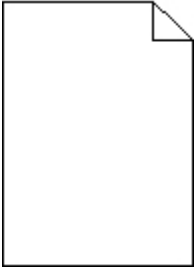

Estas são as soluções possíveis. Tente um ou mais dos seguintes procedimentos:

MATERIAL DE EMBALAGEM PODE ESTAR NO CARTUCHO DE TONER

Remova o cartucho de toner e tenha certeza que todos os materiais de embalagem foram devidamente removidos. Reinstale o cartucho de toner.

O TONER PODE ESTAR BAIXO

Quando **88 Toner baixo** for exibido, faça o pedido de um novo cartucho.

Caso o problema persista, a impressora pode estar precisando de manutenção. Para obter mais informações, entre em contato com o Suporte ao cliente.

Os caracteres têm bordas recortadas ou não uniformes



Estas são as soluções possíveis. Tente um ou mais dos seguintes procedimentos:

VERIFIQUE AS CONFIGURAÇÕES DE QUALIDADE DA IMPRESSÃO

- Altere a configuração da Resolução de Impressão no Menu qualidade para 600 ppp, Imagem Q 1200, 1200 ppp ou Imagem Q 2400.
- Ative o recurso Melhorar Linhas Finas no menu Qualidade.

CERTIFIQUE-SE DE QUE AS FONTES CARREGADAS SÃO SUPORTADAS

Se você estiver usando fontes carregadas, verifique se elas são suportadas pela impressora, pelo computador host e pelo programa de software.

Imagens cortadas

Estas são as soluções possíveis. Tente um ou mais dos seguintes procedimentos:

VERIFICAR GUIAS

Mova as guias de comprimento e largura da bandeja para as posições corretas de acordo com o tamanho de papel carregado.

VERIFIQUE A CONFIGURAÇÃO DE TAMANHO PAPEL

Certifique-se de que a configuração tamanho do papel corresponda ao papel carregado na bandeja.

- 1 No painel de controle, marque a configuração Tipo de Papel no menu Papel.
- 2 Antes de enviar o trabalho de impressão, especifique o tamanho correto de configuração:
 - Para usuários do Windows, especifique o tamanho a partir de Propriedades de Impressão.
 - Para usuários Macintosh, especifique o tamanho a partir da caixa de diálogo Configurar Página.

Imagens duplas



VERIFIQUE A CONFIGURAÇÃO TIPO DE PAPEL

Certifique-se de que a configuração tipo de papel corresponda ao papel carregado na bandeja:

- 1 No painel de controle, marque a configuração Tipo de Papel no menu Papel.
- 2 Antes de enviar o trabalho de impressão especifique o tipo correto de configuração:
 - Para usuários do Windows, especifique o tipo a partir de Propriedades de Impressão.
 - Para usuários Macintosh, especifique o tipo a partir da caixa de diálogo Imprimir.

Plano de fundo cinza

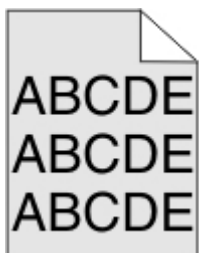

VERIFIQUE A DEFINIÇÃO DA TONALIDADE DO TONER

Selecione uma definição de Tonalidade do Toner clara:

- A partir do painel de controle da impressora, modifique as configurações no menu Qualidade.
- Para usuários do Windows, altere as configurações nas Propriedades de Impressão.
- Para usuários Macintosh, modifique a configuração a partir da caixa de diálogo Imprimir.

Margens incorretas



Estas são as soluções possíveis. Tente um ou mais dos seguintes procedimentos:

VERIFIQUE AS GUIAS DE PAPEL

Mova as guias da bandeja para as posições corretas de acordo com o tamanho de papel carregado.

VERIFIQUE A CONFIGURAÇÃO DE TAMANHO PAPEL

Certifique-se de que a configuração tamanho do papel corresponda ao papel carregado na bandeja.

- 1 No painel de controle da impressora, marque a configuração Tipo de Papel no menu Papel.
- 2 Antes de enviar o trabalho de impressão, especifique o tamanho correto de configuração:
 - Para usuários do Windows, especifique o tamanho a partir de Propriedades de Impressão.
 - Para usuários Macintosh, especifique o tamanho a partir da caixas de diálogos Configurar Página ou Imprimir.

Papel curvado

Estas são as soluções possíveis. Tente um ou mais dos seguintes procedimentos:

VERIFIQUE A CONFIGURAÇÃO TIPO DE PAPEL

Certifique-se de que a configuração tipo de papel corresponda ao papel carregado na bandeja:

- 1 No painel de controle, marque a configuração Tipo de Papel no menu Papel.
- 2 Antes de enviar o trabalho de impressão especifique o tipo correto de configuração:
 - Para usuários do Windows, especifique o tipo a partir de Propriedades de Impressão.
 - Para usuários Macintosh, especifique o tipo a partir da caixa de diálogo Imprimir.

O PAPEL ABSORVEU MUITA UMIDADE.

- Carregue papel de um novo pacote.
- Armazene o papel em sua embalagem original até utilizá-lo.

Irregularidades na impressão



Estas são as soluções possíveis. Tente um ou mais dos seguintes procedimentos:

O PAPEL ABSORVEU UMIDADE DEVIDO A UM AMBIENTE ALTAMENTE ÚMIDO

- Carregue papel de um pacote novo.
- Armazene o papel em sua embalagem original até utilizá-lo.

VERIFIQUE A CONFIGURAÇÃO TIPO DE PAPEL

Certifique-se de que a configuração tipo de papel corresponda ao papel carregado na bandeja:

- 1 No painel de controle, marque a configuração Tipo de Papel no menu Papel.
- 2 Antes de enviar o trabalho de impressão especifique o tipo correto de configuração:
 - Para usuários do Windows, especifique o tipo a partir de Propriedades de Impressão.
 - Para usuários Macintosh, especifique o tipo a partir da caixa de diálogo Imprimir.

VERIFIQUE O PAPEL

Evite o uso de papel texturizado com acabamento áspero.

O TONER PODE ESTAR BAIXO

Quando 88 **Cartucho baixo** for exibido, ou quando a impressão ficar fraca, troque o(s) cartucho(s) de toner.

O FUSOR PODE ESTAR USADO OU DANIFICADO

Troque o fusor.

Impressão enviesada

Estas são as soluções possíveis. Tente um ou mais dos seguintes procedimentos:

VERIFIQUE AS GUIAS DE PAPEL

Mova as guias da bandeja para as posições corretas de acordo com o tamanho de papel carregado.

VERIFIQUE O PAPEL

Use um papel que atenda às especificações da impressora.

Linhas sólidas pretas ou brancas

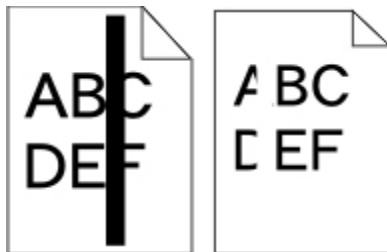

Estas são as soluções possíveis. Tente um ou mais dos seguintes procedimentos:

VERIFIQUE SE O PADRÃO DE PREENCHIMENTO ESTÁ CORRETO

Caso o padrão de preenchimento esteja incorreto, escolha um padrão de preenchimento diferente a partir do programa de software ou do aplicativo.

VERIFIQUE O TIPO DE PAPEL

- Tente usar outro tipo de papel.
- Use apenas transparências recomendadas pelo fabricante da impressora.
- Certifique-se de que a configuração Tipo de Papel e Textura do Papel corresponda ao papel carregado na bandeja ou no alimentador.

CERTIFIQUE-SE DE QUE O TONER ESTÁ DISTRIBUÍDO IGUALMENTE NO CARTUCHO DE TINTA

Remova o cartucho de tinta e agite-o de um lado para o outro a fim de redistribuir o toner e, em seguida, o reinstale.

O CARTUCHO DE TINTA PODE ESTAR DANIFICADO OU COM TONER BAIXO

Substitua o cartucho de tinta usado por um novo.

A impressão está muito clara



Estas são as soluções possíveis. Tente um ou mais dos seguintes procedimentos:

VERIFIQUE AS CONFIGURAÇÕES DE TONALIDADE, BRILHO E CONTRASTE

As configurações de Tonalidade do Toner, de Brilho ou de Contraste estão muito claras.

- A partir do painel de controle da impressora, modifique essas configurações no menu Qualidade.
- Para usuários do Windows, altere essas configurações nas Propriedades de Impressão.
- Para usuários Macintosh, modifique essas configurações na caixa de diálogo Imprimir e menus pop-up.

O PAPEL ABSORVEU MUITA UMIDADE.

- Carregue papel de um pacote novo.
- Armazene o papel em sua embalagem original até utilizá-lo.

VERIFIQUE O PAPEL

Evite o uso de papel texturizado com acabamento áspero.

VERIFIQUE A CONFIGURAÇÃO TIPO DE PAPEL

Certifique-se de que a configuração tipo de papel corresponda ao papel carregado na bandeja:

- 1 No painel de controle, marque a configuração Tipo de Papel no menu Papel.
- 2 Antes de enviar o trabalho de impressão especifique o tipo correto de configuração:
 - Para usuários do Windows, especifique o tipo a partir de Propriedades de Impressão.
 - Para usuários Macintosh, especifique o tipo a partir da caixa de diálogo Imprimir.

O TONER ESTÁ BAIXO

Quando **88 Toner baixo** for exibido, faça o pedido de um novo cartucho.

O CARTUCHO DE TONER PODE ESTAR COM DEFEITO.

Troque o cartucho de toner.

A impressão está muito escura



Estas são as soluções possíveis. Tente um ou mais dos seguintes procedimentos:

VERIFIQUE A DEFINIÇÃO DA TONALIDADE

A configuração Tonalidade do toner está muito escura.

- A partir do painel de controle da impressora, modifique as configurações no menu Qualidade.
- Para usuários do Windows, altere as configurações nas Propriedades de Impressão.
- Para usuários Macintosh, modifique essas configurações na caixa de diálogo Imprimir e menus pop-up.

O PAPEL ABSORVEU MUITA UMIDADE.

- Carregue papel de um novo pacote.
- Armazene o papel em sua embalagem original até utilizá-lo.

VERIFIQUE O PAPEL

Evite o uso de papel texturizado com acabamento áspero.

VERIFIQUE A CONFIGURAÇÃO TIPO DE PAPEL

Certifique-se de que a configuração tipo de papel corresponda ao papel carregado na bandeja:

- 1 No painel de controle, marque a configuração Tipo de Papel no menu Papel.
- 2 Antes de enviar o trabalho de impressão especifique o tipo correto de configuração:
 - Para usuários do Windows, especifique o tipo a partir de Propriedades de Impressão.
 - Para usuários Macintosh, especifique o tipo a partir da caixa de diálogo Imprimir.

O CARTUCHO DE TONER PODE ESTAR COM DEFEITO.

Troque o cartucho de toner.

Listras verticais



Estas são as soluções possíveis. Tente um ou mais dos seguintes procedimentos:

O TONER ESTÁ MANCHANDO

Selecione outra bandeja ou alimentador para alimentar papel para o trabalho:

- No painel de controle da impressora, selecione Origem Padrão a partir do menu Papel.
- Para usuários do Windows, especifique a origem do papel a partir de Propriedades de Impressão.
- Para usuários Macintosh, selecione a origem do papel a partir da caixa de diálogo Imprimir e menus pop-up.

O CARTUCHO DE TONER ESTÁ DANIFICADO

Troque o cartucho de toner.

O CAMINHO DO PAPEL PODE NÃO ESTAR LIMPO

Verifique o caminho do papel em volta do cartucho de tinta.

 **ATENÇÃO — SUPERFÍCIE QUENTE:** A parte interna da impressora pode estar quente. Para reduzir o risco de lesões resultantes de um componente quente, deixe a superfície esfriar antes de tocá-la.

Retire todo o papel.

HÁ TONER NO CAMINHO DO PAPEL.

Entre em contato com o Suporte ao cliente.

Névoa do toner ou sombreamento de fundo aparece na página

Estas são as soluções possíveis. Tente um ou mais dos seguintes procedimentos:

O CARTUCHO DE TONER PODE ESTAR COM DEFEITO.

Troque o cartucho de toner.

OS ROLOS CARREGADORES PODEM ESTAR DANIFICADOS

Troque os rolos carregadores.

HÁ TONER NO CAMINHO DO PAPEL.

Entre em contato com o Suporte ao cliente.

o toner sai facilmente

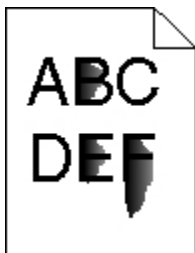

Estas são as soluções possíveis. Tente um ou mais dos seguintes procedimentos:

VERIFIQUE A CONFIGURAÇÃO TIPO DE PAPEL

Certifique-se de que a configuração tipo de papel corresponda ao papel carregado na bandeja:

- 1 No painel de controle, marque a configuração Tipo de Papel no menu Papel.
- 2 Antes de enviar o trabalho de impressão especifique o tipo correto de configuração:
 - Para usuários do Windows, especifique o tipo a partir de Propriedades de Impressão.
 - Para usuários Macintosh, especifique o tipo a partir da caixa de diálogo Imprimir.

VERIFIQUE A CONFIGURAÇÃO TEXTURA DO PAPEL

No menu Papel no painel de controle da impressora, certifique-se de que a configuração Textura do Papel corresponda ao papel carregado na bandeja.

Respingos de toner

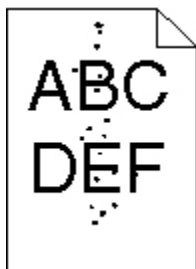

Estas são as soluções possíveis. Tente um ou mais dos seguintes procedimentos:

O CARTUCHO DE TONER PODE ESTAR COM DEFEITO.

Troque o cartucho de toner.

HÁ TONER NO CAMINHO DO PAPEL.

Entre em contato com o Suporte ao Cliente.

A qualidade da impressão em transparências não é boa

Tente um ou mais dos seguintes procedimentos:

VERIFIQUE AS TRANSPARÊNCIAS

Use apenas transparências recomendadas pelo fabricante da impressora.

VERIFIQUE A CONFIGURAÇÃO TIPO DE PAPEL

Certifique-se de que a configuração tipo de papel corresponda ao papel carregado na bandeja:

- 1 No painel de controle, marque a configuração Tipo de Papel no menu Papel.
- 2 Antes de enviar o trabalho de impressão especifique o tipo correto de configuração:
 - Para usuários do Windows, especifique o tipo a partir de Propriedades de Impressão.
 - Para usuários Macintosh, especifique o tipo a partir da caixa de diálogo Imprimir.

O Servidor da Web Encorpado não abre

Estas são as soluções possíveis. Tente um ou mais dos seguintes procedimentos:

VERIFIQUE AS CONEXÕES DA REDE

Certifique-se de que computador e a impressora estejam ligados e conectados a mesma rede.

VERIFIQUE AS CONFIGURAÇÕES DA REDE

Dependendo das configurações de rede, você precisará digitar **https://** em vez de **http://** antes do endereço IP da impressora para acessar o Servidor da Web Encorpado. Para obter mais informações, consulte o administrador do sistema.

Para entrar em contato com o Suporte ao cliente

Ao entrar em contato com o Suporte ao cliente, descreva o problema que você está tendo, a mensagem exibida no visor e as etapas que você já executou para tentar solucionar o problema.

Você também precisa saber o modelo e o número de série da impressora. Para obter mais informações, veja a etiqueta na tampa frontal interna da impressora. O número de série também está listado na página de configurações de menu.

Para obter suporte, entre em contato com o local em que você adquiriu a impressora.

Avisos

Informações sobre o produto

Tipo de máquina:

7014, 4569, 4570

Modelo(s):

431, 636, 63W, n01, n02, g01, g02, n11, n12, g11, g12, hn1, hn2, wh1, wh2, 43K, 6K6, 6K7

Aviso de edição

Junho de 2011

O parágrafo a seguir não se aplica a nenhum país em que as disposições sejam inconsistentes com as leis locais: ESTA PUBLICAÇÃO É FORNECIDA "COMO ESTÁ", SEM GARANTIA DE NENHUM TIPO, EXPRESSA OU IMPLÍCITA, INCLUINDO, MAS SEM LIMITAÇÃO, AS GARANTIAS IMPLÍCITAS DE COMERCIALIZABILIDADE OU ADEQUAÇÃO A UMA FINALIDADE EM PARTICULAR. Alguns estados não permitem a isenção de responsabilidade de garantias expressas ou implícitas em determinadas transações; portanto, esta declaração pode não se aplicar a você.

É possível que esta publicação contenha imprecisões técnicas ou erros tipográficos. Serão feitas alterações periódicas às informações aqui contidas; essas alterações serão incorporadas em edições futuras. Alguns aperfeiçoamentos ou alterações nos produtos ou programas descritos poderão ser feitos a qualquer momento.

Níveis de emissão de ruído

As seguintes medidas foram tomadas de acordo com o código ISO 7779 e consideradas em conformidade com o código ISO 9296.

Nota: alguns modos podem não ser aplicáveis ao seu produto.

Pressão sonora média em 1 metro, dBA	
Imprimindo	56 dBA
Digitalizando	52 dBA
Copiando	56 dBA
Pronta	30 dBA

Informações sobre temperatura

Temperatura ambiental	De 15,6°C a 32,2°C
Temperatura de transporte e armazenamento	De -40°C a 60°C

Aviso sobre mercúrio

Este produto contém mercúrio na lâmpada (<5mg Hg). O descarte do mercúrio deve ser controlado de acordo com as considerações ambientais. Para informações sobre descarte ou reciclagem, contate as autoridades locais ou o a Electronic Industries Alliance: www.eiae.org.

Aviso de sensibilidade à estática



Este símbolo identifica peças sensíveis à estática. Não toque nas áreas próximas a este símbolo sem antes tocar na estrutura de metal da impressora.

Aviso do laser

Esta impressora foi certificada nos EUA por estar em conformidade com os requisitos do DHHS 21 CFR, subcapítulo J, para produtos a laser de Classe I (1) e, nos demais países, foi certificada como um produto a laser de Classe I em conformidade com os requisitos da IEC 60825-1.

Os produtos a laser de Classe I não são considerados prejudiciais. A impressora contém, internamente, um laser de Classe IIIb (3b) que é um laser de arsenieto de gálio de 7 miliwatts operando no comprimento de onda de 770-795 nanômetros. O sistema do laser e a impressora foram projetados para que jamais haja acesso humano à radiação do laser acima do nível da Classe I durante a operação normal ou a manutenção pelo usuário ou sob as condições de manutenção prescritas.

Etiqueta de aviso sobre laser

Pode haver uma etiqueta de aviso sobre laser afixada a esta impressora, como mostrado a seguir:

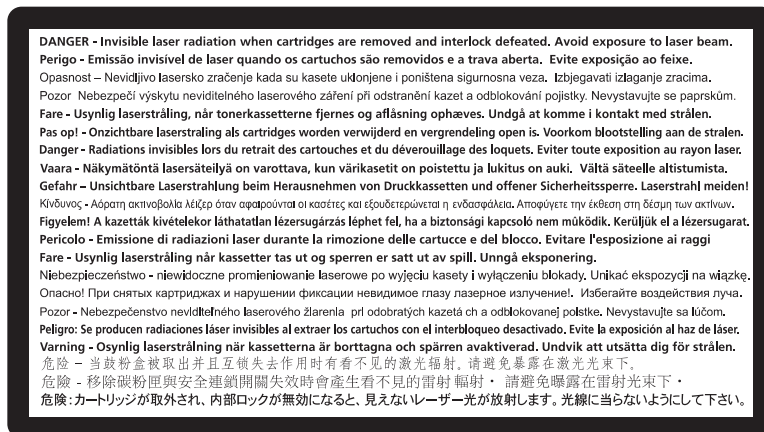

Consumo de energia

Consumo de energia do produto

A tabela a seguir documenta as características de consumo de energia do produto.

Nota: alguns modos podem não ser aplicáveis ao seu produto.

Modo	Descrição	Consumo de energia (Watts)
Imprimindo	O produto está gerando uma cópia impressa tendo como origem impulsos eletrônicos.	540
Copiando	O produto está gerando uma cópia impressa tendo como origem documentos impressos originais.	560
Digitalizando	O produto está digitalizando documentos impressos.	55
Pronta	O produto está aguardando um trabalho de impressão.	4
Economia de energia	O produto está no modo de economia de energia.	25 W
Desativado	O produto está conectado a uma tomada, mas a chave Liga/Desliga está desligada.	0 W

Os níveis de consumo de energia relacionados na tabela anterior representam médias registradas ao longo do tempo. Picos de energia instantâneos podem ser significativamente mais altos que a média.

Economizador de Energia

Este produto foi projetado com um modo de economia de energia chamado Economizador de energia. O modo de economia de energia é equivalente ao modo hibernar. Ele economiza energia baixando o consumo durante longos períodos de inatividade. O modo Economizador de energia é ativado automaticamente quando este produto não é utilizado por um período de tempo especificado, chamado de Tempo limite de economia de energia.

Tempo limite de economia de energia padrão de fábrica deste produto (em minutos):	30 minutos
---	------------

Através da utilização dos menus de configuração, o Tempo limite de economia de energia pode ser modificado para valores entre 1 e 240 minutos. A definição do Tempo limite de economia de energia para um valor baixo reduz o consumo de energia, mas pode aumentar o tempo de resposta do produto. A definição do tempo limite de economia de energia como um valor muito alto mantém uma rápida resposta, mas consome mais energia.

Modo de inatividade

Se este produto apresentar um modo de inatividade que ainda consome uma pequena quantidade de energia, para interromper completamente o consumo de energia do produto, desconecte a fonte de alimentação da tomada elétrica.

Uso total de energia

Em algumas situações, é útil calcular o uso total de energia do produto. Como as indicações de consumo de energia são representadas em unidades de energia Watts, deve-se multiplicar o consumo de energia pelo tempo que o produto permanece em cada modo, para calcular o uso de energia. O uso total de energia do produto corresponde à soma do uso de energia de cada modo.

Conformidade com as diretivas da Comunidade Européia (CE)

Este produto está em conformidade com os requisitos de proteção das diretivas 2004/108/EC, 2006/95/EC, 1999/5/EC e 2005/32/EC do Conselho da CE sobre a aproximação e a harmonização das leis dos estados membros em relação à compatibilidade eletromagnética, à segurança de equipamentos elétricos projetados para uso dentro de determinados limites de tensão e em equipamentos de rádio e terminais de telecomunicações e no eco-design de produtos que usam energia.

A declaração de conformidade com os requisitos das diretivas está disponível a pedido em: Lexmark International Technology Hungária Kft., 8 Lechner Ödön fasor, Millennium Tower III, 1095 Budapeste, HUNGRIA.

Este produto atende aos limites Classe B de EN 55022 e às exigências de segurança de EN 60950.

Avisos regulamentares para equipamentos de terminal de telecomunicação

Esta seção contém informações regulamentares relativas aos produtos que contêm equipamentos de terminal de comunicação como fax.

Aviso para usuários da União Européia

Os produtos com a marca CE estão em conformidade com os requisitos de proteção das diretivas 89/336/EEC, 2006/95/EC e 1999/5/EC do Conselho da CE sobre a aproximação e a harmonização das leis dos estados membros em relação à compatibilidade eletromagnética, à segurança de equipamentos elétricos projetados para uso dentro de determinados limites de tensão e em equipamentos de rádio e terminais de telecomunicações.

A conformidade é indicada pelo selo CE.



A declaração de conformidade com os requisitos das diretivas está disponível a pedido em: Lexmark International Technology Hungária Kft., 8 Lechner Ödön fasor, Millennium Tower III, 1095 Budapeste, HUNGRIA.

Consulte a tabela no final da seção Avisos para obter mais informações sobre conformidade.

Avisos regulamentares para produtos sem fio

Esta seção contém as seguintes informações regulamentares pertencentes aos produtos sem fio que contêm transmissores, por exemplo, mas não se limitam a, cartões de rede sem fio ou leitores de cartão.

Exposição à radiação de radiofreqüência

A energia de saída de radiação deste dispositivo é muito mais baixa do que os limites de exposição à radiofreqüência da FCC e outros órgãos de regulamentação. Uma separação mínima de 20 cm (8 pol) deve ser mantida entre a antena e qualquer pessoa para que esse dispositivo atenda aos requisitos da FCC e outros órgãos de regulamentação de exposição à radiofreqüência.

Notice to users in Brazil

Este equipamento opera em caráter secundário, isto é, não tem direito a proteção contra interferência prejudicial, mesmo de estações do mesmo tipo, e não pode causar interferência a sistemas operando em caráter primário. (Res. ANATEL 282/2001).

Industry Canada (Canada)

This device complies with Industry Canada specification RSS-210. Operation is subject to the following two conditions: (1) this device may not cause interference, and (2) this device must accept any interference, including interference that may cause undesired operation of the device.

This device has been designed to operate only with the antenna provided. Use of any other antenna is strictly prohibited per regulations of Industry Canada.

To prevent radio interference to the licensed service, this device is intended to be operated indoors and away from windows to provide maximum shielding. Equipment (or its transmit antenna) that is installed outdoors is subject to licensing.

The installer of this radio equipment must ensure that the antenna is located or pointed such that it does not emit RF fields in excess of Health Canada limits for the general population; consult Safety Code 6, obtainable from Health Canada's Web site www.hc-sc.gc.ca/rpb.

The term "IC:" before the certification/registration number only signifies that the Industry Canada technical specifications were met.

Industry Canada (Canada)

Cet appareil est conforme à la norme RSS-210 d'Industry Canada. Son fonctionnement est soumis aux deux conditions suivantes :

(1) cet appareil ne doit pas provoquer d'interférences et (2) il doit accepter toute interférence reçue, y compris celles risquant d'altérer son fonctionnement.

Cet appareil a été conçu pour fonctionner uniquement avec l'antenne fournie. L'utilisation de toute autre antenne est strictement interdite par la réglementation d'Industry Canada.

En application des réglementations d'Industry Canada, l'utilisation d'une antenne de gain supérieur est strictement interdite.

Pour empêcher toute interférence radio au service faisant l'objet d'une licence, cet appareil doit être utilisé à l'intérieur et loin des fenêtres afin de garantir une protection optimale.

Si le matériel (ou son antenne d'émission) est installé à l'extérieur, il doit faire l'objet d'une licence.

L'installateur de cet équipement radio doit veiller à ce que l'antenne soit implantée et dirigée de manière à n'émettre aucun champ HF dépassant les limites fixées pour l'ensemble de la population par Santé Canada. Reportez-vous au Code de sécurité 6 que vous pouvez consulter sur le site Web de Santé Canada www.hc-sc.gc.ca/rpb.

Le terme « IC » précédant le numéro de d'accréditation/inscription signifie simplement que le produit est conforme aux spécifications techniques d'Industry Canada.

Taiwan NCC RF notice statement

NCC型式認證設備注意事項 台灣低功率射頻電機設備之使用注意事項

經型式認證合格之低功率射頻電機，非經許可，公司、商號或使用者均不得擅自變更頻率、加大功率或變更原設計之特性及功能。

低功率射頻電機之使用不得影響飛航安全及干擾合法通信；經發現有干擾現象時，應立即停用，並改善至無干擾時方得繼續使用。前項合法通信，指依電信規定作業之無線電信。低功率射頻電機須忍受合法通信或工業、科學及醫療用電波輻射性電機設備之干擾。

Aviso para usuários da União Européia

Os produtos com a marca CE estão em conformidade com os requisitos de proteção das diretivas 89/336/EEC, 2006/95/EC e 1999/5/EC do Conselho da CE sobre a aproximação e a harmonização das leis dos estados membros em relação à compatibilidade eletromagnética, à segurança de equipamentos elétricos projetados para uso dentro de determinados limites de tensão e em equipamentos de rádio e terminais de telecomunicações.

A conformidade é indicada pelo selo CE.



Uma declaração de conformidade com os requisitos das diretivas está disponível com o Diretor de Fabricação e Suporte Técnico da Lexmark International, S. A., Boigny, França. Consulte a tabela no final da seção Avisos para obter mais informações sobre conformidade.

Os produtos equipados com a opção LAN sem fio de 2.4 GHz estão em conformidade com os requisitos de proteção das diretivas 89/336/EEC, 2006/95/EC e 1999/5/EC do Conselho da CE sobre a aproximação e a harmonização das leis dos estados membros em relação à compatibilidade eletromagnética, à segurança de equipamentos elétricos projetados para uso dentro de determinados limites de tensão e em equipamentos de rádio e terminais de telecomunicações.

A conformidade é indicada pelo selo CE.



A operação é permitida em todos os países da União Européia (UE) e da European Free Trade Association (EFTA), mas restrita ao uso interno somente.

Uma declaração de conformidade com os requisitos das diretivas está disponível com o Diretor de Fabricação e Suporte Técnico da Lexmark International, S. A., Boigny, França. Consulte a tabela no final da seção Avisos para obter mais informações sobre conformidade.

Česky	Společnost Lexmark International, Inc. tímto prohlašuje, že výrobek tento výrobek je ve shodě se základními požadavky a dalšími příslušnými ustanoveními směrnice 1999/5/ES.
Dansk	Lexmark International, Inc. erklærer herved, at dette produkt overholder de væsentlige krav og øvrige relevante krav i direktiv 1999/5/EF.

Deutsch	Hiermit erklärt Lexmark International, Inc., dass sich das Gerät dieses Gerät in Übereinstimmung mit den grundlegenden Anforderungen und den übrigen einschlägigen Bestimmungen der Richtlinie 1999/5/EG befindet.
Ελληνική	ΜΕ ΤΗΝ ΠΑΡΟΥΣΑ Η LEXMARK INTERNATIONAL, INC. ΔΗΛΩΝΕΙ ΟΤΙ ΑΥΤΟ ΤΟ ΠΡΟΪΟΝ ΣΥΜΜΟΡΦΩΝΕΤΑΙ ΠΡΟΣ ΤΙΣ ΟΥΣΙΩΔΕΙΣ ΑΠΑΙΤΗΣΕΙΣ ΚΑΙ ΤΙΣ ΛΟΙΠΕΣ ΣΧΕΤΙΚΕΣ ΔΙΑΤΑΞΕΙΣ ΤΗΣ ΟΔΗΓΙΑΣ 1999/5/ΕΚ.
English	Hereby, Lexmark International, Inc., declares that this type of equipment is in compliance with the essential requirements and other relevant provisions of Directive 1999/5/EC.
Español	Por medio de la presente, Lexmark International, Inc. declara que este producto cumple con los requisitos esenciales y cualesquiera otras disposiciones aplicables o exigibles de la Directiva 1999/5/CE.
Eesti	Käesolevaga kinnitab Lexmark International, Inc., et seade see toode vastab direktiivi 1999/5/EÜ põhinõuetele ja nimetatud direktiivist tulenevatele muudele asjakohastele sätetele.
Suomi	Lexmark International, Inc. vakuuttaa täten, että tämä tuote on direktiivin 1999/5/EY oleellisten vaatimusten ja muiden sitä koskevien direktiivin ehtojen mukainen.
Français	Par la présente, Lexmark International, Inc. déclare que l'appareil ce produit est conforme aux exigences fondamentales et autres dispositions pertinentes de la directive 1999/5/CE.
Magyar	Alulírott, Lexmark International, Inc. nyilatkozom, hogy a termék megfelel a vonatkozó alapvető követelményeknek és az 1999/5/EC irányelv egyéb előírásainak.
Íslenska	Hér með lýsir Lexmark International, Inc. yfir því að þessi vara er í samræmi við grunnkröfur og aðrar kröfur, sem gerðar eru í tilskipun 1999/5/EC.
Italiano	Con la presente Lexmark International, Inc. dichiara che questo prodotto è conforme ai requisiti essenziali ed alle altre disposizioni pertinenti stabilite dalla direttiva 1999/5/CE.
Latviski	Ar šo Lexmark International, Inc. deklarē, ka šis izstrādājums atbilst Direktīvas 1999/5/EK būtiskajām prasībām un citiem ar to saistītajiem noteikumiem.
Lietuvių	Šiuo Lexmark International, Inc. deklaruoją, kad šis produktas atitinka esminius reikalavimus ir kitas 1999/5/EB direktyvos nuostatas.
Malti	Bil-preżenti, Lexmark International, Inc., jiddikjara li dan il-prodott huwa konformi mal-ftiġġijiet essenzjali u ma dispożizzjonijiet oħrajn relevanti li jinsabu fid-Direttiva 1999/5/KE.
Nederlands	Hierbij verklaart Lexmark International, Inc. dat het toestel dit product in overeenstemming is met de essentiële eisen en de andere relevante bepalingen van richtlijn 1999/5/EG.
Norsk	Lexmark International, Inc. erklærer herved at dette produktet er i samsvar med de grunnleggende krav og øvrige relevante krav i direktiv 1999/5/EF.
Polski	Niniejszym Lexmark International, Inc. oświadcza, że niniejszy produkt jest zgodny z zasadniczymi wymogami oraz pozostałymi stosownymi postanowieniami Dyrektywy 1999/5/EC.
Português	A Lexmark International Inc. declara que este produto está em conformidade com os requisitos essenciais e outras disposições da Diretiva 1999/5/CE.
Slovensky	Lexmark International, Inc. týmto vyhlasuje, že tento produkt spĺňa základné požiadavky a všetky príslušné ustanovenia smernice 1999/5/ES.
Slovensko	Lexmark International, Inc. izjavlja, da je ta izdelek v skladu z bistvenimi zahtevami in ostalimi relevantnimi določili direktive 1999/5/ES.
Svenska	Härmed intygar Lexmark International, Inc. att denna produkt står i överensstämmelse med de väsentliga egenskapskrav och övriga relevanta bestämmelser som framgår av direktiv 1999/5/EG.

Índice

Números

1565 Erro de emulação,carregar opção de emulação 272
200-282.yy atolamento de papel 270
290-295.yy Atolamento no scanner 270
293.02 Tampa da Base de Cópia Aberta 271
293 Recoloque todos os originais se for reiniciar o trabalho 270
294 Atolamento do ADF 271
30 Refil inválido, trocar cartucho de toner 264
31 Substituir cartucho danificado 264
32 Número de peça do cartucho não suportado pelo dispositivo 264
34 Papel curto 264
35 Memória insuficiente para suportar o recurso Economia de Recursos 265
37 Memória insuficiente, alguns Trabalhos Retidos foram excluídos 265
37 Memória insuficiente, alguns trabalhos retidos não serão restaurados 265
37 Memória insuficiente p/ agrupar trabalho 265
38 Memória cheia 265
39 Página complexa, alguns dados podem não ter sido impressos 265
50 Erro de fonte PPDS 266
51 Flash danif. detectada 266
52 Sem espaço livre suficiente na memória flash para os recursos 266
53 Flash não formatada detectada 266
54 Erro de software de rede <x> 266
54 Erro de software de rede padrão 267
54 Erro opção serial <x> 266
55 Opção não suportada no slot 267
56 Porta paralela <x> desativada 267

56 Porta paralela padrão desativada 268
56 Porta serial <x> desativada 267
56 Porta USB <x> desativada 268
56 Porta USB padrão desativada 268
57 Configuração alterada, alguns trabalhos retidos não foram restaurados 268
58 Excesso de opções flash instaladas 269
58 Muitas bandejas conectadas 268
59 Bandeja incompatível <x> 269
61 Remover disco danificado 269
62 Disco cheio 269
63 Disco não formatado 269
80 Manutenção de rotina necessária 269
840.01 Scanner Desativado 271
841-846 Erro de Serviço de Scanner 271
84 Aviso de vida útil da unidade FC 270
84 Trocar Kit FC 269
88.yy Cartucho quase baixo 270
88.yy Trocar cartucho 270
88 Cartucho baixo 270
900-999 Manutenção <mensagem> 271

Símbolos

'Formato de Destino' do servidor de fax não configurado. Contate o administrador do sistema. 259

A

ADF
cópia usando 100
agrupamento de cópias 104
Alguns trabalhos retidos não foram restaurados 263
alimentação de papel, solução de problemas
a mensagem permanece após a limpeza do atolamento 286
alimentador multifunção
carregamento 77

ampliação de uma cópia 103
Answering (Respondendo) 257
armazenamento
papel 86
suprimentos 237
atalhos, criação
destino de fax 136
destino de FTP 145, 146
e-mail 114, 115
atolamentos
acesso 243
compreensão das mensagens 243
para evitar 73
atolamentos, limpeza
231 247
233 249
234 249
235 250
250 251
251 252
De 200 a 201 244
De 240 a 249 250
De 290 a 294 253
atolamentos de papel
acesso às áreas de
atolamento 243
para evitar 73
atolamentos de papel, limpeza
231 247
233 249
234 249
235 250
250 251
251 252
De 200 a 201 244
De 240 a 249 250
De 290 a 294 253
avisos 298, 299, 300, 301, 302, 303
avisos da FCC 301
avisos de
emissão 298, 301, 302, 303

B

bandeja de saída padrão
luz 70
bandejas
carregamento 73
desligamento 82, 83

- ligação 82, 83
- botões, painel de controle da impressora 21
- botões, tela de toque 23
- botões, tela Início 22
- brilho, ajuste 69

C

- cabos
 - Ethernet 49
 - USB 49
- cancelamento de um trabalho
 - a partir do Macintosh 98
 - a partir do painel de controle da impressora 98
 - a partir do Windows 98
- capacidade de papel
 - alimentador multifunção 89
- capacidades de papel
 - bandejas 89
- carregamento
 - alimentador multifunção 77
 - bandejas 73
- Carregar <origem> com <x> 261
- Carregar alimentador manual com <x> 261
- cartões
 - carregamento 77
 - dicas 93
- catálogo de endereços, fax
 - uso 137
- como configurar a impressora 53
- Conectar <x> bps 259
- conexão da impressora a
 - adaptadores regionais 125
 - computador com modem 130
 - secretária eletrônica 124
 - serviço de toque distinto 123
 - telefone 124
- conexão de cabos 49
- conexão de fax
 - adaptadores regionais 125
 - computador com modem 130
 - conexão com um serviço DSL 122
 - conexão com um sistema PBX ou ISDN 122
- conexão da impressora a uma tomada telefônica 121
- secretária eletrônica 124
- serviço de toque distinto 123
- telefone 124

- configuração
 - configuração de porta 63
 - endereço TCP/IP 170
 - fax 120
 - impressão serial 65
 - Tamanho de Papel Universal 72
 - tamanho do papel 72
 - tipo do papel 72
- configuração ambiental
 - bandeja de saída padrão com luz em cima 70
 - brilho, ajuste 69
 - Economia de Energia 69
 - Modo Econômico 68
 - Modo silencioso 71
- configuração de conservação
 - bandeja de saída padrão com luz em cima 70
 - brilho, ajuste 69
 - Economia de Energia 69
 - Modo Econômico 68
 - Modo silencioso 71
- configuração de fax 120
- configuração de porta
 - configuração 63
- configuração de rede com fio
 - usando o Windows 60
- Configuração Eco-Mode 68
- configurações
 - impressora 17
- Configurações de e-mail 114
- configurações verde
 - bandeja de saída padrão com luz em cima 70
 - brilho, ajuste 69
 - Economia de Energia 69
 - Modo Econômico 68
 - Modo silencioso 71
- configurar a impressora
 - em uma rede com fio (Macintosh) 60
 - em uma rede com fio (Windows) 60
- Configurar menu MF 158
- contato com o Suporte ao Cliente 297
- cópia
 - adição de uma marca de data e hora 107
 - adição de um overlay de mensagem 108
 - agrupamento de cópias 104

- ajuste da qualidade 104
- ampliação 103
- cancelamento de um trabalho de cópia 108
- colocação de folhas separadoras
 - entre cópias 105
- com o ADF 100
- como fazer transparências 101
- cópia rápida 100
- de um tamanho para outro 102
- em papel timbrado 102
- fotos 101
- nos dois lados do papel (impressão frente e verso) 103
- para melhorar a qualidade de cópia 111
- Pausar um trabalho de impressão
 - para fazer cópias 107
- redução 103
- seleção de uma bandeja 103
- trabalho personalizado (criação de trabalho) 106
- usando o vidro do scanner (base de cópia) 101
- várias páginas em uma folha 105

D

- data e hora
 - configuração 132
- Definir relógio 263
- desligamento de bandejas 83, 82
- dicas
 - cartões 93
 - envelopes 91
 - etiquetas, papel 92
 - papel timbrado 91
- digitalização para uma unidade flash 152
- digitalização para um computador 149
 - opções 150, 151, 152
 - para melhorar a qualidade de digitalização 152
- digitalização para um endereço de FTP
 - criação de atalhos usando a tela de toque 146
 - criação de atalhos usando o computador 145
 - melhorar qualidade de FTP 148
 - usando o catálogo de endereços 145

- usando o teclado numérico 144
- uso de números de atalho 145
- diretrizes
 - papel timbrado 91
 - transparências 91
- Disco Cheio - Trabalho de Digitalização Cancelado 259
- Disco corrompido 259
- Disco não suportado 264
- disco rígido com adaptador
 - solução de problemas 285
- disco rígido da impressora
 - instalação 40
- Dispositivo USB não suportado, remova 264
- Documento Muito Longo para Digitalização 263
- documentos, impressão
 - a partir do Macintosh 90
 - a partir do Windows 90

E

- Economia de Energia
 - ajuste 69
- economia de suprimentos 67
- e-mail
 - ativação 113
 - aviso de atolamento de papel 241
 - aviso de falta de papel 241
 - aviso de nível baixo de suprimento 241
 - aviso sobre utilização de diferente tipo de papel 241
 - cancelamento 117
- encaminhamento de fax 143
- envelopes
 - carregamento 77
 - dicas 91
- envio de e-mail
 - adição de linha de assunto 116
 - adição de linha de mensagem 116
 - alteração do tipo de arquivo de saída 117
 - com a tela de toque 115
 - configuração da função de e-mail 114
 - configuração de e-mail 113
 - Configurações de e-mail 114
 - criação de atalhos usando a tela de toque 115

- criação de atalhos usando o Servidor da Web Incorporado 114
- usando o catálogo de endereços 116
- uso de números de atalho 115
- envio de fax
 - alteração da resolução 138
 - ativação 131
 - ativação e desativação do horário de verão 133
 - cancelamento de um trabalho de fax 140
 - configuração de fax 120, 131, 132
 - criação de atalhos usando a tela de toque 136
 - criação de atalhos usando o Servidor da Web Incorporado 136
 - definição de data e hora 132
 - encaminhamento de fax 143
 - envio através do computador 133, 135
 - envio com utilização do painel de controle da impressora 133
 - envio de um fax em uma hora programada 138
 - escolha de uma conexão de fax 120
 - exibição de um log de fax 139
 - Imprimir nos dois lados do papel (impressão frente e verso) 139
 - melhorar qualidade de fax 142
 - retenção de fax 142
 - tornar um fax mais claro ou mais escuro 138
 - usando o catálogo de endereços 137
 - uso de atalhos 137
- envio de fax através do computador 133
- etapas
 - configurar a impressora 53
- etiquetas, papel
 - dicas 92
- exibição
 - relatórios 242
- exibir, painel de controle da impressora 21
- ajuste de brilho 69

F

- Falha no fax 259
- Fechar porta frontal 258
- Fechar porta ou inserir cartucho 258
- fibra óptica
 - configuração de rede 60
- fotos
 - cópia 101
- frente e verso
 - enviar trabalhos de fax, recebimento 139
 - trabalhos de cópia 103
 - trabalhos de impressão 90
- FTP
 - catálogo de endereços 145
- função de e-mail
 - configuração 114

H

- Hub USB não suportado, remova 264

I

- impressão
 - a partir da unidade flash 95
 - a partir do Macintosh 90
 - a partir do Windows 90
 - Impressão frente e verso (dois lados) 90
 - imprimir páginas de teste de qualidade 97
 - instalação do software da impressora 51, 134
 - lista de amostras de fontes 97
 - lista de diretórios 97
 - página de configuração de rede 51
 - página de configurações de menu 50
- impressão de trabalhos confidenciais e outros trabalhos retidos
 - a partir de um computador com o Macintosh 94
 - a partir do Windows 94
- impressão serial
 - configuração 65
- impressora
 - configurações 17
 - modelos 17

para movimentar 239
transporte 240
imprimir páginas de teste de
qualidade, impressão 97
informações, localização 16
informações de assunto e
mensagem
adição ao e-mail 116
informações de configuração
rede wireless 53
informações sobre
segurança 14, 15
Inserir Bandeja <x> 260
instalação
opções no driver 51
rede wireless 54, 57
software da impressora 51, 134
instalação do software da
impressora
adição de opções 51
Instalar bandeja <x> 260

K

kit fotocondutor
pedido 239

L

ligação de bandejas 82, 83
ligação para o Suporte ao
Cliente 297
Limpar espaço de disco com
segurança 263
limpeza
parte externa da impressora 234
Rolo do separador do ADF 235
vidro do scanner 234
Limpeza do rolo do separador do
ADF 235
lista de amostras de fontes
impressão 97
lista de diretórios, impressão 97
localizar
informações 16
publicações 16
Site na Web 16
luz
bandeja de saída padrão 70
luz, indicadora 21, 257

M

Macintosh
instalação da rede wireless 57
Manter trabalhos de impressão 93
impressão a partir de um
computador com o
Macintosh 94
impressão a partir do
Windows 94
Memória cheia, não é possível
imprimir fax 261
Memória do fax cheia 259
mensagens da impressora
'Formato de Destino' do servidor de
fax não configurado. Contate o
administrador do sistema. 259
1565 Erro de emulação, carregar
opção de emulação 272
200-282.yy atolamento de
papel 270
290-295.yy Atolamento no
scanner 270
293.02 Tampa da Base de Cópia
Aberta 271
293 Recoloque todos os originais se
for reiniciar o trabalho 270
294 Atolamento do ADF 271
30 Refil inválido, trocar cartucho de
toner 264
31 Substituir cartucho
danificado 264
32 Número de peça do cartucho
não suportado pelo
dispositivo 264
34 Papel curto 264
35 Memória insuficiente para
suportar o recurso Economia de
Recursos 265
37 Memória insuficiente, alguns
Trabalhos Retidos foram
excluídos 265
37 Memória insuficiente, alguns
trabalhos retidos não serão
restaurados 265
37 Memória insuficiente p/ agrupar
trabalho 265
38 Memória cheia 265
39 Página complexa, alguns dados
podem não ter sido
impressos 265
50 Erro de fonte PPDS 266
51 Flash danif. detectada 266
52 Sem espaço livre suficiente na
memória flash para os
recursos 266
53 Flash não formatada
detectada 266
54 Erro de software de rede
<x> 266
54 Erro de software de rede
padrão 267
54 Erro opção serial <x> 266
55 Opção não suportada no
slot 267
56 Porta paralela <x>
desativada 267
56 Porta paralela padrão
desativada 268
56 Porta serial <x> desativada 267
56 Porta USB <x> desativada 268
56 Porta USB padrão
desativada 268
57 Configuração alterada, alguns
trabalhos retidos não foram
restaurados 268
58 Excesso de opções flash
instaladas 269
58 Muitas bandejas
conectadas 268
59 Bandeja incompatível <x> 269
61 Remover disco danificado 269
62 Disco cheio 269
63 Disco não formatado 269
80 Manutenção de rotina
necessária 269
840.01 Scanner Desativado 271
841-846 Erro de Serviço de
Scanner 271
84 Aviso de vida útil da unidade
FC 270
84 Trocar Kit FC 269
88.yy Cartucho quase baixo 270
88.yy Trocar cartucho 270
88 Cartucho baixo 270
900-999 Manutenção
<mensagem> 271
Alguns trabalhos retidos não foram
restaurados 263
Answering (Respondendo) 257
Carregar <origem> com <x> 261
Carregar alimentador manual com
<x> 261
Conectar <x> bps 259

Definir relógio 263
 Disco Cheio - Trabalho de Digitalização Cancelado 259
 Disco corrompido 259
 Disco não suportado 264
 Dispositivo USB não suportado, remova 264
 Documento Muito Longo para Digitalização 263
 Falha no fax 259
 Fechar porta frontal 258
 Fechar porta ou inserir cartucho 258
 Hub USB não suportado, remova 264
 Inserir Bandeja <x> 260
 Instalar bandeja <x> 260
 Limpar espaço de disco com segurança 263
 Memória cheia, não é possível imprimir fax 261
 Memória do fax cheia 259
 Na fila para envio 262
 Nenhuma linha telefônica analógica conectada ao modem, fax está desativado. 261
 Nome da Estação de Fax não configurado 260
 Número da Estação de Fax não configurado 260
 Paper Change: Load Tray<x> <paper type> (Troca de papel: Carregar bandeja <x> <tipo de papel>) 262
 Partição de fax inoperante. Contate o administrador do sistema. 259
 PIN inválido 260
 Recoloque todos os originais se for reiniciar o trabalho. 262
 Rede 261
 Rede <x> 261
 Remover documentos originais do ADF do scanner 262
 Remover material da embalagem, verificar <x> 262
 Remover papel da bandeja de saída padrão 262
 Restaurar Trabalhos Retidos? 263
 Sem resposta 261
 Sem tom de discagem 262
 Serial <x> 263
 Servidor SMTP não configurado. Contate o administrador do sistema. 263
 Sistema ocupado, preparar recursos para o trabalho. 263
 Sistema ocupado, preparar recursos para o trabalho. Excluir trabalho(s) retido(s). 264
 Tampa do ADF do Scanner Aberta 263
 Trocar <origem> para <x> 258
 USB/USB <x> 264
 Verificar conexão da bandeja <x> 258
 Menu Acabamento 223
 Menu Ajuda 233
 menu AppleTalk 172
 Menu Carregamento de Papel 160
 menu Configuração 222
 menu Configuração de SMTP 168
 Menu Configuração Universal 163
 Menu Configurações de e-mail 208
 Menu Configurações de FTP 213
 Menu Copy Settings (Configurações de cópia) 193
 Menu de Emulação PCL 228
 Menu Definir Data/Hora 185
 menu de Impressão Confidencial 183
 Menu de Registro de Auditoria de Segurança 185
 Menu Diversos 182
 menu HTML 231
 menu Imagem 232
 menu IPv6 171
 menu LexLink 173
 Menu Limpeza de Disco 183
 Menu Modo de fax (Configuração de fax analógico) 198
 menu Modo de Fax (Configuração de Servidor de Fax) 207
 menu NetWare 173
 Menu NIC Ativo 165
 menu Nomes Personalizados 162
 Menu Origem Padrão 155
 menu Paralelo <x> 176
 menu PDF 227
 Menu Peso do Papel 160
 menu Placa de Rede 169
 menu PostScript 228
 menu Qualidade 225
 menu Rede <x> 166
 Menu Rede padrão 166
 Menu Relatórios 164
 menu Relatórios de Rede 169
 menus
 Acabamento 223
 Ajuda 233
 AppleTalk 172
 Carregamento de Papel 160
 Config. 186
 Configuração 222
 Configuração Universal 163
 Configurações de cópia 193
 Configurações de E-mail 208
 Configurações de FTP 213
 Configurar MF 158
 Definir Data/Hora 185
 diagrama de 154
 Diversos 182
 Emulação PCL 228
 Gramatura do Papel 160
 HTML 231
 Imagem 232
 Impressão Confidencial 183
 IPv6 171
 LexLink 173
 Limpando Disco 183
 menu Configuração de SMTP 168
 menu Paralelo <x> 176
 Modo de fax (Configuração de fax analógico) 198
 Modo de Fax (Configuração de Servidor de Fax) 207
 NetWare 173
 NIC Ativo 165
 Nomes Personalizados 162
 Origem Padrão 155
 PDF 227
 Placa de Rede 169
 PostScript 228
 Qualidade 225
 Rede <x> 166
 Rede Padrão 166
 Registro de Auditoria de Segurança 185
 Relatórios 164
 Relatórios de Rede 169
 Serial <x> 179
 Tamanho/Tipo do Papel 155
 Tamanhos de Digitalização Padrão 163
 TCP/IP 170
 Textura do papel 159

- Tipos Personalizados 162
- Trocar Tamanho 158
- Unidade Flash 217
- USB Padrão 174
- Utilitários 226
- Wireless 172
- XPS 232
- menu Serial <x> 179
- menu Settings (Configurações) 186
- menu Tamanho/Tipo do Papel 155
- menu Tamanho de Digitalização Personalizada 163
- menu TCP/IP 170
- Menu Textura do Papel 159
- menu Tipos personalizados 162
- Menu Trocar Tamanho 158
- menu Unidade Flash 217
- Menu USB Padrão 174
- menu Utilitários 226
- menu Wireless 172
- Menu XPS 232
- Modo silencioso 71
- montagem e transporte ADF
 - pedido 239

N

- Na fila para envio 262
- Nenhuma linha telefônica analógica conectada ao modem, fax está desativado. 261
- níveis de emissão de ruído 298
- Nome da Estação de Fax não configurado 260
- Número da Estação de Fax não configurado 260

O

- opções
 - disco rígido da impressora 27, 40
 - interna 27
 - placa de fax 27, 45
 - placa de firmware 27, 32
 - placa de memória 27, 30
 - placa de memória flash 32
 - Porta de Soluções Internas 27, 34
 - portas 27
 - rede 27
- opções, tela de toque
 - cópia 109, 110
 - e-mail 118, 119
 - fax 140, 141

- FTP 146, 147
- Opções de digitalização de perfil 150, 151, 152
- opções do perfil de digitalização 150

P

- padrões de fábrica, restauração
 - menus do painel de controle da impressora 242
- página de configuração de rede 51
- página de configurações de menu impressão 50
- painel de controle, impressora 21
- painel de controle da impressora 21
 - padrões de fábrica, restauração 242
- papel
 - armazenamento 86
 - características 84
 - carregar, alimentador multifunção 77
 - configuração de tamanho Universal 72
 - configuração do tamanho 72
 - configuração do tipo 72
 - formulários pré-impressos 86
 - inaceitável 85
 - papel timbrado 86
 - reciclado 67, 85
 - seleção 85
 - Tamanho de Papel Universal 163
- papel reciclado
 - uso 85
- papel timbrado
 - carregamento 77
 - cópia em 102
 - dicas de utilização 91
- Paper Change: Load Tray<x> <paper type> (Troca de papel: Carregar bandeja <x> <tipo de papel>) 262
- para movimentar a impressora 239
- parte externa da impressora
 - limpeza 234
- Partição de fax inoperante. Contate o administrador do sistema. 259
- pausar o trabalho de impressão atual
 - para fazer cópias 107
- pedido
 - montagem e transporte ADF 239

- rolo separador ADF 239
- pedido de suprimentos 239
- PIN inválido 260
- placa de fax
 - instalação 45
- placa de firmware
 - instalação 32
- placa de memória
 - instalação 30
 - solução de problemas 285
- placa de memória flash
 - instalação 32
 - solução de problemas 285
- placa do sistema
 - acesso 28
- Porta de Soluções Internas
 - instalação 34
 - solução de problemas 285
- Porta de Soluções Internas, rede
 - alterar configurações de porta 63
- Porta Ethernet 49
- porta serial 65
- Porta USB 49
- publicações, localização 16

Q

- qualidade da cópia
 - ajuste 104
 - melhorar 111
- qualidade de digitalização, melhorar 152
- qualidade de fax, melhorar 142
- qualidade de FTP, melhorar 148
- qualidade de impressão
 - limpeza do vidro do scanner 234

R

- Recoloque todos os originais se for reiniciar o trabalho. 262
- Rede 261
- Rede <x> 261
- rede com fio
 - com Macintosh 60
- Rede Ethernet
 - Macintosh 60
 - Windows 60
- rede wireless
 - informações de configuração 53
 - instalação, com Macintosh 57
 - instalação, com Windows 54
- redução de uma cópia 103

- relatórios
 - exibição 242
- Remover documentos originais do ADF do scanner 262
- Remover material da embalagem, verificar <x> 262
- Remover papel da bandeja de saída padrão 262
- Repetir trabalhos de impressão 93
 - impressão a partir de um computador com o Macintosh 94
 - impressão a partir do Windows 94
- resolução, fax
 - alteração 138
- Restaurar Trabalhos Retidos? 263
- retenção de fax 142
- rolo separador ADF
 - pedido 239
- ruído
 - redução 71

S

- scanner
 - Alimentador Automático de Documentos (ADF) 20
 - funções 19
 - registro 236
 - vidro do scanner 20
- Sem resposta 261
- Sem tom de discagem 262
- Serial <x> 263
- serviço de toque distinto
 - conexão para 123
- Servidor da Web Incorporado 241
 - configuração de alertas de e-mail 241
 - não abre 297
 - verificação do status do dispositivo 241
- Servidor SMTP não configurado. Contate o administrador do sistema. 263
- Sistema ocupado, preparar recursos para o trabalho. 263
- Sistema ocupado, preparar recursos para o trabalho. Excluir trabalho(s) retido(s). 264
- Site na Web
 - localizar 16

- solução de problemas
 - contato com o Suporte ao Cliente 297
 - solução de problemas básicos da impressora 257
 - verificação de uma impressora que não responde 257
 - verificação de um scanner que não responde 278
- solução de problemas, cópia
 - a copiadora não responde 276
 - a qualidade da cópia não é boa 276
 - as cópias de documentos ou fotos são feitas parcialmente 278
 - a unidade do scanner não fecha 276
 - má qualidade da imagem digitalizada 279
- solução de problemas, digitalização
 - a digitalização é muito demorada ou congela o computador 279
 - a digitalização não foi bem-sucedida 278
 - as digitalizações de documentos ou fotos são feitas parcialmente 279
 - a unidade do scanner não fecha 276
 - não é possível digitalizar a partir de um computador 280
- solução de problemas, fax
 - a qualidade do fax recebido é baixa 283
 - bloqueio de fax indesejados 139
 - é possível enviar, mas não receber fax 282
 - é possível receber, mas não enviar fax 283
 - não é possível enviar ou receber um fax 280
 - O ID do chamador não é exibido 280
- solução de problemas, impressão
 - a ligação de bandejas não funciona 274
 - a página atolada não é impressa novamente 287
 - caracteres incorretos impressos 274
 - erro ao ler unidade USB 272
 - margens incorretas 290

- ocorrem quebras de página inesperadas 275
- o papel atola com frequência 285
- os PDFs com vários idiomas não são impressos 272
- os trabalhos grandes não são agrupados 275
- os trabalhos não são impressos 272
- os trabalhos retidos não são impressos 273
- o trabalho demora mais que o esperado 273
- o trabalho é impresso a partir da bandeja errada 274
- o trabalho é impresso no papel errado 274
- papel curvado 290
- solução de problemas, opções da impressora
 - bandejas de papel 286
 - disco rígido com adaptador 285
 - gavetas 284
 - opção não funciona 284
 - placa de memória 285
 - placa de memória flash 285
 - Porta de Soluções Internas 285
- solução de problemas, qualidade de impressão
 - a impressão está muito clara 292
 - a impressão está muito escura 293
 - a qualidade da transparência não é boa 296
 - imagens cortadas 289
 - imagens duplas 289
 - impressão enviesada 291
 - imprimir páginas de teste de qualidade 287
 - irregularidades na impressão 291
 - listras brancas sólidas 292
 - listras pretas sólidas 292
 - listras verticais 294
 - névoa do toner ou sombreamento de fundo 295
 - os caracteres têm bordas recortadas 288
 - o toner sai facilmente do papel 295
 - páginas em branco 288
 - plano de fundo cinza 289
 - respingos de toner 296

- solução de problemas, visor
 - o visor está em branco 257
 - o visor exibe apenas losangos 257
 - solução de problemas básicos da impressora 257
 - solução de problemas de alimentação de papel
 - a mensagem permanece após a limpeza do atolamento 286
 - solução de problemas de cópia
 - a copiadora não responde 276
 - a qualidade da cópia não é boa 276
 - as cópias de documentos ou fotos são feitas parcialmente 278
 - a unidade do scanner não fecha 276
 - má qualidade da imagem digitalizada 279
 - solução de problemas de digitalização
 - a digitalização é muito demorada ou congela o computador 279
 - a digitalização não foi bem-sucedida 278
 - as digitalizações de documentos ou fotos são feitas parcialmente 279
 - a unidade do scanner não fecha 276
 - não é possível digitalizar a partir de um computador 280
 - solução de problemas de fax
 - a qualidade do fax recebido é baixa 283
 - bloqueio de fax indesejados 139
 - é possível enviar, mas não receber fax 282
 - é possível receber, mas não enviar fax 283
 - não é possível enviar ou receber um fax 280
 - O ID do chamador não é exibido 280
 - solução de problemas de impressão
 - a ligação de bandejas não funciona 274
 - a página atolada não é impressa novamente 287
 - caracteres incorretos impressos 274
 - erro ao ler unidade USB 272
 - margens incorretas 290
 - ocorrem quebras de página inesperadas 275
 - o papel atola com frequência 285
 - os PDFs com vários idiomas não são impressos 272
 - os trabalhos grandes não são agrupados 275
 - os trabalhos não são impressos 272
 - os trabalhos retidos não são impressos 273
 - o trabalho demora mais que o esperado 273
 - o trabalho é impresso a partir da bandeja errada 274
 - o trabalho é impresso no papel errado 274
 - papel curvado 290
 - solução de problemas de opções da impressora
 - bandejas de papel 286
 - disco rígido com adaptador 285
 - gavetas 284
 - opção não funciona 284
 - placa de memória 285
 - placa de memória flash 285
 - Porta de Soluções Internas 285
 - solução de problemas de qualidade de impressão
 - a impressão está muito clara 292
 - a impressão está muito escura 293
 - a qualidade da transparência não é boa 296
 - imagens cortadas 289
 - imagens duplas 289
 - impressão enviesada 291
 - imprimir páginas de teste de qualidade 287
 - irregularidades na impressão 291
 - listras brancas sólidas 292
 - listras pretas sólidas 292
 - listras verticais 294
 - névoa do toner ou sombreamento de fundo 295
 - os caracteres têm bordas recortadas 288
 - o toner sai facilmente do papel 295
 - páginas em branco 288
 - plano de fundo cinza 289
 - respingos de toner 296
 - solução de problemas do visor
 - o visor está em branco 257
 - o visor exibe apenas losangos 257
 - status dos suprimentos, verificação 238
 - suprimentos
 - armazenamento 237
 - economia 67
 - status de 238
 - Uso de papel reciclado 67
 - suprimentos, pedido 239
 - kit fotocondutor 239
 - montagem e transporte ADF 239
 - rolo separador ADF 239
- ## T
- Tamanho de Papel Universal configuração 72
 - tamanhos de papel suportados pela impressora 87
 - Tampa do ADF do Scanner Aberta 263
 - tela de cópia
 - opções 109, 110
 - tela de e-mail
 - opções 118, 119
 - opções avançadas 119
 - tela de fax
 - opções 140, 141
 - opções avançadas 141
 - tela de FTP
 - opções 146, 147
 - opções avançadas 147
 - tela de toque
 - botões 23
 - tela Início
 - botões 22
 - tipo de arquivo de saída
 - alteração 117
 - tipo de papel personalizado
 - atribuição 83
 - tipo do papel
 - personalizada 83
 - Tipo Personalizado <x>
 - alteração de nome 83
 - tipos de papel
 - onde carregar 88
 - suportados pela impressora 88
 - suporte à impressão frente e verso 88

- trabalho de impressão
 - cancelamento a partir de Macintosh 98
 - cancelamento a partir do Windows 98
- Trabalhos de impressão confidenciais 93
 - impressão a partir de um computador com o Macintosh 94
 - impressão a partir do Windows 94
- trabalhos retidos 93
 - impressão a partir de um computador com o Macintosh 94
 - impressão a partir do Windows 94
- transparências
 - carregamento 77
 - como fazer 101
 - dicas de utilização 91
- transporte da impressora 240
- Trocar <origem> para <x> 258

U

- unidade flash 95
- USB/USB <x> 264

V

- várias páginas em uma folha 105
- verificação de uma impressora que não responde 257
- verificação de um scanner que não responde 278
- verificação do status do dispositivo no Servidor da Web
 - Incorporado 241
- Verificar conexão da bandeja <x> 258
- Verificar trabalhos de impressão 93
 - impressão a partir de um computador com o Macintosh 94
 - impressão a partir do Windows 94
- vidro do scanner
 - limpeza 234
- vidro do scanner (base de cópia)
 - cópia usando 101

W

- Windows
 - instalação da rede wireless 54