

LASER MFP
SP1100S
Aficio SP1100S

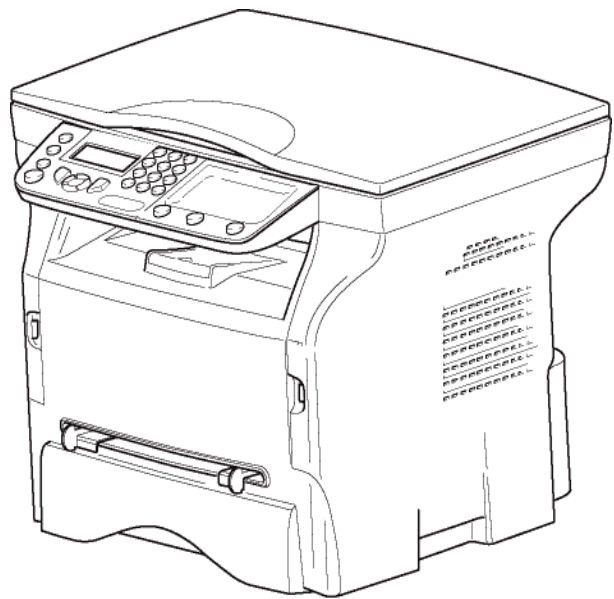

Guide de l'utilisateur

Lisez attentivement ce manuel avant d'utiliser cet appareil, et gardez-le à portée de main pour pouvoir le consulter ultérieurement.
Pour une utilisation appropriée et en toute sécurité de l'appareil, prenez soin de lire au préalable les Consignes de sécurité mentionnées dans ce manuel.

Sommaire

Sécurité	1	Copie	16
Consignes de sécurité	1	Copie simple	16
Sécurité liée à l'utilisation du laser	1	Copie en mode Economie de Toner	16
<i>Pour l'Europe/Asie</i>	1	Copie élaborée	16
<i>Pour l'Amérique du Nord</i>	1	Mode Copie Carte d'identité	17
Certification	2	Réglages particuliers pour la copie	17
Déclaration de conformité	2	<i>Réglage de la résolution</i>	17
<i>Avis aux utilisateurs résidant dans les pays de l'UE</i>	2	<i>Paramétrer le zoom</i>	18
<i>Avis aux utilisateurs qui accèdent à un réseau téléphonique public analogique dans les pays de l'UE</i>	2	<i>Paramétrer l'origine d'analyse</i>	18
Symboles de l'interrupteur d'alimentation	2	<i>Réglage du contraste</i>	18
Emplacements des étiquettes Avertissement et Attention sur le terminal	3	<i>Réglage de la luminosité</i>	18
Environnement	4	<i>Réglage du type de papier</i>	18
Les piles et batteries	4	<i>Sélection du bac papier</i>	18
Le produit	4	<i>Réglage des marges d'analyse du scanner à plat</i>	18
<i>Utilisateurs aux Etats-Unis, en Suisse et en Norvège</i>	4	<i>Réglages des marges d'impression gauche et droite</i>	19
<i>Tous les autres utilisateurs</i>	4	<i>Réglages des marges d'impression haute et basse</i>	19
Licence d'usage du logiciel	5	<i>Paramétrer le format du papier</i>	19
<i>Définition</i>	5	Paramètres/Réglages	20
<i>Licence</i>	5	<i>Régler la langue d'affichage</i>	20
<i>Propriété</i>	5	Paramètres techniques	20
<i>Durée</i>	5	Impression du guide des fonctions	20
<i>Garantie</i>	5	Imprimer la liste des réglages	21
<i>Responsabilité</i>	5	Verrouillage	21
<i>Evolution</i>	5	<i>Verrouillage du clavier</i>	21
Marques déposées	6	<i>Verrouillage du service Média</i>	21
Remarque	6	<i>Compteur de pages scannées</i>	21
Installation	7	<i>Compteur de pages imprimées</i>	21
Conditions d'emplacement	7	Afficher l'état des consommables	22
<i>Précautions d'utilisation</i>	7	Calibrer votre scanner	22
Consignes de sécurité	8	Jeux	23
<i>Sécurité pendant le fonctionnement</i>	8	Sudoku	23
<i>Alimentation électrique</i>	9	<i>Imprimer une grille</i>	23
Règles applicables aux symboles d'utilisation	9	<i>Imprimer la solution d'une grille</i>	23
Description du terminal	10	Clé mémoire USB	24
Panneau de commande	11	Utilisation de clé mémoire USB	24
<i>Accéder aux fonctions du terminal</i>	11	<i>Imprimer vos documents</i>	24
Contenu de l'emballage	12	Imprimer la liste des fichiers présents sur la clé	24
Installation de l'appareil	12	Imprimer les fichiers présents sur la clé	24
Charger du papier	12	<i>Effacer vos fichiers présents sur la clé</i>	25
<i>Chargement du papier dans le bac</i>	12	Analyser le contenu de votre clé mémoire USB	25
Manipulation du papier	12	Enregistrer un document sur une clé mémoire USB	26
<i>Contrôle d'humidité</i>	12	Fonctions PC	27
Manipuler l'unité	12	Introduction	27
<i>Chocs pendant l'utilisation</i>	12	Configuration requise	27
<i>Déplacer l'unité</i>	12	Installation du logiciel	27
<i>Manipuler la cartouche toner</i>	12	<i>Installation complète du logiciel</i>	27
Insertion de papier dans le bac principal	13	<i>Installation des pilotes uniquement</i>	29
Installation de la cartouche	13	Installation des pilotes à l'aide du logiciel	29
Butée de réception papier	14	Companion Suite Pro	29
Mise en service de votre appareil	14	Installation manuelle des pilotes	30
<i>Raccordement de l'appareil</i>	14	<i>Raccordements</i>	31
<i>Configuration initiale de l'appareil</i>	15	Supervision du Terminal multifonction	32
Insertion de papier dans l'introduceur manuel	15	<i>Vérification de la liaison entre le PC et le terminal multifonction</i>	32
		Companion Director	32
		<i>Présentation graphique</i>	32
		<i>Activation des utilitaires et des applications</i>	32
		Companion Monitor	32
		<i>Présentation graphique</i>	32

<i>Gestion des périphériques</i>	33
Sélection du périphérique concerné	33
Etat de la connexion	33
Paramètres du périphérique	33
<i>Afficher l'état des consommables</i>	34
Fonctionnalités de Companion Suite Pro	34
<i>Analyse de document</i>	34
Analyse avec la fonction Numériser vers	34
Logiciel de reconnaissance de caractères (OCR)	35
<i>Impression</i>	35
Impression sur le terminal multifonction	35
Impression en mode duplex sur le terminal multifonction	35
Désinstallation du logiciel	37
<i>Désinstaller le logiciel de votre PC</i>	37
<i>Désinstaller les pilotes de votre PC</i>	37
Désinstaller les pilotes à l'aide du logiciel	
Companion Suite Pro	37
Désinstaller manuellement les pilotes	37
Maintenance	39
Entretien	39
<i>Généralités</i>	39
<i>Remplacement de la cartouche toner</i>	39
<i>Incidents avec carte à puce</i>	40
Nettoyage	40
<i>Nettoyage des dispositifs de lecture du scanner</i>	40
Nettoyage de l'imprimante	40
<i>Nettoyage de l'extérieur de l'imprimante</i>	40
Incidents imprimante	40
<i>Messages d'erreur</i>	40
Bourrage papier	41
Incidents divers	41
Problèmes d'impression PC	41
<i>Impression PC via une connexion USB</i>	42
Mise à jour des firmware	42
Caractéristiques	43
<i>Caractéristiques physiques</i>	43
<i>Caractéristiques électriques</i>	43
<i>Caractéristiques environnementales</i>	43
<i>Caractéristiques des périphériques</i>	43

Sécurité

Consignes de sécurité

Avant de brancher votre appareil, vérifiez que la prise de courant secteur sur laquelle vous allez brancher votre appareil est conforme aux indications portées sur l'étiquette signalétique (tension, courant, fréquence du réseau électrique) apposée sur votre appareil. Cet appareil doit être relié à un schéma d'alimentation secteur monophasé. L'appareil ne doit pas être installé à même le sol.

Les piles et batteries, les emballages et les équipements électriques et électroniques (EEE), doivent être mis au rebut, conformément aux instructions du chapitre ENVIRONNEMENT de ce manuel.

Selon le modèle de l'appareil, la fiche de prise de courant de l'appareil pouvant être le seul moyen de déconnexion du réseau électrique, il est impératif d'appliquer les consignes suivantes : votre appareil doit être branché sur une prise de courant secteur située à proximité. La prise de courant secteur doit rester aisément accessible.

Votre appareil est livré avec un cordon secteur équipé d'une fiche de courant avec terre. Une fiche de courant avec terre doit être impérativement branchée sur une prise murale munie d'une terre reliée à la terre de protection du bâtiment.

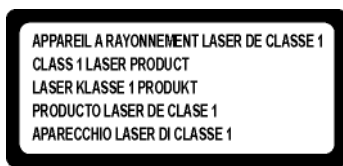

Réparation-maintenance : Faites exécuter toutes les interventions de réparation et maintenance par un technicien qualifié. Aucun des éléments internes ne peut être réparé par l'utilisateur. Afin d'éviter tout danger d'électrocution, vous ne devez pas essayer de procéder vous-même à ces opérations, car, par l'ouverture ou le retrait des couvercles, vous vous exposeriez à un double danger :

- L'interception du rayonnement laser par l'œil humain peut provoquer des blessures irréremédiables.
- Le contact avec les parties sous tension peut provoquer un choc électrique dont les conséquences peuvent être extrêmement graves.

Pour les conditions d'installation et les précautions d'utilisation, veuillez-vous référer au chapitre **Installation**, page 7.

Sécurité liée à l'utilisation du laser



ATTENTION

L'utilisation de commandes ou réglages, ou l'exécution de procédures autres que celles spécifiées dans le présent guide de l'utilisateur peuvent être cause d'exposition à un rayonnement dangereux.

Pour l'Europe/Asie

Ce terminal est conforme au standard IEC 60825-1:1993+A1:1997+A2:2001, est un appareil laser de classe 1 et est sans danger dans un environnement informatique/de bureau. Il contient une diode laser de classe 3B, d'une puissance de 10,72 milliwatts et d'une longueur d'onde de 770 à 795 nanomètres et d'autres diodes laser classe 1 (280 µW à 639 nm).

L'exposition directe (ou indirecte par réfléchissement) des yeux au rayon laser présente un risque de lésions oculaires sérieuses. Des dispositifs de sécurité et de verrouillage permettent d'empêcher que les opérateurs ne soient exposés au rayonnement laser.

Certification

Déclaration de conformité



Avis aux utilisateurs résidant dans les pays de l'UE

Ce produit est conforme aux principales caractéristiques définies dans la directive 1999/5/EC du Parlement Européen et du Conseil du 9 mars 1999 relative aux équipements hertziens et les équipements terminaux de télécommunications et la reconnaissance mutuelle de leur conformité.

Avis aux utilisateurs qui accèdent à un réseau téléphonique public analogique dans les pays de l'UE

Ce produit est conçu pour pouvoir accéder aux réseaux téléphoniques analogiques dans tous les pays de l'UE. La compatibilité avec les réseaux analogiques locaux dépend du paramétrage des commutateurs logiciels. Veuillez contacter votre représentant de service si vous envisagez d'utiliser ce produit dans un autre pays. En cas de problème, contactez avant tout votre représentant de service.

SP1100S / Aficio SP1100S : La déclaration de conformité CE est disponible sur Internet à l'adresse suivante :

http://www.rioh.co.jp/fax/ce_doc

Informations de traçabilité du marquage CE (pour les pays de l'UE uniquement)

Fabricant:

Ricoh Co., Ltd.

3-6 Nakamagome 1-chome, Ohta-ku, Tokyo, 143-8555 Japan

Représentant agréé:

Ricoh Europe PLC

66 Chiltern Street London

Symboles de l'interrupteur d'alimentation

Conformément à la norme IEC 60417, ce terminal utilise les symboles de l'interrupteur d'alimentation suivants :

- **I** signifie MARCHE.
- **O** signifie ARRET.

Emplacements des étiquettes Avertissement et Attention sur le terminal

Des étiquettes  **AVERTISSEMENT** et  **ATTENTION** ont été apposées sur le terminal, aux emplacements indiqués ci-dessous. Pour plus de sécurité, veuillez suivre les instructions et manipuler le terminal comme indiqué.

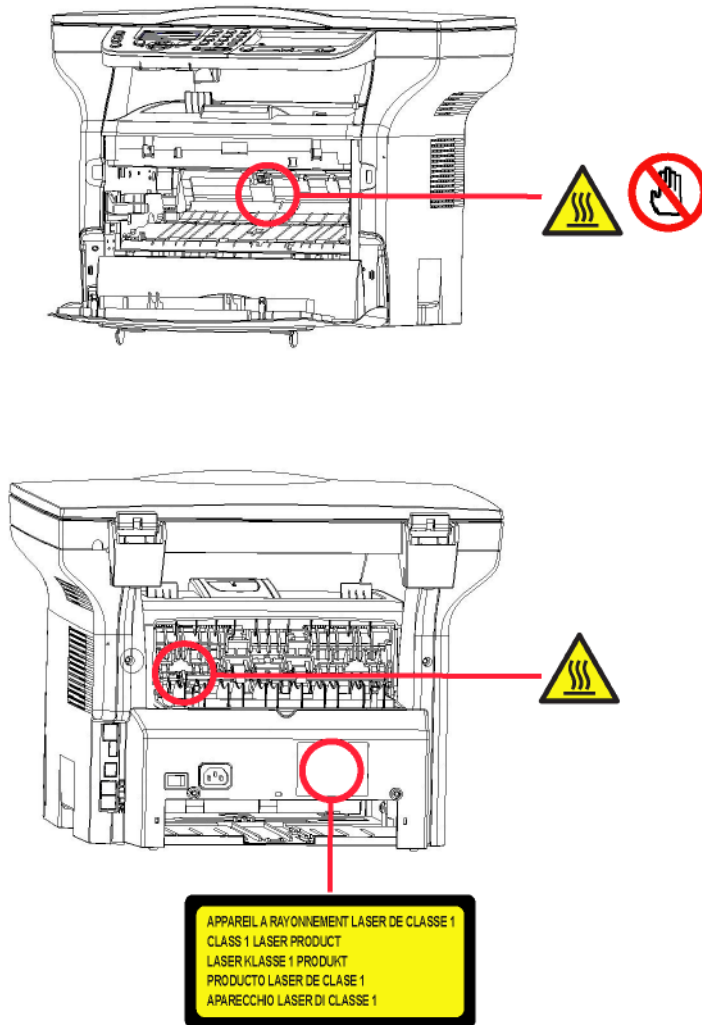

		CAUTION Hot surface avoid contact
ATTENTION	Surface chaude	Évitez tout contact
ACHTUNG	Heiße Oberfläche	Kontakt vermeiden
ATTENZIONE	Superficie calda	Evitare il contatto
PRECAUCIÓN	No tocar.	Zona muy caliente.
VOORZICHTIG	Heet oppervlak	vermijd contact
FÖRSIKTIGT	Het yta. Rör ej.	
FORSIGTIG	Varm overflade,	undgå berøring
FORSIKTIG	Varm overflate,	unngå kontakt
OSTRZEŻENIE	Gorąca powierzchnia	nie dotykać
CUIDADO	Superficie quente	Evitar contacto
POZOR	Horký povrch	nedotýkat se
FIGYELEM	Ne érintse meg a	forró felületeket!
TÄRKEÄÄ	Kuuma pinta	älä koske.
ОСТОРОЖНО	Горячая поверхность	Избегайте контакта
注意	表面高温、清勿接触。	
注意	表面高温請勿碰觸	
고온주의	표면이 뜨거우므로 만지지	않도록 주의해 주십시오.
注意	表面が熱くなっています	ので触らないでください。

Environnement

La protection de l'environnement est une préoccupation essentielle du fabricant. Le fabricant a la volonté d'exploiter des installations respectueuses de l'environnement et a choisi d'intégrer la performance environnementale dans l'ensemble du cycle de vie de ses produits, de la phase de fabrication à la mise en service, l'utilisation et l'élimination.

Les piles et batteries

Si votre produit contient des piles ou des batteries, ces dernières doivent être déposées dans les points de collecte désignés.

Le produit

Utilisateurs aux Etats-Unis, en Suisse et en Norvège

Nos produits contiennent des composants de haute qualité et sont conçus pour faciliter le recyclage.

Nos produits et nos emballage sont marqués du symbole ci-dessous.



Ce symbole indique que le produit ne doit pas être traité comme un déchet classique. Il doit être traité séparément via les systèmes de récupération et de collecte appropriés. En suivant ces instructions, vous vous assurez que ce produit est traité correctement et que vous participez à la réduction des impacts potentiels sur l'environnement et la santé pouvant résulter d'un traitement inapproprié. Le recyclage des produits permet d'économiser les ressources naturelles et de protéger notre environnement.

Pour plus de détails sur la collecte et le recyclage de ce produit, veuillez contacter le magasin d'achat, votre revendeur local, votre représentant commercial ou technique local.

Tous les autres utilisateurs

Si vous souhaitez jeter ce produit, veuillez contacter les autorités locales, le magasin d'achat, votre revendeur local votre représentant commercial ou technique local.

Licence d'usage du logiciel

LISEZ ATTENTIVEMENT TOUS LES TERMES ET CONDITIONS DE LA PRESENTE LICENCE AVANT D'OUVRIR L'ENVELOPPE CACHETEE CONTENANT LE LOGICIEL. L'OUVERTURE DE CETTE ENVELOPPE IMPLIQUE VOTRE ACCEPTATION DE CES TERMES ET CONDITIONS.

Au cas où vous n'accepteriez pas les termes de cette licence, veuillez retourner à votre revendeur l'emballage du CD-ROM, sans l'avoir ouvert, ainsi que les autres composants du produit.

Définition

Le Logiciel désigne les programmes et la documentation associée.

Licence

- Cette licence vous permet d'utiliser le Logiciel sur des ordinateurs personnels connectés sur un réseau local. Vous n'avez le droit d'utiliser le Logiciel que pour imprimer sur un seul terminal multifonction, vous ne pouvez prêter ou concéder à des tiers un droit d'usage sur le Logiciel.
- Vous êtes autorisé à effectuer une copie de sauvegarde.
- Cette licence est non-exclusive et non-transférable.

Propriété

Le fabricant ou ses fournisseurs conservent le droit de propriété du Logiciel. Vous ne devenez propriétaire que du CD-ROM. Vous ne devez pas modifier, adapter, décompiler, traduire, créer d'œuvre dérivée, louer ou vendre le Logiciel ou la documentation. Tous droits non expressément concédés sont réservés par le fabricant ou ses fournisseurs.

Durée

Cette licence reste en vigueur jusqu'à sa résiliation. Vous pouvez la résilier en détruisant le programme et la documentation ainsi que toutes les copies de ceux-ci. Cette licence serait automatiquement résiliée au cas où vous ne respecteriez pas les termes de cette licence. En cas de résiliation, vous vous engagez à détruire toutes les copies du programme et de la documentation.

Garantie

Le Logiciel est fourni « en l'état » sans garantie d'aucune sorte, ni expresse, ni implicite, y compris, de façon non limitative, sans garantie d'adaptation commerciale et d'aptitude à une utilisation particulière ; tous les risques en ce qui concerne les résultats et performances de ce Logiciel sont assumés par l'acheteur. Au cas où le programme s'avérerait défectueux, tous les frais de réparation ou de remise en état seraient pris en charge par l'acheteur.

Le titulaire de la licence bénéficie toutefois de la garantie suivante : le CD-ROM sur lequel le Logiciel est enregistré est garanti, sans défaut matériel ou de fabrication dans des conditions d'utilisation et de fonctionnement normales pendant une période de quatre-vingt dix (90) jours à compter de la date de livraison, la copie de votre reçu faisant foi. Dans le cas où le défaut du CD-ROM se produirait à la suite d'un accident ou d'une mauvaise utilisation, ce CD-ROM ne serait pas remplacé dans le cadre de la garantie.

Responsabilité

Si le CD-ROM ne fonctionne pas correctement, envoyez-le à votre revendeur, accompagné d'une copie de la facture d'achat. Le remplacement du CD-ROM dépend uniquement de la responsabilité du revendeur. Ni le fabricant ni qui que ce soit impliqué dans la création, la réalisation, la commercialisation ou la livraison de ce programme ne serait être responsable des dommages directs, indirects ou immatériels, tels que, cette liste n'étant pas limitative, perte d'informations, perte de temps, perte d'exploitation, perte de revenus, perte de clientèle, à la suite de l'utilisation ou de l'incapacité d'utiliser un tel programme.

Evolution

Dans un souci d'amélioration constant, le fabricant se réserve le droit de faire évoluer les caractéristiques du Logiciel sans préavis. En cas d'évolution, votre droit d'utilisation ne vous donne pas droit à des mises à jour gratuites.

Marques déposées

Companion Suite Pro est une marque déposée de Sagem Communications.

Adobe® et les produits Adobe® cités sont des marques déposées d'Adobe Systems Incorporated.

PaperPort®11SE est une marque déposée de ScanSoft.

Microsoft® Windows 2000®, Microsoft® Windows Server 2003®, Microsoft® Windows XP®, Microsoft® Windows Vista® et tout autre produit Microsoft® mentionné sont des marques de Microsoft Corporation déposées et/ou utilisées aux Etats-Unis et/ou dans d'autres pays.

Toutes les autres marques ou noms de produits cités à titre d'exemple ou d'information sont des marques déposées de leurs détenteurs respectifs.

Les copies d'écran présentées dans ce guide de l'utilisateur ont été faites sous Windows Vista. Si vous utilisez un autre système d'exploitation, les écrans peuvent être différentes de celles présentées dans ce manuel.

Remarque

Ne copiez jamais ou n'imprimez jamais des documents dont la reproduction est interdite par la loi.

L'impression et la copie des documents suivants sont généralement interdites par la loi : billets de banques, timbres fiscaux, titres bancaires, certificats d'action, relevé de compte bancaire, chèques, passeports et permis de conduire.

La liste ci-dessus est donnée à titre d'exemple, mais n'est pas exhaustive. Nous n'assurons aucune responsabilité quant à son exhaustivité ou sa validité.

En cas de doute sur la légalité de la copie ou de l'impression de certains documents, adressez-vous à un conseiller juridique.

Les informations contenues dans ce livret d'utilisation sont sujettes à modification sans préavis.

Installation

Conditions d'emplacement

En choisissant un emplacement approprié, vous préservez la longévité du terminal. Vérifiez que l'emplacement sélectionné présente les caractéristiques suivantes :

- Choisissez un emplacement bien aéré.
- Veillez à ne pas obturer les grilles d'aération situées sur les côtés gauche et droit de l'appareil. Lors de l'installation, veillez à placer le terminal à une trentaine de centimètres de tout objet afin de faciliter l'ouverture des capots.
- Assurez-vous que cet emplacement ne présente aucun risque d'émission d'ammoniaque ou d'autres gaz organiques.
- La prise électrique avec terre (reportez-vous aux consignes de sécurité présentées au chapitre **Sécurité**) à laquelle vous envisagez de connecter le terminal doit se situer à proximité de celui-ci et être aisément accessible.
- **Assurez-vous que le terminal n'est pas directement exposé aux rayons du soleil.**
- Veillez à ne pas placer le terminal dans une zone exposée à un courant d'air généré par un système de conditionnement d'air, de chauffage ou de ventilation, ni dans une zone sujette à de grands écarts de température ou d'humidité.
- Choisissez une surface solide et horizontale sur laquelle le terminal ne sera pas exposé à de fortes vibrations.
- **Eloignez le terminal de tout objet susceptible d'obstruer ses orifices d'aération.**
- Ne placez pas le terminal à proximité de tentures ou d'autres objets combustibles.
- Choisissez un emplacement où les risques d'éclaboussures d'eau ou d'autres liquides sont limités.
- Assurez-vous que cet endroit est sec, propre et sans poussière.

Précautions d'utilisation

Tenez compte des importantes précautions ci-dessous lors de l'utilisation du terminal.

Environnement d'exploitation :

- Température : 10 °C à 27 °C [50 °F à 80,6 °F] avec une humidité ambiante comprise entre 15 et 80 % (jusqu'à 32 °C [89,6 °F] avec une humidité ambiante comprise entre 15 et 54 %).

Terminal :

La section ci-dessous décrit les précautions à prendre lors de l'utilisation du terminal :

- En cours d'impression, ne mettez jamais le terminal hors tension ou n'ouvrez jamais ses capots.
- N'utilisez jamais de gaz ou de liquides inflammables, ou des objets susceptibles de générer un champ magnétique à proximité du terminal.
- Lorsque vous débranchez le cordon secteur, saisissez toujours la fiche en évitant de tirer sur le cordon. Un cordon endommagé représente une source potentielle d'incendie ou de décharge électrique.
- Ne touchez jamais le cordon secteur avec des mains humides. Vous risqueriez de recevoir une décharge électrique.
- Débranchez toujours le cordon secteur avant de déplacer le terminal. A défaut, vous risqueriez d'endommager le cordon et de créer un risque d'incendie ou de décharge électrique.
- Débranchez toujours le cordon secteur lorsque vous envisagez de ne pas utiliser le terminal pendant une période prolongée.
- Ne posez jamais d'objets sur le cordon secteur, ne tirez jamais dessus et ne le pliez jamais. Cela pourrait créer un risque d'incendie ou de décharge électrique.
- Veillez toujours à ce que le terminal ne repose jamais sur le cordon secteur ou les câbles de communication de tout autre appareil électrique. Veillez également à ce qu'aucun cordon ni câble ne soit introduit dans le mécanisme du terminal. Cela vous exposerait à un risque de mauvais fonctionnement du terminal ou à un risque d'incendie.
- Assurez-vous que l'imprimante est hors tension avant de connecter ou de déconnecter un câble d'interface sur l'imprimante (utilisez un câble d'interface blindé).
- N'essayez jamais de retirer un panneau ou un capot fixé. Le terminal contient des circuits haute tension. Tout contact avec ces circuits peut entraîner un risque de décharge électrique.
- N'essayez jamais de modifier le terminal. Cela pourrait créer un risque d'incendie ou de décharge électrique.
- Veillez toujours à ce que les trombones, agrafes ou autres petites pièces métalliques ne pénètrent pas dans le terminal par les orifices d'aération ou d'autres ouvertures. De tels objets créent un risque d'incendie ou de décharge électrique.

- Evitez que de l'eau ou tout autre liquide ne se répande sur le terminal ou à proximité de celui-ci. Tout contact du terminal avec de l'eau ou du liquide peut créer un risque d'incendie ou de décharge électrique.
- Si du liquide ou une pièce métallique pénètre accidentellement dans le terminal,mettez-le immédiatement hors tension,débranchez le cordon secteur et contactez votre revendeur. A défaut,vous vous exposeriez à un risque d'incendie ou de décharge électrique.
- En cas d'émission de chaleur,de fumée,d'odeurs inhabituelles ou de bruits anormaux,mettez le terminal hors tension,débranchez-le immédiatement,puis contactez votre revendeur. A défaut,vous vous exposeriez à un risque d'incendie ou de décharge électrique.
- Evitez d'utiliser le terminal pendant un "orage électrique",ceci peut présenter un risque de choc électrique causé par la foudre.

Papier destiné à l'impression : si vous utilisez du papier déjà imprimé par votre terminal ou une autre imprimante,la qualité d'impression peut ne pas être optimale.

**ATTENTION**

Veillez à placer le terminal dans un local bien aéré. Le fonctionnement de l'imprimante génère en effet une petite quantité d'ozone. Une odeur désagréable peut se dégager de l'imprimante si celle-ci fonctionne de façon intensive dans un local mal aéré. Pour une utilisation sûre,veillez à placer le terminal dans un local bien ventilé.

Consignes de sécurité

Lorsque vous utilisez votre produit,vous devez toujours respecter les consignes de sécurité suivantes.

Sécurité pendant le fonctionnement

Les informations relatives à la sécurité ci-après utilisent les symboles importants suivants :

	AVERTISSEMENT :	Indique une situation potentiellement dangereuse qui,en cas de non-respect des consignes,risque d'entraîner la mort ou des blessures graves.
	ATTENTION :	Indique une situation potentiellement dangereuse qui,en cas de non-respect des consignes,risque d'entraîner une blessure mineure ou modérée,ou encore d'endommager le matériel.

**AVERTISSEMENT**

- Raccordez le cordon secteur directement sur la prise murale et n'utilisez jamais de rallonge.
- Débranchez la prise de courant (en tirant sur la prise,et non sur le cordon) si le cordon d'alimentation ou la prise est usé ou endommagé.
- Pour éviter tout risque de décharge électrique ou d'exposition à un rayonnement laser,ne retirez aucun couvercle ni aucune vis autre que celles spécifiées dans le guide de l'utilisateur.
- Mettez le terminal hors tension et débranchez la prise de courant (en tirant sur la prise,et non sur le cordon) dans chacune des situations suivantes :
 - Vous renversez quelque chose dans le produit.
 - Vous avez l'impression que votre produit doit faire l'objet d'un entretien ou d'une réparation.
 - La partie extérieure de votre produit a été endommagée.
- N'incinerez pas les toners usagés ou qui fuient. La poussière du toner peut s'enflammer lorsqu'elle est exposée à une flamme nue.
- La mise au rebus peut s'effectuer chez nos fournisseurs agréés ou dans les lieux de collecte prévus à cet effet.
- Mettez au rebus la cartouche toner (ou bouteille) usagée conformément à la réglementation locale.

 **ATTENTION**

- Protégez le produit contre l'humidité et les éléments météorologiques humides tels que la pluie, la neige, etc.
- Débranchez le cordon secteur de la prise murale avant de déplacer le produit. Lors du déplacement du produit, vous devez vous assurer que le cordon d'alimentation ne sera pas endommagé sous le produit.
- Lorsque vous débranchez la prise de courant de la prise murale, tirez toujours sur la prise (et non sur le cordon).
- Ne laissez jamais tomber des trombones, agrafes ou autres petites pièces métalliques à l'intérieur du produit.
- Conservez le toner (usagé ou neuf), la cartouche toner (ou bouteille), l'encre (usagée ou neuve) ou la cartouche d'encre hors de portée des enfants.
- Prenez soin de ne pas vous couper sur les angles vifs lorsque vous accédez à l'intérieur du produit pour retirer des feuilles de papier mal engagées ou des originaux.
- Pour des raisons liées à la protection de l'environnement, ne jetez pas le produit ou les déchets des fournitures consommées dans le lieu de collecte de vos ordures ménagères. La mise au rebut peut s'effectuer chez nos fournisseurs agréés ou dans les lieux de collecte prévus à cet effet.
- Nos produits sont conçus pour répondre aux normes strictes de qualité et de fonctionnalité, et nous vous conseillons d'utiliser uniquement les fournitures consommables disponibles chez un fournisseur agréé.

Alimentation électrique

La prise de courant doit être installée à proximité du produit et doit être facilement accessible.

Règles applicables aux symboles d'utilisation **AVERTISSEMENT**

Indique des consignes de sécurité importantes.

Le non-respect de ces consignes risque d'entraîner la mort ou des blessures graves. Prenez soin de lire ces consignes. Elles se trouvent dans la section "Consignes de sécurité" de ce manuel.

 **ATTENTION**

Indique des consignes de sécurité importantes.

Le non-respect de ces consignes risque d'entraîner une blessure mineure ou modérée, ou encore d'endommager le terminal ou le matériel. Prenez soin de lire ces consignes. Elles se trouvent dans la section "Consignes de sécurité" de ce manuel.

 **Important**

Indique les points à prendre en considération lors de l'utilisation du terminal, ainsi que des explications

sur les causes possibles d'une mauvaise alimentation du papier, d'une détérioration des originaux ou d'une perte de données. Prenez soin de lire ces explications.

 **Note**



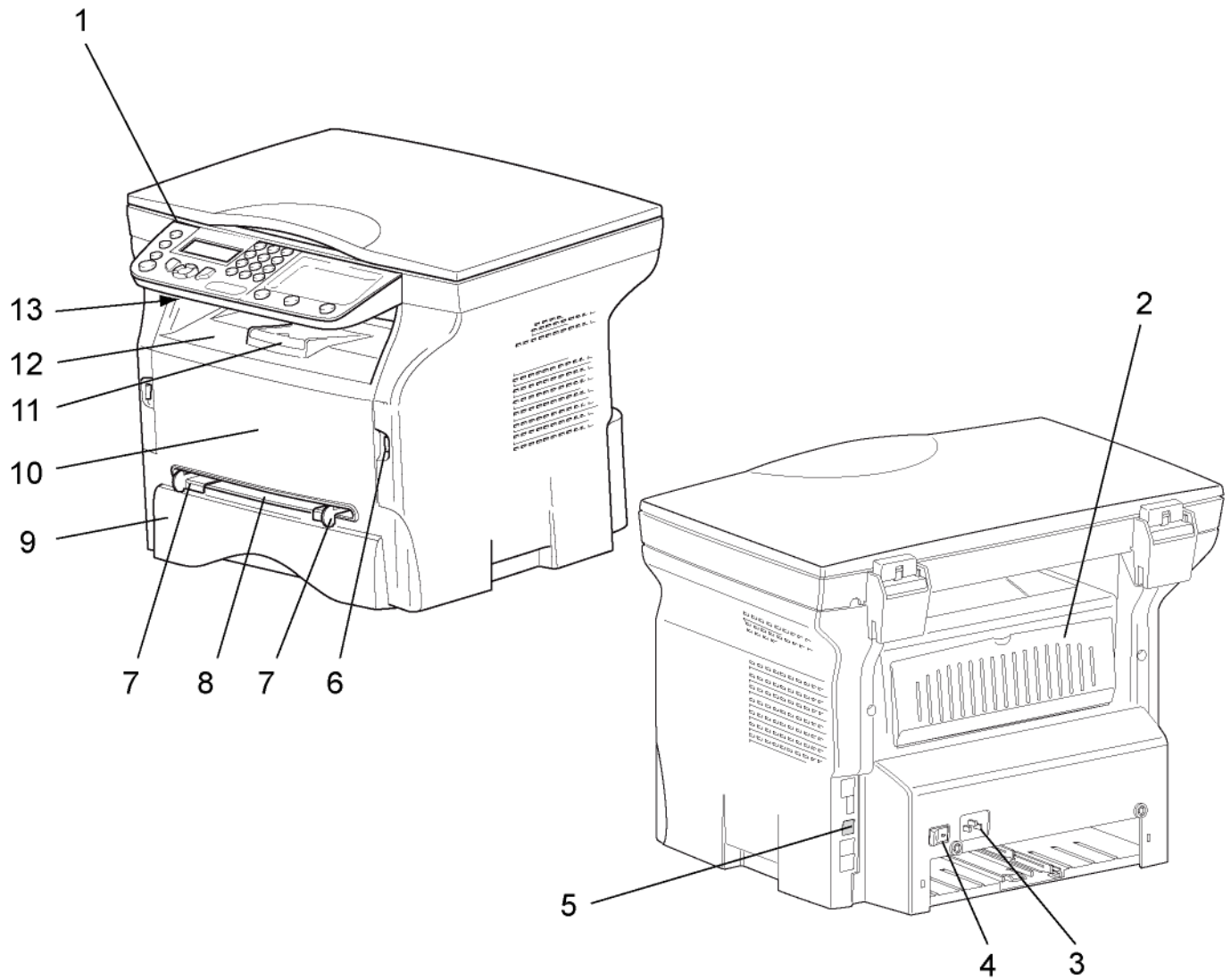





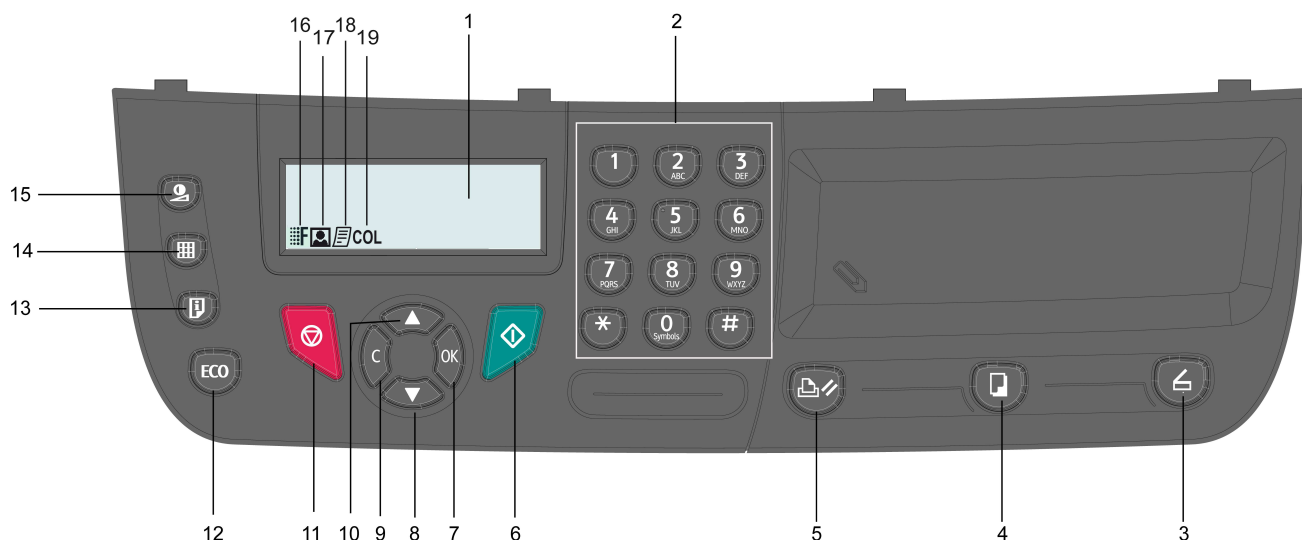





Indique des explications supplémentaires des fonctions du terminal, et des instructions relatives à la résolution des erreurs de l'utilisateur.

Description du terminal**Faces Avant et Arrière**

- | | |
|--|---|
| 1. Panneau de commande | 8. Introducteur manuel |
| 2. Trappe bourrage papier | 9. Bac papier |
| 3. Connexion cordon d'alimentation | 10. Trappe d'accès à la cartouche |
| 4. Interrupteur Marche/Arrêt | 11. Butée rabattable de réception du papier |
| 5. Connecteur USB esclave (pour PC) | 12. Sortie papier |
| 6. Connecteur USB maître (clé USB) | 13. Lecteur carte à puce |
| 7. Guides de réglage papier de l'introducteur manuel | |

Panneau de commande









1. Ecran.
2. Clavier numérique.
3. Touche  : analyse de document vers le PC ou un média (clé USB).
4. Touche  : copie locale.
5. Touche  : arrête les impressions PC en cours.
6. Touche  : Validation.
7. Touche **OK** : valide la sélection affichée.
8. Touche  : accès au menu et navigation dans les menus vers le bas.
9. Touche **C** : retour au menu précédent et correction de la saisie.
10. Touche  : navigation dans les menus vers le haut.
11. Touche  : arrêt de l'opération en cours.
12. Touche  : règle le délai d'activation et le toner save en mode copie.
13. Touche  : accès au menu d'impression (liste des fonctions d'impression, paramètres de l'appareil, etc.).
14. Touche  : réglage de la résolution d'analyse.
15. Touche  : réglage du contraste.
16. Icône  : résolution "Qualité Texte".
17. Icône  : résolution "Photo".
18. Icône  : résolution "Texte".
19. Icône **COL** : mode Couleur.

Accéder aux fonctions du terminal

L'ensemble des fonctions et réglages du terminal sont accessibles via le menu et sont associés à une commande de menu spécifique. Par exemple, les réglages de copie **CONTRASTE** sont identifiés dans le menu à l'aide de la commande **844**.

Deux méthodes permettent d'accéder aux éléments de menu : Pas à pas ou Accès direct.

Pour accéder aux réglages **CONTRASTE** par la méthode Pas à pas :

- 1 Appuyez sur  pour accéder au menu.
- 2 Utilisez les touches  ou  pour parcourir le menu, puis sélectionnez **8-FCT ÉVOLUÉES**. Validez par la touche **OK**.
- 3 Utilisez les touches  ou  pour parcourir le menu **FCT ÉVOLUÉES**, puis sélectionnez **84-COPIE**. Validez par la touche **OK**.
- 4 Utilisez les touches  ou  pour parcourir le menu **COPIE**, puis sélectionnez **844-CONTRASTE**. Validez par la touche **OK**.

Pour accéder aux réglages **CONTRASTE** par la méthode Accès direct :

- 1 Appuyez sur  pour accéder au menu.
- 2 Entrez 844 à l'aide du clavier alphanumérique pour accéder directement à l'élément **CONTRASTE**.

Contenu de l'emballage

L'emballage contient les éléments listés ci-dessous :

Appareil multifonction

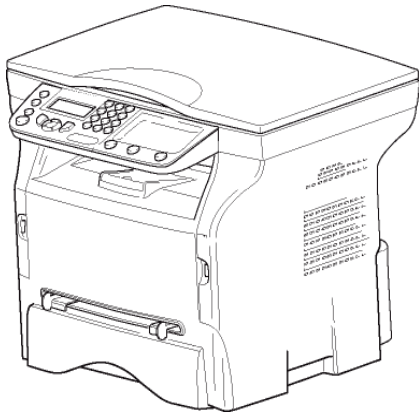

1 cartouche toner

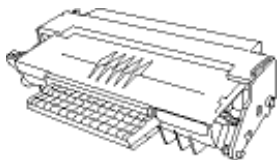

1 guide d'installation et 1 CD-ROM d'installation PC

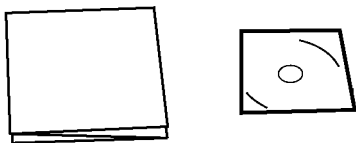

1 Guide de sécurité et des commandes (Europe et Amérique du Nord uniquement)



1 cordon secteur



1 câble USB



Installation de l'appareil

- 1 Déballez l'appareil.
- 2 Installez l'appareil en respectant les consignes de sécurité indiquées au début de ce livret.
- 3 Retirez tous les adhésifs présents sur le terminal.
- 4 Retirez le film de protection plastique de l'écran.

Charger du papier

Chargement du papier dans le bac

- (1) Le papier à utiliser doit être inséré face à imprimer vers le bas, en le faisant buter contre la cloison inférieure et contre la cloison arrière. Si cette dernière condition n'est pas respectée, les problèmes d'alimentation et de bourrages papier peuvent se produire.
- (2) La quantité de papier chargé ne doit pas excéder la capacité de chargement. Dans le cas contraire, cela peut causer des problèmes d'alimentation ou de bourrages papier.
- (3) Eviter d'ajouter du papier à la pile, car cela peut provoquer une double alimentation.
- (4) Lorsque vous retirez le bac papier principal, prenez-le toujours avec les deux mains.

Manipulation du papier

- (1) Corrigez toute ondulation du papier avant le chargement.
- (2) L'ondulation (ou courbure) ne doit pas excéder 10 mm.
- (3) Stockez le papier avec soin pour éviter les problèmes d'alimentation et les défauts d'image dus au papier laissé dans des conditions d'humidité élevées.
Eviter d'ajouter du papier à la pile ou de diviser la pile, car cela peut provoquer des problèmes d'alimentation.

Contrôle d'humidité

- (1) N'utilisez jamais du papier humide ou du papier qui a été laissé dans un paquet ouvert.
- (2) Après ouverture de l'emballage, conservez le papier dans un sachet plastique.
- (3) N'utilisez jamais du papier avec des extrémités ondulées, du papier plissé ou tout autre papier abîmé.

Manipuler l'unité

Chocs pendant l'utilisation

Pendant l'impression, le bac papier, le capot et toute partie du terminal ne doivent subir aucun choc.

Déplacer l'unité

Lorsque vous déplacez l'unité sur un bureau, vous devez la soulever, et non pas la faire glisser.

Manipuler la cartouche toner

- (1) Ne tenez jamais la cartouche toner à l'envers.
- (2) Ne secouez jamais violemment la cartouche toner.

Insertion de papier dans le bac principal

Votre appareil accepte de nombreux formats et types de papier.



Important

Reportez-vous au chapitre
Caractéristiques pour connaître les
différents formats et types de papier.

- 1 Sortez complètement le bac papier.

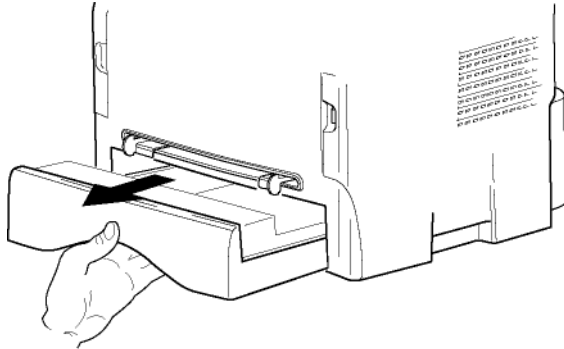

- 2 Poussez le plateau inférieur vers le bas jusqu'à ce qu'il s'enclenche.

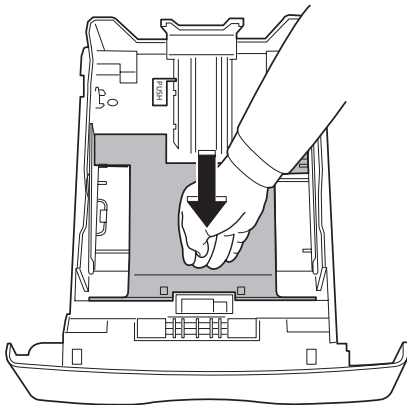

- 3 Réglez la butée située à l'arrière du bac en appuyant sur le levier "PUSH" (A). Ensuite ajustez les guides papier latéraux au format du papier en appuyant sur le levier (B) situé sur le guide gauche. Ajustez le guide papier longitudinal au format du papier en appuyant sur le levier (C).

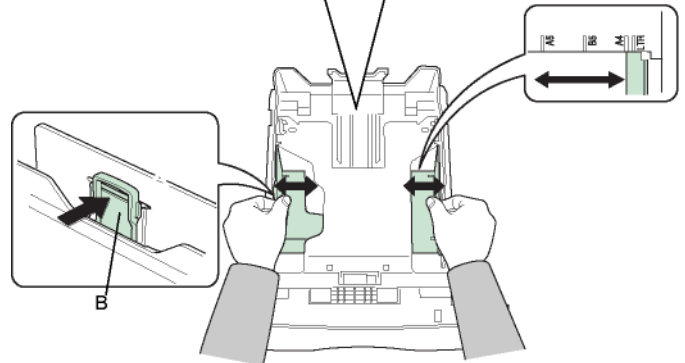
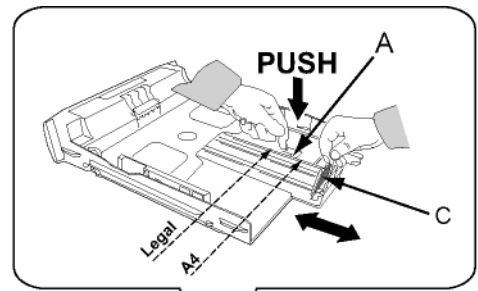

- 4 Prenez une pile de papier, effeuillez-la puis aplanissez le papier sur une surface plane.

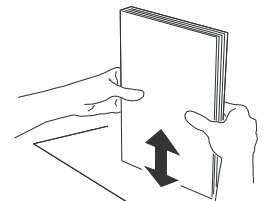

- 5 Placez la pile de papier dans le bac (200 feuilles pour du papier 80 g/m², par exemple).
- 6 Remettez le bac dans son logement.

Installation de la cartouche

- 1 Placez-vous face à l'appareil.
- 2 Pressez du côté gauche et du côté droit de la trappe et tirez-la simultanément vers vous.

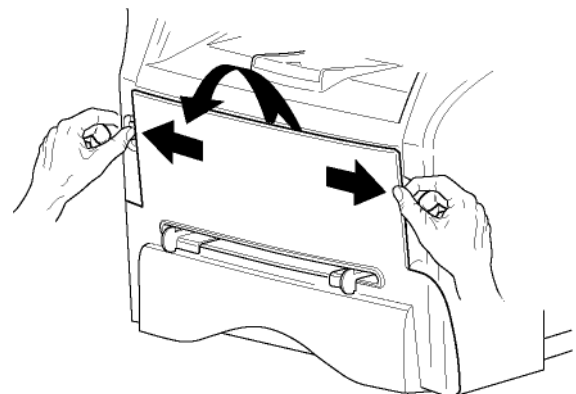

- 3 Déballez la cartouche, secouez doucement la cartouche 5 ou 6 fois pour répartir régulièrement le toner dans la cartouche.
Secouer avec soin la cartouche garantira le nombre maximum de copies par cartouche.

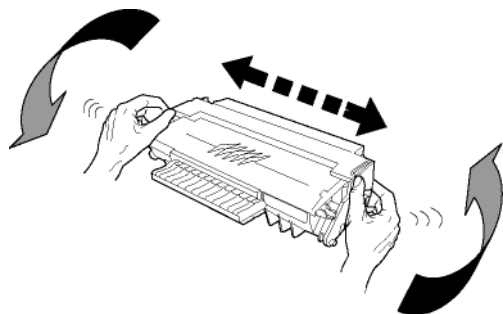

- 4 Prenez-la par sa poignée.
5 Insérez la cartouche dans son compartiment en la poussant à fond jusqu'à son enclenchement (dernier mouvement vers le bas).

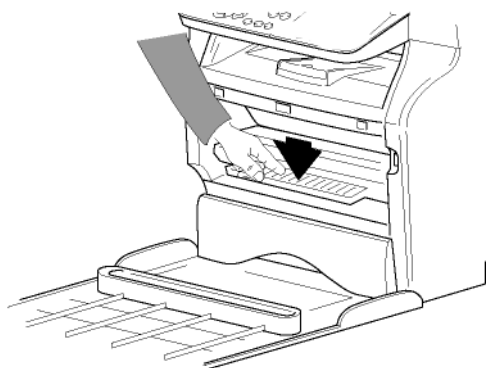
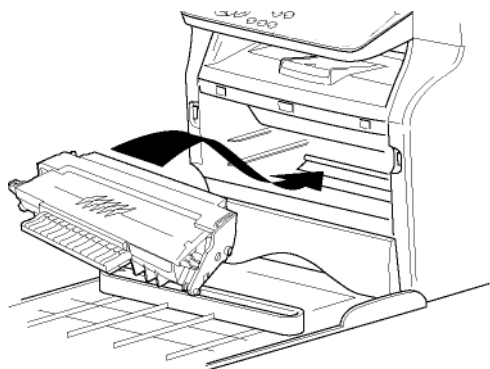

- 6 Refermez la trappe.

Butée de réception papier

Ajustez la butée de réception papier, en fonction du format de document à imprimer. N'oubliez pas de relever la partie rabattable de la butée pour empêcher les feuilles de tomber.

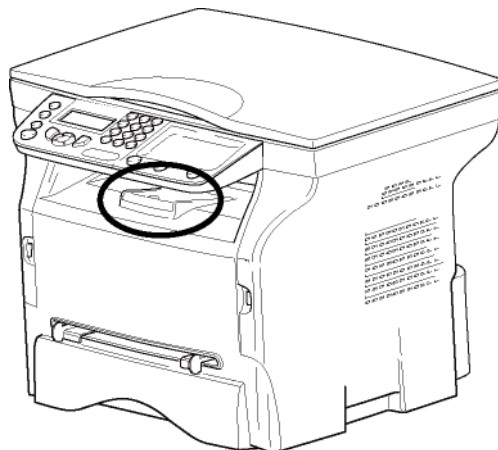

Mise en service de votre appareil

Raccordement de l'appareil



AVERTISSEMENT

Avant de brancher le cordon secteur, reportez-vous impérativement aux **Consignes de sécurité**, page 1.

- 1 Raccordez le cordon secteur sur l'appareil.
- 2 Assurez-vous que l'interrupteur Marche/Arrêt est sur Arrêt (position O). Branchez le cordon secteur sur la prise murale.

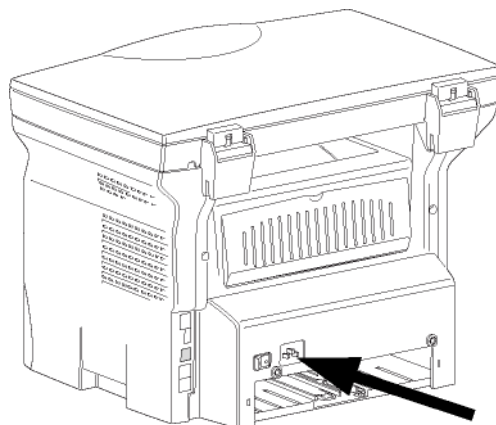

AVERTISSEMENT

Le cordon secteur est utilisé comme point de coupure du bloc d'alimentation 230 V. Par précaution, la prise doit être située à proximité de l'appareil et doit être facilement accessible en cas de danger.

- 3 Appuyez sur le bouton Marche/Arrêt pour allumer votre appareil (position I).



Configuration initiale de l'appareil

Après quelques secondes, une fois que l'appareil a un peu chauffé, la fonction **Installation rapide** est lancée et l'écran à cristaux liquides affiche le message suivant :

- 1 - FRANCAIS
- 2 - ENGLISH

La fonction **Installation rapide** vous aidera à configurer votre appareil en vous guidant à travers toutes les étapes de paramétrage de base.

Si vous souhaitez modifier le paramètre affiché, appuyez sur la touche **OK**. Si vous ne souhaitez pas modifier le paramètre affiché, appuyez sur **C** : la fonction **Installation rapide** affiche alors le paramètre de base suivant.

Si vous ne souhaitez pas procéder à la configuration initiale, appuyez sur la touche . Un message de confirmation apparaît. Appuyez de nouveau sur la touche  pour confirmer.

*Pour modifier manuellement et personnaliser les paramètres de l'appareil, reportez-vous à **Paramètres/Réglages**, page 20.*



Note

- 1 Sélectionnez la langue souhaitée à l'aide de la touche **▼** ou **▲** et validez en appuyant sur **OK**.

La configuration est à présent terminée et la liste des fonctions s'imprime automatiquement.

L'écran affiche le message **PLUS DE PAPIER** si aucun papier n'a été chargé dans le bac papier (voir **Chargement du papier dans le bac**, page 12). Une fois le papier chargé, l'impression reprend.

Insertion de papier dans l'introducteur manuel

L'introducteur manuel vous permet d'utiliser des formats de papiers variés avec un grammage plus important que celui utilisable dans le bac papier.

Une seule feuille ou enveloppe peut être insérée à la fois.



Important

*Reportez-vous au chapitre **Caractéristiques pour connaître les différents formats et types de papier**.*

- 1 Ecartez au maximum les guides de l'introducteur manuel.

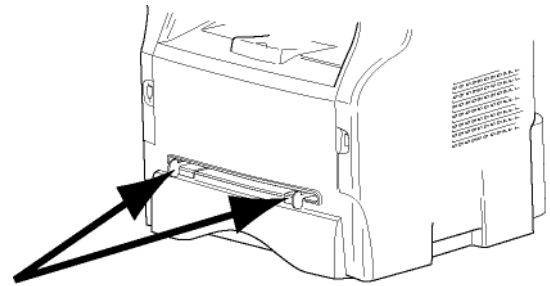

- 2 Insérez une feuille ou une enveloppe dans l'introducteur manuel.
- 3 Ajustez les guides papier contre les bords droit et gauche de la feuille ou de l'enveloppe.
- 4 Lorsque vous imprimez, assurez-vous que le format de papier choisi correspond au format sélectionné sur l'imprimante.

Remarque : lors de l'utilisation d'enveloppes

- Utilisez uniquement l'introducteur manuel.
- La zone recommandée doit être le secteur qui exclut 15 mm du bord principal et 10 mm des bords gauche, droit et arrière.
- Quelques lignes froissées peuvent être ajoutées dans la pleine copie pour éliminer tout chevauchement.
- L'impression peut être incorrecte pour les enveloppes qui sont hors recommandation.
- Aplatissez manuellement toute enveloppe courbée après impression.
- De petits plis peuvent apparaître sur le bord du côté large de l'enveloppe. Sur le verso on peut obtenir un effet flou ou une impression moins nette.
- Préparez l'enveloppe en appuyant correctement sur la ligne de pli des quatre bords, après avoir vidé l'air de l'intérieur.
- Placez ensuite l'enveloppe en position appropriée pour éviter tout pli ou déformation.
- Le conditionnement du papier n'est pas autorisé. De plus, il doit être utilisé dans un environnement de bureau normal.

Copie

Votre appareil vous offre la possibilité de faire des copies en un ou plusieurs exemplaires.

Vous pouvez également régler de nombreux paramètres afin de réaliser des copies selon votre convenance.



Copie simple

Dans ce cas, ce sont les paramètres par défaut qui sont appliqués.

- 1 Placez le document à copier, côté à copier contre la vitre et en respectant les indications situées autour de la vitre.
- 2 Appuyez deux fois sur la touche . La copie est réalisée en prenant en compte les paramètres par défaut.

Copie en mode Economie de Toner

Le mode ECO permet de diminuer la quantité de toner consommée sur la page et de réduire ainsi les coûts d'impression. Lorsque vous utilisez ce mode, la consommation de toner est réduite et la densité d'impression est plus claire.

- 1 Placez le document à copier, côté à copier contre la vitre et en respectant les indications situées autour de la vitre.
- 2 Appuyez sur la touche .
- 3 Appuyez sur la touche .

Copie élaborée

La copie élaborée permet de faire des réglages particuliers pour la copie en cours.



Note

Vous pouvez commencer la copie en appuyant sur la

touche  à tout moment dans les étapes ci-dessous.

- 1 Placez le document à copier, côté à copier contre la vitre et en respectant les indications situées autour de la vitre.



Note

Après l'étape 1, vous pouvez entrer directement le nombre de copies depuis le clavier numérique, puis appuyer sur la touche OK pour valider. Reportez-vous ensuite à l'étape 4.

- 2 Appuyez sur la touche .
- 3 Entrez le nombre de copies souhaité et validez par la touche **OK**.
- 4 Choisissez le bac papier **BAC AUTOMATIQU.** ou **BAC MANUEL** à l'aide des touches \blacktriangle ou \blacktriangledown , puis validez par la touche **OK**.
- 5 Choisissez à l'aide de la touche \blacktriangle ou \blacktriangledown l'option d'impression (voir exemples ci-dessous) selon le mode d'analyse choisi :
1 Page vers 1, 1 Page vers 4 ou **1 page vers 9**.

Copie en POSTER

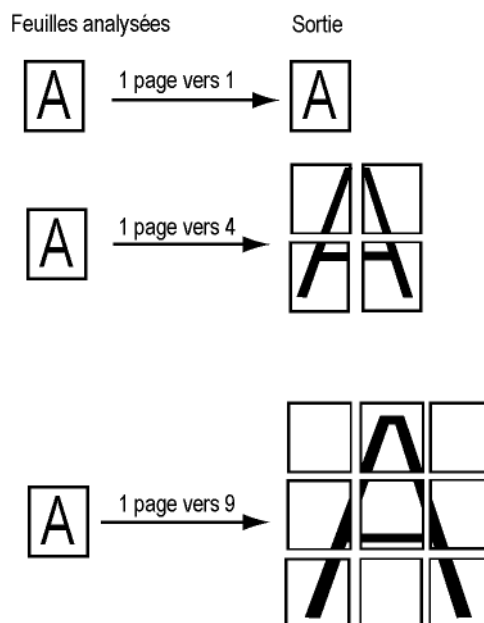

Validez par la touche **OK**.

- 6 Ajustez la valeur du zoom désiré, de **25 % À 400 %** à l'aide des touches \blacktriangle ou \blacktriangledown , puis validez par la touche **OK** (disponible uniquement en mode de copie **1 page sur 1**).
- 7 Ajustez les valeurs d'origine désirées à l'aide des touches \blacktriangle ou \blacktriangledown du clavier numérique, puis validez par la touche **OK**.
- 8 Choisissez la résolution **BROUILLON**, **AUTO**, **QUALITÉ TEXTE** ou **PHOTO** à l'aide des touches \blacktriangle ou \blacktriangledown , puis validez par la touche **OK**.
- 9 Ajustez la valeur du contraste désiré à l'aide des touches \blacktriangle ou \blacktriangledown , puis validez par la touche **OK**.
- 10 Ajustez la valeur de la luminosité désirée à l'aide des touches \blacktriangle ou \blacktriangledown , puis validez par la touche **OK**.
- 11 Choisissez le type de papier **NORMAL**, **EPAIS** à l'aide des touches \blacktriangle ou \blacktriangledown , puis validez par la touche **OK**.

Mode Copie Carte d'identité

La fonction Copie CARTE D'IDENTITE est utilisée pour copier les deux côtés d'une carte d'identité ou d'un document de type permis de conduire sur une feuille de format A4 (taille du document original < A5) ou sur une feuille au format Lettre (taille du document original < Statement).

L'écran affiche les instructions utiles (lorsque le document original doit être placé, lorsque le document doit être retourné, etc.) et vous demande une confirmation pour lancer la tâche.

Important

Les réglages de Zoom et d'Origine ne sont pas disponibles dans ce mode de copie.

- Appuyez sur la touche .
- Entrez le chiffre correspondant au nombre de copies souhaité et validez-le par la touche **OK**.
- Choisissez le bac papier **AUTOMATIQUE** ou **MANUEL** à l'aide de la touche \blacktriangledown ou \blacktriangle , puis validez par la touche **OK**.

Important

La copie en mode Carte d'identité n'est possible qu'en format A4 (taille du document original < A5) ou Lettre (taille du document original < Statement). Vérifiez que le bac papier sélectionné utilise le format papier approprié.

- Sélectionnez l'option de copie **CARTE D'IDENTITE** à l'aide de la touche \blacktriangle ou \blacktriangledown puis validez par la touche **OK**.
- Choisissez la résolution **AUTO**, **TEXTE**, **QUALITE TEXTE** ou **PHOTO** selon la qualité d'impression souhaitée à l'aide de la touche \blacktriangle ou \blacktriangledown , puis validez par la touche **OK**. Pour des résultats optimaux de documents d'identité, sélectionnez la résolution **PHOTO**.
- Ajustez la valeur du contraste souhaité à l'aide de la touche \blacktriangle ou \blacktriangledown , puis validez par la touche **OK**.
- Ajustez la valeur de la luminosité souhaitée à l'aide de la touche \blacktriangle ou \blacktriangledown , puis validez par la touche **OK**.
- Choisissez le type de papier **NORMAL**, **EPAIS** à l'aide de la touche \blacktriangle ou \blacktriangledown , puis validez par la touche **OK**.
L'écran à cristaux liquides affiche le message suivant :

**METTRE CARTE ID
PUIS OK**

- Placez votre carte d'identité ou tout autre document officiel contre la vitre du scanner à plat, comme indiqué ci-après

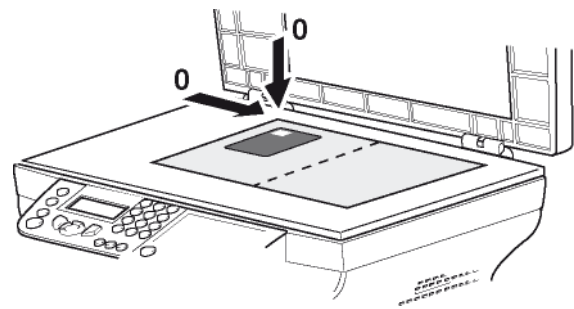

- Appuyez sur la touche **OK**.

Le document est scanné, puis l'écran affiche le message suivant :

**RETOURNEZ DOC
PUIS OK**

- Retournez votre document puis validez par la touche **OK**.

L'appareil imprime une copie de votre document.

Réglages particuliers pour la copie

Les réglages effectués par ce menu deviennent les réglages par défaut de l'appareil après votre validation.

Important



Lorsque la qualité de la copie ne vous paraît plus satisfaisante, vous pouvez effectuer un calibrage.

Réglage de la résolution

*Le paramètre **RÉSOLUTION** vous permet de régler la résolution en photocopie.*

▼ 841 - FCT EVOLUEES/COPIE/RESOLUTION

- Choisissez la résolution à l'aide des touches \blacktriangle ou \blacktriangledown en vous reportant au tableau suivant :

Fonction	Signification	Icône
AUTO	Basse résolution.	aucune
TEXTE	Résolution standard pour documents contenant texte et graphiques.	
QUALITE TEXTE	Résolution adaptée aux documents contenant du texte.	
PHOTO	Résolution adaptée aux documents contenant des photographies.	

- Validez votre choix en appuyant sur la touche **OK**.



Note

Vous pouvez également modifier temporairement la résolution en appuyant sur la touche .

Paramétrer le zoom

Le paramètre **ZOOM** vous permet de réduire ou d'agrandir une partie d'un document en choisissant l'origine et la valeur du zoom, de 25 à 400 %, à appliquer au document.

▼ 842 - FCT EVOLUEES/COPIE/ZOOM

- 1 Entrez la valeur du zoom désirée à l'aide du clavier alphanumérique ou sélectionnez une valeur parmi des valeurs prédéfinies à l'aide des touches ▲ et ▼.
- 2 Validez votre choix en appuyant sur la touche **OK**.

Paramétrer l'origine d'analyse

Si vous le souhaitez, vous pouvez changer l'origine du scanner.

En saisissant de nouvelles valeurs de X et Y exprimées en mm (X < 210 et Y < 280), vous déplacez la zone analysée comme indiqué sur la figure ci-dessous.

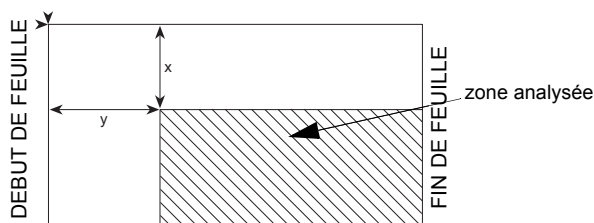



▼ 843 - FCT EVOLUEES/COPIE/ORIGINE

- 1 Sélectionnez les coordonnées X et Y à l'aide des touches ▲ ou ▼.
- 2 Réglez les coordonnées désirées à l'aide des touches ▲ ou ▼, validez votre choix en appuyant sur la touche **OK**.

Réglage du contraste

Le paramètre **CONTRASTE** permet de choisir le contraste en photocopie.

▼ 844 - FCT EVOLUEES/COPIE/CONTRASTE

- 1 Réglez le contraste désiré à l'aide des touches ▲ et ▼, validez votre choix en appuyant sur la touche **OK**.
- 2 Vous pouvez également régler directement le contraste désiré à l'aide de la touche , appuyez plusieurs fois sur cette touche jusqu'au réglage désiré sans passer par le Menu 845.
- 3 Sortez de ce menu en appuyant sur la touche .

Réglage de la luminosité

Le paramètre **LUMINOSITÉ** permet d'éclaircir ou d'assombrir votre document original.

▼ 845 - FCT EVOLUEES/COPIE/LUMINOSITE

- 1 Réglez la luminosité désirée à l'aide des touches ▲ et ▼.

- 2 Validez votre choix en appuyant sur la touche **OK**.

- 3 Sortez de ce menu en appuyant sur la touche .

Réglage du type de papier

▼ 851 - FCT EVOLUEES/SCAN. ET IMPR/PAPIER

- 1 Sélectionnez le papier **NORMAL** ou **EPAIS** que vous utilisez à l'aide des touches ▲ et ▼.
- 2 Validez votre réglage en appuyant sur la touche **OK**.
- 3 Sortez de ce menu en appuyant sur la touche .

Sélection du bac papier

La sélection de l'option **Automatique** peut avoir deux significations, en fonction du format de papier défini sur les bacs papier. Le tableau suivant décrit ces différents cas.

	Bac par défaut	Bac utilisé pour la copie
Même format de papier dans les bacs	AUTOMATIQUE	Sélection entre le bac principal et le bac manuel.
	MANUEL	Le bac manuel est utilisé.
Format de papier différent dans les bacs	AUTOMATIQUE	Le bac principal est utilisé.
	MANUEL	Le bac manuel est utilisé.

▼ 852 - FCT EVOLUEES/SCAN. ET IMPR/BAC PAPIER

- 1 Sélectionnez le bac papier à utiliser, **AUTOMATIQUE** ou **MANUEL** à l'aide des touches ▲ et ▼.
- 2 Validez en appuyant sur la touche **OK**.
- 3 Sortez de ce menu en appuyant sur la touche .

Réglage des marges d'analyse du scanner à plat

Permet de décaler les marges latérales de votre document vers la gauche ou vers la droite lors d'une copie avec votre scanner à plat.

▼ 854 - FCT EVOLUEES/SCAN. ET IMPR/MARGES PLAT

- 1 Réglez le décalage des marges gauche / droite (par pas de 0,5 mm) à l'aide des touches ▲ et ▼.
- 2 Validez en appuyant sur la touche **OK**.
- 3 Sortez de ce menu en appuyant sur la touche .

Réglages des marges d'impression gauche et droite

Permet de décaler les marges latérales de votre document vers la gauche ou vers la droite lors de l'impression.

▼ 855 - FCT EVOLUEES/SCAN. ET IMPR/ MARGES IMPR

- 1 Réglez le décalage des marges gauche / droite (par pas de 0,5 mm) à l'aide des touches ▲ et ▼ .
- 2 Validez en appuyant sur la touche **OK**.
- 3 Sortez de ce menu en appuyant sur la touche .

Réglages des marges d'impression haute et basse

Permet de décaler les marges latérales de votre document vers le haut ou vers le bas lors de l'impression.

▼ 856 - FCT EVOLUEES/SCAN. ET IMPR/TOP IMPR

- 1 Réglez le décalage des marges haut / bas (par pas de 0,5 mm) à l'aide des touches ▲ et ▼ .
- 2 Validez en appuyant sur la touche **OK**.
- 3 Sortez de ce menu en appuyant sur la touche .

Paramétrer le format du papier

Ce menu vous permet de définir le format de papier par défaut du bac manuel et du bac principal. Vous pouvez également paramétrer la largeur de numérisation par défaut.

▼ 857 - FCT EVOLUEES/SCAN. ET IMPR/ FORMAT PAPIER

- 1 Sélectionnez le bac papier pour lequel vous voulez définir un format de papier par défaut à l'aide des touches ▲ et ▼ .
- 2 Validez en appuyant sur la touche **OK**.
- 3 Choisissez le format du papier à l'aide des touches ▲ ou ▼ en vous reportant au tableau suivant :

Bac papier	Format de papier disponible
BAC MAN.	A5, A4, Légal et Letter
BAC AUTO.	A5, A4, Légal et Letter
SCANNER	Letter/Legal et A4

- 4 Validez en appuyant sur la touche **OK**.
- 5 Sortez de ce menu en appuyant sur la touche .

Paramètres/ Réglages

Vous pouvez régler votre terminal à votre guise en fonction de votre utilisation. Vous trouverez dans ce chapitre le descriptif des fonctions.

Vous pouvez imprimer le guide des fonctions et les réglages disponibles de votre terminal multifonction.



Note

Votre terminal fait continuellement l'objet de mises à jour, et de nouvelles fonctions sont disponibles régulièrement. Contactez votre revendeur pour savoir si des mises à jour de firmware sont disponibles pour votre terminal.

Régler la langue d'affichage

Vous pouvez sélectionner une autre langue pour l'affichage des menus. Par défaut, le terminal fonctionne en langue Anglaise.

Pour sélectionner la langue :

▼ 203 - RÉGLAGES / GÉOGRAPHIQUE / LANGUE

- Appuyez sur ▼ et saisissez **203** depuis le clavier. Validez par la touche **OK**.
- Choisissez la langue voulue à l'aide des touches ▼ et ▲, puis validez par la touche **OK**.
- Sortez de ce menu en appuyant sur la touche .

Paramètres techniques

Votre terminal est déjà paramétré par défaut lorsque vous le réceptionnez. Cependant vous pouvez l'adapter à vos besoins exacts en réglant les paramètres techniques.

Pour régler les paramètres techniques :

▼ 29 - REGLAGES / TECHNIQUES

- Sélectionnez le paramètre désiré et validez par la touche **OK**.
- A l'aide des touches ▼ ou ▲, modifiez le réglage des paramètres désirés en vous reportant au tableau ci-après, puis validez par la touche **OK**.

Paramètre	Signification
8 - Eco Energie	Choix du délai pour la mise en veille de l'imprimante : au bout du délai (en minutes) de NON utilisation ou pendant la plage horaire de votre choix, l'imprimante se met en veille. Note : vous pouvez également accéder à cette fonction en appuyant sur la touche  à partir de l'écran inactif.
79 - Toner Management	Ce paramètre vous permet de gérer le consommable. Lorsqu'il est défini sur AVEC [0-10 %], vous ne pouvez remplacer la cartouche toner que lorsque le toner a atteint le seuil défini. Si vous devez remplacer la cartouche toner avant que le toner soit presque épuisé, définissez le paramètre sur AVEC [0-100 %], puis procédez au remplacement de la cartouche toner (voir le chapitre "Maintenance", page 39). Il est fortement déconseillé de désactiver la gestion du toner (paramètre défini sur SANS), car vous risquez de perdre des télécopies et de répandre le toner dans votre mécanisme d'impression. Lorsque le paramètre est défini sur SANS , l'écran affiche TONER ? % .
80 - Toner save	Eclaircit les impressions afin d'économiser l'encre de la cartouche toner
91 - Delai erreur	Délai d'attente avant suppression du document en cours d'impression suite à une erreur de l'imprimante en mode impression PC.
92 - Delai att. imp.	Délai d'attente des données en provenance du PC avant suppression de la tâche en impression PC.
93 - Rempl. format	Modification du format de page. Cela permet d'imprimer un document au format LETTER sur des pages A4 en réglant ce paramètre sur LETTER/A4.

Impression du guide des fonctions



Important Il n'est pas possible d'imprimer sur du papier au format A5.

▼ 51 - PRINT / FUNCTIONS LIST

- Appuyez sur ▼ et saisissez **51** depuis le pavé numérique. L'impression du guide des fonctions est lancée.

Imprimer la liste des réglages



Important

Il n'est pas possible d'imprimer sur du papier au format A5.

Pour imprimer la liste des réglages :

56 - IMPRIMER / REGLAGES

Appuyez sur **▼**, saisissez **56** à l'aide du clavier.

L'impression de la liste des réglages est lancée.



Note

*Vous pouvez également accéder au menu **IMPRIMER** en appuyant sur la touche .*

Verrouillage

Cette fonction permet d'interdire l'accès à l'appareil aux personnes non autorisées. Un code d'accès sera demandé chaque fois qu'une personne désirera utiliser l'appareil. Après chaque utilisation, l'appareil se verrouille automatiquement.

Au préalable vous devez rentrer un code de verrouillage.

▼811 - FCT ÉVOLUÉES / VERROU / CODE VERROU

- 1 Appuyez sur **▼** et saisissez **811** depuis le clavier numérique.
- 2 Saisissez votre code de verrouillage (4 chiffres) depuis le clavier et validez par la touche **OK**.



Important

Si un code est déjà enregistré, rentrez l'ancien code avant de saisir le nouveau.

- 3 Saisissez de nouveau votre code de verrouillage (4 chiffres) depuis le clavier et validez par la touche **OK**.
- 4 Sortez de ce menu en appuyant sur la touche .

Verrouillage du clavier

A chaque utilisation de votre terminal, vous devrez rentrer votre code.

▼812 - FCT ÉVOLUÉES / VERROU / VER. CLAVIER

- 1 Appuyez sur **▼** et saisissez **812** depuis le clavier.
- 2 Entrez le code de verrouillage et validez par la touche **OK**.
- 3 A l'aide des touches **▼** ou **▲**, choisissez **AVEC** et validez par la touche **OK**.
- 4 Sortez de ce menu en appuyant sur la touche .

Verrouillage du service Média

Cette fonction verrouille l'accès au service Média. Le code d'accès sera requis chaque fois qu'une personne souhaitera utiliser les fonctions de la clé USB :

- analyser le contenu d'une clé USB connectée,
- imprimer à partir d'une clé USB, supprimer des fichiers,
- archiver des télécopies reçues sur une clé USB.

Pour accéder au menu de verrouillage du service Média :

▼ 816 - FCT ÉVOLUÉES / VERROU / VERROU MEDIA

- 1 Appuyez sur **▼**, saisissez **816** à l'aide du clavier.
- 2 Entrez le code de verrouillage à quatre chiffres à l'aide du clavier numérique.
- 3 Validez en appuyant sur **OK**.
- 4 A l'aide de la touche **▼** ou **▲**, choisissez **AVEC** et validez en appuyant sur **OK**.
- 5 Sortez de ce menu en appuyant sur .

Relever les compteurs

Vous pouvez à tout moment consulter les compteurs d'activités de votre appareil.

Vous pouvez consulter les compteurs d'activités suivants :

- nombre de pages émises ;
- nombre de pages reçues ;
- nombre de pages scannées ;
- nombre de pages imprimées.

Compteur de pages scannées

Pour consulter ce compteur d'activités :

▼823 - FCT ÉVOLUÉES / COMPTEURS / NB PGS SCAN

- 1 Appuyez sur **▼** et saisissez **823** depuis le clavier.
- 2 Le nombre des pages scannées apparaît à l'écran.
- 3 Sortez de ce menu en appuyant sur la touche .

Compteur de pages imprimées

Pour consulter ce compteur d'activités :

▼824 - FCT ÉVOLUÉES / COMPTEURS / NB PAGES IMP

- 1 Appuyez sur **▼** et saisissez **824** depuis le clavier.
- 2 Le nombre des pages imprimées apparaît à l'écran.
- 3 Sortez de ce menu en appuyant sur la touche .

Afficher l'état des consommables

Vous pouvez à tout moment consulter la quantité restante dans la cartouche d'encre. Cette évaluation apparaît en pourcentage.

▼86 - FCT ÉVOLUÉES / CONSOMMABLES

- 1 Appuyez sur ▼ et saisissez **86** depuis le clavier.
- 2 Le pourcentage de toner disponible apparaît à l'écran.
- 3 Sortez de ce menu en appuyant sur la touche .

Calibrer votre scanner

Vous pouvez effectuer cette opération lorsque la qualité des documents photocopiés n'est plus satisfaisante.

▼80 - FCT ÉVOLUÉES / CALIBRAGE

- 1 Appuyez sur ▼ et saisissez **80** depuis le clavier et validez par la touche **OK**.
- 2 Le scanner est déclenché et un calibrage est réalisé automatiquement.
- 3 En fin de calibrage, le terminal revient à l'écran de veille.

Jeux

Sudoku

Le Sudoku est un jeu d'énigme japonais. Le jeu se présente sous la forme d'une grille de trois carrés sur trois à répartir dans des champs en zones de 3 × 3. En fonction du niveau de difficulté, plus ou moins de chiffres sont déjà inscrits au début du jeu. Le but du jeu est de répartir les chiffres de 1 à 9 parmi les cases de façon à ce que chaque chiffre n'apparaisse qu'une seule fois dans chaque rangée, dans chaque colonne et dans chacun des neufs blocs. Il n'existe qu'une seule solution.

Imprimer une grille

Il existe au total 400 grilles de Sudoku, 100 pour chaque niveau de difficulté.



Important

Il n'est pas possible d'imprimer sur du papier au format A5.

▼ 521 - IMPRIMER / SUDOKU / IMP GRILLE

- 1 Appuyez sur ▼, saisissez **5** à l'aide du clavier. Validez en appuyant sur **OK**.
- 2 Sélectionnez **SUDOKU** à l'aide de la touche ▼ ou ▲.
- 3 Validez en appuyant sur **OK**.
- 4 Sélectionnez **IMP GRILLE** à l'aide de la touche ▼ ou ▲.
- 5 Sélectionnez le niveau de difficulté **FACILE**, **MOYEN**, **DIFFICILE**, **DIABOLIQUE** à l'aide de la touche ▼ ou ▲.
- 6 Validez en appuyant sur **OK**.
- 7 Choisissez la grille que vous désirez en saisissant son numéro sur le clavier numérique (1 à 100).
- 8 Validez en appuyant sur **OK**.
- 9 Choisissez le nombre d'exemplaires que vous désirez en saisissant un chiffre compris entre 1 et 9 sur le clavier numérique.
- 10 Validez en appuyant sur **OK**.

La grille s'imprime selon la quantité voulue.

Imprimer la solution d'une grille



Important

Il n'est pas possible d'imprimer sur du papier au format A5.

▼ 522 - IMPRIMER / SUDOKU / IMP SOLUTION

- 1 Appuyez sur ▼, saisissez **5** à l'aide du clavier. Validez en appuyant sur **OK**.
- 2 Sélectionnez **SUDOKU** à l'aide de la touche ▼ ou ▲.
- 3 Validez en appuyant sur **OK**.
- 4 Sélectionnez **IMP SOLUTION** à l'aide de la touche ▼ ou ▲.
- 5 Sélectionnez le niveau de difficulté **FACILE**, **MOYEN**, **DIFFICILE**, **DIABOLIQUE** à l'aide de la touche ▼ ou ▲.
- 6 Validez en appuyant sur **OK**.
- 7 Choisissez la grille que vous désirez en saisissant son numéro sur le clavier numérique (1 à 100).
- 8 Validez en appuyant sur **OK**.
- 9 Choisissez le nombre d'exemplaires que vous désirez en saisissant un chiffre compris entre 1 et 9 sur le clavier numérique.
- 10 Validez en appuyant sur **OK**.

La solution de la grille s'imprime selon la quantité voulue.

Clé mémoire USB

Vous pouvez connecter une clé mémoire USB en face avant sur votre terminal. Les fichiers enregistrés aux formats TXT, TIFF et JPEG seront analysés et vous pourrez réaliser les opérations suivantes :

- imprimer les fichiers enregistrés contenus sur votre clé mémoire USB¹ ;
- effacer les fichiers contenus sur votre clé mémoire USB ;
- lancer une analyse du contenu de la clé mémoire USB insérée ;
- numériser un document vers votre clé USB ;

Utilisation de clé mémoire USB



Important

Insérez toujours votre clé USB dans votre terminal en respectant le sens d'insertion.

Ne déconnectez jamais votre clé USB lorsqu'une opération de lecture ou d'écriture est en cours.

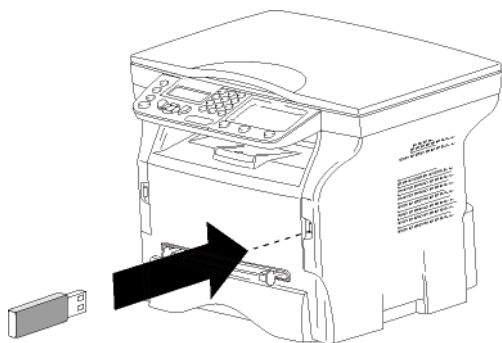

Imprimer vos documents



Important

Il n'est pas possible d'imprimer sur du papier au format A5.

Vous pouvez imprimer les fichiers enregistrés ou une liste des fichiers présents sur la clé mémoire USB.

Imprimer la liste des fichiers présents sur la clé

Pour imprimer la liste des fichiers présents sur la clé :

▼ **01 - MEDIA / IMPRIMER DOC. / LISTE**

- 1 Insérez votre clé mémoire USB en face avant du terminal en respectant le sens d'insertion.
- 2 **ANALYSE MEDIA** apparaît à l'écran.
- 3 Sélectionnez **IMPRIMER DOC.** à l'aide des touches ▼ ou ▲ et validez par la touche **OK**.
- 4 Sélectionnez **LISTE** à l'aide des touches ▼ ou ▲

1. Il est possible que certains fichiers TIFF de votre clé mémoire USB ne puissent pas être imprimés du fait d'une limitation du format de données.



et validez par la touche **OK**.

- 5 La liste des fichiers s'imprime dans un tableau avec les informations suivantes :
 - les fichiers analysés sont indexés par ordre croissant de 1 en 1 ;
 - le nom des fichiers avec leur extension ;
 - la date du dernier enregistrement des fichiers ;
 - le poids des fichiers en Koctets.

Imprimer les fichiers présents sur la clé

Pour imprimer les fichiers présents sur la clé :



▼ **01 - MEDIA / IMPRIMER DOC. / FICHIER**

- 1 Insérez votre clé mémoire USB en face avant du terminal en respectant le sens d'insertion. **ANALYSE MEDIA** apparaît à l'écran.
- 2 Sélectionnez **IMPRIMER DOC.** à l'aide des touches ▼ ou ▲ et validez par la touche **OK**.
- 3 Sélectionnez **FICHIER** à l'aide des touches ▼ ou ▲ et validez par la touche **OK**.
- 4 Vous avez trois possibilités pour imprimer vos fichiers :
 - **TOUT**, pour imprimer tous les fichiers présents sur la clé mémoire USB. Sélectionnez **TOUT** à l'aide des touches ▼ ou ▲ et validez par la touche **OK**. L'impression est lancée automatiquement.
 - **SERIE**, pour imprimer plusieurs fichiers présents sur la clé mémoire USB. Sélectionnez **SERIE** à l'aide des touches ▼ ou ▲ et validez par la touche **OK**. **PREM. FICHIER** pour faire apparaître à l'écran le premier fichier indexé. Sélectionnez le fichier à imprimer à l'aide des touches ▼ ou ▲ et validez par la touche **OK**. Une étoile (*) apparaît à gauche du fichier. **DERN. FICHIER** apparaît à l'écran. Sélectionnez les autres fichiers à imprimer à l'aide des touches ▼ ou ▲ et validez par la touche **OK**. Appuyez sur la touche .
 - **NBRE DE COPIES** apparaît à l'écran. Saisissez le nombre de copies voulue depuis le clavier numérique et validez par la touche **OK**.
 - **SELECTION**, pour imprimer un seul fichier présent sur la clé mémoire USB. Sélectionnez à l'aide des touches ▼ ou ▲ le fichier à imprimer et confirmez par **OK**. **NBRE DE COPIES** apparaît à l'écran. Saisissez le nombre de copies voulue depuis le clavier numérique et validez par la touche **OK**.
- 5 Sortez de ce menu en appuyant sur la touche .

Effacer vos fichiers présents sur la clé

Vous pouvez supprimer des fichiers présents sur votre clé mémoire USB.

▼ 06 - MEDIA / EFFACEMENT / MANUEL

- 1 Insérez votre clé mémoire USB en face avant du terminal en respectant le sens d'insertion.
ANALYSE MEDIA apparaît à l'écran.
- 2 Sélectionnez **EFFACEMENT** à l'aide des touches ▼ ou ▲ et validez par la touche **OK**.
- 3 Sélectionnez **MANUEL** à l'aide des touches ▼ ou ▲ et validez par la touche **OK**.
- 4 Vous avez trois possibilités pour effacer vos fichiers :
 - **TOUT**, pour effacer tous les fichiers présents sur la clé mémoire USB.
Sélectionnez **TOUT** à l'aide des touches ▼ ou ▲ et validez par la touche **OK**.
Vous revenez au menu précédent.
 - **SERIE**, pour effacer plusieurs fichiers présents sur la clé mémoire USB.
Sélectionnez **SERIE** à l'aide des touches ▼ ou ▲ et validez par la touche **OK**.
PREM. FICHER pour faire apparaître à l'écran le premier fichier indexé. Sélectionnez le fichier à effacer à l'aide des touches ▼ ou ▲ et validez par la touche **OK**. Une étoile (*) apparaît à gauche du fichier.
DERN. FICHER apparaît à l'écran.
Sélectionnez les autres fichiers à supprimer à l'aide des touches ▼ ou ▲ et validez par la touche **OK**.
Appuyez sur la touche .
 - **SELECTION**, pour supprimer un seul fichier présent sur la clé mémoire USB.
Sélectionnez le fichier à supprimer à l'aide des touches ▼ ou ▲ et validez par la touche **OK**.
Appuyez sur la touche .
- 5 Sortez de ce menu en appuyant sur la touche .

Analyser le contenu de votre clé mémoire USB

Après une période de non activité, votre terminal revient au menu principal. Vous pouvez visualiser de nouveau le contenu de votre clé mémoire USB. Pour cela, procédez comme suit.

▼ 07 - MEDIA / ANALYSE MEDIA

- 1 Appuyez sur ▼ et saisissez **07** depuis le clavier.
- 2 L'analyse de la clé mémoire USB est lancée.
- 3 Vous pouvez imprimer ou effacer les fichiers reconnus présents sur votre clé mémoire USB. Reportez-vous aux chapitres précédents.

Enregistrer un document sur une clé mémoire USB

Cette fonction vous permet de numériser un document et de l'enregistrer directement dans le répertoire MFPrinter Laser Pro LL2\SCAN sur une clé USB. Le répertoire MFPrinter Laser Pro LL2\SCAN est créé par l'application.



Important

- Avant de numériser un document, vérifiez que l'espace disque de votre clé USB est suffisant. S'il ne l'est pas, vous pouvez supprimer manuellement les fichiers, reportez-vous à la section **Effacer vos fichiers présents sur la clé**, page 25.

- 1 Placez le document à copier, côté à copier contre la vitre.
- 2 Insérez la clé mémoire USB dans le connecteur USB de votre terminal multifonction.
L'analyse de la clé mémoire USB est lancée.
Une fois l'analyse terminée, le menu **MEDIA** s'affiche.
- 3 Sélectionnez **SCAN VERS** à l'aide des touches ▲ ou ▼, puis validez à l'aide de la touche **OK**.

Vous pouvez aussi accéder à cette fonction de deux autres manières :



Important

- en appuyant sur la touche 
- du pupitre de votre terminal, puis en sélectionnant **SCAN-TO-MEDIA** ;
- en appuyant sur la touche ▼ depuis l'écran de veille, puis en tapant **03** sur le clavier numérique.

- 4 Choisissez entre **SCAN N&B** ou **SCAN COULEUR** à l'aide de la touche ▼ ou ▲ et confirmez en appuyant sur **OK**.
- 5 A l'aide du clavier alphanumérique, donnez un nom au fichier de scan (jusqu'à 20 caractères) et validez par **OK**.
- 6 Choisissez le format du scan entre **IMAGE** et **PDF**, et validez par la touche **OK** pour lancer le scan et l'enregistrement du document.
IMAGE permet d'avoir un fichier de même nature qu'une simple photo. **PDF** est un format permettant la création de documents numériques.



En format **IMAGE**, si vous avez sélectionné :

- **NOIR&BLANC**, l'image sera enregistrée au format TIFF.
- **COULEUR**, l'image sera enregistrée au format JPEG.

Vous pouvez choisir la résolution de l'image qui sera numérisée sur la clé USB, la résolution **AUTO** est sélectionnée par défaut.

**Important**

Appuyez successivement sur la touche  et sélectionnez la résolution souhaitée :

- En numérisation **NOIR&BLANC** :
 -  Icône : résolution Texte.
 -  Icône : résolution Photo.
 - Pas d'icône : résolution Auto.
- En numérisation **COULEUR** :
 -  Icône : résolution Texte.
 - Pas d'icône : résolution Auto.

La touche de début  permet de lancer immédiatement la numérisation et d'envoyer un fichier vers le support avec les paramètres définis dans le format d'analyse.

Fonctions PC

Introduction

Le logiciel Companion Suite Pro vous permet de connecter un ordinateur individuel à un terminal multifonction compatible.

A partir du PC, vous pouvez :

- gérer un terminal multifonction, le configurer selon vos besoins ;
- imprimer vos documents sur le terminal multifonction à partir de vos applications habituelles ;
- scanner des documents en couleur, en niveau de gris ou en noir et blanc et les retoucher sur votre PC.

Configuration requise

Votre ordinateur individuel doit présenter, au minimum, les caractéristiques suivantes :

Systèmes d'exploitation pris en charge :

- Windows 2000 avec Service Pack 4 minimum ;
- Windows XP x86 (Home et Pro) avec Service Pack 1 minimum ;
- Serveur Windows 2003 pour impression des pilotes uniquement ;
- Windows Vista.

Un processeur de :

- 800 MHz pour Windows 2000 ;
- 1 GHz pour Windows XP x86 (Home et Pro) ;
- 1 GHz pour Windows Vista.

Un lecteur de CD-ROM.

Un port USB libre.

Un espace disque libre de 600 Mo pour l'installation d'une mémoire RAM de :

- 128 Mo minimum pour Windows 2000 ;
- 192 Mo minimum pour Windows XP x86 (Home et Pro) ;
- 1 Go pour Windows Vista.

Installation du logiciel

Cette section décrit les procédures d'installation suivantes :

- installation complète du logiciel Companion Suite Pro,
- installation des pilotes uniquement.

Installation complète du logiciel

Mettez votre PC sous tension. Ouvrez une session Administrateur.

- 1 Ouvrez le lecteur CD-ROM, placez le CD-ROM d'installation et refermez le lecteur.
- 2 Une procédure d'installation se lance automatiquement (Auto run). Sinon, double cliquez sur setup.exe en racine du CD-ROM.
- 3 Un écran intitulé **COMPANION SUITE PRO LL2** apparaît. Cet écran vous permet d'installer les logiciels, de désinstaller les logiciels, d'accéder aux guides utilisateurs des produits ou d'explorer le contenu de CD-ROM.
- 4 Placez votre curseur sur **INSTALLATION DES PRODUITS** et validez en cliquant sur le bouton gauche de la souris.



- 5 L'écran d'Installation des Produits apparaît. Placez votre curseur sur **COMPLÈTE** et validez à l'aide du bouton gauche de la souris.

L'installation complète copie sur votre disque dur les logiciels nécessaires à la bonne exécution du kit Companion Suite Pro, à savoir :

- Companion Suite Pro LL2 (logiciel de gestion de votre terminal, pilotes d'impression, scanner,...) ;
- Adobe Acrobat Reader ;
- PaperPort®SE.

Il se peut que vous possédiez déjà une version de l'un des logiciels présents sur le CD-ROM d'installation.

*Dans ce cas, utilisez l'installation **PERSONNALISÉE**, sélectionnez les logiciels que vous souhaitez installer sur votre disque dur et validez votre choix.*



Note



- 6 L'écran de bienvenue apparaît. Cliquez sur **SUIVANT** pour lancer l'installation du kit Companion Suite Pro sur votre PC.

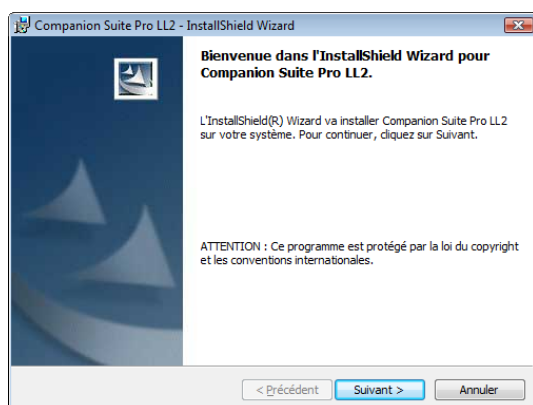

- 7 Pour poursuivre l'installation, vous devez impérativement lire et accepter le contrat de licence proposé.

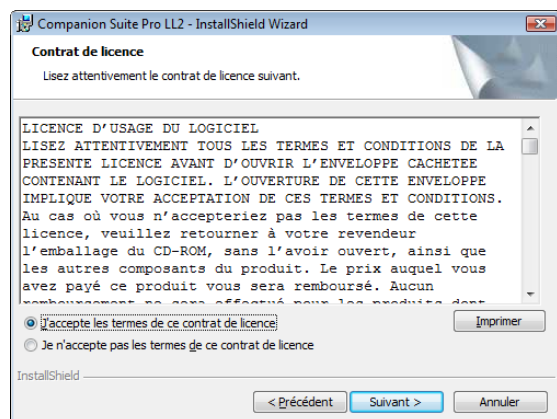

- 8 Cliquez sur **SUIVANT**.

- 9 L'installation finale est prête à être lancée. Cliquez sur **INSTALLER**.

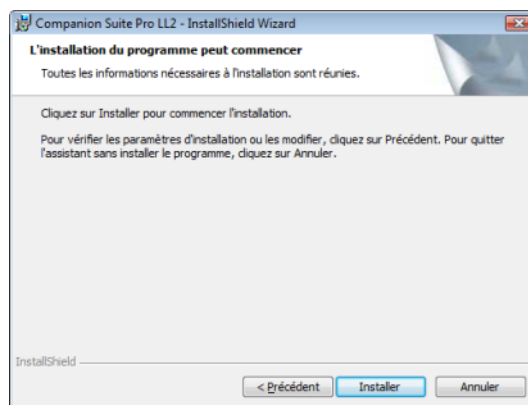

L'écran suivant apparaît pour indiquer la progression de l'installation.



- 10 Cliquez sur **OK** pour terminer l'installation.

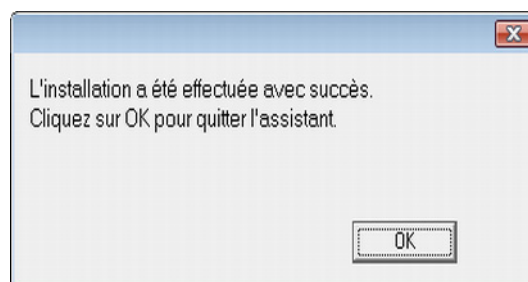

Votre kit Companion Suite Pro est installé avec succès sur votre PC.

Vous pouvez à présent connecter votre terminal multifonction, reportez-vous au paragraphe **Raccordements**.

Vous pouvez lancer les logiciels de gestion de votre terminal multifonction à partir du menu **DÉMARRER > TOUS LES PROGRAMMES > COMPANION SUITE > COMPANION SUITE PRO LL2 > COMPANION DIRECTOR** ou en cliquant sur l'icône **COMPANION DIRECTOR** située sur votre bureau.

Installation des pilotes uniquement

Cette section décrit les procédures d'installation suivantes :

- installation des pilotes à l'aide du logiciel Companion Suite Pro,
- installation manuelle des pilotes.

Installation des pilotes à l'aide du logiciel Companion Suite Pro

Mettez votre PC sous tension. Ouvrez une session Administrateur.

- 1 Ouvrez le lecteur CD-ROM, placez le CD-ROM d'installation et refermez le lecteur.
- 2 Une procédure d'installation se lance automatiquement (Auto run). Sinon, double cliquez sur setup.exe en racine du CD-ROM.
- 3 Un écran intitulé COMPANION SUITE PRO LL2 apparaît. Cet écran vous permet d'installer les logiciels, de désinstaller les logiciels, d'accéder aux guides utilisateurs des produits ou d'explorer le contenu de CD-ROM.
- 4 Placez votre curseur sur **INSTALLATION DES PRODUITS** et validez en cliquant sur le bouton gauche de la souris.



- 5 L'écran d'Installation des Produits apparaît. Placez votre curseur sur **PERSONNALISÉE** et validez en cliquant sur le bouton gauche de la souris.

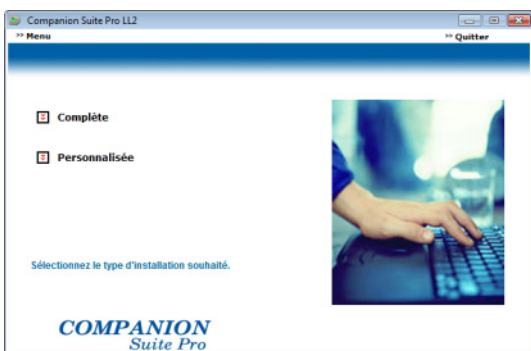

- 6 Placez votre curseur sur **COMPANION SUITE PRO** et validez à l'aide du bouton gauche de la souris.



- 7 L'écran de bienvenue apparaît. Cliquez sur **SUIVANT** pour lancer l'installation du kit Companion Suite Pro sur votre PC.

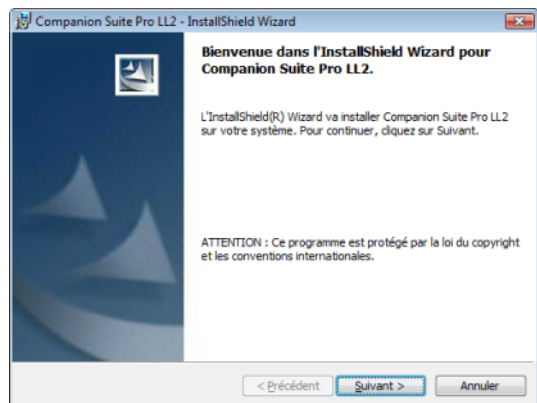

- 8 Pour poursuivre l'installation, vous devez impérativement lire et accepter le contrat de licence proposé.

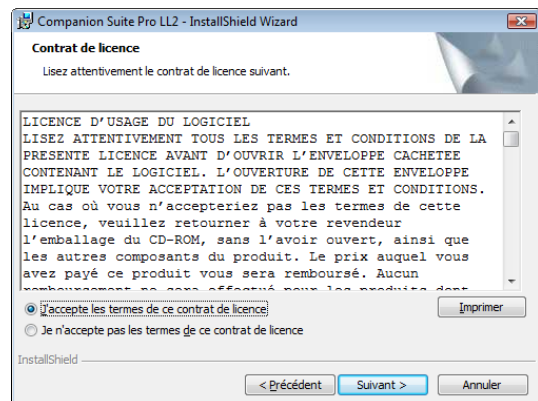

- 9 Cliquez sur **SUIVANT**.
- 10 Sélectionnez **INSTALLER DRIVERS** dans la liste et cliquez sur **SUIVANT**.

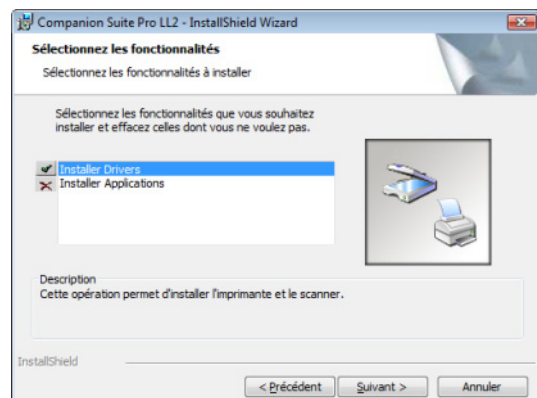

11 Sélectionnez le répertoire de destination pour l'installation et cliquez sur **SUIVANT**.

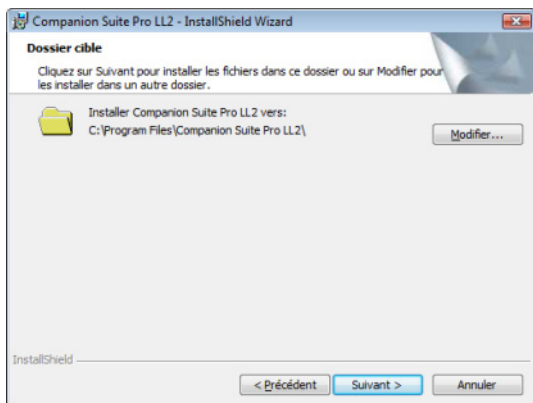

12 L'installation finale est prête à être lancée. Cliquez sur **INSTALLER**.

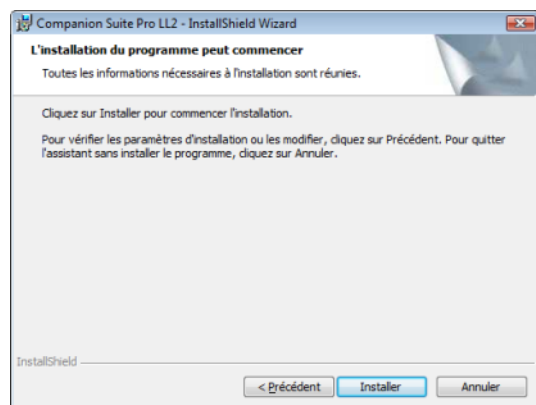

13 Un écran vous indique l'état d'avancement de l'installation.

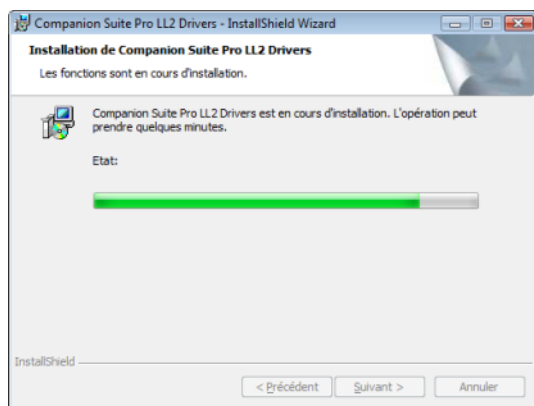

14 Cliquez sur **OK** pour terminer l'installation.

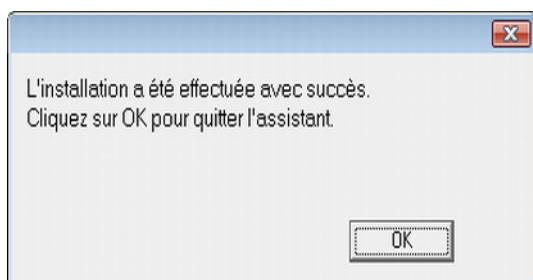

Le logiciel Companion Suite Pro est désormais installé sur votre PC.

Vous pouvez à présent connecter votre terminal multifonction, reportez-vous au paragraphe **Raccords**.

Installation manuelle des pilotes

Vous pouvez installer manuellement les pilotes de l'imprimante et du scanner sans exécuter de logiciel de configuration.



Note

Ce mode d'installation n'est possible que sous Windows 2000, XP et Vista.

1 Repérez les connecteurs de votre câble USB et raccordez-les comme illustré ci-après.

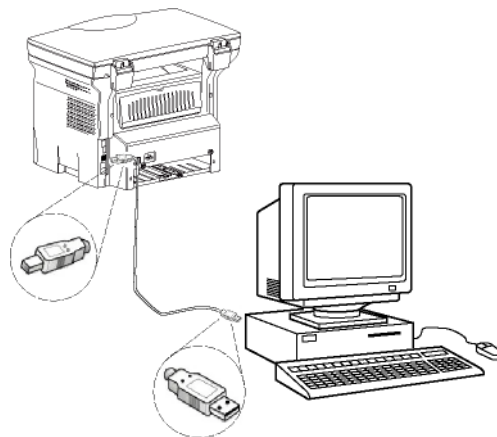

2 Mettez sous tension votre terminal multifonction. Le PC détecte le matériel.

3 Cliquez sur **RECHERCHER ET INSTALLER LE PILOTE LOGICIEL (RECOMMANDÉ)**.

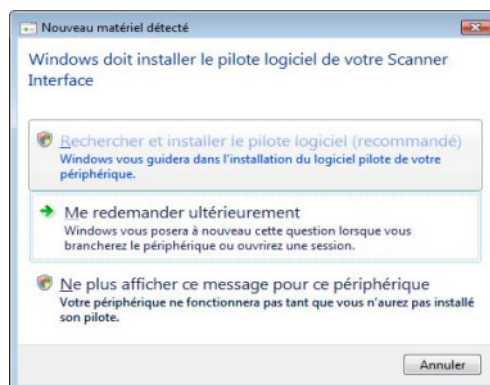

L'écran suivant apparaît :

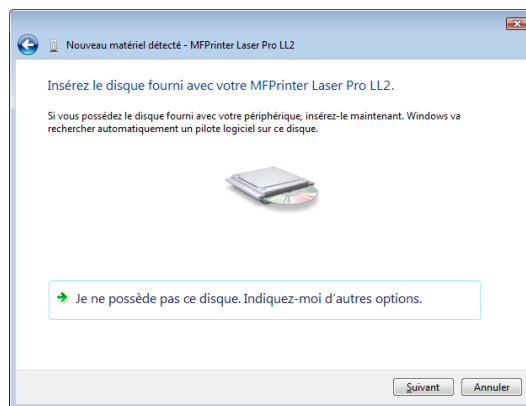

4 Ouvrez le lecteur CD-ROM, placez le CD-ROM d'installation et refermez le lecteur. Les pilotes sont détectés automatiquement.

- 5 Sélectionnez **LASER PRO LL2** dans la liste et cliquez sur **SUIVANT**.

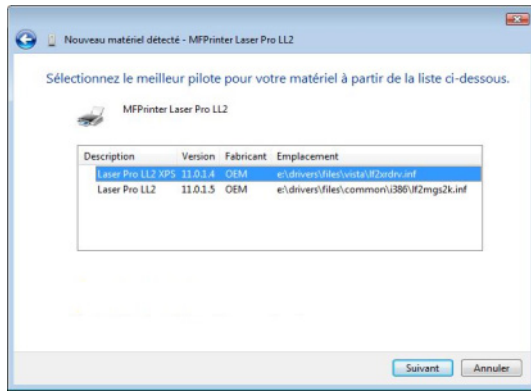

- 6 Une fenêtre vous informe que les pilotes ont été installés. Cliquez sur **FERMER**.

Vous pouvez maintenant utiliser le terminal multifonction pour imprimer ou numériser vos documents.

Raccordements

Vérifiez que votre terminal multifonction est hors tension. Le raccordement entre le PC et le terminal doit être réalisé au moyen d'un câble USB 2.0 blindé d'une longueur maximale de 3 mètres.

*Il est recommandé d'installer le logiciel Companion Suite Pro en premier sur votre PC et de raccorder ensuite le câble USB à votre terminal (Voir "**Installation complète du logiciel**", page 27.).*

Important

*Si vous raccordez le câble USB avant l'installation du logiciel Companion Suite Pro, le système de reconnaissance (Plug and Play) détecte automatiquement l'ajout d'un nouveau matériel. Pour lancer l'installation des pilotes de votre terminal, reportez-vous au paragraphe **Installation manuelle des pilotes** et suivez les instructions apparaissant à l'écran. Lorsque vous utilisez cette procédure, seules les fonctions d'impression et de numérisation sont activées.*

- 1 Repérez les connecteurs de votre câble USB et raccordez-les comme illustré ci-après

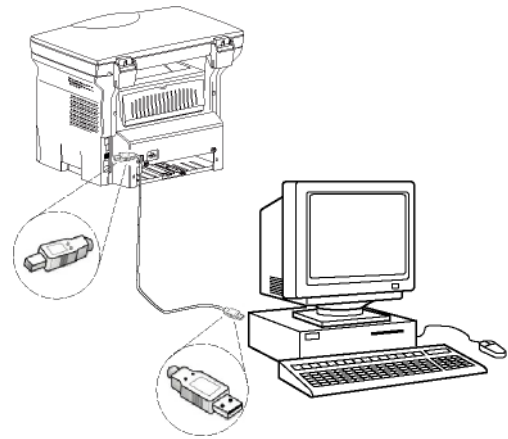

- 2 Mettez sous tension votre terminal multifonction. Le PC détecte le matériel et les pilotes sont automatiquement installés.
- 3 Une fois l'installation terminée, un message indique que les pilotes sont correctement installés.

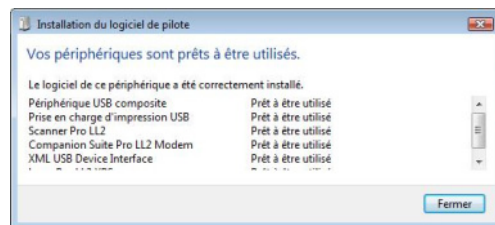

Vous pouvez maintenant utiliser le terminal multifonction pour imprimer ou numériser vos documents.

Supervision du Terminal multifonction

Le logiciel que vous avez installé contient deux applications de gestion du terminal multifonction, **COMPANION DIRECTOR** et **COMPANION MONITOR**, qui vous permettent de :

- vérifier que votre terminal multifonction est bien connecté à votre PC ;
- suivre graphiquement les activités de votre terminal multifonction ;
- suivre l'état des consommables du terminal multifonction à partir du PC ;
- accéder rapidement aux applications de retouche d'images.

Pour gérer le terminal multifonction, lancez l'application Companion Director en cliquant sur l'icône située sur votre bureau ou à partir du menu **DÉMARRER > TOUS LES programmes > COMPANION SUITE > COMPANION SUITE PRO LL2 > COMPANION DIRECTOR**.

Vérification de la liaison entre le PC et le terminal multifonction

Pour vérifier la bonne connexion entre les périphériques, lancez le logiciel **COMPANION MONITOR** en cliquant sur l'icône située sur le bureau et vérifiez que celui-ci affiche les mêmes informations que celles présentes sur l'écran de votre terminal multifonction.

Companion Director

Cette interface graphique vous permet de lancer des utilitaires et des logiciels pour gérer votre terminal multifonction.

Présentation graphique

Lancez l'application en cliquant sur l'icône **COMPANION DIRECTOR** située sur votre bureau ou à partir du menu **DÉMARRER > TOUS LES programmes > COMPANION SUITE > COMPANION SUITE PRO LL2 > COMPANION DIRECTOR**.



Activation des utilitaires et des applications

L'interface graphique COMPANION SUITE Pro vous permet de lancer les utilitaires et les logiciels suivants :

- obtenir de l'**AIDE** dans la présente documentation ;
- lancer le logiciel **PAPERPORT** (Doc Manager).

Pour lancer un utilitaire ou un logiciel présent dans le kit COMPANION SUITE PRO, placez le curseur dessus et cliquez sur le bouton gauche de la souris.

Companion Monitor

Présentation graphique

Lancez l'application en cliquant sur l'icône **COMPANION MONITOR** située sur votre bureau ou à partir du menu **DÉMARRER > TOUS LES programmes > COMPANION SUITE > COMPANION SUITE PRO LL2 > COMPANION MONITOR**.

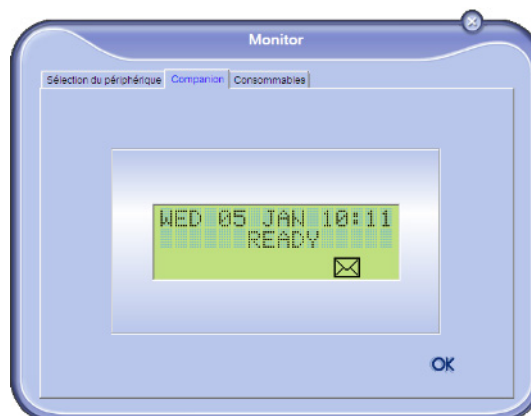

Depuis cet écran vous pourrez suivre les informations ou configurer votre terminal multifonction à partir des onglets :

- **SÉLECTION DU PÉRIPHÉRIQUE** : Affiche la liste des périphériques gérés par le PC.
- **COMPANION** : Affiche l'écran du terminal multifonction (connexion USB uniquement, non compatible avec les langues Chinoise, Coréenne et Russe.)
- **CONSOMMABLES** : Affiche l'état des consommables.

Gestion des périphériques

Cet onglet affiche la liste des périphériques gérés par le PC.

Sélection du périphérique concerné

Seul un périphérique peut être raccordé au PC à la fois. Vous pouvez sélectionner le périphérique concerné en cliquant sur le bouton radio correspondant au périphérique.

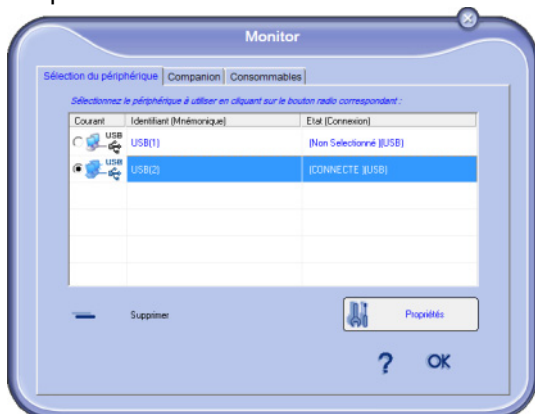

Etat de la connexion

L'état de la connexion entre le périphérique concerné et le PC est indiqué en couleur. Le tableau suivant indique les états possibles de la connexion.

Couleur	Etat
Jaune	Connexion en cours.
Vert	Connexion établie.
Rouge	Le PC ne peut pas se connecter au périphérique. Vérifiez la connexion USB.

Paramètres du périphérique

- 1 Sélectionnez un périphérique en cliquant sur la ligne correspondante dans la liste et cliquez sur **PROPRIÉTÉS** pour configurer les paramètres de numérisation à appliquer à ce périphérique lorsque vous utilisez la fonction **SCAN TO**.

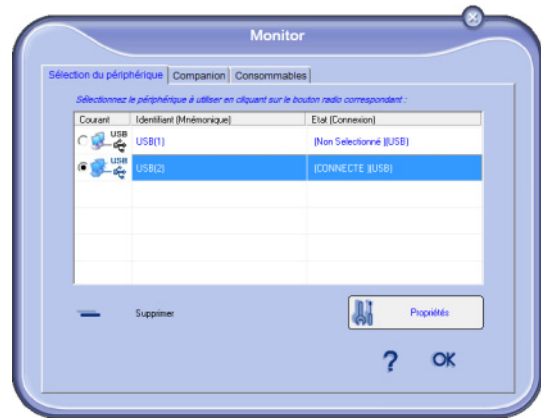

- 2 Sélectionnez le **MODE** de numérisation souhaité dans le menu déroulant.



- 3 Sélectionnez la **RÉSOLUTION** de numérisation souhaitée dans le menu déroulant

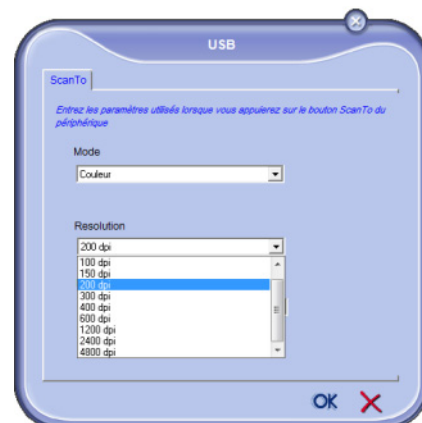

- 4 Cliquez sur **OK** pour confirmer les nouveaux paramètres.

Afficher l'état des consommables

Les informations suivantes seront disponibles dans l'onglet **CONSOMMABLES** :

- état actuel des consommables ;
- nombre de pages imprimées ;
- nombre de pages numérisées ;
- nombre de pages émises et reçues.

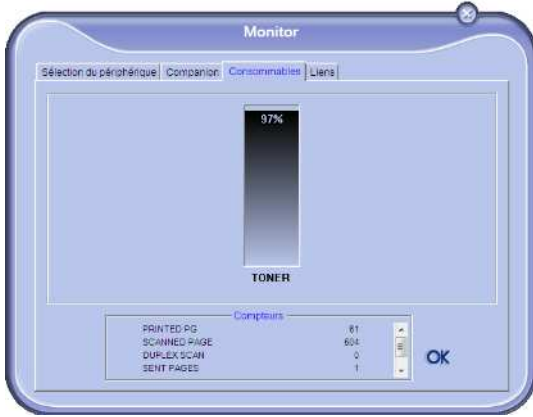

- Un écran, vous permet de suivre la numérisation en cours.



- A la fin de la numérisation, l'image numérisée apparaît dans la fenêtre de PaperPort.

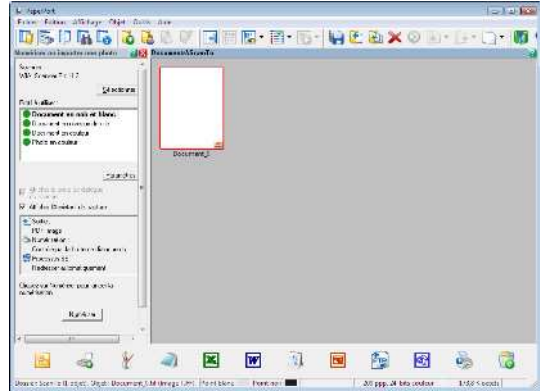

Fonctionnalités de Companion Suite Pro

Analyse de document

L'analyse de document peut être effectuée de deux façons :

- par la fonction **SCAN To** (application accessible à partir de la fenêtre Companion Director ou du bouton **SCAN** du terminal) ;
- ou directement à partir d'une application compatible standard.

Analyse avec la fonction Numériser vers

Lancez l'application en cliquant sur l'icône **COMPANION DIRECTOR** située sur votre bureau ou à partir du menu **DÉMARRER >TOUTS LES PROGRAMMES > COMPANION SUITE > COMPANION SUITE PRO LL2 > COMPANION DIRECTOR**



Note

Si le logiciel PaperPort n'est pas installé sur votre PC, l'image numérisée apparaîtra alors sur votre bureau au format TIFF.

Pour numériser un document depuis PaperPort :

- 1 Cliquez sur **FICHIER > NUMÉRISER**.
- 2 Sélectionnez le scanner, chargeur de document ou scanner à plat de votre choix

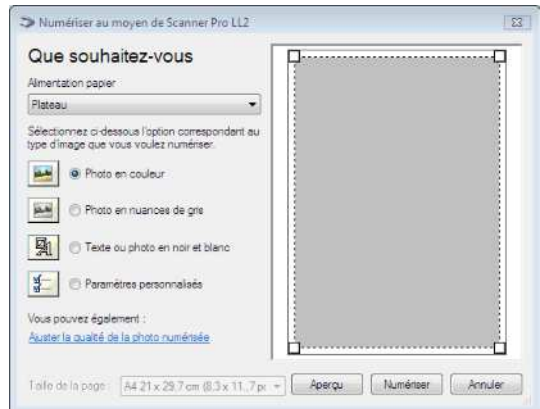

- 3 Personnalisez les propriétés avancées de la numérisation en cliquant sur le lien **AJUSTER LA QUALITÉ DE L'IMAGE NUMÉRISÉE**.

- 1 Cliquez sur l'icône **SCAN To** ou appuyez sur **SCAN** de votre terminal puis sélectionnez **SCAN-To-PC**.

- 4 Ajustez les paramètres souhaités et cliquez sur **OK**.

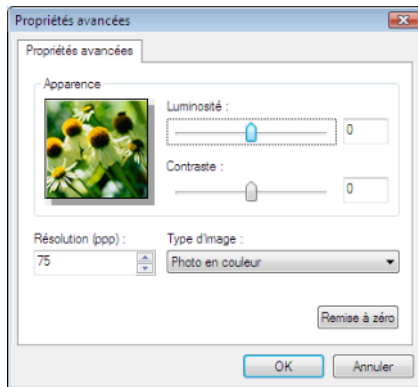

- 5 Cliquez sur **NUMÉRISER**, vous pouvez suivre la numérisation en cours à l'écran.

Logiciel de reconnaissance de caractères (OCR)

La fonction de reconnaissance de caractères permet de créer un fichier de données exploitable par les logiciels bureautiques à partir d'un document papier ou d'un fichier image.

La reconnaissance de caractères ne s'effectue que sur des caractères imprimés, tels que les sorties imprimantes ou le texte dactylographié. Vous pouvez toutefois lui demander de conserver un bloc de texte manuscrit (une signature par exemple) en entourant celui-ci d'une zone de type graphique.

Avec l'environnement de votre terminal et la reconnaissance de caractères depuis votre terminal, l'OCR se réalise en effectuant un Glisser/Déposer d'un

document PaperPort vers l'icône Notepad .



Note Pour plus de détails sur l'utilisation de ce logiciel, reportez vous à l'aide en ligne du produit.

Impression

Vous avez la possibilité d'imprimer vos documents par la connexion USB.

Le pilote d'imprimante **LASER PRO LL2** est automatiquement installé sur votre PC lors de l'installation du logiciel Companion Suite Pro.

Impression sur le terminal multifonction

La procédure d'impression d'un document sur le terminal multifonction à partir de votre PC est identique à celle d'un document sous Windows.

- 1 Utilisez la commande **IMPRIMER** du menu **FICHIER** de l'application actuellement ouverte à l'écran.
- 2 Sélectionnez l'imprimante **LASER PRO LL2**.

Impression en mode duplex sur le terminal multifonction

Le terminal offre la possibilité d'imprimer un document en mode duplex manuel sur votre PC.

En duplex manuel, la qualité d'impression et le transport du papier ne sont pas garantis.

- Si un problème de papier survient lors de l'impression du premier côté (pliure, corne ou agrafe), n'utilisez pas de papier pour le duplex manuel.



ATTENTION - Lorsque vous chargez du papier, veillez à taquer la pile de papier sur une surface plane pour en aligner les bords.

Pour obtenir des résultats optimaux, nous vous recommandons d'utiliser un papier A4 de 80 g/m² A4 ou un papier Lettre de 20 lbs/m².

Pour imprimer un document en mode duplex manuel :



Le mode d'impression en duplex n'est disponible que dans un format de papier géré par le bac papier. Le bac papier ne peut pas être utilisé pour imprimer en mode duplex.



Important

- 1 Utilisez la commande **IMPRIMER** du menu **FICHIER** de l'application actuellement ouverte à l'écran.
- 2 Sélectionnez l'imprimante **LASER PRO LL2**.

- 3 Cochez la case **Duplex** et sélectionnez l'un des deux modes de reliure :

Mode de reliure	Impression
Bords longs	
Bords courts	

- 4 Cliquez sur **OK** pour lancer l'impression.
 5 Le terminal imprime les pages impaires (dans l'ordre décroissant) et l'écran affiche ce qui suit :

**** IMPRESSION ****
**** PC ****

- 6 Une fois les pages impaires imprimées, l'écran affiche le message suivant : ****PLACER LES FEUILLES IMPRIMÉES DANS LE BAC PAPIER FACE IMPRIMÉE VERS LE HAUT...:**

**** PLACER LES
 ..YER SUR <OK>**

Important

*Le PC génère et imprime une page expliquant la procédure de rechargement des feuilles pour une tâche en duplex. Lisez attentivement cette page et placez-la à l'arrière avec les autres feuilles.
 Il est très important que vous retourniez la feuille d'explications dans le bac papier pour poursuivre correctement l'impression.*

- 7 Placez les feuilles dans le bac papier comme indiqué sur la page explicative et ci-après. Les illustrations suivantes décrivent la procédure à suivre selon le mode de reliure sélectionné :

- Bords longs

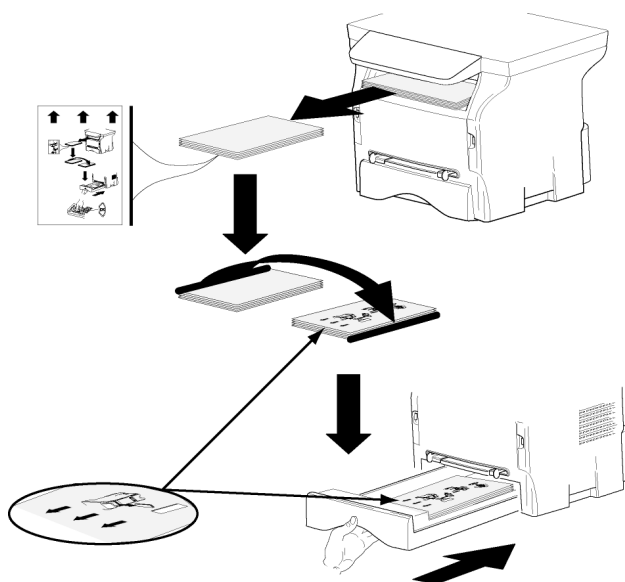

- Bords courts

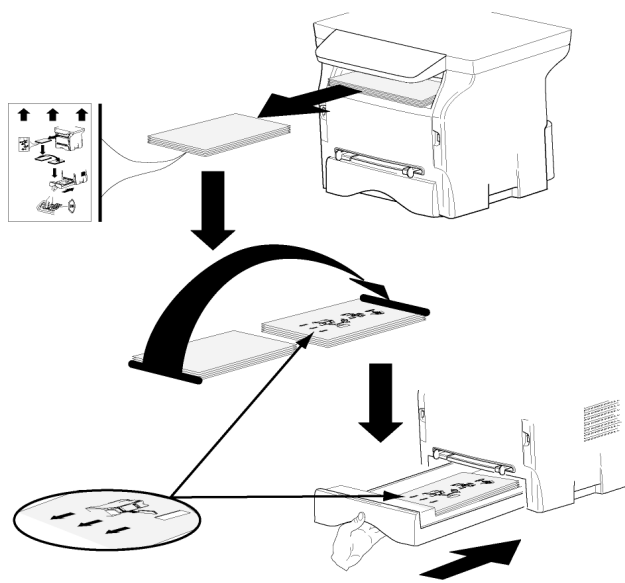

- 8 Appuyez sur **OK** sur le panneau de commande pour reprendre l'impression.
 9 Les pages paires sont imprimées sur l'autre côté des feuilles. Une fois toutes les pages imprimées, retirez la feuille explicative.

Important

En cas de bouchage papier ou d'erreur de format de papier, la tâche est annulée. Vous devez alors relancer la tâche d'impression.

Désinstallation du logiciel

Cette section décrit les procédures suivantes :

- désinstallation complète du logiciel Companion Suite Pro,
- désinstallation des pilotes uniquement.

Désinstaller le logiciel de votre PC

Mettez votre PC sous tension. Ouvrez une session Administrateur.

Lancez la suppression des programmes depuis le menu **DÉMARRER > TOUS LES PROGRAMMES > COMPANION SUITE > COMPANION SUITE PRO LL2 > DÉINSTALLATION**.

- 1 Un écran de confirmation apparaît. Cliquez sur **OUI** pour continuer la suppression du programme Companion Suite Pro.

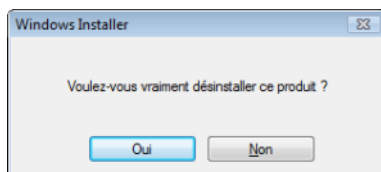

- 2 Le programme de désinstallation démarre. Vous pouvez annuler la suppression en cliquant sur **ANNULER**.

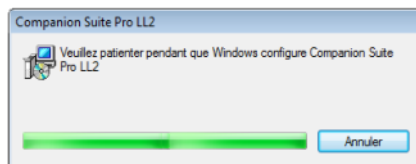

- 3 Cliquez sur **OK**.

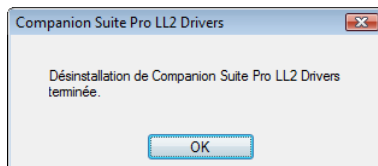

- 4 En fin de procédure, vous devez redémarrer votre système. Cliquez sur **OUI**.

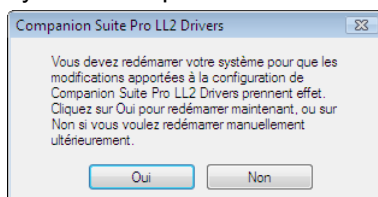

Désinstaller les pilotes de votre PC

Mettez votre PC sous tension. Ouvrez une session Administrateur.

Selon le mode d'installation utilisé, sélectionnez le mode de désinstallation approprié :

- Si vous avez installé les pilotes à l'aide du logiciel Companion Suite Pro, reportez-vous à la section Désinstaller les pilotes à l'aide du logiciel Companion Suite Pro.
- Si vous avez installé les pilotes manuellement, reportez-vous à la section Désinstaller manuellement les pilotes.

Désinstaller les pilotes à l'aide du logiciel Companion Suite Pro

Lancez la suppression des programmes depuis le menu **DÉMARRER > TOUS LES PROGRAMMES > COMPANION SUITE > COMPANION SUITE PRO LL2 > DÉINSTALLATION**



Note

Vous pouvez également désinstaller les pilotes LASER PRO LL2 à l'aide de la fonction Windows AJOUTER OU SUPPRIMER DES PROGRAMMES dans le panneau de configuration.

- 1 Un écran de confirmation apparaît. Cliquez sur **OUI** pour continuer la suppression des pilotes LASER PRO LL2 .

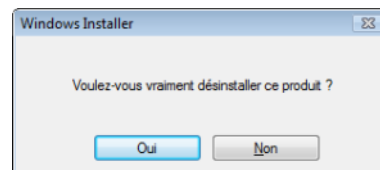

- 2 Le programme de désinstallation démarre. Vous pouvez annuler la suppression en cliquant sur **ANNULER**.

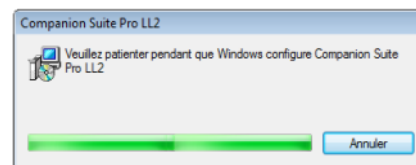

Désinstaller manuellement les pilotes

Les pilotes suivants doivent être supprimés :

- pilote d'imprimante
- pilote de scanner
- pilote de modem

Pour supprimer le pilote d'imprimante :

- 1 Ouvrez la fenêtre **IMPRIMANTES (DÉMARRER > PANNEAU DE CONFIGURATION > IMPRIMANTES ET FAX OU DÉMARRER > PANNEAU DE CONFIGURATION > MATÉRIEL ET AUDIO > IMPRIMANTES, selon le système d'exploitation)**.
- 2 Supprimez l'icône LASER PRO LL2.
- 3 Dans la fenêtre **IMPRIMANTES**, cliquez sur le bouton droit de votre souris et sélectionnez **EXÉCUTER EN TANT QU'ADMINISTRATEUR > PROPRIÉTÉS DU SERVEUR**.
- 4 Sélectionnez l'onglet **PILOTES**.

- Sélectionnez le pilote LASER PRO LL2 et cliquez sur **SUPPRIMER**.

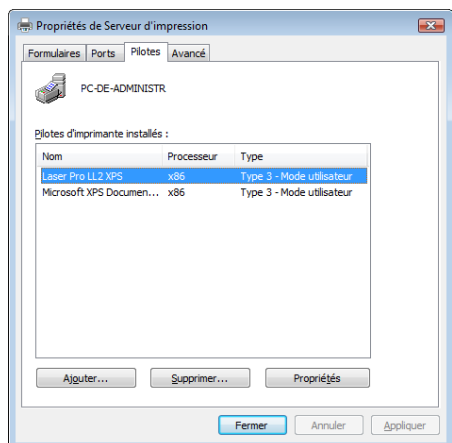

- Sélectionnez l'option **SUPPRIMER LE(S) PILOTE(S)** et cliquez sur **OK**.

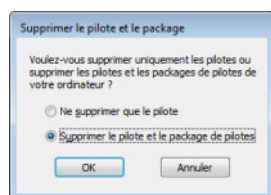

- Un écran de confirmation apparaît. Cliquez sur **Oui** pour continuer.
- Cliquez sur **SUPPRIMER** pour confirmer la suppression.

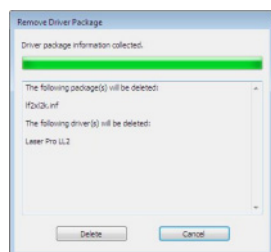

Pour supprimer les pilotes du scanner et du modem :

- Ouvrez la fenêtre **GESTIONNAIRE DE PÉRIPHÉRIQUES (DÉMARRER > PANNEAU DE CONFIGURATION > SYSTÈME > MATÉRIEL > GESTIONNAIRE DE PÉRIPHÉRIQUES ou DÉMARRER > PANNEAU DE CONFIGURATION > MATÉRIEL ET AUDIO > GESTIONNAIRE DE PÉRIPHÉRIQUES, selon le système d'exploitation).**

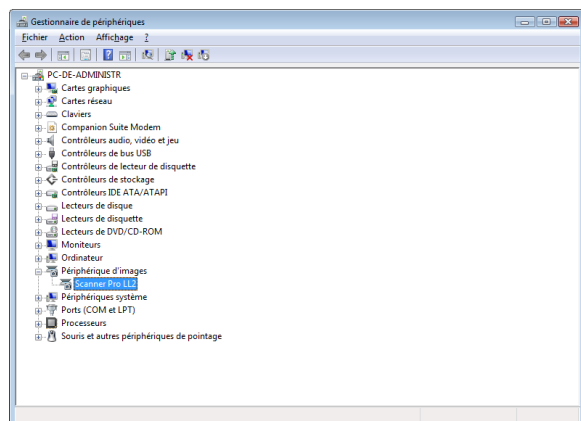

- Dans le sous-menu **AUTRES PÉRIPHÉRIQUES**, sélectionnez **MF PRINTER LASER PRO LL2** et cliquez sur le bouton droit de votre souris.
- Sélectionnez **DÉSINSTALLER** dans le menu et cliquez sur le bouton gauche de votre souris.

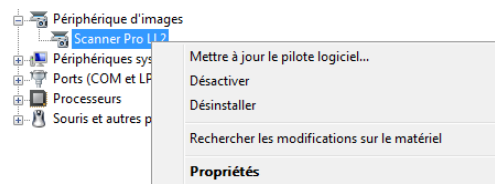

- Cliquez sur **OK** pour confirmer la suppression.
- Dans le sous-menu **PÉRIPHÉRIQUES D'IMAGERIE**, sélectionnez **SCANNER PRO LL2** et cliquez sur le bouton droit de votre souris.
- Sélectionnez **DÉSINSTALLER** dans le menu et cliquez sur le bouton gauche de votre souris.
- Cliquez sur **OK** pour confirmer la suppression.

Maintenance

Entretien

Généralités



ATTENTION

Pour votre sécurité, reportez-vous impérativement aux consignes de sécurité présentées au chapitre **Sécurité**, page 1.

Pour assurer les meilleures conditions d'utilisation de votre appareil, il est conseillé de procéder périodiquement au nettoyage de l'intérieur.

L'usage normal de l'appareil implique de respecter les quelques règles suivantes:

- Ne laissez jamais le couvercle du scanner ouvert sans nécessité.
- N'essayez jamais de lubrifier l'appareil.
- Ne fermez jamais le couvercle du scanner violemment et ne soumettez jamais l'appareil aux vibrations.
- N'ouvrez jamais le capot d'accès à la cartouche en cours d'impression.
- N'essayez jamais de démonter l'appareil.
- N'utilisez jamais de papier qui serait resté trop longtemps dans le bac papier.

Remplacement de la cartouche toner

Il existe trois procédures de remplacement de la cartouche toner en fonction du paramètre **TONER MANAGEMENT**.

- Paramètre **TONER MANAGEMENT** défini sur **AVEC [0-10 %]** : le remplacement de la cartouche peut être effectué uniquement lorsque le message **Appro. Fin Toner** s'affiche. Une fois le remplacement effectué, la validation avec la carte à puce est nécessaire.
- Paramètre **TONER MANAGEMENT** défini sur **AVEC [0-100 %]** : le remplacement de la cartouche peut être effectué à tout moment. Une fois le remplacement effectué, la validation avec la carte à puce est nécessaire.
- Paramètre **TONER MANAGEMENT** défini sur **SANS** : le remplacement de la cartouche peut être effectué à tout moment et aucune validation avec la carte à puce n'est nécessaire. Lorsque le paramètre est défini sur **SANS**, l'écran affiche **TONER ? %**.

Pour définir le paramètre **TONER MANAGEMENT**, sélectionnez **2979 - REGLAGES / TECHNIQUES / TONER MANAGEMENT** et choisissez le paramètre souhaité.



ATTENTION

Lorsqu'il est défini sur **Avec [0-100 %]**, suivez la procédure à partir de l'étape 2.

Lorsqu'il est défini sur **SANS**, suivez la procédure de l'étape 2 à l'étape 7.

Votre terminal est équipé du système de gestion du consommable en place. Il vous indique quand votre cartouche toner est bientôt en fin de cycle. Le message suivant apparaîtra sur l'écran de votre terminal.

**APPRO. FIN TONER
FIN**

Pour sortir de cet écran, appuyez sur **OK**.

Pour remplacer la cartouche toner, procédez comme indiqué ci-dessous.

Quand l'écran affiche :

**TONER VIDE
REEMPLACER <OK>**

- 1 Appuyez sur la touche **OK**.

**CHANGER TONER ?
OUI=OK - NON=C**

- 2 Placez-vous face à l'appareil.
- 3 Pressez du côté gauche et du côté droit du capot et tirez-le simultanément vers vous.
- 4 Soulevez et sortez la cartouche toner du terminal multifonction.
- 5 Déballiez la cartouche neuve de son emballage. Secouez doucement la cartouche 5 ou 6 fois pour répartir régulièrement le toner dans la cartouche. Secouer avec soin la cartouche garantira le nombre maximum de copies par cartouche. Insérez-la dans son compartiment comme l'indique l'illustration ci-après.

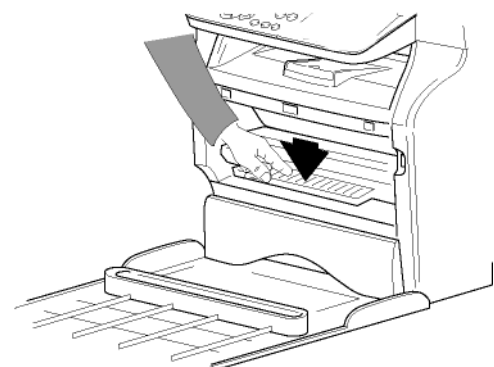
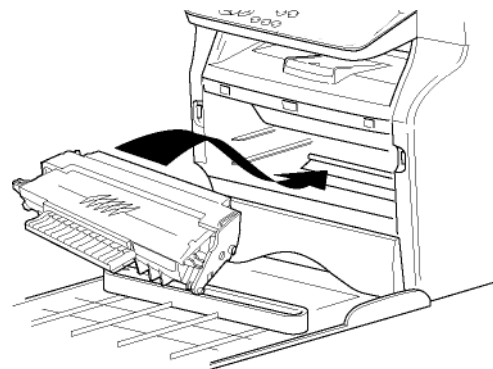

- 6 Refermez la trappe. Le message suivant apparaît :

**AVEZ-VOUS CHANGE
LE TONER <OK>**

- 7 Appuyez sur la touche **OK**.
- 8 Lorsque le message s'affiche,

INSERER LA CARTE TONER

insérez la carte à puce fournie avec la cartouche toner neuve comme indiqué sur l'illustration ci-après.

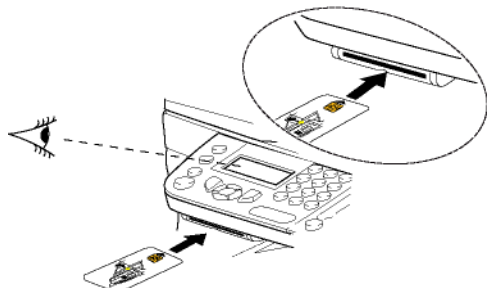

- 9 Un message d'attente apparaît.

VEUILLEZ PATIENTER

La carte à puce est lue.

TONER NEUF RETIRER LA CARTE

Retirer la carte à puce du lecteur, votre terminal est de nouveau prêt à imprimer.

*Pour continuer l'impression de vos documents lorsque le message **APPRO. FIN TONER** s'affiche, définissez le paramètre **TONER MANAGEMENT** sur **SANS**.*



ATTENTION Attention : cette procédure est déconseillée car en désactivant la gestion du toner (paramètre défini sur **SANS**), vous risquez de perdre des télécopies et de répandre le toner dans votre mécanisme d'impression.

Incidents avec carte à puce

Si vous utilisez une carte à puce déjà utilisée, le terminal affichera :

VEUILLEZ PATIENTER

puis,

RETIRER LA CARTE DEJA UTILISEE

Si vous utilisez une carte à puce défectueuse, le terminal affichera :

VEUILLEZ PATIENTER

puis,

CARTE INCONNUE RETIRER LA CARTE

En cas d'appui sur la touche **C** pendant la lecture de la carte à puce, le terminal affiche :

ACTION ANNULEE RETIRER LA CARTE

Nettoyage

Nettoyage des dispositifs de lecture du scanner

Lorsqu'un ou plusieurs traits verticaux apparaissent sur les copies, effectuez un nettoyage de la glace du scanner.

- 1 Ouvrez le couvercle scanner, jusqu'à son maintien en position verticale.
- 2 Nettoyez la vitre avec un chiffon doux non pelucheux imbibé d'alcool isopropylique.
- 3 Refermez le couvercle scanner.
- 4 Effectuez une copie pour vérifier que les symptômes ont disparu.

Nettoyage de l'imprimante

La présence de poussière, de saleté et de débris de papier sur les surfaces externes et à l'intérieur de l'imprimante peuvent nuire au fonctionnement de cette dernière. Nettoyez-la régulièrement.

Nettoyage de l'extérieur de l'imprimante

Nettoyez l'extérieur de l'imprimante à l'aide d'un chiffon doux imbibé de détergent ménager neutre.

Incidents imprimante

Messages d'erreur

Lorsque l'imprimante rencontre un des problèmes décrits ci-dessous, le message correspondant est inscrit sur l'afficheur de l'appareil.

Message	Action
VERIFIER TONER	Vérifiez la présence d'une cartouche toner dans le terminal.
APPRO. FIN TONER	Vous signale la fin prochaine de votre consommable.
METTRE DU PAPIER	Ajoutez du papier dans le bac papier.
PRECHAUFFAGE	Message affiché lors de la mise en route du terminal.
FERMER CAPOT IMPRIMANTE	Le capot avant du terminal est ouvert, fermez-le.
TONER VIDE REMPLACER <ok>	Remplacez la cartouche toner.

Message	Action
VERIFIER PAPIER RETIRER TONER	Une feuille est coincée dans le terminal. Sortez la cartouche toner et retirez la feuille coincée. Sortez le bac papier et retirez la feuille coincée. Ensuite, ouvrez et refermez le capot avant.
VERIFIER PAPIER EXTERNE	Une feuille est coincée dans le terminal. Ouvrez la trappe bourrage papier. Retirez la feuille coincée. Ensuite, ouvrez et refermez le capot avant.
PLUS DE PAPIER	Ajoutez du papier dans le bac papier.

**Note**

Dès l'affichage de l'un des messages d'erreur précédemment mentionnés, il se peut que la tâche d'impression active soit annulée (voir **Problèmes d'impression PC**, page 41).

Bourrage papier

Lors de l'impression, il est possible qu'une feuille de papier se coince dans l'imprimante ou le bac papier et provoque un bourrage.

En cas de bourrage papier dans le terminal, le message suivant apparaît :

VERIFIER PAPIER EXTERNE

- 1 Ouvrez la trappe bourrage papier située à l'arrière du terminal.
- 2 Retirez la feuille coincée et refermez la trappe

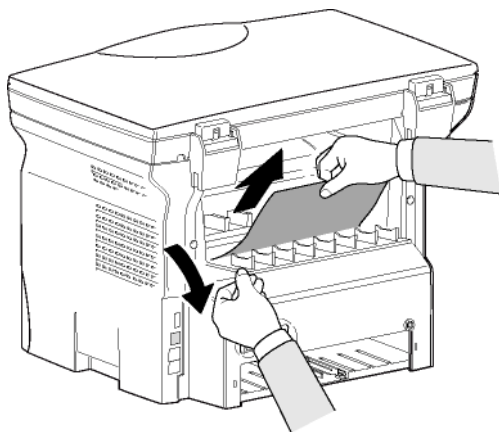

- 3 Ouvrez et refermez le capot avant. L'imprimante redémarre automatiquement.



ATTENTION

L'unité de fusion peut atteindre une température très élevée pendant le fonctionnement. Pour éviter toute blessure, ne touchez pas cette zone.

Pour plus de détails, reportez-vous à la section **Emplacements des étiquettes Avertissement et Attention sur le terminal**, page 3.

En cas de bourrage papier, le message suivant apparaît :

BOURRAGE PAPIER RETIRER TONER

- 1 Retirez la cartouche toner, vérifiez si une feuille est coincée.
- 2 Retirez la feuille qui provoque le bourrage.
- 3 Remplacez la cartouche toner dans le terminal ou sortez le bac papier et retirez la feuille qui provoque le bourrage.
- 4 Vérifiez que les feuilles présentes dans le bac sont correctement positionnées.

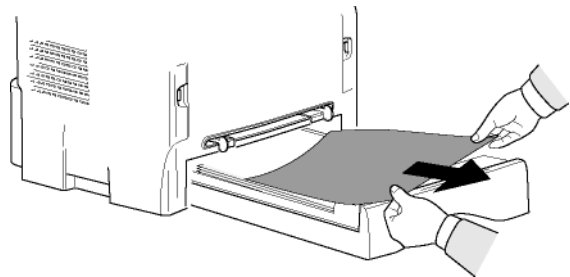

- 5 Remplacez le bac papier dans le terminal.

Incidents divers

A la mise sous tension du terminal, rien ne s'affiche à l'écran.

Vérifiez le branchement du cordon secteur à la prise de courant.

Problèmes d'impression PC

Cette section détaille la façon dont le terminal traite une demande d'impression après avoir rencontré un problème (bourrage papier, perte de connexion, etc.).

Se reporter aux sections ci-après pour savoir si l'impression de votre document reprendra ou sera annulée, selon :

- la connexion au PC,
- le problème rencontré lors de l'impression.

Impression PC via une connexion USB

Problème rencontré	Traitement d'une demande d'impression
Plus de papier	Une fois le problème résolu, l'impression reprend à partir de la première page non imprimée.
Aucun chargement papier	Une fois le problème résolu, l'impression reprend à partir de la première page non imprimée. Exception : si le document devait être imprimé en mode duplex manuel, l'impression du document est annulée.
Bourrage papier	
Problème de format de papier	
Toner vide	L'impression du document actif est annulée. Les documents en attente d'impression seront malgré tout imprimés une fois que la cartouche toner aura été remplacée.
Pause demandée par le spooler	Le terminal passe en mode inactif après un certain délai (30 secondes par défaut). L'impression du document actif est annulée. Les documents en attente d'impression seront malgré tout imprimés.
Perte de connexion USB	Une fois le problème résolu, l'impression du document reprend du début, quel que soit le nombre de pages déjà imprimées avant la perte de connexion.

Mise à jour des firmware

La mise à jour des firmware du terminal nécessite que le logiciel Companion Suite Pro soit installé sur votre PC, et que le PC soit connecté au terminal (voir **Fonctions PC**, page 27).

Contactez votre revendeur pour savoir si des mises à jour de firmware sont disponibles pour votre terminal.

Accédez ensuite à l'utilitaire de mise à jour (**DÉMARRER > TOUS LES programmes > COMPANION SUITE > COMPANION SUITE PRO LL2 > COMPANION - MISE À JOUR DES FIRMWARE**), sélectionnez le fichier de téléchargement et lancez la mise à jour.

Caractéristiques

Caractéristiques physiques

Dimensions : 344 x 447 x 386 mm
Poids : 11,6 kg

Caractéristiques électriques

Alimentation (voir plaque signalétique) : Monophasée 220-240 V - 50/60 Hz – 4,5 A
Consommation électrique : 10 W typique en veille
33 W typique en attente
450 W en moyenne pendant l'impression (pic de 900 W)

Caractéristiques environnementales

Température de fonctionnement : 10°C à 27°C [50°F à 80,6°F] avec une humidité ambiante comprise entre 15 et 80 % (jusqu'à 32°C [89,6°F] avec une humidité ambiante comprise entre 15 et 54 %).

Caractéristiques des périphériques

Imprimante

Type : Laser (sur papier normal)
Résolution : 600 dpi
Vitesse : 20 ppm maximum^a
Temps de préchauffage : 21s
Temps d'impression de la première page : 13 s

a. La vitesse d'impression peut varier en fonction du système d'exploitation, des spécifications de l'ordinateur, de l'application, du format de papier et enfin du type et de la taille du fichier.

Copieur

Type : Autonome Noir et Blanc
Vitesse de copie : 20 ppm maximum
Résolution : 600 dpi
Copies multiples : 99 pages maximum
Plage de zoom : 25 % à 400 %

Scanner

Type : Scanner couleur
Profondeur de couleur : 36 bits
Résolution : 600 dpi (optique)
2400 dpi (interpolé)
Compatibilité logicielle : TWAIN, WIA
Format de papier maximum : Lettre

Supports d'impression

Capacité bac papier principal : 250 feuilles maxi (60 g/m²), 200 feuilles maxi (80 g/m²),
Capacité du bac de sortie : 50 feuilles
Format du papier pour le bac principal : A4, A5, Légal, Letter
Papier 60 à 105 g/m²
Format du papier pour impression manuelle : A4, A5, Légal, Letter, B5, exec, A6
Papier 52 à 160 g/m²

Connexion PC

Port USB 2.0 esclave (connexion PC)
Port USB 2.0 maître (lecture, lecture de clé mémoire USB)
Système d'exploitation : Windows 2000 ≥ SP4, Windows XP x86 ≥ SP1, Windows Vista, Windows 2003 Server (pour impression uniquement)

Les spécifications sont susceptibles d'être modifiées à des fins de perfectionnement sans avis préalable.