

Manuel utilisateur

Laser MFP



Pour une utilisation sûre et correcte de cet appareil, veuillez lire les instructions en matière de sécurité figurant dans le présent manuel avant de vous en servir.

À propos du manuel utilisateur

Le manuel utilisateur de l'appareil MFP laser donne des informations permettant de configurer l'appareil et d'installer le logiciel fourni. Il fournit également des instructions détaillées sur les fonctions d'imprimante, de scanner, de copieur et de télécopieur de votre appareil, ainsi que des informations sur son entretien et son dépannage. Le manuel utilisateur vous indique comment utiliser une clé USB sur votre appareil pour numériser et enregistrer des documents, et pour imprimer les documents stockés sur la clé USB.

Il fournit par ailleurs des informations de base sur l'application multifonction SmarThru. SmarThru permet de numériser et de retoucher des images, et de réaliser des copies par numérisation. Grâce à SmarThru, vous pouvez accéder à des images numérisées, puis les envoyer par email à partir de l'ordinateur.

Le contenu de ce manuel est susceptible d'être modifié sans préavis. La société ne pourra en aucun cas être tenue responsable des dommages directs, indirects ou secondaires pouvant résulter de la manipulation ou de l'utilisation de l'appareil.

Copyright © 2005.

- Centronics est une marque commerciale de Centronics Data Computer Corporation.
- IBM et IBM PC sont des marques déposées d'International Business Machines Corporation.
- PCL et PCL 6 sont des marques déposées de Hewlett-Packard Company.
- Microsoft, Windows, Windows 98, Windows Me, Windows 2000, Windows NT 4.0 et Windows XP sont des marques déposées de Microsoft Corporation.
- TrueType est une marque commerciale d'Apple Computer, Inc.
- Adobe®, Adobe PhotoDeluxe et Adobe Photoshop sont des marques déposées de Adobe Systems Incorporated.
- Les autres noms de produit et de marque sont des marques commerciales de leurs propriétaires respectifs.

Consignes de sécurité

Lors de l'utilisation de cet appareil, ayez toujours à l'esprit les consignes de sécurité suivantes.

Consignes de sécurité à respecter lors du fonctionnement

Ce manuel utilise les symboles de sécurité suivants :

⚠ ATTENTION :

Indique une situation potentiellement dangereuse qui, en cas de non-respect des consignes de sécurité, peut entraîner la mort ou de graves blessures.

⚠ AVERTISSEMENT :

Indique une situation potentiellement dangereuse qui, en cas de non-respect des consignes de sécurité, pourrait entraîner des blessures légères ou modérées, ou causer des dommages matériels.

⚠ ATTENTION :

- **Branchez directement le cordon d'alimentation sur la prise murale et n'utilisez jamais de rallonge.**
- **Débranchez la prise d'alimentation (en tirant sur la prise et non sur le cordon) si vous remarquez que le câble ou la prise est effiloché ou endommagé ou la prise est effilochée ou endommagée.**
- **Pour éviter de recevoir une décharge électrique ou d'être exposé aux rayonnements laser, évitez de retirer des couvercles ou des vis autres que ceux indiqués dans ce manuel.**
- **Mettez l'appareil hors tension et débranchez la prise d'alimentation (en tirant sur la prise et non sur le câble) si :**
 - **Vous renversez du liquide dans l'appareil.**
 - **Vous pensez que votre appareil doit être révisé ou réparé.**
 - **L'habitacle externe de votre appareil a été endommagé.**
- **Évitez de brûler du toner renversé ou usagé. Les particules de toner peuvent prendre feu si elles sont exposées à une flamme.**
- **L'élimination des produits peut avoir lieu chez notre distributeur agréé.**
- **Éliminez les cartouches de toner usagé conformément à la réglementation locale.**
- **Tenez l'appareil à distance des liquides, gaz ou aérosols inflammables. Vous risquez de provoquer un incendie ou une décharge électrique.**

MISE EN GARDE :

- Tenez l'appareil à l'écart de l'humidité ou de conditions climatiques humides, telles que la pluie ou la neige.
- Débranchez le cordon d'alimentation de la prise murale avant de déplacer l'appareil. Lorsque vous déplacez l'appareil, assurez-vous que le cordon d'alimentation ne risque pas d'être endommagé par le dessous de l'appareil.
- Lorsque vous débranchez la prise d'alimentation de la prise murale, tirez toujours sur la prise (et non sur le câble).
- Évitez de faire tomber des trombones, agrafes ou autres petits objets métalliques à l'intérieur de l'appareil.
- Mettez le toner (usagé ou on) et les cartouches de toner hors de la portée des enfants.
- Prenez garde de ne pas vous couper sur l'un des bords pointus de l'appareil lorsque vous vous penchez à l'intérieur afin de réparer un incident d'alimentation.
- Dans un souci de protection de l'environnement, ne jetez pas votre appareil ou les fournitures utilisées dans des décharges d'ordures ménagères. L'élimination des produits peut s'effectuer auprès d'un distributeur agréé.
- La température à l'intérieur de l'appareil peut être très élevée. Ne touchez pas les pièces munies de l'étiquette . Sinon, vous risquez des brûlures graves.

Alimentation

La prise murale doit être installée près de l'appareil et doit être facilement accessible.

Consignes de sécurité relatives à l'ozone

Ce produit génère de l'ozone en cours de fonctionnement.

En règle générale, le niveau d'ozone ne présente aucun risque pour les utilisateurs. Si vous percevez une odeur d'ozone, aérez la pièce.

Télécopie et téléphone

Lorsque vous utilisez votre téléphone, respectez systématiquement quelques consignes de sécurité élémentaires, afin de réduire le risque d'incendie, de décharge électrique et de blessure pour les utilisateurs, notamment :

Ne placez pas l'appareil à proximité d'un point d'eau (baignoire, baignoire, évier ou tuyau de machine à laver), dans une cave humide ou près d'une piscine. Évitez d'utiliser un téléphone lors d'un orage. Quoique peu probable, il existe un risque de décharge électrique lié à la foudre. N'utilisez pas le téléphone à proximité d'une fuite de gaz. Utilisez exclusivement un cordon téléphonique de section 26 AWG (ou supérieure).

CONSERVEZ PRÉCIEUSEMENT CES RECOMMANDATIONS.

Sécurité laser :

Cet équipement figure parmi les appareils laser de classe 1. Cet appareil contient une diode laser AlGaAs de 5 milliwatts dont la longueur d'onde est comprise entre 760 et 795 nanomètres. Le marquage suivant figure au dos de l'équipement.



Attention :

L'utilisation de fonctions, ou la configuration ou l'exécution de procédures autres que celles indiquées dans ce manuel risquent d'entraîner une exposition aux radiations potentiellement dangereuse.

Amérique du Nord

Réglementation CDRH

Cet équipement est conforme aux stipulations de l'alinéa 21 CFR, paragraphe J relatives aux appareils laser de classe 1. Cet appareil contient une diode laser AIGaAS de 5 milliwatts dont la longueur d'onde est comprise entre 760 et 795 nanomètres. Il n'émet pas de radiations dangereuses, car le rayon est entièrement enfermé lorsqu'il est en cours d'utilisation ou de maintenance.

Attention :

L'utilisation de fonctions, ou la configuration ou l'exécution de procédures autres que celles indiquées dans ce manuel risquent d'entraîner une exposition aux radiations potentiellement dangereuse.



Certificat de conformité

Avis aux utilisateurs des pays membres de l'AEE

Cet appareil est conforme aux principales exigences et dispositions de la Directive 1999/5/EC du Parlement européen et du Conseil datant du 9 mars 1999 relative aux équipements radio et terminaux télécom et à leur reconnaissance de conformité réciproque.

Remarque à l'intention des utilisateurs ayant accès au réseau téléphonique public commuté analogique dans les pays de l'Espace économique européen

Ce produit est conçu pour permettre l'accès au réseau téléphonique de l'ensemble des pays membres de l'Espace économique européen. Le degré de compatibilité avec le réseau téléphonique dépend des paramètres de commutation logicielle utilisés. Veuillez contacter votre technicien de maintenance en cas d'utilisation de ce produit dans un autre pays. Pour tout problème, veuillez commencer par contacter votre technicien de maintenance.

Aficio FX200/DSm520pf/AC120/Aficio FX200L/DSm520pfl/AC120L :

le certificat CE de conformité est disponible sur Internet à l'adresse suivante :
http://www.rioh.co.jp/fax/ce_doc

IS 2020S : le certificat CE de conformité est disponible sur Internet à l'adresse suivante :

<http://www.dankainternational.com/fax>

Élimination correcte de ce produit (déchets des appareils électriques et électroniques)

(en vigueur dans l'Union européenne et les autres pays européens disposant de systèmes de tri sélectif)



S'il apparaît sur le produit ou dans la documentation associée, ce marquage indique que le produit ne doit pas être éliminé avec les autres déchets ménagers, une fois arrivé au terme de sa durée de vie. Pour éviter tout risque de répercussions négatives sur l'environnement ou la santé de personnes, dû à l'élimination incontrôlée des déchets, séparez-le des autres types de déchet et faites preuve de responsabilité en recyclant cet appareil afin de favoriser la réutilisation durable des ressources matérielles.

Les particuliers doivent se renseigner auprès de leur revendeur ou de l'administration locale pour savoir où et comment éliminer ce produit conformément aux consignes de recyclage pour la préservation de l'environnement.

Les professionnels doivent contacter leur fournisseur et vérifier auprès de lui les conditions générales du contrat d'achat. Vous ne devez pas éliminer les déchets de ce produit avec d'autres déchets commerciaux.

Emplacements des étiquettes et tampons

⚠ AVERTISSEMENT et ⚠ ATTENTION

Des étiquettes ⚠ AVERTISSEMENT et ⚠ ATTENTION sont placées sur cet appareil aux emplacements indiqués ci-dessous. Pour des raisons de sécurité, veuillez respecter scrupuleusement les instructions et manipuler l'appareil comme indiqué.

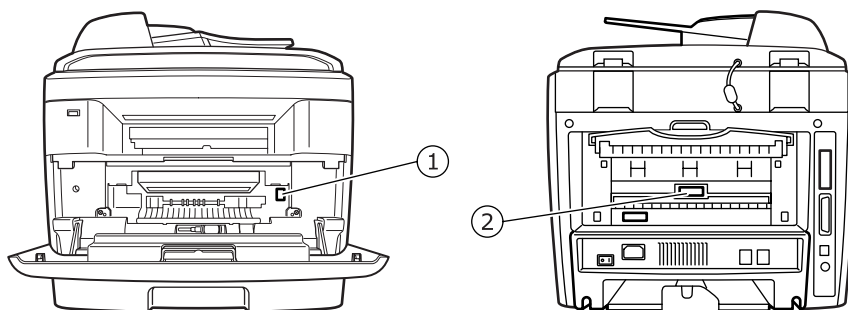

* Cette étiquette est collée sur des surfaces brûlantes. Évitez de toucher ces zones.

Conformément à la norme IEC 60417, cet appareil utilise les symboles suivants au niveau du bouton Marche/Arrêt :

| signifie **MARCHE**.

○ signifie **ARRÊT**.

REMARQUES

Remarque à l'intention des utilisateurs résidant aux États-Unis

Remarque :

Ce matériel a été testé et satisfait aux limites s'appliquant aux appareils numériques de classe B, en vertu des dispositions de l'alinéa 15 de la réglementation FCC. Ces limites visent à assurer une protection raisonnable contre les interférences en zone résidentielle. Cet appareil génère, utilise et peut émettre de hautes fréquences radio et, s'il n'est pas installé et utilisé conformément aux instructions, peut provoquer des perturbations dans les communications radio. Il est très probable que son utilisation dans un environnement domestique génère de nombreuses interférences. Si cet appareil provoque des interférences gênantes sur la réception radio ou télévision (détectables lors de la mise sous et hors tension), il est recommandé de tenter de corriger le problème en utilisant une ou plusieurs mesures suivantes :

- Réorientez ou repositionnez l'antenne de réception.
 - Éloignez l'équipement du récepteur.
 - Branchez l'appareil sur une prise appartenant à un circuit différent de celui du récepteur.
 - Consultez votre revendeur ou un technicien radio/télévision qualifié pour obtenir de l'aide.
-

Attention

Tout changement ou toute modification effectués sans l'accord exprès du fabricant est susceptible d'annuler le droit de l'utilisateur à utiliser cet équipement.

Remarque relative à la loi « Telephone Consumer Protection Act » (en vigueur aux États-Unis uniquement)

Le Telephone Consumer Protection Act de 1991 interdit à quiconque d'utiliser un ordinateur ou tout autre appareil électronique, TÉLÉCOPIEURS inclus, pour envoyer des messages sans qu'ils ne stipulent clairement dans la marge supérieure ou inférieure de chaque page ou sur la première page transmise les informations suivantes : la date et l'heure d'envoi, ainsi qu'un signe distinctif permettant d'identifier l'entreprise, l'entité ou l'expéditeur du message, et le numéro de téléphone de l'appareil émetteur du fax ou de l'entreprise, entité ou particulier à l'origine de la télécopie. (Le numéro de téléphone fourni ne peut pas correspondre à un numéro de type +900 ou tout autre numéro dont le tarif dépasse le coût d'une communication locale ou longue distance.)

Pour programmer ces informations sur votre télécopieur, reportez-vous à la section « Configuration de l'ID de l'appareil » du présent manuel. Suivez les instructions fournies afin de renseigner l'identifiant et le numéro de téléphone du terminal ou de l'entreprise. Ces informations sont transmises avec votre document via la fonction EN-TÊTE DE FAX. Outre ces informations, assurez-vous de programmer la date et l'heure d'envoi sur votre appareil.

◆ **Réglementation FCC**

1. Cet équipement est conforme à la section 68 de la réglementation FCC adoptée par l'ACTA. Le capot de cet équipement présente une étiquette mentionnant, entre autres, l'identifiant de l'article au format américain : AAAEQ##TXXXXX. En cas de besoin, vous devez indiquer ce numéro à l'opérateur télécom.
2. Cet équipement utilise une prise RJ11C USOC.
3. Les prises utilisées pour raccorder cet équipement au câblage domestique et au réseau téléphonique doivent respecter les conditions stipulées à l'alinéa 68 de la réglementation FCC en vigueur et adoptée par l'ACTA. Un cordon téléphonique et une prise modulaire conformes sont livrés avec l'appareil. Ils sont conçus pour être branchés sur une prise modulaire compatible également conforme. Pour plus d'informations, reportez-vous aux instructions d'installation.
4. Le Ringer Equivalence Number (REN) permet de déterminer le nombre d'appareils branchés sur une ligne téléphonique. Suite aux éventuelles surcharges détectées, les appareils risquent de ne pas émettre de sonnerie en réponse à un appel entrant. Dans la plupart des régions, le REN maximal ne doit pas être supérieur à cinq (5). Pour vérifier le nombre d'appareils branchés sur une ligne, indiqué par le REN global, renseignez-vous auprès de votre opérateur télécom. Le REN de cet appareil fait partie de l'identifiant qui figure au format américain : AAAEQ##TXXXXX. Les caractères ## correspondent au REN amputé de la virgule décimale (par exemple, 03 désigne un REN de 0,3).
5. Si cet équipement a des effets nuisibles sur le réseau téléphonique, l'opérateur télécom vous informera à l'avance d'une éventuelle interruption momentanée du service. Cependant, si une telle notification à l'avance s'avère impossible, l'opérateur télécom avertira le client dans les meilleurs délais. Vous serez par ailleurs informé de votre droit à formuler une plainte contre la réglementation FCC si vous le jugez nécessaire.
6. Il se peut que l'opérateur télécom apporte des modifications à ses équipements, matériaux et modes de fonctionnement ou procédures qui risquent d'affecter le fonctionnement de l'appareil. Si le cas se produit, l'opérateur télécom devra vous informer à l'avance d'une telle éventualité afin que vous puissiez effectuer les modifications nécessaires au maintien ininterrompu du service.
7. Si cet équipement présente des dysfonctionnements, pour toute question relative à la réparation ou à la garantie de l'appareil, renseignez-vous auprès du service de SUPPORT CLIENTÈLE de RICOH CORP. au +1 800 FASTFIX. Si l'équipement a des effets nuisibles sur le réseau téléphonique, l'opérateur télécom peut vous demander de le débrancher jusqu'à ce que le problème soit résolu.
8. En cas de dysfonctionnements (incident papier ou copie, erreur de communication), reportez-vous à la section Dépannage du présent manuel.
9. Le raccordement aux services à numérotation spéciale est soumis aux tarifs de l'état concerné. Pour plus d'informations, contactez la commission d'utilité publique de l'état, la commission des services publics ou la commission d'entreprise.

◆ **LORS DE LA PROGRAMMATION DE NUMÉROS D'URGENCE ET/OU D'APPELS TEST DE NUMÉROS D'URGENCE :**

1. Avant de raccrocher, expliquez brièvement à votre interlocuteur le motif de votre appel.
2. Effectuez ce type d'action en dehors des heures de pointe, très tôt le matin ou tard le soir, par exemple.

CANADA

Le REN (Ringer Equivalence Number) est une indication du nombre maximum d'appareils pouvant être branchés simultanément sur une interface téléphonique. Une interface peut comporter un nombre quelconque d'appareils, pourvu que la somme des REN des appareils soit inférieure ou égale à cinq.

Cet appareil est conforme aux spécifications techniques en vigueur au Canada.

Remarque :

Cet appareil numérique de classe B est conforme à la norme canadienne NMB-003.

TABLE DES MATIÈRES

Chapitre 1: INTRODUCTION

Fonctions spéciales	1.2
Description de l'appareil	1.4
Vue avant	1.4
Vue arrière	1.5
Fonctions des touches du panneau de commande	1.6

Chapitre 2: INSTRUCTIONS DE DÉMARRAGE

Déballage	2.2
Choix d'un emplacement	2.4
Installation de la cartouche de toner	2.5
Chargement du papier	2.7
Connexions	2.11
Mise en marche de l'appareil	2.15
Modification de la langue d'affichage	2.16
Configuration de l'ID de l'appareil	2.17
Saisie de caractères à l'aide du clavier numérique	2.18
Configuration de la date et de l'heure	2.20
Modification du mode d'horloge	2.21
Définition du format et du type de papier	2.21
Configuration des sons	2.22
Haut-parleur, sonnerie, tonalité de touche et d'alarme	2.23
Volume du haut-parleur	2.23
Utilisation des modes économiques	2.24
Mode économie d'énergie	2.24
Mode économie de la lampe de numérisation	2.25
À propos du logiciel	2.26
Caractéristiques du pilote d'impression	2.27
Installation du logiciel sous Windows	2.28
Configuration requise	2.28
Installation du logiciel pour impression en mode local	2.29
Installation du logiciel pour impression réseau	2.34
Installation de SmarThru 4	2.42
Réparation du logiciel	2.44
Suppression du logiciel	2.45
Désinstallation du pilote MFP	2.45
Désinstallation de SmarThru	2.46
Désinstallation du pilote de numérisation en réseau	2.46
Utilisation du programme Set IP	2.47
Installation du programme Set IP	2.47
Pour utiliser le programme Set IP	2.48
Utilisation de l'utilitaire de paramétrage d'imprimante	2.49

Chapitre 3: GESTION DU PAPIER

Sélection des supports d'impression	3.2
Type de papier, sources d'alimentation et capacités	3.2
Conseils pour le choix du papier et des supports spéciaux	3.3
Chargement du papier	3.4
Dans le bac standard	3.4
Dans le bac polyvalent	3.6
Utilisation de l'alimentation manuelle	3.8
Choix d'un type de sortie	3.10
Utilisation du plateau de sortie avant (face vers le bas)	3.11
Utilisation du plateau de sortie arrière (face vers le haut)	3.11

Chapitre 4: TÂCHES D'IMPRESSION

Impression d'un document sous Windows	4.2
Annulation d'une impression	4.3
Paramètres de l'imprimante	4.4
Onglet Mise en page	4.5
Onglet Papier	4.6
Onglet Graphiques	4.8
Onglet Autres options	4.10
Onglet À propos de	4.11
Onglet Imprimante	4.11
Utilisation d'un réglage favori	4.12
Utilisation de l'aide	4.12
Impression de plusieurs pages sur une seule feuille	4.13
Impression d'affiches	4.14
Impression d'un document sur un format de papier donné	4.16
Modification de l'échelle d'un document	4.17
Impression de filigranes	4.18
Utilisation d'un filigrane existant	4.18
Création d'un filigrane	4.19
Modification d'un filigrane	4.20
Suppression d'un filigrane	4.20
Utilisation de surimpressions	4.21
Qu'est-ce qu'une surimpression ?	4.21
Création d'une nouvelle surimpression de page	4.21
Utilisation d'une surimpression de page	4.23
Suppression d'une surimpression de page	4.24

Chapitre 5: COPIE DE DOCUMENTS

Chargement du papier pour la copie	5.2
Sélection du bac d'alimentation	5.2
Préparation d'un document	5.3
Réalisation de copies à partir de la vitre d'exposition	5.4
Réalisation de copies à partir du chargeur automatique de documents	5.5

Paramétrage des options de copie	5.7
Luminosité	5.7
Type de document	5.7
Réduction ou agrandissement	5.8
Nombre de copies	5.9
Utilisation des fonctions de copie spéciales	5.9
Copie de type Clone	5.10
Copie en mode Assemblage	5.10
Copie de type Autoajus	5.11
Copie d'un recto verso sur une face	5.11
Copie de 2 ou 4 pages sur une seule feuille	5.12
Copie de type Affiche	5.13
Modification des paramètres par défaut	5.14
Configuration de l'option de temporisation	5.15

Chapitre 6: NUMÉRISATION

Principales méthodes de numérisation	6.2
Numérisation du panneau de commande vers une application	6.3
Numérisation avec le logiciel SmarThru	6.4
Utilisation du fichier d'aide à l'écran	6.6
Numérisation à l'aide du pilote WIA	6.7
Numérisation vers un lecteur Flash USB	6.8
Numérisation à l'aide de la numérisation en réseau	6.9
À propos de la numérisation en réseau	6.9
Définition de l'option de numérisation en réseau	6.9
Utilisation de la numérisation en réseau	6.10
Configuration de la temporisation de numérisation en réseau	6.11
Utilisation du pilote de numérisation en réseau	6.12
Ajout d'un scanner	6.12
Suppression d'un scanner	6.14
Configuration des propriétés	6.14
Numérisation à l'aide du pilote de numérisation en réseau	6.17
Icônes du scanner	6.18

Chapitre 7: TÉLÉCOPIE

Modification des options de configuration de télécopie	7.2
Options de configuration disponibles	7.3
Chargement d'un document	7.6
Sélection du bac d'alimentation	7.9
Réglage de la résolution du document	7.9
Envoi automatique d'une télécopie	7.11
Envoi manuel d'une télécopie	7.12
Recomposition du dernier numéro	7.12
Confirmation d'un envoi	7.13
Recomposition automatique	7.13
À propos des modes de réception	7.14

Chargement du papier pour les télécopies entrantes	7.15
Réception automatique en mode FAX	7.15
Réception manuelle en mode TÉL	7.15
Réception automatique en mode RÉP/FAX	7.16
Réception manuelle avec un poste téléphonique	7.16
Réception de télécopies en mode DRPD	7.17
Réception de télécopies en mémoire	7.18
Composition par touche d'accès direct	7.19
Enregistrement d'un numéro à accès direct	7.19
Envoi d'un fax à l'aide d'un numéro à accès direct	7.20
Composition abrégée	7.21
Enregistrement d'un numéro abrégé	7.21
Envoi d'une télécopie à l'aide d'un numéro abrégé	7.22
Composition de groupe	7.23
Définition d'un numéro de groupe	7.23
Modification des numéros de groupe	7.24
Envoi d'une télécopie à l'aide de la composition de groupe (transmission multi-adresse)	7.25
Recherche d'un numéro en mémoire	7.26
Recherche séquentielle dans la mémoire	7.26
Recherche par première lettre	7.26
Impression d'une liste d'annuaire	7.27
Envoi de télécopies en multidiffusion	7.28
Envoi différé d'une télécopie	7.29
Envoi prioritaire de télécopie	7.31
Ajout de documents à une opération programmée	7.32
Annulation d'une télécopie programmée	7.33
Utilisation du mode de réception sécurisée	7.34
Rapports d'impression	7.35
Utilisation de paramètres de télécopie avancés	7.38
Changement des options de configuration	7.38
Options de configuration de télécopie avancées	7.39

Chapitre 8: MAINTENANCE

Effacement de la mémoire	8.2
Nettoyage de votre appareil	8.3
Nettoyage de l'extérieur	8.3
Nettoyage de l'intérieur	8.3
Nettoyage du scanner	8.5
Entretien de la cartouche de toner	8.6
Redistribution du toner	8.7
Remplacement de la cartouche de toner	8.8
Configuration de l'option de niveau de toner	8.10
Nettoyage du tambour	8.11
Ne pas tenir compte du message Cartouche vide	8.12
Configuration des notifications par e-mail	8.13
Configuration de l'onglet Config. appareil	8.13
Configuration de l'onglet Coordonnées	8.16

Chapitre 9: DÉPANNAGE

Suppression des bourrages causés par les documents	9.2
Problème de chargement à l'entrée	9.2
Problème de chargement au niveau du plateau de sortie	9.3
Bourrage papier au niveau du rouleau	9.4
Suppression des bourrages papier	9.5
Dans le bac 1	9.5
Dans le bac 2 optionnel	9.6
Au niveau de la zone du four ou autour de la cartouche de toner	9.7
Au niveau du plateau de sortie	9.9
Dans le bac polyvalent	9.10
Conseils pour éviter les bourrages	9.11
Suppression des messages d'erreur affichés sur l'écran	9.12
Résolution d'autres problèmes	9.16
Problèmes d'alimentation papier	9.16
Problèmes d'impression	9.17
Problèmes de qualité d'impression	9.19
Problèmes de copie	9.24
Problèmes de numérisation	9.25
Problèmes de télécopie	9.26
Résolution des problèmes d'impression en réseau	9.28
Problèmes généraux	9.28
Problèmes Windows	9.29
Problèmes de numérisation en réseau	9.30

Chapitre 10: UTILISATION DU LECTEUR FLASH USB

À propos des lecteurs Flash USB	10.2
Installation d'un lecteur Flash USB	10.2
Numérisation vers un lecteur Flash USB	10.3
Numérisation avec les paramètres par défaut	10.3
Numérisation avec vos propres paramètres	10.4
Gestion du lecteur Flash USB	10.6
Modification des réglages par défaut	10.6
Suppression d'un fichier image	10.7
Formatage du lecteur Flash USB	10.8
Affichage de l'état de la mémoire USB	10.9
Impression à partir du lecteur Flash USB	10.10
Sauvegarde des données	10.11

Annexe A: UTILISATION DE L'APPAREIL EN RÉSEAU

Configuration d'un appareil partagé en mode local	A.2
Sous Windows 98/Me	A.2
Sous Windows NT 4.0/2000/XP	A.3
Configuration d'un appareil connecté à un réseau	A.4
Configuration des paramètres réseau à partir du panneau de commande	A.4

Annexe B: INSTALLATION DES ACCESSOIRES OPTIONNELS DE L'APPAREIL

Installation de la barrette de mémoire DIMM	B.2
Extraction d'une barrette DIMM	B.4
Installation d'un bac optionnel	B.6
Configuration du bac 2 dans la fenêtre des propriétés de l'imprimante	B.8

Annexe C: SPÉCIFICATIONS TECHNIQUES

Spécifications générales	C.2
Spécifications du scanner et du copieur	C.3
Spécifications de l'imprimante	C.4
Spécifications du télécopieur	C.5
Spécifications du papier	C.6
Généralités	C.6
Formats de papier acceptés	C.7
Consignes d'utilisation du papier	C.8
Spécifications du papier	C.9
Capacité de sortie papier	C.9
Environnement de stockage du papier	C.9

1

INTRODUCTION

Merci d'avoir acheté ce produit multifonction. Il combine les fonctions d'impression, de copie, de numérisation et de télécopie.

Ce chapitre contient les sections suivantes :

- **Fonctions spéciales**
- **Description de l'appareil**

Fonctions spéciales

Votre nouvel appareil intègre des fonctions spéciales destinées à améliorer la qualité d'impression. Il offre les avantages suivants :

Impression rapide et de haute qualité

1200  DPI

- Vous pouvez imprimer des documents avec une résolution de **1 200 ppp [supérieure]**. Reportez-vous à page 4.8.
- Votre appareil permet d'imprimer sur du papier au format A4 à la vitesse de 20 ppm (pages par minute) et sur du papier au format Lettre à la vitesse de 22 ppm.

Facilité de gestion du papier

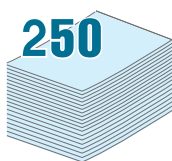

- Un **bac polyvalent** vous permet d'imprimer sur différents types de support, tels que les papiers à en-tête, les enveloppes, les étiquettes, les transparents, les supports personnalisés, les cartes postales et les papiers épais. Un **bac polyvalent** d'une capacité de 50 feuilles prend en charge le papier ordinaire.
- Le **bac d'alimentation standard d'une capacité de 250 feuilles** (bac 1) et le **bac d'alimentation optionnel d'une capacité de 250 feuilles** (bac 2) prennent en charge le format de papier A4/Lettre.

Création de documents professionnels

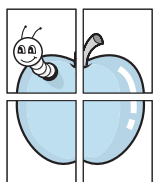

- Impression de **filigranes**. Vous pouvez personnaliser vos documents à l'aide de mots, comme « Confidentiel ». Reportez-vous à la page 4.18.
- Impression d'**affiches**. Le texte et les images de chaque page de votre document sont agrandis et imprimés sur plusieurs feuilles de papier qui seront assemblées pour former une affiche. Reportez-vous à page 4.14.

Gain de temps et d'argent

- Vous pouvez imprimer plusieurs pages sur une même feuille afin d'économiser le papier.
- Vous pouvez utiliser des formulaires préimprimés et des papiers à en-tête sur du papier ordinaire. Reportez-vous à « Utilisation de surimpressions », page 4.21.
- Cet appareil permet de réaliser automatiquement des **économies d'énergie** : il réduit considérablement sa consommation lorsqu'il n'est pas utilisé.



- Programme international ENERGY STAR® pour les équipements de bureau
Le programme international ENERGY STAR® pour les équipements de bureau encourage les économies d'énergie en favorisant l'utilisation d'ordinateurs et autres équipements de bureau efficaces en termes de rendement énergétique.
Le programme soutient le développement et la diffusion de produits équipés de fonctions d'économie d'énergie. Il s'agit d'un programme ouvert auquel les fabricants peuvent participer sur une base volontaire.
Les produits ciblés sont les ordinateurs, écrans, imprimantes, télécopieurs, photocopieurs, scanners et appareils multifonction. Les normes et logos Energy Star sont uniformes au niveau international.

Développement de la capacité de l'appareil

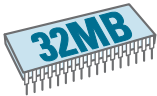

- Cet appareil est doté d'une mémoire de 32 Mo extensible à 160 Mo.
- Vous pouvez installer dans votre appareil un bac optionnel d'une capacité de 250 feuilles. Ce bac diminue la fréquence d'ajout de papier dans le bac.
- Une carte d'interface réseau permet d'imprimer en réseau.

Impression sous différents environnements



- Vous pouvez imprimer sous **Windows 98/Me/NT 4.0/2000/XP**.
- Votre appareil est équipé d'interfaces **USB** et **parallèle**. L'interface parallèle n'est pas disponible dans tous les pays.
- Vous pouvez également avoir recours à une **interface réseau**.

Utilisation d'un lecteur Flash USB



Si vous disposez d'un lecteur Flash USB, vous pouvez l'utiliser de différentes manières avec votre appareil.

- Vous pouvez numériser des documents et les enregistrer sur le lecteur Flash USB.
- Vous pouvez imprimer directement les données stockées sur le lecteur Flash USB.
- Vous pouvez gérer le lecteur Flash USB.
- Vous pouvez sauvegarder des données et les restaurer ensuite à partir des fichiers de sauvegarde dans la mémoire de l'appareil.

Description de l'appareil

Les principaux composants de l'appareil sont indiqués dans l'illustration ci-dessous.

Vue avant

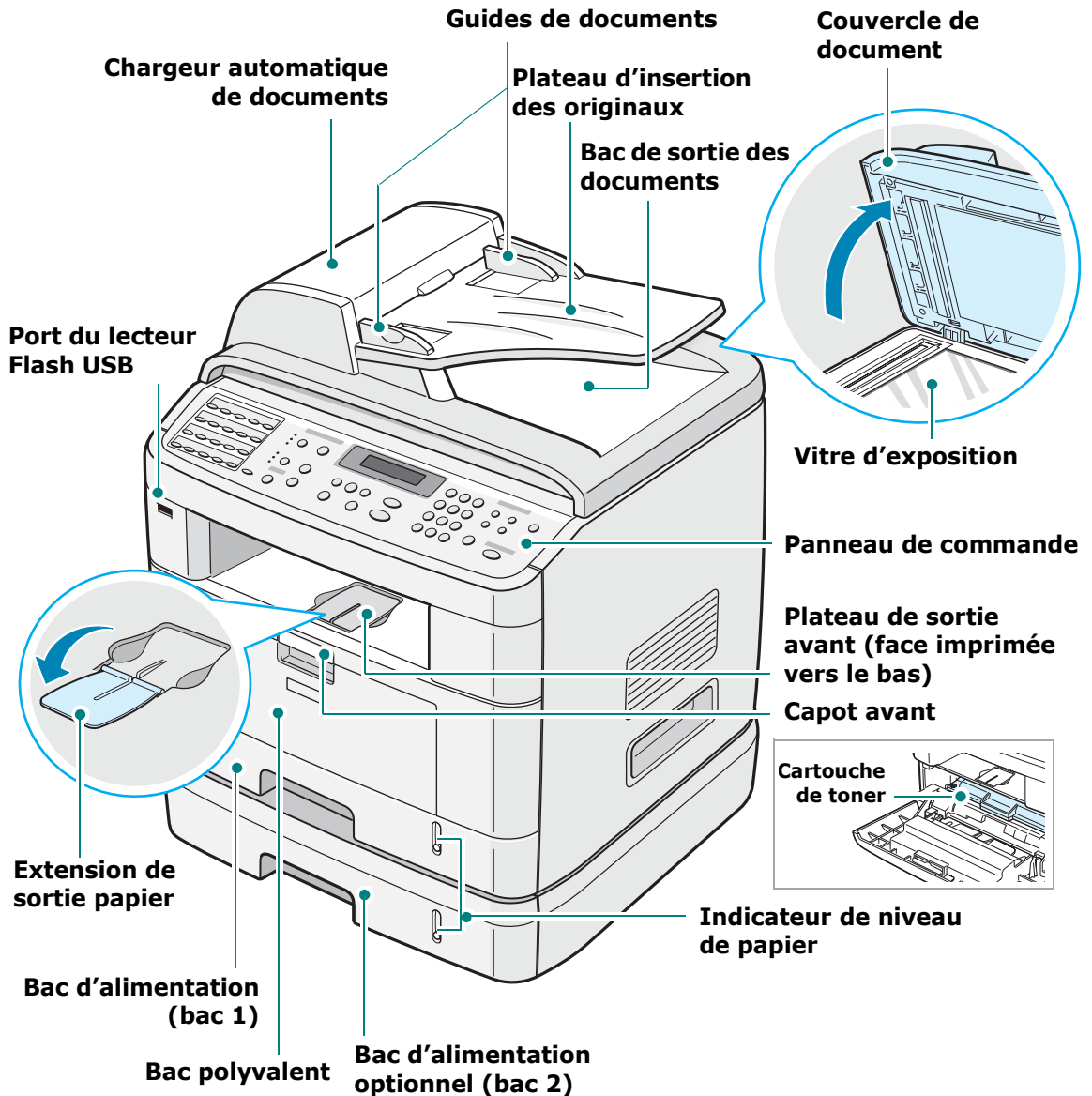



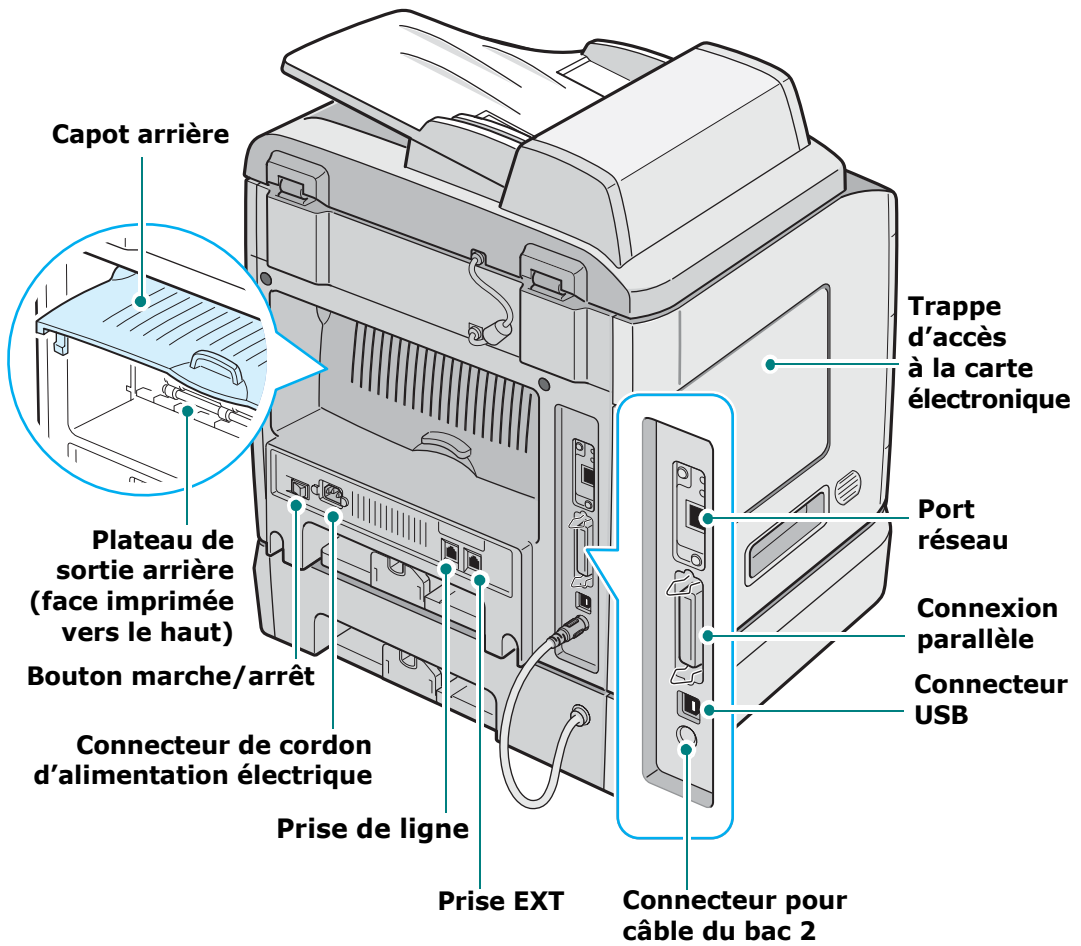



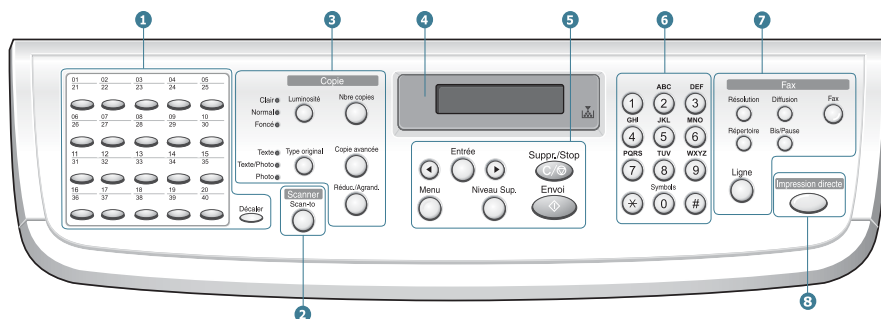







Vue arrière



Fonctions des touches du panneau de commande



1		Permet d'enregistrer les numéros de télécopie fréquemment utilisés et de les composer à l'aide de quelques touches.
		Permet d'accéder aux touches d'accès direct 21 à 40.
2 S c a n n e r		Permet d'accéder à la liste des logiciels du PC qui prennent en charge les images numérisées. Vous devez créer la liste de numérisation à l'aide de l'utilitaire de paramétrage d'imprimante fourni avec cet appareil. Permet également de numériser et d'enregistrer les documents sur un lecteur Flash USB, et de gérer ce dernier lorsqu'il est inséré dans le port USB de votre appareil. Reportez-vous à Chapitre 10, Installation d'un lecteur Flash USB.
	3 C O P I E	
3 C O P I E		Permet de sélectionner le type du document copié.
		Permet de sélectionner le nombre de copies.
		Permet d'utiliser des fonctions de copie spéciales, telles que le clone, le classement, l'ajustement automatique, le recto verso sur une même page, l'impression de 2 à 4 pages par feuille et l'impression d'affiches.
4		Permet de réduire ou d'agrandir la copie par rapport à l'original.
		Permet d'afficher l'état de la tâche en cours et des messages.
		S'allume lorsque la cartouche de toner est vide.

5		Permettent de faire défiler les choix disponibles pour l'option de menu sélectionnée.
	Entrée 	Permet de confirmer la sélection à l'écran.
	Menu 	Permet d'accéder au mode menu et de naviguer parmi les menus disponibles.
	Niveau Sup. 	Permet de revenir au menu supérieur.
	Suppr./Stop 	Permet d'interrompre une opération à tout moment. En mode veille, permet de supprimer/d'annuler les options de copie, notamment le contraste, le type de document, la taille de la copie et le nombre d'exemplaires.
	Envoi 	Permet de lancer une tâche.
6		Permet de composer un numéro ou de saisir des caractères alphanumériques.
7 F A X	Fax 	Permet de saisir votre numéro de fax et affiche l'état de la mémoire ainsi que le mode de réception de fax.
	Résolution 	Permet de régler la résolution des documents télécopiés lors d'une tâche donnée.
	Diffusion 	Permet d'envoyer une télécopie à plusieurs destinataires.
	Répertoire 	Permet d'enregistrer sous la forme de numéros abrégés ou de numéros de groupe à un ou deux chiffres les numéros de télécopie fréquemment utilisés afin de pouvoir les composer automatiquement, et de modifier les numéros ainsi enregistrés. Permet également d'imprimer le contenu du répertoire.
	Bis/Pause 	Permet de recomposer le dernier numéro en mode veille ou d'insérer une pause dans un numéro de télécopie en mode édition.
	Ligne 	La ligne téléphonique est occupée.
8	Impression directe 	Permet d'imprimer directement les fichiers stockés sur un lecteur Flash USB inséré dans le port USB situé à l'avant de votre appareil.

NOTES

PERSONNELLES



2

INSTRUCTIONS DE DÉMARRAGE

Ce chapitre vous guide pas à pas dans le processus de configuration de votre appareil.

Ce chapitre contient les sections suivantes :

- **Installation de votre appareil**

- Déballage
- Installation de la cartouche de toner
- Chargement du papier
- Connexions
- Mise en marche de l'appareil

- **Configuration de l'appareil**

- Modification de la langue d'affichage
- Configuration de l'ID de l'appareil
- Configuration de la date et de l'heure
- Définition du format et du type de papier
- Configuration des sons
- Utilisation des modes économiques

- **Installation du logiciel**

- À propos du logiciel
- Installation du logiciel sous Windows
- Réparation du logiciel
- Suppression du logiciel
- Utilisation du programme Set IP
- Utilisation de l'utilitaire de paramétrage d'imprimante

Installation de votre appareil

Déballage

- 1 Retirez l'appareil et tous ses accessoires du carton d'emballage. Vérifiez qu'il ne manque aucun des éléments suivants :



Cartouche de toner fournie

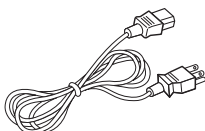

Cordon d'alimentation électrique*

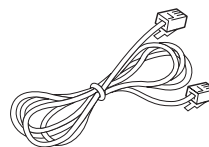

Cordon de ligne téléphonique*
(Amérique du Nord et Chine uniquement)



Guide d'installation rapide



Guide du panneau de commande



Instructions de sécurité

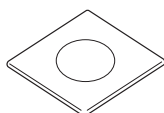

CD-ROM**



Logo***

* L'aspect du cordon d'alimentation et du cordon téléphonique peut varier en fonction des spécifications du pays d'utilisation.

** Ce CD-ROM contient les pilotes d'impression et de numérisation, le programme de définition d'adresses IP, l'utilitaire de paramétrage d'imprimante, le logiciel SmarThru, le mode d'emploi et le programme Adobe Acrobat Reader.

*** Déjà fixé sur l'appareil dans certains pays.



REMARQUES :

- Les composants peuvent différer d'un pays à l'autre.
- Il est conseillé d'utiliser le cordon de ligne téléphonique qui est fourni avec votre appareil. Si vous le remplacez par celui d'un autre fournisseur, choisissez un cordon AWG #26 ou inférieur.
- Le cordon d'alimentation doit être branché sur une prise reliée à la terre.

2 Retirez le ruban adhésif des parties avant, arrière et latérales de l'appareil.

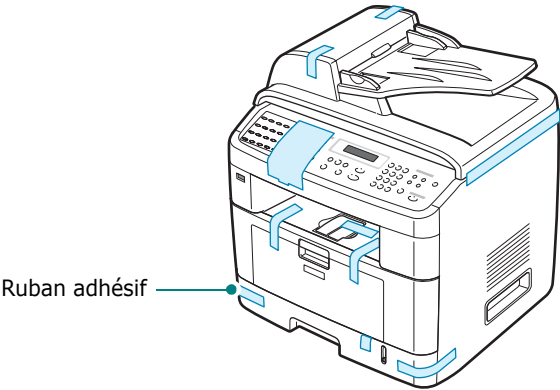

3 Retirez l'étiquette de verrouillage du scanner en tirant dessus. Le bouton de verrouillage du scanner se met automatiquement en position déverrouillée.

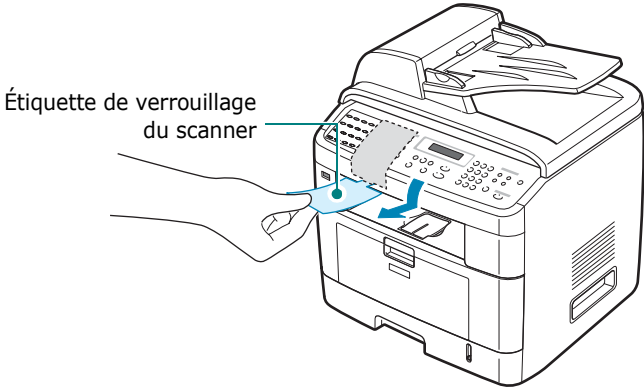

REMARQUE : Si vous voulez déplacer l'appareil ou si vous ne l'utilisez pas pendant un long moment, mettez le bouton en position verrouillée comme le montre l'illustration. Si vous voulez numériser ou copier un document, le taquet doit être en position déverrouillée.

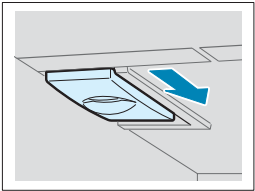

Choix d'un emplacement

Installez votre copieur sur un support horizontal et stable en laissant suffisamment d'espace pour la circulation de l'air. Prévoyez un espace supplémentaire pour l'ouverture des capots et des bacs.

Cet emplacement doit être bien aéré et à l'abri de toute exposition directe à la lumière du soleil ou de toute source de chaleur, de froid et d'humidité. Évitez d'installer votre appareil près du bord de votre plan de travail.

Espaces de dégagement

- **À l'avant** : 482,6 mm (pour permettre le retrait du bac d'alimentation papier)
- **À l'arrière** : 100 mm (pour permettre la ventilation de l'appareil)
- **À droite** : 100 mm
- **À gauche** : 100 mm (pour permettre la ventilation de l'appareil)

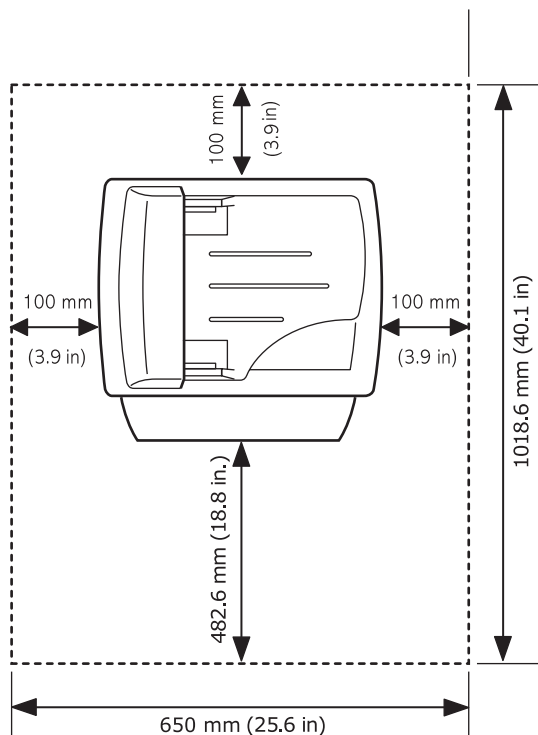

Installation de la cartouche de toner

2

- 1 Ouvrez le capot avant.

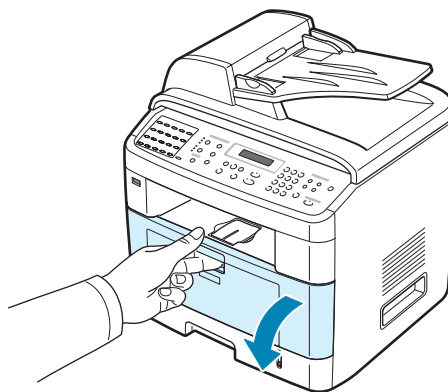

- 2 Retirez la cartouche de toner fournie de son emballage. Secouez doucement la cartouche, 5 ou 6 fois de suite, afin de répartir le toner uniformément à l'intérieur.

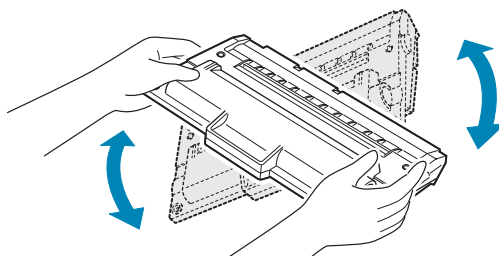

Le fait de bien remuer la cartouche permet d'optimiser le nombre de copies imprimées par cartouche.



REMARQUES :

- Si vous recevez du toner sur vos vêtements, essuyez-les avec un chiffon sec et lavez-les à l'eau froide. L'eau chaude fixe le toner sur le tissu.
- Évitez d'exposer la cartouche de toner à la lumière plus de 2 ou 3 minutes. Si vous la laissez à l'air libre plus longtemps, recouvrez-la d'un papier.
- Évitez de toucher la partie inférieure verte de la cartouche de toner. Utilisez la poignée de la cartouche pour éviter de toucher la zone en question.

- 3** Tenez la cartouche de toner par la poignée. Insérez délicatement la cartouche dans l'ouverture de l'appareil. Les taquets situés sur les côtés de la cartouche et les rainures correspondantes sur l'appareil facilitent l'insertion de la cartouche. Un déclic indique qu'elle est bien en place.

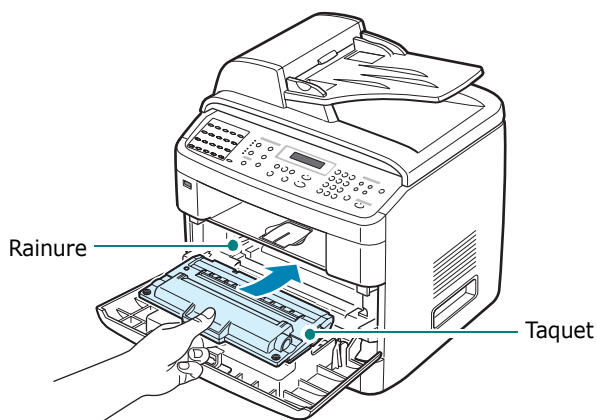

- 4** Fermez le capot avant. Vérifiez qu'il est bien fermé.

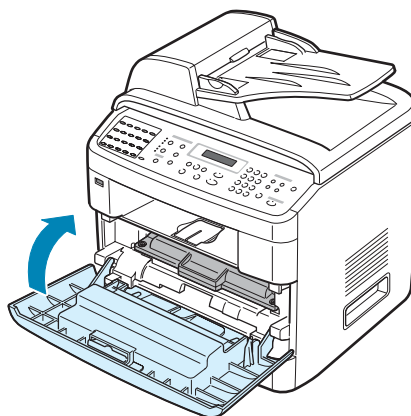

REMARQUE : Lorsque vous imprimez du texte avec un taux de couverture de 5%, l'autonomie de la cartouche est d'environ 5000 pages (3 500 pages pour la cartouche fournie avec l'appareil).

Chargement du papier

Le bac d'alimentation peut contenir 250 feuilles de papier ordinaire au maximum.

Pour charger une pile de papier au format Lettre :

- 1 Ouvrez le bac d'alimentation et retirez-le de l'appareil.

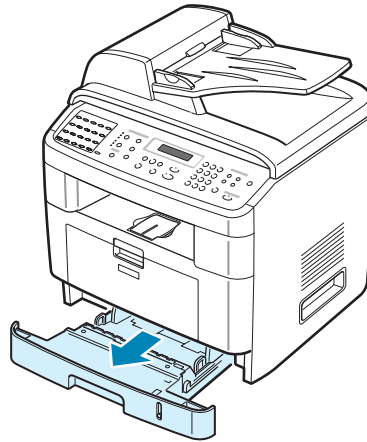

- 2 Ventilez les bords de la pile de papier afin de séparer les feuilles. Tapotez ensuite les bords de la pile sur une surface plane pour l'égaliser.

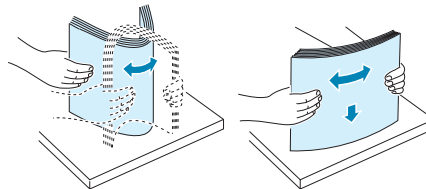

- 3 Insérez la pile de papier dans le bac, **face à imprimer vers le bas**.

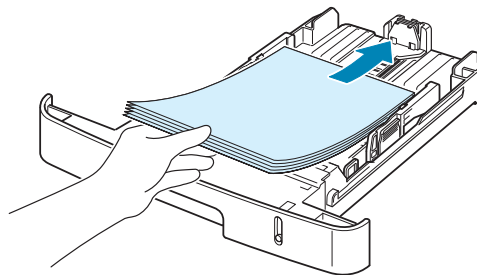

REMARQUE : Pour charger du papier d'un format différent, vous devez ajuster les guide-papier. Pour plus d'informations, voir page 2.9.

- 4** Veillez à ne pas dépasser la hauteur de papier maximale indiquée sur les parois intérieures du bac. Sinon, vous risqueriez de créer des bouchages.

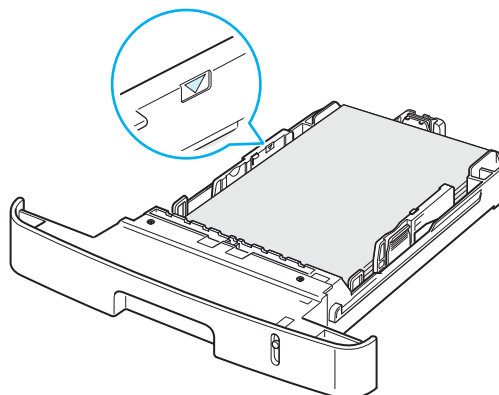

- 5** Insérez de nouveau le bac d'alimentation dans l'appareil.

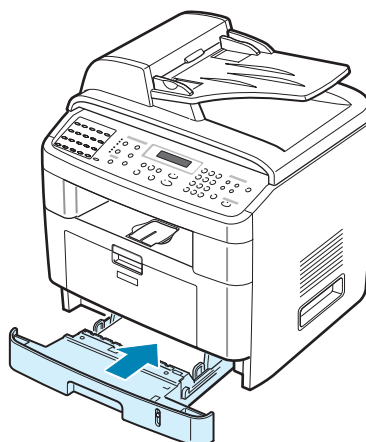

REMARQUE : Une fois le papier chargé, vous devez en spécifier le type et le format. Reportez-vous à la page 2.21 pour la copie et la télécopie, ou à la page 4.6 pour l'impression avec PC. Les réglages effectués à partir du pilote d'impression sont prioritaires par rapport à ceux effectués à partir du panneau de commande.

Modification du format de papier dans le bac d'alimentation

Pour charger des formats de papier plus longs, comme des feuilles au format Légal, vous devez régler les guides du papier de façon à accroître la taille du bac d'alimentation.

- 1 Une fois le verrou du guide débloqué, faites glisser complètement le guide de longueur du papier afin d'augmenter au maximum la longueur du bac d'alimentation.

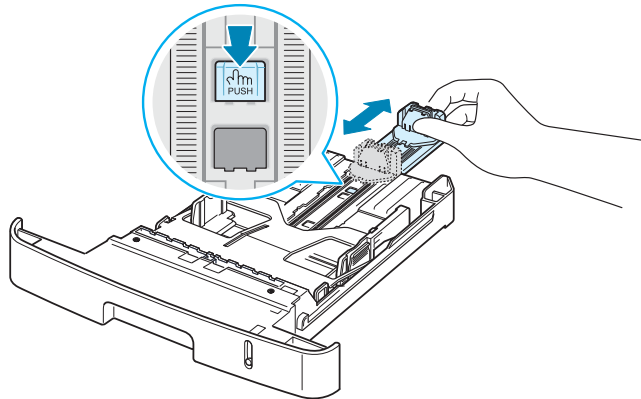

- 2 Après avoir inséré du papier dans le bac, pincez le guide de longueur et positionnez-le contre la pile de papier.

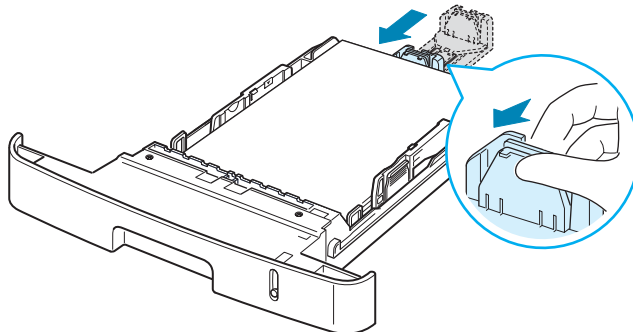

Pour les feuilles dont le format est plus petit que le format Lettre, réglez le guide de longueur avant de manière à le positionner contre la pile de papier.

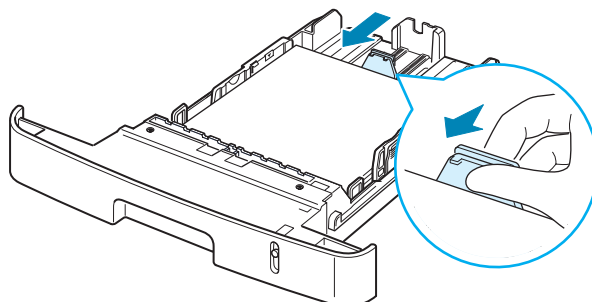

- 3** Pincez le guide de largeur comme le montre l'illustration et positionnez-le contre la pile de papier.

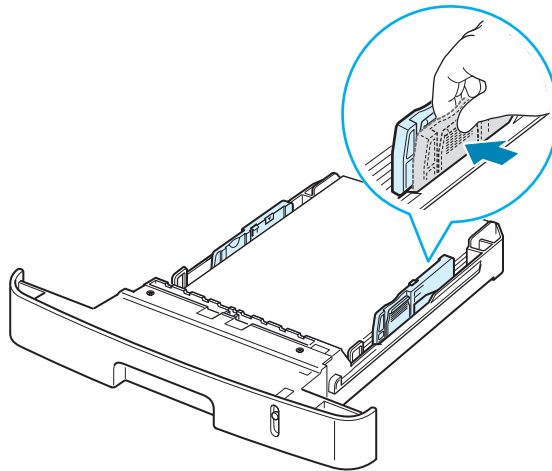

REMARQUES :

- Évitez de trop pousser le guide de largeur du papier. Vous risqueriez de froisser les feuilles.
- Inversement, si vous n'ajustez pas le guide, vous risquez de provoquer des bourrages papier.

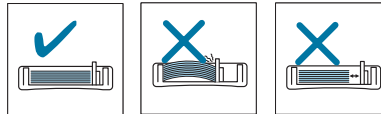

Connexions

- 1 Branchez une extrémité du cordon téléphonique fourni à la prise de **LINE** située sur l'appareil et l'autre extrémité à une prise téléphonique murale.

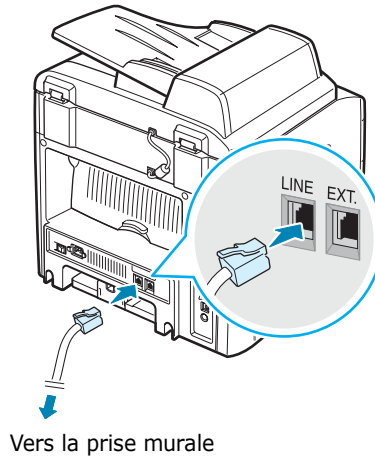

Si vous souhaitez recevoir à la fois des télécopies et des appels vocaux, branchez un téléphone et/ou un répondeur sur votre appareil.

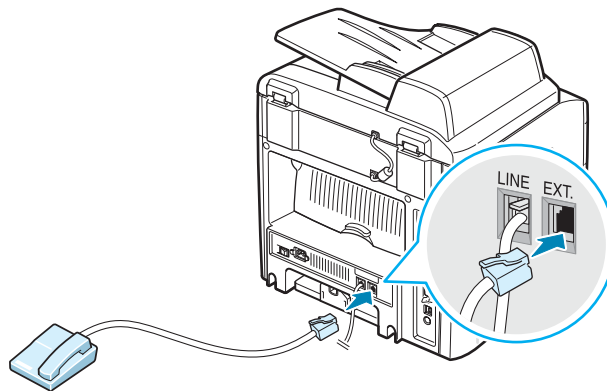

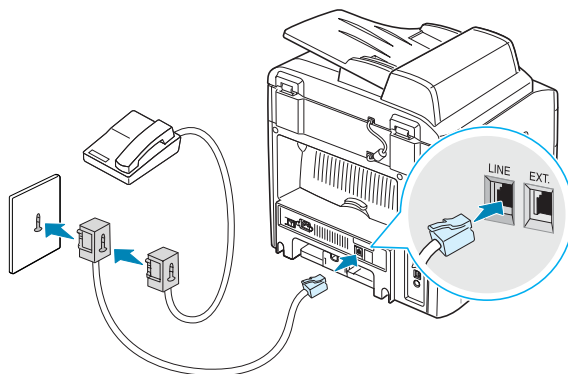
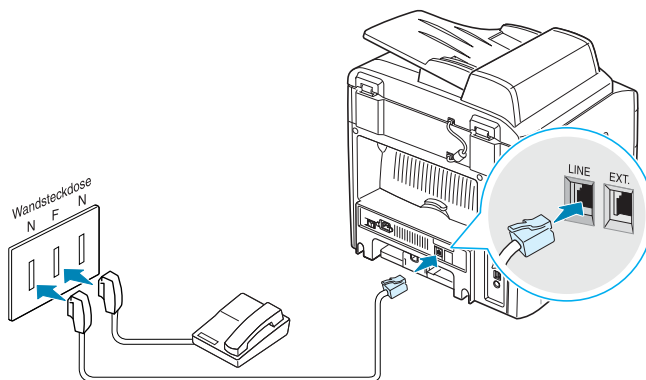

REMARQUE : Au Royaume-Uni, si un téléphone ou un répondeur de type trois fils (fil de dérivation, anciens équipements) est connecté à la prise gigogne de l'appareil, l'équipement externe ne sonnera pas lors de la réception d'un appel étant donné que l'appareil est conçu pour fonctionner avec les matériels les plus récents. Pour éviter ce genre d'incompatibilité, utilisez des téléphones ou des répondeurs à deux fils (plus récents).

2 Branchez un câble USB au connecteur USB de l'appareil.

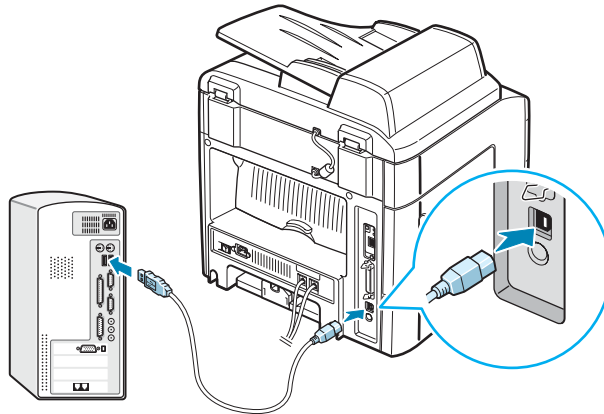

Vers le port USB de l'ordinateur

Si vous préférez une connexion parallèle, utilisez uniquement un câble parallèle compatible IEEE 1284 que vous brancherez sur le connecteur parallèle de votre appareil.

Rabattez les clips métalliques pour les enclencher dans les encoches du connecteur.

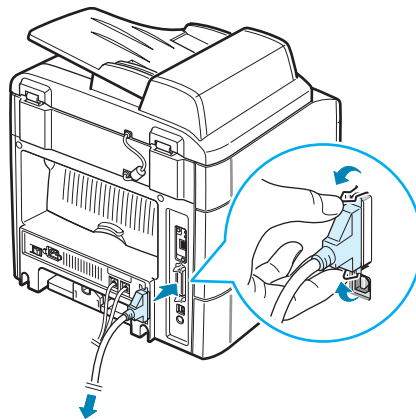

Vers le port parallèle de l'ordinateur



REMARQUES :

- Contentez-vous de connecter un des câbles mentionnés ci-dessus. N'utilisez pas les câbles parallèle et USB en même temps.
- Si vous utilisez un câble USB, vous devez utiliser Windows 98/Me/2000/XP.

Si vous souhaitez utiliser un câble réseau, branchez l'une des extrémités du câble Ethernet (câble UTP équipé d'un connecteur RJ.45) sur le port réseau Ethernet de l'appareil et l'autre sur une connexion LAN réseau.

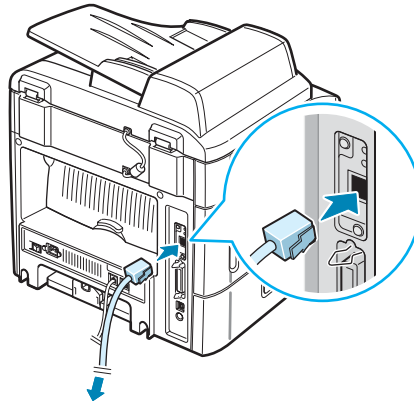

Vers la connexion LAN



REMARQUE : Vous pouvez également définir les paramètres réseau à partir du panneau de commande. Reportez-vous à la page A.4.

Mise en marche de l'appareil

- 1 Branchez une des extrémités du cordon électrique tripolaire fourni sur la prise secteur de l'appareil et l'autre sur une prise secteur dûment mise à la terre.
- 2 Appuyez sur le bouton Marche/Arrêt pour mettre en marche l'appareil. Le message « Préchauffage. Patientez SVP. » indiquant que l'appareil est sous tension apparaît à l'écran.

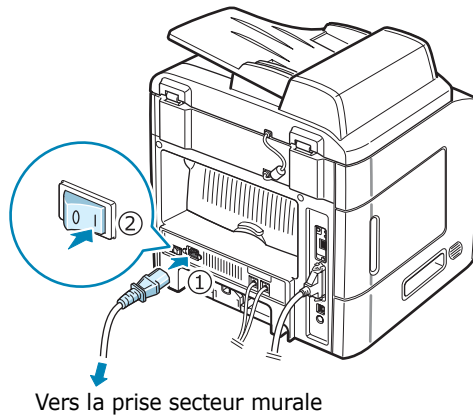

Pour afficher le texte de votre écran dans une autre langue, reportez-vous à la page 2.16.



AVERTISSEMENT : La zone du four située à l'intérieur de l'appareil devient très chaude en cours d'utilisation. Veillez à ne pas vous brûler si vous devez accéder à cette zone.

Configuration de l'appareil

Modification de la langue d'affichage

Pour changer la langue du panneau de commande :

- 1 Appuyez sur **Menu** jusqu'à ce que le message « CONFIG MACHINE » apparaisse en haut de l'écran.
- 2 Appuyez sur les touches de défilement (◀ ou ▶) jusqu'à ce que le message « LANGUE » apparaisse au bas de l'écran.
- 3 Appuyez sur **Entrée**. La configuration actuelle apparaît sur la ligne inférieure de l'écran.
- 4 Appuyez sur les touches de défilement (◀ ou ▶) jusqu'à ce que la langue souhaitée apparaisse sur l'écran.
- 5 Appuyez sur **Entrée** pour enregistrer la sélection.
- 6 Pour repasser en mode veille, appuyez sur **Suppr./Stop**.

Configuration de l'ID de l'appareil

Dans certains pays, vous devez, pour être en conformité avec la loi, indiquer votre numéro de télécopie sur toutes les télécopies que vous envoyez. L'identifiant de votre appareil, incluant votre numéro de téléphone et votre nom (ou celui de votre entreprise), s'imprime en haut de chaque page envoyée à partir de votre télécopieur.

- 1 Appuyez sur **Menu** jusqu'à ce que le message « CONFIG MACHINE » apparaisse en haut de l'écran. La première option disponible, « ID MACHINE », apparaît au bas de l'écran.
- 2 Appuyez sur **Entrée**. Un message vous demande de saisir le numéro du télécopieur.
Si un numéro est déjà défini, il apparaît à l'écran.
- 3 Saisissez votre numéro de télécopie à l'aide du clavier numérique.



REMARQUE : Si vous vous trompez lors de la saisie des numéros, appuyez sur la touche ◀ pour effacer le dernier chiffre.

- 4 Appuyez sur **Entrée** une fois le numéro sur l'écran correct. Un message vous demande d'entrer l'identifiant de l'appareil.
- 5 Saisissez votre nom ou celui de votre entreprise à l'aide du clavier numérique.
Vous pouvez saisir des caractères alphanumériques à l'aide du clavier numérique, y compris des symboles spéciaux, en appuyant sur la touche 0.
Pour plus d'informations sur l'utilisation du clavier numérique pour entrer des caractères alphanumériques, reportez-vous à « Saisie de caractères à l'aide du clavier numérique », page 2.18.
Si vous souhaitez saisir la même lettre ou le même nombre plusieurs fois de suite (par exemple SS, AA, 777), saisissez un caractère, déplacez le curseur en appuyant sur la touche ▶ et saisissez le caractère suivant.
Si vous souhaitez insérer un espace dans le nom, vous pouvez également utiliser la touche ▶ pour déplacer le curseur et sauter un espace.
- 6 Appuyez sur **Entrée** une fois le nom sur l'écran correct.
- 7 Pour repasser en mode veille, appuyez sur **Suppr./Stop**.

Saisie de caractères à l'aide du clavier numérique

Au fur et à mesure des tâches que vous effectuez, il vous faut saisir des noms et des chiffres. Par exemple, lorsque vous configurez votre appareil, vous entrez votre nom (ou celui de votre société) et votre numéro de téléphone. Lorsque vous enregistrez des numéros de groupe ou des numéros abrégés à un, deux ou trois chiffres, vous pouvez également saisir les noms correspondants.

Pour saisir des caractères alphanumériques :

- 1 Lorsque le système vous invite à saisir une lettre, repérez la touche sur laquelle figure le caractère souhaité. Appuyez sur la touche jusqu'à ce que la bonne lettre s'affiche sur l'écran.

Par exemple, pour saisir la lettre **O**, appuyez sur la touche **6**, sur laquelle figurent les lettres « MNO ».

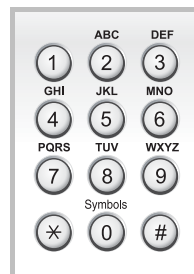

À chaque pression sur la touche **6**, l'écran affiche une lettre différente, **M**, **N**, **O** et finalement **6**.

Vous pouvez inclure des caractères spéciaux dans le nom (espace, signe plus, etc.). Pour plus d'informations, reportez-vous à « Lettres et chiffres du clavier », page 2.19.

- 2 Pour saisir d'autres lettres, répétez l'étape 1.

Si la lettre suivante figure sur la même touche, déplacez le curseur en appuyant sur la touche **►**, puis appuyez sur la touche sur laquelle figure la lettre souhaitée. Le curseur se déplace vers la droite et la lettre suivante s'affiche.

Vous pouvez saisir un espace en appuyant deux fois sur la touche **1**.

- 3 Une fois toutes les lettres saisies, appuyez sur **Entrée**.

Lettres et chiffres du clavier

Touche	Chiffres, lettres ou caractères associés
1	1 Espace
2	A B C 2
3	D E F 3
4	G H I 4
5	J K L 5
6	M N O 6
7	P Q R S 7
8	T U V 8
9	W X Y Z 9
0	+ - , . ? / * # & 0

Modification de numéros ou de noms

Si vous vous trompez en saisissant un nombre ou un nom, appuyez sur la touche ◀ pour effacer le dernier chiffre ou le dernier caractère introduit. Tapez ensuite le chiffre ou le caractère approprié.

Insertion d'une pause

Avec certains systèmes téléphoniques, vous devez composer un code d'accès (9, par exemple) et attendre de percevoir une deuxième tonalité d'appel. Dans de tels cas, vous devez insérer une pause dans le numéro de téléphone. Vous pouvez insérer une pause lors de la configuration de numéros à accès direct ou de numéros abrégés.

Pour insérer une pause, appuyez sur **Bis/Pause** à l'endroit qui convient lors de la saisie du numéro de téléphone considéré. Le signe « - » s'affiche à cet endroit.

Configuration de la date et de l'heure

La date et l'heure en vigueur figurent sur l'écran lorsque votre appareil est allumé et prêt à fonctionner. Avec cet appareil, la date et l'heure seront imprimées sur chacune de vos télécopies.



REMARQUE : En cas de coupure de courant, vous devez de nouveau régler la date et l'heure une fois le courant rétabli.

- 1 Appuyez sur **Menu** jusqu'à ce que le message « CONFIG MACHINE » apparaisse en haut de l'écran.
- 2 Appuyez sur les touches de défilement (◀ ou ▶) jusqu'à ce que le message « DATE ET HEURE » s'affiche au bas de l'écran et appuyez sur **Entrée**.
- 3 Saisissez la date et l'heure correctes à l'aide du clavier numérique.

Mois = 01 à 12
Jour = 01 à 31
Année = exige quatre chiffres
Heure = 01 à 12 (mode 12 heures)
 00 à 23 (mode 24 heures)
Minute = 00 à 59



REMARQUE : Le format de la date peut varier d'un pays à l'autre.

Vous pouvez aussi utiliser les touches (◀ ou ▶) pour déplacer le curseur sous le chiffre que vous souhaitez corriger et saisir un nouveau nombre.

- 4 Pour sélectionner « AM » ou « PM » dans le cas du format 12 heures, appuyez sur l'une des touches * ou #, ou sur n'importe quelle touche numérique.

Lorsque le curseur n'est pas situé sous l'indicateur AM ou PM, le fait d'appuyer sur la touche * ou # déplace immédiatement le curseur vers l'indicateur.

Vous pouvez afficher l'heure au format 24 heures (ex : 01:00 PM devient 13:00). Pour plus d'informations, voir page 2.21.

- 5 Appuyez sur **Entrée** une fois que l'heure et la date affichées sur l'écran sont correctes.

Si vous saisissez un numéro erroné, l'appareil émet un signal sonore et refuse de passer à l'étape suivante. Dans ce cas, contentez-vous de saisir à nouveau le numéro correct.

Modification du mode d'horloge

Vous pouvez configurer votre appareil pour que l'heure s'affiche au format 12 ou 24 heures.

- 1 Appuyez sur **Menu** jusqu'à ce que le message « CONFIG MACHINE » apparaisse en haut de l'écran.
- 2 Appuyez sur les touches de défilement (◀ ou ▶) jusqu'à ce que le message « FORMAT HORLOGE » apparaisse au bas de l'écran, puis appuyez sur **Entrée**.
Le mode d'horloge actuellement sélectionné s'affiche.
- 3 Appuyez sur les touches de défilement (◀ ou ▶) pour sélectionner l'autre mode, puis appuyez sur **Entrée** afin de valider votre sélection.
- 4 Pour repasser en mode veille, appuyez sur **Suppr./Stop**.

Définition du format et du type de papier

Une fois le papier chargé dans le bac d'alimentation, le bac 1 standard, le bac polyvalent ou le bac 2 optionnel, vous devez définir le type et le format du papier à l'aide des touches du panneau de commande. Ces paramètres s'appliquent aux modes copie et télécopie. Pour l'impression PC, vous devez sélectionner le format et le type du papier dans l'application utilisée sur votre PC.

- 1 Appuyez sur **Menu**.
Le message « REGL. SUPPORT » s'affiche en haut de l'écran.
- 2 Appuyez sur les touches de défilement (◀ ou ▶) pour afficher « FORMAT PAPIER » au bas de l'écran et sur **Entrée** pour accéder aux options du menu.
La première option, « BAC PAPIER », s'affiche au bas de l'écran.
Si le bac 2 optionnel est installé, le message « TAILLE BAC 1 » s'affiche au bas de l'écran.
- 3 À l'aide des touches de défilement (◀ ou ▶), sélectionnez le bac d'alimentation que vous souhaitez utiliser, puis appuyez sur **Entrée**.

- 4 Utilisez les touches de navigation (◀ ou ▶) pour trouver le type de papier que vous utilisez et appuyez sur **Entrée** pour l'enregistrer.
- 5 Appuyez sur **Niveau Sup.**
- 6 Appuyez sur la touche ▶ pour naviguer jusqu'à « TYPE PAPIER » et appuyez sur **Entrée** pour accéder à l'option du menu.
- 7 Utilisez les touches de navigation (◀ ou ▶) pour trouver le type de papier que vous utilisez et appuyez sur **Entrée** pour l'enregistrer.
- 8 Pour repasser en mode veille, appuyez sur **Suppr./Stop**.

Configuration des sons

Vous pouvez contrôler les sons suivants :

- HAUT-PARLEUR : vous pouvez activer ou désactiver les sons, tels que la tonalité de numérotation ou de télécopie, émis par le haut-parleur. Lorsque cette option est réglée sur « COM », le haut-parleur reste actif jusqu'à la réponse de l'appareil distant.
- SONNERIE : vous pouvez régler le volume de la sonnerie.
- TONAL. CLAVIER : si vous activez cette option (« OUI »), un bip est émis chaque fois que vous appuyez sur une touche.
- TONAL. ALARME : vous pouvez activer ou désactiver le signal d'alarme. Lorsque cette option est paramétrée sur « OUI », une tonalité d'alarme retentit dès qu'une erreur se produit ou que la transmission par fax s'interrompt.
- Vous pouvez régler le volume à l'aide de la touche **Ligne**.

Haut-parleur, sonnerie, tonalité de touche et d'alarme

- 1 Appuyez sur **Menu** jusqu'à ce que le message « SON/VOLUME » apparaisse en haut de l'écran.
- 2 Appuyez sur les touches de défilement (◀ ou ▶) pour naviguer parmi les options. Appuyez sur **Entrée** lorsque l'option souhaitée s'affiche.
- 3 Appuyez sur les touches de défilement (◀ ou ▶) pour afficher l'état ou le volume souhaité pour l'option sélectionnée.
Le réglage sélectionné s'affiche en bas de l'écran.
Pour régler le volume de la sonnerie, vous avez le choix entre « NON », « BAS », « MOY » et « HAUT ». L'option « NON » permet de désactiver la sonnerie. L'appareil fonctionne normalement même si la sonnerie est désactivée.
- 4 Appuyez sur **Entrer** pour enregistrer la sélection. L'option sonore suivante s'affiche.
- 5 Le cas échéant, répétez les étapes 2 à 4.
- 6 Pour repasser en mode veille, appuyez sur **Suppr./Stop**.

Volume du haut-parleur

- 1 Appuyez sur **Ligne**. Le haut-parleur émet une tonalité d'appel.
- 2 Appuyez sur les touches de défilement (◀ ou ▶) jusqu'à ce que vous trouviez le volume souhaité. L'écran affiche le niveau de volume correspondant.
- 3 Appuyez sur **Ligne** pour enregistrer les modifications et repasser en mode veille.



REMARQUE : Vous ne pouvez régler le volume du haut-parleur que lorsque le cordon de la ligne téléphonique est connecté.

Utilisation des modes économiques

Mode économie d'énergie

Le mode économie d'énergie permet de réduire la consommation d'énergie de votre appareil en dehors des périodes d'utilisation proprement dites. Vous pouvez activer ce mode et sélectionner le laps de temps devant s'écouler après une tâche d'impression avant que l'appareil passe en mode économie d'énergie.

- 1** Appuyez sur **Menu** jusqu'à ce que le message « CONFIG MACHINE » apparaisse en haut de l'écran.
- 2** Appuyez sur les touches de défilement (◀ ou ▶) jusqu'à ce que le message « MODE VEILLE » apparaisse au bas de l'écran. Appuyez sur **Entrée**.
- 3** Appuyez sur les touches de défilement (◀ ou ▶) jusqu'à ce que le message « OUI » s'affiche au bas de l'écran et appuyez sur **Entrée**.
Si vous sélectionnez « NON », le mode économie d'énergie est désactivé.
- 4** Appuyez sur les touches de défilement (◀ ou ▶) jusqu'à ce que le délai souhaité s'affiche.
Vous pouvez choisir entre 5, 10, 15, 30 et 45 minutes.
- 5** Appuyez sur **Entrée** pour enregistrer la sélection.
- 6** Pour repasser en mode veille, appuyez sur **Suppr./Stop**.

Mode économie de la lampe de numérisation

Ce mode permet de préserver la lampe. La lampe de numérisation située sous la vitre d'exposition s'éteint automatiquement lorsqu'elle n'est pas utilisée afin de prolonger sa durée de vie et de réduire la consommation d'énergie. Elle se rallume automatiquement après un court temps de préchauffage lorsque vous réutilisez le scanner.

Vous pouvez spécifier le temps d'attente après une numérisation pour que la lampe passe en mode de consommation d'énergie réduite.

- 1** Appuyez sur **Menu** jusqu'à ce que le message « CONFIG MACHINE » apparaisse en haut de l'écran.
- 2** Appuyez sur les touches de défilement (◀ ou ▶) jusqu'à ce que le message « ENR ALIM NUMER » apparaisse au bas de l'écran. Appuyez sur **Entrée**.
- 3** Appuyez sur les touches de défilement (◀ ou ▶) jusqu'à ce que le délai souhaité s'affiche en bas de l'écran.
Vous pouvez choisir entre 0,5, 1, 4, 8 et 12 heures.
- 4** Appuyez sur **Entrée** pour enregistrer la sélection.
- 5** Pour repasser en mode veille, appuyez sur **Suppr./Stop**.

Installation du logiciel

À propos du logiciel

Une fois l'appareil configuré et connecté à votre ordinateur, vous devez installer le logiciel d'impression à l'aide du CD-ROM fourni. Le CD-ROM permet d'installer les logiciels suivants :

Programmes pour Windows

Pour utiliser les fonctions d'imprimante et de scanner de votre appareil sous Windows, vous devez installer le pilote MFP. Vous pouvez installer une partie ou la totalité des composants suivants :

- **Pilote d'impression** : il permet d'exploiter toutes les fonctions de l'imprimante.
- **Pilote de numérisation** : les pilotes TWAIN et WIA (Windows Image Acquisition) permettent de numériser des documents avec l'appareil.
- **Utilitaire de paramétrage d'imprimante** : ce programme est installé automatiquement en même temps que le pilote MFP. Cette fenêtre est composée des onglets suivants : Paramètres de numérisation, Annuaire, Imprimante et Mise à jour du micrologiciel. Pour plus d'informations concernant l'utilisation de ce programme, reportez-vous à la page 2.49.
- **Pilote de numérisation en réseau** : votre appareil utilise le programme de numérisation réseau pour numériser les images. Pour plus d'informations concernant l'utilisation de ce programme, reportez-vous à la page 6.12.
- **Set IP** : ce programme détecte les imprimantes installées sur le même réseau et affiche les informations réseau. En outre, il permet de configurer les informations réseau de l'appareil. Pour pouvoir l'utiliser, installez le protocole TCP/IP sur votre PC.
- **Port IPP type S d'impression directe multiple** : ce port est un composant système qui permet d'imprimer des documents à partir d'applications Windows sur des imprimantes compatibles IPP (Internet Printing Protocol) 1.1.
- **SmarThru** : il s'agit du logiciel compatible Windows de votre appareil multifonction. Offre plusieurs méthodes de retouche d'une image numérisée, grâce à un puissant éditeur graphique. Vous pouvez également envoyer l'image par e-mail. Vous pouvez aussi ouvrir un autre programme de retouche d'image installé sur votre système Windows, comme Adobe PhotoShop, directement depuis SmarThru.

Pour plus d'informations, reportez-vous à l'aide à l'écran du programme SmarThru.

Caractéristiques du pilote d'impression

Les pilotes d'impression de votre imprimante disposent des fonctions standard suivantes :

- Sélection de la source d'alimentation papier
- Format de papier, orientation et type de support
- Nombre de copies
- Économie de toner
- Option de qualité d'impression
- Plusieurs pages par feuille (pages multiples)
- Ajustement à la page
- Impression à l'échelle
- Source différente pour la première page
- Filigrane
- Surimpression
- Option de polices TrueType

Installation du logiciel sous Windows

Configuration requise

Avant de commencer, vérifiez que votre système répond à la configuration minimale requise.

Caractéristique	Configuration requise		Recommandée
Système d'exploitation	Windows 98/Me/NT 4.0/2000/XP		
Processeur	Windows 98/Me/NT 4.0/2000	Pentium II 400 MHz ou supérieur	Pentium III 933 MHz
	Windows XP	Pentium III 933 MHz ou supérieur	Pentium IV 1 GHz
Mémoire vive (RAM)	Windows 98/Me/NT 4.0/2000	64 Mo au minimum	128 Mo
	Windows XP	128 Mo au minimum	256 Mo
Espace disque disponible	Windows 98/Me/NT 4.0/2000	300 Mo au minimum	1 Go
	Windows XP	1 Go au minimum	5 Go
Internet Explorer	5.0 ou supérieur		5.5



REMARQUES :

- Pour Windows NT 4.0/2000/XP, l'installation du logiciel relève en principe de l'administrateur système.
- Le pilote d'impression ne prend pas en charge Windows 95.

Installation du logiciel pour impression en mode local

Une imprimante locale est une imprimante directement reliée à l'ordinateur au moyen du du câble d'imprimante (par exemple, un câble USB ou parallèle). Si votre imprimante est reliée à un réseau, sautez cette étape et reportez-vous à « Installation du logiciel pour impression réseau », page 2.34.

Vous pouvez installer le logiciel d'impression à l'aide de la méthode standard ou personnalisée.



REMARQUES :

- Fermez la fenêtre « Nouveau matériel détecté » qui apparaît lors du démarrage de votre ordinateur.
- Vérifiez que votre appareil est en marche et connecté au port parallèle ou USB de votre ordinateur **avant d'installer le logiciel**. Windows NT 4.0 ne prend pas en charge la connexion USB.
- Le pilote d'impression ne prend pas en charge Windows 95.

Installation standard pour impression en mode local

Il s'agit de la procédure recommandée pour la plupart des utilisateurs. Tous les composants (pilotes d'impression et de numérisation et utilitaire de paramétrage d'imprimante) nécessaires à l'impression seront installés.

- 1 Assurez-vous que l'imprimante est branchée à votre réseau et qu'elle est sous tension.
- 2 Insérez le CD-ROM fourni dans le lecteur prévu à cet effet. Il doit s'exécuter automatiquement et ouvrir une fenêtre d'installation.

Si la fenêtre d'installation ne s'affiche pas, cliquez sur **Démarrer**, puis sur **Exécuter**. Entrez **X:\setup.exe**, en remplaçant « X » par la lettre représentant le lecteur, puis cliquez sur **OK**.



3 Cliquez sur **Suivant**.

- Si nécessaire, sélectionnez une langue dans la liste déroulante.
- **Installer SmarThru** : installe le programme SmarThru. Si vous cliquez sur l'option d'installation de SmarThru sur cet écran, reportez-vous à la page 2.42.
- **Afficher le guide d'utilisateur** : permet d'afficher le manuel utilisateur et le Guide de l'administrateur. Si Adobe Acrobat n'est pas installé sur votre ordinateur, cliquez sur cette option pour l'installer automatiquement.

4 Sélectionnez **Installation standard sur imprimante locale**. Cliquez sur **Suivant**.

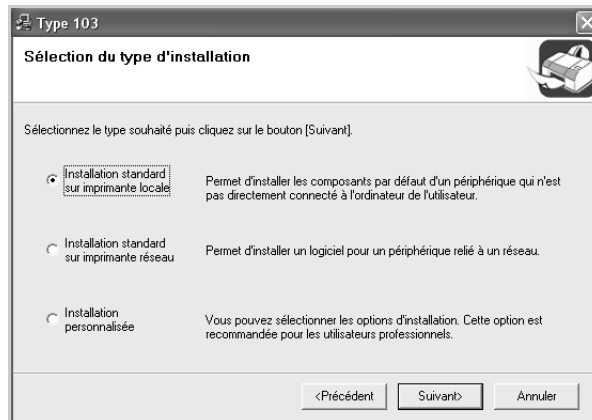

REMARQUES : Si l'imprimante n'est pas connectée à l'ordinateur, la fenêtre suivante apparaît.

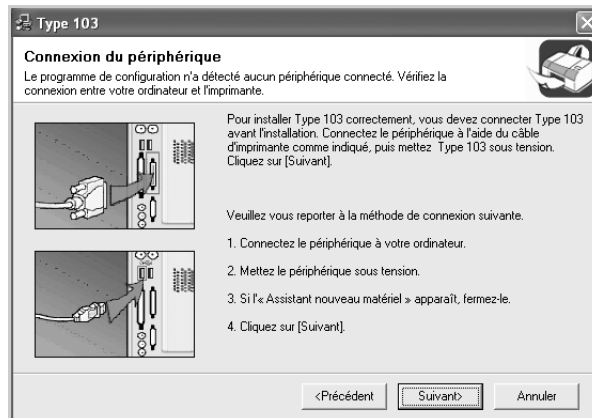

- Une fois l'imprimante connectée, cliquez sur **Suivant**.
- Si vous ne souhaitez pas connecter l'imprimante pour l'instant, cliquez sur **Suivant**, puis sur **Non** dans l'écran qui apparaît. La procédure d'installation commence alors. Une fois l'opération terminée, aucune page de test ne sera imprimée.

- 5 Une fois l'installation terminée, une fenêtre vous demandant d'imprimer une page de test apparaît. Si vous choisissez d'imprimer une page de test, cochez la case correspondante et cliquez sur **Suivant**.

Sinon, contentez-vous de cliquer sur **Suivant** et passez à l'étape 7.

- 6 Si la page s'imprime correctement, cliquez sur **Oui**. Sinon, cliquez sur **Non** pour relancer l'impression.

- 7 Cliquez sur **Terminer**.

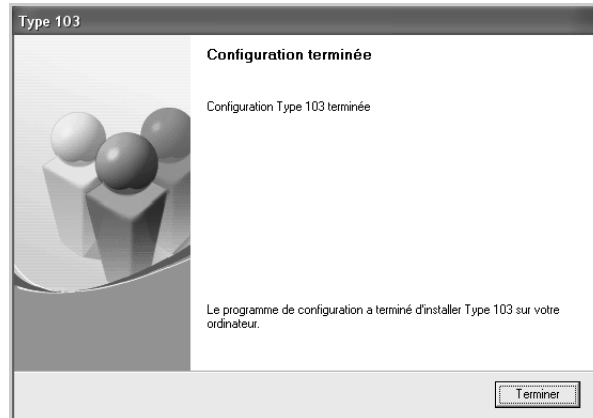

REMARQUE : Une fois la configuration terminée, si votre pilote d'impression ne fonctionne pas correctement, réinstallez-le. Reportez-vous à « Réparation du logiciel », page 2.44.

Installation personnalisée pour impression en mode local

Vous pouvez installer divers composants.

- 1 Assurez-vous que l'imprimante est branchée à votre réseau et qu'elle est sous tension.

- 2 Insérez le CD-ROM fourni dans le lecteur.

Le CD-ROM se lance automatiquement et une fenêtre d'accueil s'affiche.

Si la fenêtre d'installation ne s'affiche pas, cliquez sur **Démarrer**, puis sur **Exécuter**. Entrez **X:\setup.exe**, en remplaçant « X » par la lettre représentant le lecteur, puis cliquez sur **OK**.

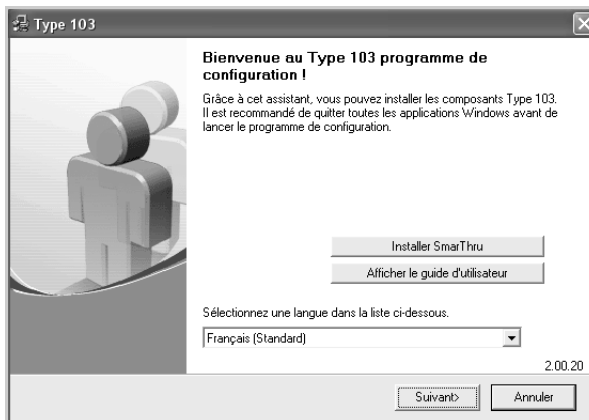

3 Cliquez sur **Suivant**.

- Si nécessaire, sélectionnez une langue dans la liste déroulante.
- **Installer SmarThru** : installe le programme SmarThru. Si vous cliquez sur l'option d'installation de SmarThru sur cet écran, reportez-vous à la page 2.42.
- **Afficher le guide d'utilisateur** : permet d'afficher le manuel utilisateur et le Guide de l'administrateur. Si Adobe Acrobat n'est pas installé sur votre ordinateur, cliquez sur cette option pour l'installer automatiquement.

4 Sélectionnez **Installation personnalisée**. Cliquez sur **Suivant**.

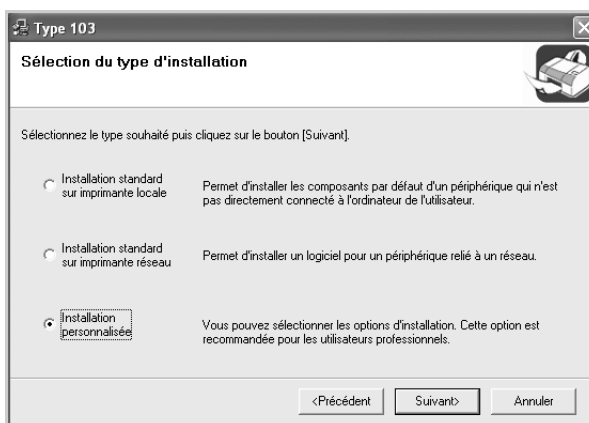

5 Sélectionnez l'imprimante locale, puis cliquez sur **Suivant**.

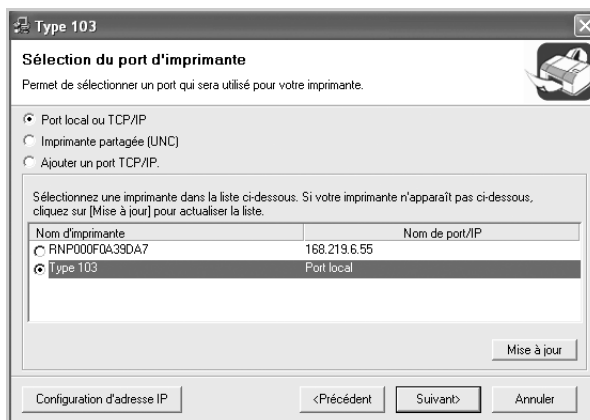

REMARQUES : Si l'imprimante n'est pas connectée à l'ordinateur, la fenêtre suivante apparaît.



- Une fois l'imprimante connectée, cliquez sur **Suivant**.
- Si vous ne souhaitez pas connecter l'imprimante pour l'instant, cliquez sur **Suivant**, puis sur **Non** dans l'écran qui apparaît. La procédure d'installation commence alors. Une fois l'opération terminée, aucune page de test ne sera imprimée.

- 6 Sélectionnez les composants à installer, puis cliquez sur **Suivant**.

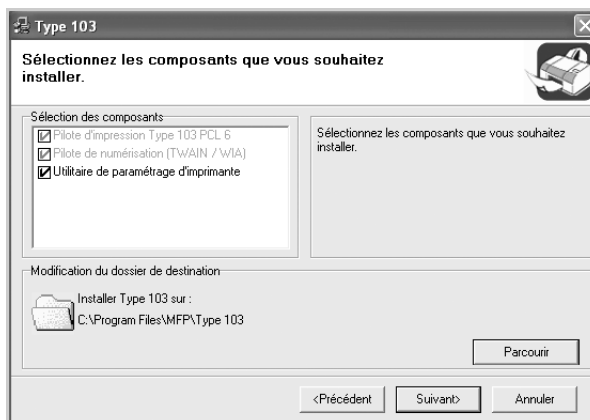

- 7 Une fois l'installation terminée, une fenêtre vous demandant d'imprimer une page de test apparaît. Si vous choisissez d'imprimer une page de test, cochez la case correspondante et cliquez sur **Suivant**.

Sinon, cliquez sur **Suivant** et à l'étape 9.

- 8 Si la page s'imprime correctement, cliquez sur **Oui**.

Sinon, cliquez sur **Non** pour relancer l'impression.

- 9 Cliquez sur **Terminer**.



Installation du logiciel pour impression réseau

Lorsque vous reliez votre imprimante à un réseau, vous devez d'abord configurer les paramètres TCP/IP de l'imprimante. Après avoir attribué et vérifié les paramètres TCP/IP, vous pouvez installer le logiciel sur chaque ordinateur du réseau.

Vous pouvez installer le logiciel d'impression à l'aide de la méthode standard ou personnalisée.

Installation standard pour impression en réseau

Il s'agit de la procédure recommandée pour la plupart des utilisateurs. Tous les composants (pilotes d'impression et de numérisation, numérisation en réseau, programme de définition IP, port IPP type S d'impression directe multiple) nécessaires à l'impression seront installés.

Sous Windows 98/Me et NT 4.0, le port Multi Direct Print Type S sera également installé comme port d'imprimante réseau.

1 Assurez-vous que l'imprimante est raccordée à votre réseau et qu'elle est sous tension. Pour plus de détails sur la connexion au réseau, reportez-vous à « Paramètres TCP/IP de base », pages 1 à 3 du Guide de l'administrateur.

2 Insérez le CD-ROM fourni dans le lecteur.

Le CD-ROM se lance automatiquement et une fenêtre d'accueil s'affiche.

Si la fenêtre d'installation ne s'affiche pas, cliquez sur **Démarrer**, puis sur **Exécuter**. Entrez **X:\setup.exe**, en remplaçant « X » par la lettre représentant le lecteur, puis cliquez sur **OK**.



3 Cliquez sur **Suivant**.

- Si nécessaire, sélectionnez une langue dans la liste déroulante.
- **Installer SmarThru** : installe le programme SmarThru. Si vous cliquez sur l'option d'installation de SmarThru sur cet écran, reportez-vous à la page 2.42.
- **Afficher le guide d'utilisateur** : permet d'afficher le manuel utilisateur et le Guide de l'administrateur. Si Adobe Acrobat n'est pas installé sur votre ordinateur, cliquez sur cette option pour l'installer automatiquement.

- 4 Sélectionnez **Installation standard sur imprimante réseau**. Cliquez sur **Suivant**.

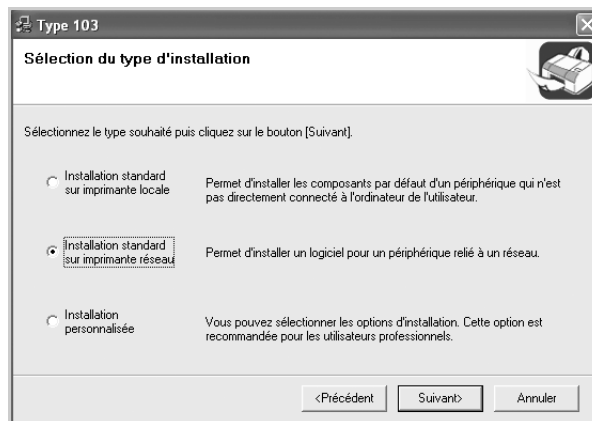

- 5 La liste des imprimantes disponibles sur le réseau apparaît. Sélectionnez dans la liste l'imprimante à installer, puis cliquez sur **Suivant**.

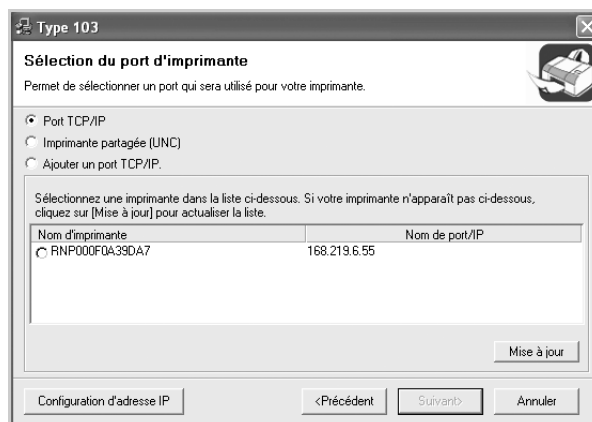

- Si votre imprimante ne figure pas dans la liste, cliquez sur **Mettre à jour** pour actualiser la liste ou sélectionnez **Ajouter un port TCP/IP**. pour ajouter l'imprimante au réseau. Pour ajouter l'imprimante au réseau, saisissez le nom du port et l'adresse IP de l'imprimante.
- Pour rechercher une imprimante réseau partagée (chemin UNC), sélectionnez **Imprimante partagée (UNC)** et saisissez manuellement le nom de l'imprimante partagée, ou cliquez sur le bouton **Parcourir**.



REMARQUES : Si vous souhaitez définir une adresse IP spécifique sur une imprimante réseau donnée, cliquez sur le bouton **Configuration d'adresse IP**. La fenêtre Configuration d'adresse IP apparaît. Procédez comme suit :

Nom d'imprimante	Adresse IP	Adresse MAC
RNP000F0A39DA7	168.219.6.55	00F0A39DA7

- Sélectionnez l'imprimante à associer à une adresse IP spécifique dans la liste.
- Définissez manuellement l'adresse IP, le masque de sous-réseau et la passerelle de l'imprimante, puis cliquez sur **Configurer** pour définir l'adresse IP spécifique de l'imprimante réseau.
- Lorsque l'ordinateur vous demande de confirmer la sélection, cliquez sur **Oui**.

- Une fois l'installation terminée, une fenêtre vous demandant d'imprimer une page de test apparaît. Si tel est votre choix, cochez les cases correspondantes, puis cliquez sur **Terminer**. Sinon, contentez-vous de cliquer sur **Terminer**.



REMARQUE : Une fois la configuration terminée, si votre pilote d'impression ne fonctionne pas correctement, réinstallez-le. Reportez-vous à « Réparation du logiciel », page 2.44.

Installation personnalisée pour impression en réseau

Vous pouvez installer divers composants et définir une adresse IP spécifique.

- 1 Assurez-vous que l'imprimante est raccordée à votre réseau et qu'elle est sous tension. Pour plus de détails sur la connexion au réseau, reportez-vous au Guide de l'administrateur.
- 2 Insérez le CD-ROM fourni dans le lecteur.

Le CD-ROM se lance automatiquement et une fenêtre d'accueil s'affiche.

Si la fenêtre d'installation ne s'affiche pas, cliquez sur **Démarrer**, puis sur **Exécuter**. Entrez **X:\setup.exe**, en remplaçant « X » par la lettre représentant le lecteur, puis cliquez sur **OK**.



- 3 Cliquez sur **Suivant**.
 - Si nécessaire, sélectionnez une langue dans la liste déroulante.
 - **Installer SmarThru** : installe le programme SmarThru. Si vous cliquez sur l'option d'installation de SmarThru sur cet écran, reportez-vous à la page 2.42.
 - **Afficher le guide d'utilisateur** : permet d'afficher le manuel utilisateur et le Guide de l'administrateur. Si Adobe Acrobat n'est pas installé sur votre ordinateur, cliquez sur cette option pour l'installer automatiquement.

4 Sélectionnez **Installation personnalisée**. Cliquez sur **Suivant**.

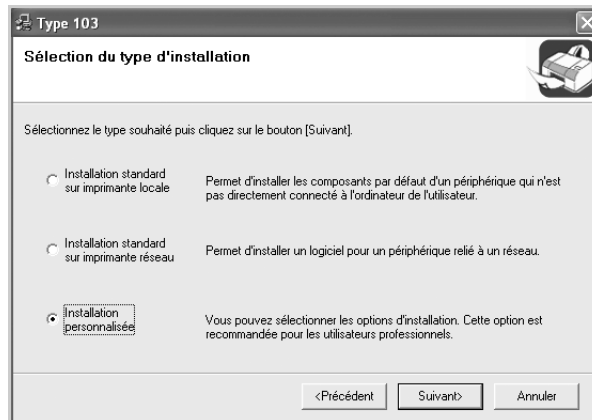

5 La liste des imprimantes disponibles sur le réseau apparaît. Sélectionnez dans la liste l'imprimante à installer, puis cliquez sur **Suivant**.

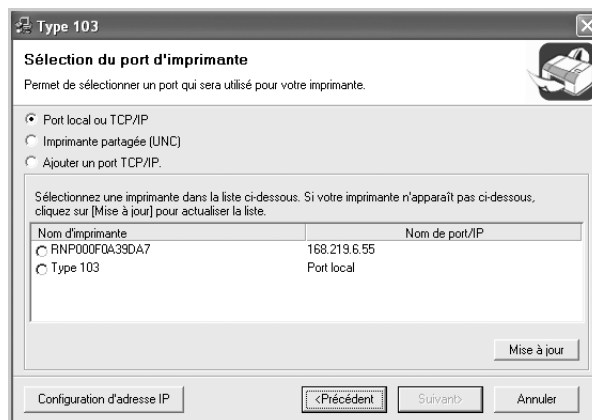

- Si votre imprimante ne figure pas dans la liste, cliquez sur **Mettre à jour** pour actualiser la liste ou sélectionnez **Ajouter un port TCP/IP** pour ajouter l'imprimante au réseau. Pour ajouter l'imprimante au réseau, saisissez le nom du port et l'adresse IP de l'imprimante.
- Pour rechercher une imprimante réseau partagée (chemin UNC), sélectionnez **Imprimante partagée (UNC)** et saisissez manuellement le nom de l'imprimante partagée, ou cliquez sur le bouton **Parcourir**.



REMARQUES : Si vous souhaitez définir une adresse IP spécifique sur une imprimante réseau donnée, cliquez sur le bouton **Configuration d'adresse IP**. La fenêtre Configuration d'adresse IP apparaît. Procédez comme suit :

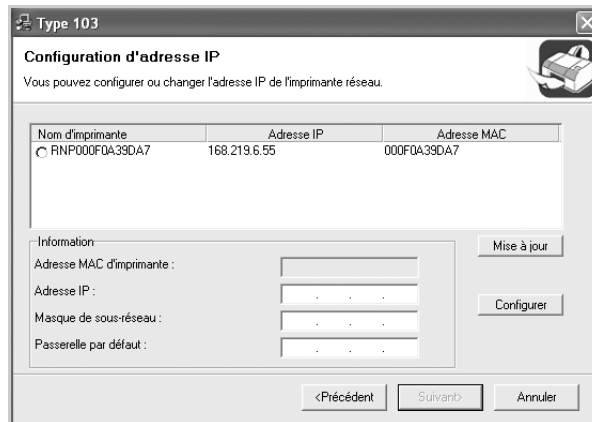

- a. Sélectionnez l'imprimante à associer à une adresse IP spécifique dans la liste.
- b. Définissez manuellement l'adresse IP, le masque de sous-réseau et la passerelle de l'imprimante, puis cliquez sur **Configurer** pour définir l'adresse IP spécifique de l'imprimante réseau.
- c. Lorsque l'ordinateur vous demande de confirmer la sélection, cliquez sur **Oui**.

6 Sélectionnez les composants à installer, puis cliquez sur **Suivant**.

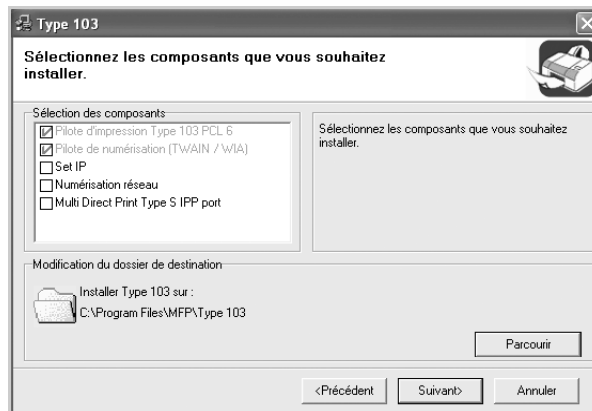

- 7 Une fois que vous avez sélectionné les composants, la fenêtre suivante apparaît. Vous pouvez également modifier le nom de l'imprimante, définir l'imprimante à partager sur le réseau, définir l'imprimante en tant qu'imprimante par défaut et modifier le nom de port de chaque imprimante. Cliquez sur **Suivant**.

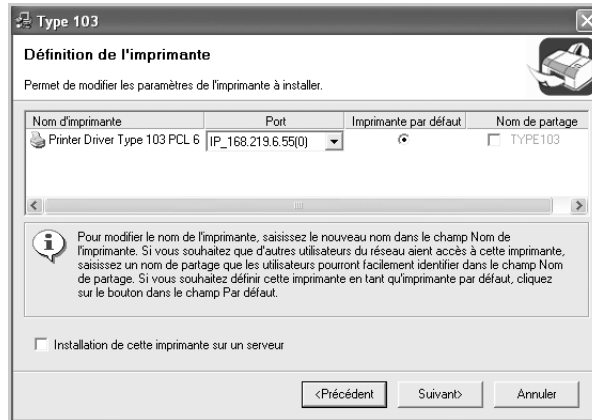

Pour installer ce logiciel sur un serveur, cochez la case **Installation de cette imprimante sur un serveur**.

- 8 Une fois l'installation terminée, une fenêtre vous demandant d'imprimer une page de test apparaît. Si tel est votre choix, cochez les cases correspondantes, puis cliquez sur **Terminer**. Sinon, contentez-vous de cliquer sur **Terminer**.

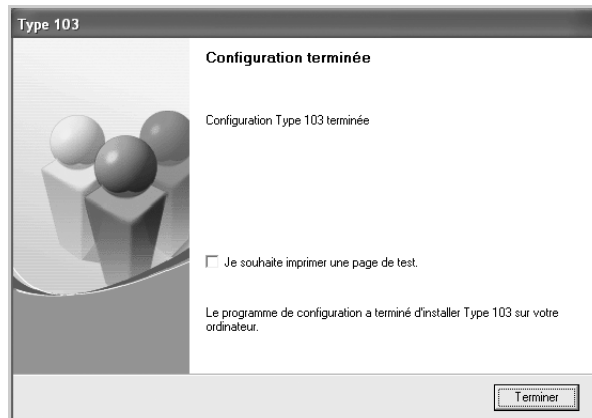

REMARQUE : Une fois la configuration terminée, si votre pilote d'impression ne fonctionne pas correctement, réinstallez-le. Reportez-vous à « Réparation du logiciel », page 2.44.

Installation de SmarThru 4

- 1 Insérez le CD-ROM fourni dans le lecteur.

Le CD-ROM se lance automatiquement et une fenêtre d'accueil s'affiche.

Si la fenêtre d'installation ne s'affiche pas, cliquez sur **Démarrer**, puis sur **Exécuter**. Entrez **X:\setup.exe**, en remplaçant « X » par la lettre représentant le lecteur, puis cliquez sur **OK**.

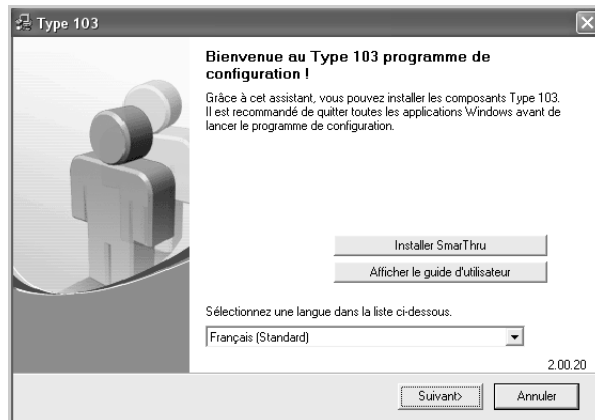

- 2 Cliquez sur **Installer SmarThru**.
- 3 Cliquez sur **Suivant**.
- 4 Suivez les instructions qui s'affichent à l'écran, puis cliquez sur **Suivant**.
- 5 Cliquez sur **Suivant**.
- 6 Sélectionnez le type d'installation, puis cliquez sur **Suivant**.

Le logiciel gère deux types d'installation :



- **Par défaut** : option recommandée pour la plupart des utilisateurs. Installe le programme avec les options les plus courantes.
- **Personnalisée** : vous pouvez choisir les options à installer.

Lorsque vous choisissez l'option d'installation Personnalisée, vous pouvez installer les composants de votre choix. Cliquer sur **Suivant**.



- **Composants SmarThru de base** : pour utiliser le service principal et les applications SmarThru 4 de base.
- **Composant de numérisation** : pour numériser l'original et l'enregistrer dans une application ou un dossier, l'envoyer par e-mail ou le publier sur un site Web.
- **Composant graphique** : pour modifier une image enregistrée sous la forme d'un fichier graphique.
- **Composant de copie** : pour générer des copies de qualité professionnelle.
- **Composant d'impression** : pour imprimer des images enregistrées.

7 Suivez les instructions qui s'affichent à l'écran pour terminer l'installation.

8 Une fois l'installation terminée, cliquez sur **Terminer**.

Réparation du logiciel

Il est indispensable de procéder à une réparation lorsque l'installation échoue ou que le logiciel présente des dysfonctionnements. Cette procédure de réparation ne répare pas physiquement le logiciel SmarThru.

Vous pouvez réparer les pilotes d'impression et de numérisation, ainsi que l'utilitaire de paramétrage d'imprimante et le programme Définir IP.

- 1 Démarrez Windows.
- 2 Dans le menu **Démarrer**, sélectionnez **Programmes** ou **Tous les programmes** → **Type 103** → **Maintenance**.
- 3 Sélectionnez **Réparer** et cliquez sur **Suivant**.



REMARQUES : Si l'imprimante n'est pas connectée à l'ordinateur, la fenêtre suivante apparaît.



- Une fois l'imprimante connectée, cliquez sur **Suivant**.
- Si vous ne souhaitez pas connecter l'imprimante pour l'instant, cliquez sur **Suivant**, puis sur **Non** dans l'écran qui apparaît. La procédure d'installation commence alors. Une fois l'opération terminée, aucune page de test ne sera imprimée.

-
- 4 Sélectionnez les composants à réinstaller, puis cliquez sur **Suivant**.

Si vous sélectionnez **Pilote d'impression Type 103 PCL 6**, la fenêtre vous invitait à imprimer une page de test apparaît. Procédez comme suit :

- a. Pour imprimer une page de test, cochez la case correspondante et cliquez sur **Suivant**.
- b. Si la page s'imprime correctement, cliquez sur **Oui**. Dans le cas contraire, cliquez sur **Non** pour l'imprimer à nouveau.

- 5 Une fois la réinstallation terminée, cliquez sur **Terminer**.

Suppression du logiciel

Vous devez désinstaller le logiciel lorsque vous voulez procéder à sa mise à jour ou lorsque l'installation échoue. Vous pouvez désinstaller l'élément souhaité via le programme de désinstallation Windows (uninstallShield).

2

Désinstallation du pilote MFP

- 1 Démarrez Windows.
- 2 Dans le menu **Démarrer**, sélectionnez **Programmes** ou **Tous les programmes** → **Type 103** → **Maintenance**.
- 3 Sélectionnez **Supprimer**, puis cliquez sur **Suivant**.
Vous verrez alors apparaître une liste de composants qui vous permettra de supprimer l'un d'entre eux de façon individuelle.
Pour désinstaller le pilote d'impression, cochez la case **Pilote d'impression Type 103 PCL 6**.
Pour désinstaller le pilote de numérisation, cochez la case **Pilote de numérisation (TWAIN / WIA)**.
Pour désinstaller l'utilitaire de paramétrage d'imprimante, cochez la case **Utilitaire de paramétrage d'imprimante**.
Pour désinstaller le programme de définition IP, cochez la case **Set IP**.
- 4 Sélectionnez les composants à supprimer, puis cliquez sur **Suivant**.
- 5 Lorsque l'ordinateur vous demande de confirmer la sélection, cliquez sur **Oui**.
Le pilote sélectionné et tous ses composants sont supprimés de l'ordinateur.
- 6 Une fois le logiciel supprimé, cliquez sur **Terminer**.

Désinstallation de SmarThru



REMARQUE : Avant de lancer la procédure de désinstallation, vérifiez que toutes les applications sont fermées sur votre PC. Vous devrez redémarrer le système suite à la désinstallation du logiciel.

- 1 Dans le menu **Démarrer**, sélectionnez **Programmes**.
- 2 Sélectionnez **SmarThru 4**, puis **Désinstaller SmarThru 4**.
- 3 Cliquez sur **OK** lorsque vous êtes invité à confirmer la sélection.
- 4 Cliquez sur **Terminer**.

Un message peut vous inviter à redémarrer l'ordinateur. Vous devez alors éteindre l'ordinateur et le redémarrer pour que les modifications apportées prennent effet.

Désinstallation du pilote de numérisation en réseau

- 1 Démarrez Windows.
- 2 Dans le menu **Démarrer**, sélectionnez **Programmes** ou **Tous les programmes** → **ScanClair Type 103** → **Désinstaller le ScanClair Type 103**.
- 3 Cliquez sur **OK** lorsque vous êtes invité à confirmer la sélection.
- 4 Cliquer sur **Terminer**.

Utilisation du programme Set IP

Ce programme détecte les imprimantes installées sur le même réseau et affiche les informations réseau. En outre, il permet de configurer les informations réseau des imprimantes dotées de leur propre carte d'interface réseau.

2

Installation du programme Set IP

- 1 Insérez le CD-ROM dans le lecteur correspondant.
Le programme d'installation démarre automatiquement.
Si le lecteur de CD-ROM ne s'exécute pas automatiquement :
Sélectionnez **Exécuter** dans le menu **Démarrer**, tapez **X:\setup.exe** dans la zone de texte Ouvrir (X désignant la lettre de votre lecteur de CD-ROM), puis cliquez sur **OK**.
- 2 Cliquez sur **Suivant**.
- 3 Sélectionnez **Installation personnalisée** ou **Installation standard sur imprimante réseau**. Cliquez sur **Suivant**.
- 4 Sélectionnez l'imprimante, puis cliquez sur **Suivant**.



REMARQUES : Si l'imprimante n'est pas connectée à l'ordinateur, la fenêtre suivante apparaît.

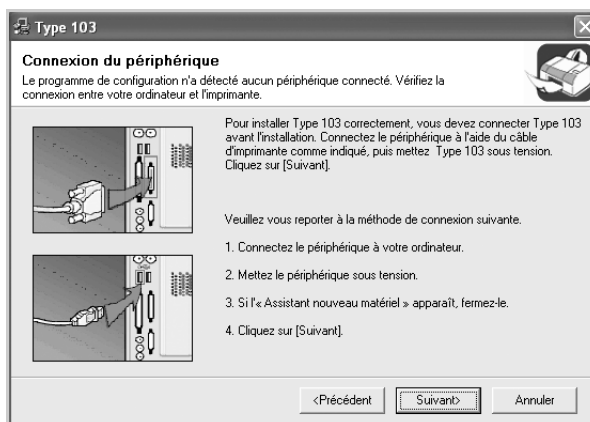



- Une fois l'imprimante connectée, cliquez sur **Suivant**.
- Si vous ne souhaitez pas connecter l'imprimante pour l'instant, cliquez sur **Suivant**, puis sur **Non** dans l'écran qui apparaît. La procédure d'installation commence alors. Une fois l'opération terminée, aucune page de test ne sera imprimée.

- 5 Cochez la case **Set IP** et cliquez sur **Suivant**.

6 Une fois l'installation terminée, cliquez sur **Finish**.

Pour utiliser le programme Set IP

- 1 Dans le menu **Démarrer**, sélectionnez **Type 103** dans Programmes, puis cliquez sur **Set IP**.
- 2 Cliquez sur  pour repérer l'imprimante sur le réseau local ou cliquez sur  et tapez l'adresse MAC de l'imprimante.



REMARQUE : Pour configurer l'adresse MAC, reportez-vous à la PAGE DE TEST DE LA CARTE D'IMPRIMANTE RÉSEAU. Pour imprimer cette PAGE DE TEST, reportez-vous à « Impression d'une page de configuration réseau », page A.5.

- 3 Saisissez l'adresse IP, le masque de sous-réseau et la passerelle par défaut, puis cliquez sur **[Configuration]**.
- 4 Si la procédure réussit, l'imprimante lance la PAGE DE TEST DE LA CARTE D'IMPRIMANTE RÉSEAU.

Utilisation de l'utilitaire de paramétrage d'imprimante

À l'aide de l'utilitaire de paramétrage d'imprimante, vous pouvez créer des registres d'annuaire et les modifier à partir de votre ordinateur, et paramétrer les options des systèmes d'impression et de numérisation. Il est également possible de configurer les destinations disponibles via la touche **Scan-to** du panneau de commande et de mettre à jour le micrologiciel de l'appareil.

Lorsque vous installez le logiciel, l'utilitaire de paramétrage d'imprimante s'installe automatiquement.

Pour plus d'informations sur l'installation du logiciel, reportez-vous à la page 2.29.

Pour ouvrir l'utilitaire de paramétrage d'imprimante :

- 1 Démarrez Windows.
- 2 Cliquez sur le bouton **Démarrer** du Bureau.
- 3 Dans le menu **Programmes**, sélectionnez **Type 103, Utilitaire de paramétrage d'imprimante**.

La fenêtre Utilitaire de paramétrage d'imprimante s'ouvre.

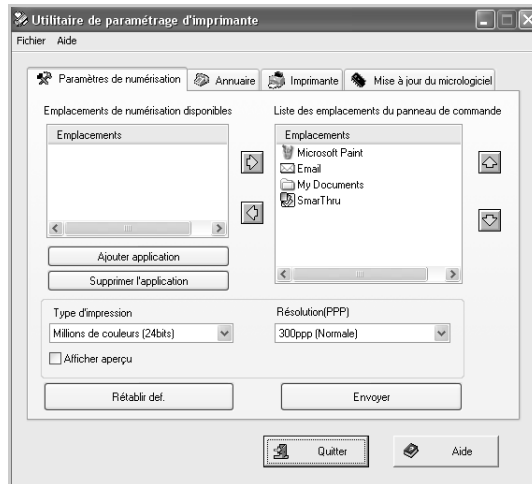

- 4 Cette fenêtre est composée des onglets suivants : **Paramètres de numérisation, Annuaire, Imprimante** et **Mise à jour du micrologiciel**.



Pour abandonner l'action en cours, cliquez sur le bouton **Quitter** situé en bas de chacun des onglets.

Pour plus d'informations, cliquez sur le bouton **Aide** situé en bas de chacun des onglets.

Onglet Paramètres de numérisation

Cliquez sur l'onglet **Paramètres de numérisation** pour configurer la liste de destinations de numérisation qui apparaît sur l'écran du panneau de commande lorsque vous appuyez sur la touche **Scan-to** de ce dernier. La liste de destinations permet de sélectionner les programmes logiciels susceptibles de traiter les images numérisées.

Vous pouvez également configurer les paramètres de numérisation, tels que la résolution et le type de sortie.

Sélectionnez le programme de votre choix dans Emplacements de numérisation disponibles, puis cliquez sur  pour l'ajouter à la liste des emplacements du panneau de commande. Pour retirer le programme sélectionné de cette liste, cliquez sur .

Cliquez ici pour restaurer les paramètres par défaut.

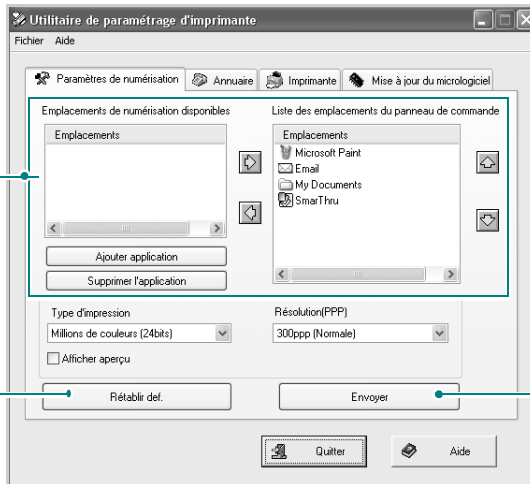

Cliquez ici pour télécharger sur l'appareil les réglages effectués à l'aide de l'utilitaire de paramétrage d'imprimante.

Onglet Annuaire

Cliquez sur l'onglet **Annuaire** pour créer et modifier des registres d'annuaire.

Permet de lire les registres d'annuaire depuis l'appareil sur l'utilitaire de paramétrage d'imprimante.

Permet de télécharger sur l'appareil les registres d'annuaire disponibles dans l'utilitaire de paramétrage d'imprimante.

Registres d'annuaire

Vous permet de configurer des numéros de groupe. Reportez-vous à page 2.51.

Permet de modifier le registre d'annuaire sélectionné dans une fenêtre d'édition distincte.

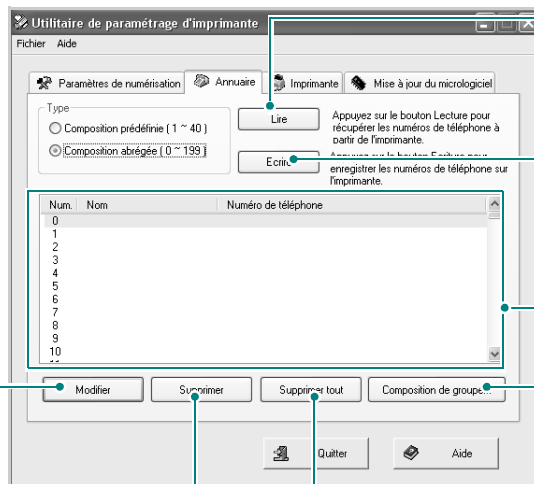

Supprime le registre d'annuaire sélectionné.

Supprime tous les registres d'annuaire.

Lorsque vous cliquez sur **Composition de groupe**, la fenêtre suivante s'ouvre.

Saisissez le nom du groupe.

Indique les numéros appartenant au groupe. Pour supprimer un numéro, sélectionnez-le et cliquez sur **Supprimer**.

Indique les registres d'annuaire que vous pouvez faire figurer dans le groupe. Après avoir sélectionné un numéro, cliquez sur **Ajouter** pour le déplacer dans la liste des numéros inclus.

OK Annuler

Cliquez pour enregistrer le numéro de groupe après avoir ajouté ou supprimé des numéros pour le groupe.

Onglet Imprimante

Cliquez sur l'onglet **Imprimante** pour configurer les paramètres du système d'impression.

Permet de sélectionner l'orientation par défaut de l'impression sur la page.

Permet de définir les marges de l'impression.

Permet de configurer l'émulation PCL.

Cliquez ici pour télécharger sur l'appareil les réglages effectués à l'aide de l'utilitaire de paramétrage d'imprimante.

Orientation: Portrait (selected), Paysage

Marges: Marge supérieure: 0, Marge gauche: 0

RC auto: Éteint

Imprimer quantité: 1

Paramètres PCL

Appliquer

Quitter Aide

Onglet Mise à jour du micrologiciel

Cliquez sur l'onglet **Mise à jour du micrologiciel** pour mettre à jour le micrologiciel de votre imprimante. L'utilisation de cette fonctionnalité doit être confiée à un technicien agréé. Veuillez consulter votre point de vente.

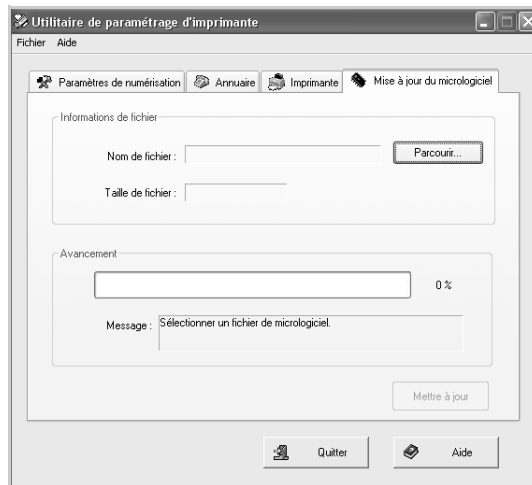

3

GESTION DU PAPIER

Le présent chapitre constitue une introduction aux principales méthodes de sélection de supports d'impression et de chargement de ces supports dans votre imprimante.

Ce chapitre contient les sections suivantes :

- **Sélection des supports d'impression**
- **Chargement du papier**
- **Choix d'un type de sortie**

Sélection des supports d'impression

Vous pouvez imprimer sur différents supports, par exemple du papier ordinaire, des enveloppes, des étiquettes, des transparents, etc. Utilisez toujours des supports d'impression conformes aux consignes d'utilisation de cette imprimante. Reportez-vous à « Spécifications du papier », page C.6. Pour obtenir une qualité d'impression optimale, utilisez uniquement du papier d'impression de haute qualité.

Lorsque vous choisissez un support d'impression, tenez compte des points suivants :

- Résultat recherché : choisissez du papier adapté à votre travail.
- Format : vous pouvez utiliser tous les formats de papier tenant entre les guides du bac d'alimentation.
- Poids : votre imprimante prend en charge les grammages suivants :
 - Papier de luxe de 60 à 90 g/m² pour le bac d'alimentation standard (bac 1) et le bac d'alimentation optionnel (bac 2)
 - Papier de luxe de 60 à 163 g/m² pour le bac polyvalent
- Luminosité : plus le papier est blanc, plus les couleurs paraissent éclatantes.
- Satinage : plus le papier est satiné, plus l'impression sera nette.



REMARQUE : L'utilisation de supports d'impression non conformes aux spécifications indiquées à la page C.9 peut entraîner des problèmes nécessitant l'intervention du service technique. Ce type d'intervention ne sera pas couvert par la garantie technique ou par les contrats d'entretien.

Type de papier, sources d'alimentation et capacités

Type de support	Source d'alimentation/Capacité*		
	Bac 1	Bac 2 optionnel	Bac polyvalent
Papier ordinaire	250	250	50
Enveloppes	-	-	5
Étiquettes**	-	-	5
Transparents**	-	-	5
Papier cartonné**	-	-	5

* La capacité des bacs peut varier en fonction du grammage et de l'épaisseur des supports, ainsi que de l'environnement d'utilisation.

** Si des bourrages se produisent fréquemment, chargez le bac polyvalent feuille par feuille.

Conseils pour le choix du papier et des supports spéciaux

Lorsque vous choisissez ou que vous chargez du papier, des enveloppes ou un support spécial par exemple, tenez compte des spécifications suivantes :

- Utilisez toujours du papier et d'autres supports conformes aux spécifications indiquées dans « Spécifications du papier », page C.6.
- L'utilisation de papier humide, ondulé, froissé ou déchiré peut provoquer des bourrages et nuire à la qualité d'impression.
- Utilisez uniquement du papier d'impression de haute qualité pour une qualité d'impression optimale.
- Évitez d'utiliser du papier gaufré, perforé, ou dont la texture est trop lisse ou trop rugueuse. Des bourrages papier peuvent survenir.
- Conservez le papier dans son emballage jusqu'au moment de son utilisation. Déposez les cartons d'emballage sur des palettes ou des étagères, mais pas sur le sol. Ne posez pas d'objets lourds sur le papier, qu'il soit encore dans son emballage ou non. Conservez le papier à l'abri de l'humidité ou d'autres conditions qui risquent de le faire se plisser ou onduler.
- Stockez les supports non utilisés à des températures comprises entre 15 °C et 30 °C. L'humidité relative doit être comprise entre 10 et 70 %.
- Pendant la période de stockage, il est conseillé d'utiliser un emballage étanche, tel qu'un conteneur ou un sac en plastique, afin d'éviter que la poussière et l'humidité ne nuisent à la qualité de votre papier.
- Dans le cas des papiers spéciaux, insérez les feuilles une à une dans le bac polyvalent pour éviter les bourrages papier.
- N'utilisez que des supports recommandés pour les imprimantes laser.
- Pour éviter que les supports spéciaux, tels que les transparents ou les planches d'étiquettes, ne se collent les uns aux autres, retirez-les de l'appareil dès qu'ils sont imprimés.
- Pour les enveloppes :
 - Utilisez uniquement des enveloppes de bonne qualité, dotées de rabats bien découpés et bien pliés.
 - Évitez d'utiliser des enveloppes à agrafe ou à soufflet.
 - N'utilisez pas d'enveloppes à fenêtre, pré-encollées, adhésives ou dotées d'autres substances synthétiques.
 - Évitez d'utiliser des enveloppes endommagées ou de qualité médiocre.

- Pour les transparents :
 - Placez les transparents sur une surface plane après les avoir retirés de l'imprimante.
 - Ne les laissez pas dans le bac d'alimentation pendant trop longtemps. Il se peut que de la poussière s'accumule sur les transparents et provoque des taches sur les impressions.
 - Pour éviter les taches dues aux traces de doigts, manipulez-les avec précaution.
 - Pour que les transparents imprimés ne se décolorent pas, évitez de les exposer trop longtemps à la lumière du soleil.
- Pour les étiquettes :
 - Vérifiez que la substance adhésive résiste à la température de fusion (200 °C) pendant un dixième de seconde.
 - Vérifiez que la substance adhésive ne dépasse pas des étiquettes. Les zones exposées risqueraient de provoquer le détachement des étiquettes durant l'impression, entraînant des bourrages papier. De plus, la substance adhésive pourrait endommager certains composants de l'imprimante.
 - Évitez d'insérer plusieurs fois la même planche d'étiquettes dans l'imprimante. Le revêtement adhésif est prévu pour un seul passage dans l'imprimante.
 - N'utilisez pas d'étiquettes mal collées sur leur planche, ou encore froissées, gondolées ou abîmées.
- N'utilisez pas de papier **autocopiant** ni de papier **calque**. Ces types de papier risqueraient de dégager des odeurs chimiques et d'endommager votre appareil.

Chargement du papier

Dans le bac standard

Placez dans le bac standard le support d'impression que vous utilisez pour la plupart de vos tâches d'impression.

Le bac standard peut contenir 250 feuilles de papier ordinaire au maximum.

Vous pouvez faire l'acquisition d'un bac optionnel (bac 2) et le fixer sous le bac standard pour disposer de 250 feuilles supplémentaires. Pour plus d'informations sur l'installation du bac 2 optionnel, reportez-vous à la page B.6.

L'indicateur de niveau de papier situé à l'avant du bac vous permet de connaître la quantité de papier restante. Lorsque le bac est vide, l'indicateur est à son plus bas niveau.

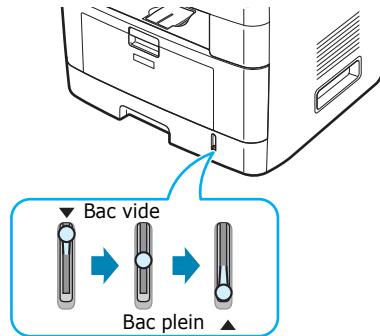

3

Pour remettre du papier, ouvrez le bac d'alimentation et chargez le papier face à imprimer vers le bas.

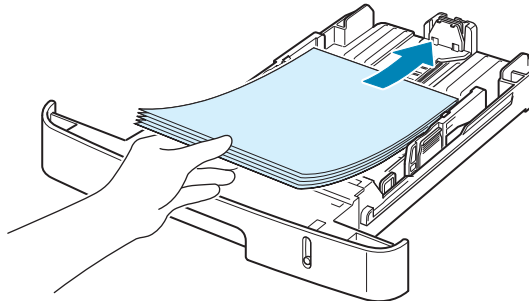

Le papier à en-tête peut être chargé face préimprimée vers le bas. Placez le bord supérieur de la feuille, avec le logo, à l'avant du plateau.

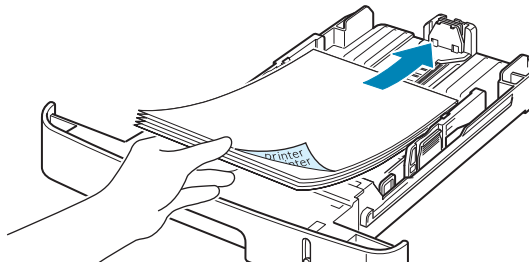

Pour plus d'informations sur le chargement de papier dans le bac d'alimentation, reportez-vous à « Chargement du papier », page 2.7.



REMARQUES :

- En cas de problème d'alimentation papier, insérez les feuilles une à une dans le bac polyvalent.
- Vous pouvez charger au maximum 150 feuilles de papier préimprimé. La face imprimée doit être orientée vers le haut et le côté introduit en premier reposer bien à plat. Si vous rencontrez des problèmes d'alimentation papier, retournez la pile. Nous ne garantissons pas la qualité d'impression.

Dans le bac polyvalent

Le bac polyvalent peut contenir des supports de différents types et de différents formats, tels que des transparents, des cartes postales, des cartes de correspondance et des enveloppes. Il s'avère très pratique pour réaliser des impressions sur une seule feuille de papier à en-tête ou de papier de couleur. Ce bac peut contenir environ 50 feuilles de papier ordinaire, 5 enveloppes, 5 transparents, 5 feuilles de papier cartonné ou 5 planches d'étiquettes.

Pour charger des supports dans le bac polyvalent :

- 1 Abaissez le bac polyvalent et déployez la rallonge, comme le montre l'illustration.



- 2 Si vous utilisez des feuilles de papier, déramez ou ventilez le bord de la pile de papier pour séparer les pages avant de les charger.

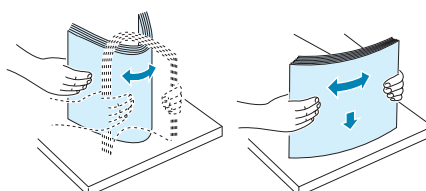

Pour les transparents, tenez-les par les bords et évitez de toucher le côté à imprimer. Vous pourriez laisser des empreintes qui risqueraient d'entraîner des problèmes de qualité d'impression.

- 3** Chargez le support d'impression **face à imprimer vers le haut**.

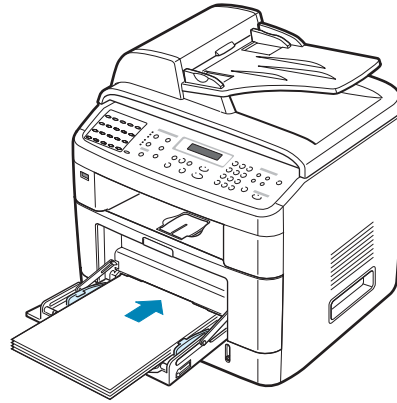

Insérez les enveloppes rabat vers le bas et zone réservée au timbre en haut à gauche.



REMARQUES :

- En cas de bourrage pendant l'impression, essayez de placer moins d'enveloppes dans le bac polyvalent.
- Pour imprimer sur du papier préimprimé à partir du bac polyvalent, la face déjà imprimée doit être orientée vers le bas et reposer bien à plat. Si vous rencontrez des problèmes d'alimentation papier, faites pivoter la pile de manière à changer le bord introduit en premier dans l'appareil.

- 4** Positionnez le guide de largeur contre le support d'impression sans plier ce dernier.

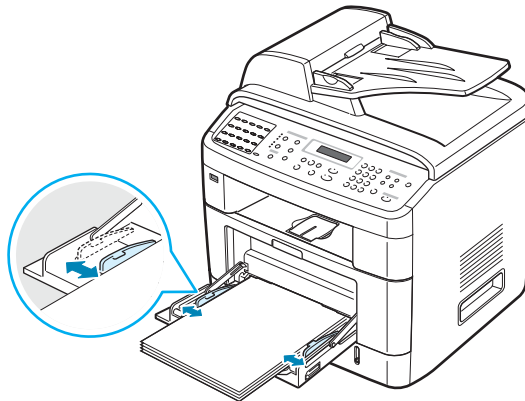

- 5** Une fois le papier chargé dans le bac polyvalent, définissez son type et son format. Reportez-vous à la page 2.21 pour plus d'informations sur la copie et la télécopie, ou à la page 4.6 pour en savoir plus sur l'impression avec le PC.



REMARQUE : Les réglages effectués à partir du pilote d'impression sont prioritaires par rapport à ceux effectués à partir du panneau de commande.

- 6 Si vous souhaitez utiliser le plateau de sortie arrière pour l'empilement des feuilles imprimées, ouvrez le capot arrière.



REMARQUE : Vérifiez que le plateau de sortie arrière est ouvert lorsque vous imprimez sur des transparents. S'il n'est pas ouvert, les transparents risquent de se déchirer lorsqu'ils sortent de l'appareil.

- 7 Une fois l'impression terminée, repliez la rallonge et fermez le bac polyvalent.

Utilisation de l'alimentation manuelle

Pour charger manuellement une feuille de papier dans le bac polyvalent, sélectionnez l'option d'**alimentation manuelle** dans le champ **Alimentation** de l'onglet **Papier** lorsque vous modifiez les paramètres d'impression. Pour plus d'informations sur le changement des paramètres d'impression, reportez-vous à la page 4.6. Cette méthode s'avère utile lorsque vous souhaitez contrôler la qualité d'impression après chaque page obtenue.

Le mode de chargement est quasiment identique à celui du bac polyvalent, à la différence près qu'il faut insérer les feuilles une à une dans le bac, envoyer les données d'impression pour imprimer la première page, puis appuyer sur la touche **Entrée** du panneau de commande pour imprimer chaque nouvelle page.

- 1 Abaissez le bac polyvalent et déployez la rallonge.
- 2 Chargez une feuille de papier **face à imprimer vers le haut**.



- 3** Positionnez le guide de largeur contre le support d'impression sans plier ce dernier.

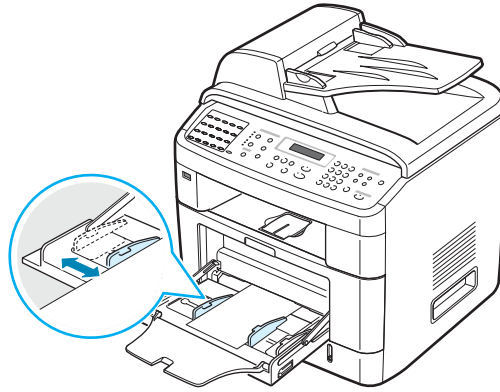

- 4** Si vous souhaitez utiliser le plateau de sortie arrière pour l'empilement des feuilles imprimées, ouvrez le capot arrière.



REMARQUE : Vérifiez que le plateau de sortie arrière est ouvert lorsque vous imprimez sur des transparents. S'il n'est pas ouvert, les transparents risquent de se déchirer lorsqu'ils sortent de l'appareil.

- 5** Une fois l'impression terminée, repliez la rallonge et fermez le bac polyvalent.

Conseils d'utilisation du bac polyvalent

- Ne chargez que des supports de même format à la fois dans le bac polyvalent.
- Pour éviter les bouchages, n'ajoutez pas de papier tant que le bac n'est pas vide. Cela s'applique également aux autres types de support.
- Les supports doivent être chargés face vers le haut, le bord supérieur étant introduit en premier dans le bac, et être placés au centre du bac.
- Chargez uniquement les supports d'impression indiqués dans « Spécifications » à la page C.6 afin d'éviter les bouchages papier et les problèmes liés à la qualité d'impression.
- Lissez les cartes, enveloppes et planches d'étiquettes avant de les insérer dans le bac polyvalent.
- Lorsque vous imprimez sur un support de format 76 x 127 mm placé dans le bac polyvalent, ouvrez le capot arrière pour que l'impression sorte sur le plateau de sortie arrière.
- Vérifiez que le capot arrière est ouvert lorsque vous imprimez sur des transparents. S'il n'est pas ouvert, les transparents risquent de se déchirer lorsqu'ils sortent de l'appareil.

Choix d'un type de sortie

L'appareil dispose de deux sorties : le plateau de sortie arrière (face vers le haut) et le plateau de sortie avant (face vers le bas).

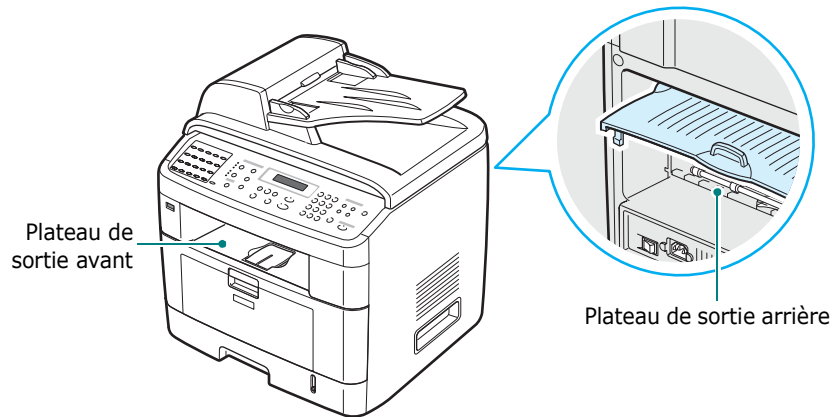

Vérifiez que le capot arrière est bien fermé pour utiliser le plateau de sortie avant. Pour utiliser le plateau de sortie arrière, ouvrez le capot arrière.



REMARQUES :

- Si le papier ne sort pas correctement du plateau avant, par exemple s'il est anormalement ondulé, essayez d'utiliser la fente de sortie arrière.
 - Pour éviter les bouchages, abstenez-vous d'ouvrir ou de refermer le capot arrière pendant les impressions.
-

Utilisation du plateau de sortie avant

(face vers le bas)

Le plateau de sortie avant récupère le papier imprimé face vers le bas, dans l'ordre d'impression des feuilles. L'utilisation de ce plateau convient à la plupart des travaux.



3

Utilisation du plateau de sortie arrière

(face vers le haut)

La fente de sortie arrière récupère le papier face imprimée vers le dessus.

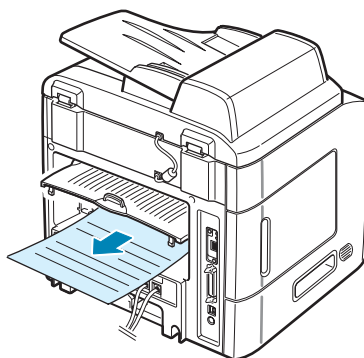

Lorsque vous utilisez le bac polyvalent et le plateau de sortie arrière, le papier suit un **circuit en ligne droite**. L'utilisation du plateau de sortie arrière est particulièrement recommandée pour les supports suivants :

- enveloppes
- étiquettes
- papier personnalisé de petit format
- cartes postales
- transparents

Pour ouvrir le plateau de sortie arrière :

- 1 Ouvrez le capot arrière en le tirant vers le haut.

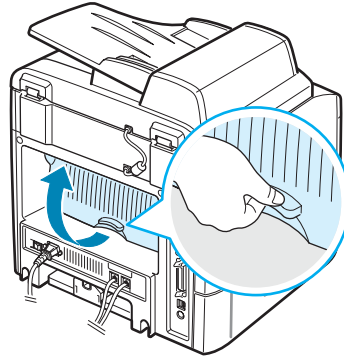

AVERTISSEMENT : La zone du four située à l'intérieur de l'appareil devient très chaude en cours d'utilisation. Veillez à ne pas vous brûler si vous devez accéder à cette zone.

- 2 Si vous ne souhaitez pas utiliser le plateau de sortie arrière, fermez le capot arrière. Les feuilles imprimées sortiront sur le plateau de sortie avant.

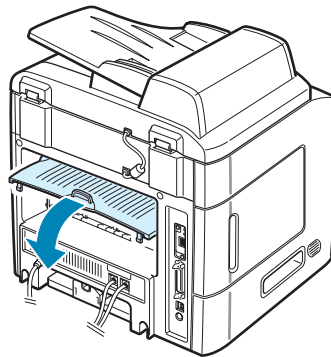

4

TÂCHES D'IMPRESSION

Ce chapitre explique comment imprimer vos documents dans Windows et comment utiliser les paramètres d'impression.

Ce chapitre contient les sections suivantes :

- **Impression d'un document sous Windows**
- **Paramètres de l'imprimante**
- **Impression de plusieurs pages sur une seule feuille**
- **Impression d'affiches**
- **Impression d'un document sur un format de papier donné**
- **Modification de l'échelle d'un document**
- **Impression de filigranes**
- **Utilisation de surimpressions**

Impression d'un document sous Windows

La procédure ci-dessous décrit les étapes à suivre pour imprimer à partir de diverses applications Windows. Les étapes peuvent légèrement varier d'une application à l'autre. Pour connaître la procédure d'impression exacte, reportez-vous à la documentation de votre application.

- 1 Ouvrez le document à imprimer.
- 2 Sélectionnez l'option **Imprimer** dans le menu **Fichier**. La fenêtre d'impression s'ouvre. Son apparence peut légèrement varier selon les applications.

La fenêtre d'impression permet de sélectionner les options d'impression de base, parmi lesquelles le nombre de copies et les pages à imprimer.

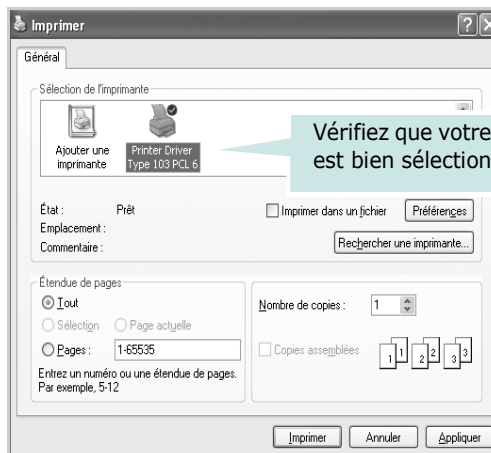

▲ Windows XP

- 3 Pour exploiter pleinement les fonctions d'impression de votre appareil, cliquez sur **Propriétés** ou sur **Préférences** dans la fenêtre d'impression de l'application. Passez ensuite à l'étape 4.

Si un bouton **Configuration**, **Imprimante** ou **Options** figure dans la fenêtre d'impression, cliquez plutôt sur ce bouton. Cliquez ensuite sur **Propriétés** dans l'écran suivant.

- 4 Cliquez sur **OK** pour fermer la fenêtre des propriétés de l'imprimante.
- 5 Pour lancer l'impression, cliquez sur **OK** ou sur **Imprimer** dans la fenêtre d'impression.

Annulation d'une impression

Il existe deux méthodes pour annuler une impression.

Pour arrêter une impression à partir du panneau de commande :

Appuyez sur la touche **Suppr./Stop**.

L'imprimante finit d'imprimer la page en cours d'impression, puis supprime le reste du travail. Le fait d'appuyer sur cette touche annule uniquement l'impression en cours. Si plusieurs travaux ont été mémorisés, vous devez appuyer sur cette touche pour annuler chacun d'entre eux.

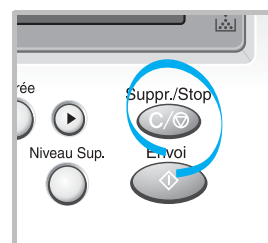

Pour arrêter une impression à partir du dossier Imprimantes :

Si l'impression se trouve dans une file d'attente ou un spouleur d'impression comme le groupe Imprimantes sous Windows, supprimez-la comme suit :

- 1 Cliquez sur le menu **Démarrer** de Windows.
- 2 Sous Windows 98/NT 4.0/2000/Me, sélectionnez **Paramètres**, puis **Imprimantes**.
Sous Windows XP, sélectionnez **Imprimantes et télécopieurs**.
- 3 Double-cliquez sur l'icône **Printer Driver Type 103 PCL 6**.
- 4 À partir du menu **Document** :
Sous Windows 98/Me, sélectionnez **Annuler l'impression**.
Sous Windows NT 4.0/2000/XP, sélectionnez **Annuler**.



REMARQUE : Vous pouvez accéder à cette fenêtre en double-cliquant sur l'icône de l'appareil située en bas à droite du bureau Windows.

Paramètres de l'imprimante

La fenêtre des propriétés de l'imprimante permet d'accéder à toutes les options nécessaires à l'utilisation de l'appareil. Une fois les propriétés de l'imprimante affichées, vous pouvez modifier les paramètres requis pour l'impression.

La fenêtre des propriétés de l'imprimante peut varier suivant votre système d'exploitation. Ce mode d'emploi présente la fenêtre des options d'impression telle qu'elle apparaît sous Windows XP.

La fenêtre des options d'impression de l'imprimante comporte 5 onglets : **Mise en page**, **Papier**, **Graphiques**, **Autres options** et **À propos**.

Si vous accédez aux propriétés de l'imprimante via le dossier **Imprimantes**, d'autres onglets Windows sont disponibles (reportez-vous au mode d'emploi de Windows), ainsi que l'onglet **Imprimante** (reportez-vous à la page 4.11).



REMARQUES :

- La plupart des applications Windows l'emportent sur les paramètres spécifiés au niveau du pilote d'impression. Commencez donc par modifier tous les paramètres d'impression dans l'application, puis les paramètres restants dans le pilote d'impression.
 - Le pilote d'impression ne prend pas en charge Windows 95.
 - Les paramètres modifiés ne restent en vigueur que le temps d'utilisation du programme en cours. Pour que vos modifications soient permanentes, entrez-les dans le dossier **Imprimantes**. Procédez comme suit :
 1. Cliquez sur le menu **Démarrer** de Windows.
 2. Sous Windows 98/Me/NT 4.0/2000, sélectionnez **Paramètres**, puis **Imprimantes**.
Sous Windows XP, sélectionnez **Imprimantes et télécopieurs**.
 3. Cliquez sur l'icône de l'appareil **Printer Driver Type 103 PCL 6**.
 4. À l'aide du bouton droit de la souris, cliquez sur l'icône de l'imprimante, puis :
 - Sous Windows 98/Me, sélectionnez **Propriétés**.
 - Sous Windows 2000/XP, sélectionnez **Préférences d'impression**.
 - Sous Windows NT 4.0, sélectionnez **Valeurs par défaut du document**.
 5. Modifiez les paramètres souhaités dans chaque onglet, puis cliquez sur **OK**.
-

Onglet Mise en page

L'onglet **Mise en page** permet de définir les options déterminant l'aspect du document imprimé. Les **options de mise en page** incluent **Plusieurs pages par face** et **Affiche**. Pour plus d'informations sur l'accès aux propriétés de l'imprimante, reportez-vous à la page 4.2.

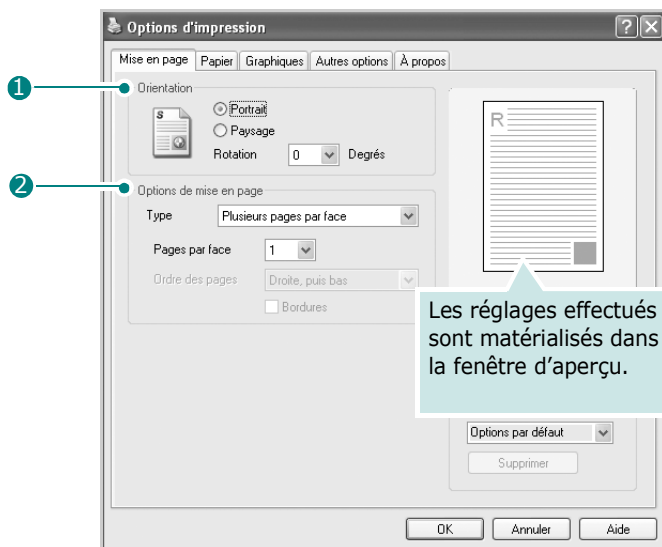

4

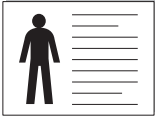
Propriété	Description
<p>① Orientation</p>	<p>L'option Orientation permet de choisir le sens de l'impression.</p> <ul style="list-style-type: none"> • Portrait imprime les données dans le sens vertical de la page, dans le style d'une lettre. • Paysage imprime les données dans le sens horizontal de la page, dans le style d'une feuille de calcul. <p>Pour retourner complètement la page, sélectionnez 180 dans la liste déroulante Rotation.</p> <div style="display: flex; justify-content: space-around; align-items: center;"> <div style="text-align: center;">  <p>▲ Portrait</p> </div> <div style="text-align: center;">  <p>▲ Paysage</p> </div> </div>
<p>② Options de mise en page</p>	<p>L'option Options de mise en page permet de sélectionner des options d'impression avancées. Pour plus d'informations, voir page 4.13~4.14.</p>

Onglet Papier

Utilisez les options suivantes en matière de gestion du papier. Pour plus d'informations sur l'accès aux propriétés de l'imprimante, reportez-vous à la page 4.2.

Cliquez sur l'onglet **Papier** pour accéder aux différentes options en matière de papier.

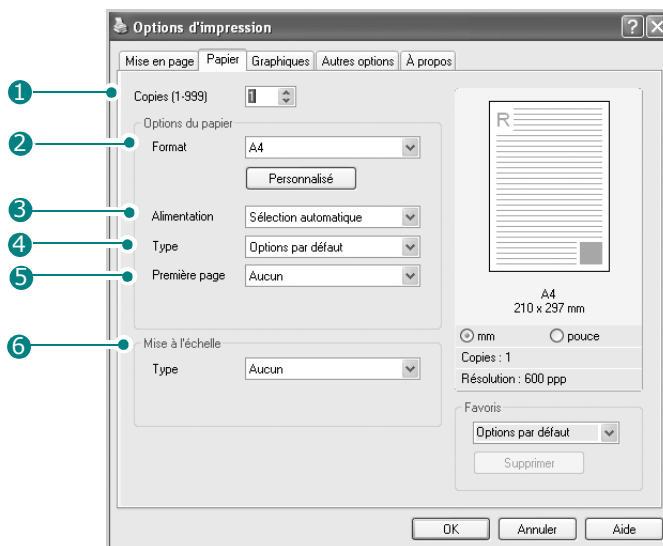

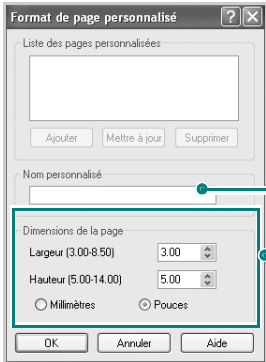
Propriété	Description
1 Copies	L'option Copies permet de définir le nombre d'exemplaires à imprimer. La limite est fixée à 999.
2 Format	<p>L'option Format permet de définir le format du papier inséré dans le bac.</p> <p>Si le format souhaité n'apparaît pas dans la zone Format, cliquez sur Personnalisé. Lorsque la fenêtre Format de page personnalisé s'affiche, définissez le format de papier, puis cliquez sur OK. Le paramètre apparaît alors dans la liste afin que vous puissiez le sélectionner.</p> <div style="display: flex; align-items: center;">  <div style="margin-left: 20px;"> <p>Saisissez le nom personnalisé que vous souhaitez utiliser.</p> <p>Indiquez le format de papier.</p> </div> </div>

Propriété	Description
<p>3 Alimentation</p>	<p>Veillez à sélectionner le bac adéquat dans le champ Alimentation.</p> <p>Utilisez le mode Chargement manuel pour imprimer sur un support spécial. Dans ce cas, insérez les feuilles une à une dans le bac polyvalent. Reportez-vous à la page 3.8.</p> <p>Si vous installez un bac 2 optionnel que vous paramétrez dans les propriétés de l'imprimante (voir page B.8), l'option Bac 2 est disponible.</p> <p>Si l'alimentation papier est réglée sur Sélection automatique, la feuille est entraînée automatiquement dans l'imprimante dans l'ordre suivant : le bac polyvalent, le bac 1 et le bac 2 optionnel.</p>
<p>4 Type</p>	<p>Vérifiez que l'option Type a pour valeur Options par défaut. Si vous utilisez un support différent, sélectionnez le type correspondant. Pour plus d'informations sur les supports d'impression, reportez-vous au Chapitre 3, Gestion du papier.</p> <p>Si vous utilisez du papier en fibre de coton, sélectionnez l'option Épais pour obtenir un résultat optimal.</p> <p>Pour utiliser du papier recyclé, qui pèse de 75 g/m² à 90 g/m², ou du papier coloré, sélectionnez Papier couleur.</p>
<p>5 Première page</p>	<p>Cette option permet d'utiliser un type de papier différent pour la première page d'un document. Vous pouvez sélectionner l'alimentation papier pour la première page.</p> <p>Par exemple, chargez du papier épais pour la première page dans le bac polyvalent et du papier ordinaire dans le bac 1. Sélectionnez ensuite le bac 1 dans le champ Alimentation et le bac polyvalent dans le champ Première page.</p>
<p>6 Mise à l'échelle</p>	<p>L'option Mise à l'échelle vous permet de mettre l'impression à l'échelle sur une page, automatiquement ou manuellement.</p> <p>Vous pouvez choisir entre Aucune, Ajuster à la page et Réduire/Agrandir. Pour plus d'informations, voir page 4.16~4.17.</p>

Onglet Graphiques

Utilisez les options suivantes pour régler la qualité d'impression en fonction de vos besoins. Pour plus d'informations sur l'accès aux propriétés de l'imprimante, reportez-vous à la page 4.2.

Cliquez sur l'onglet **Graphiques** pour afficher les paramètres ci-dessous.

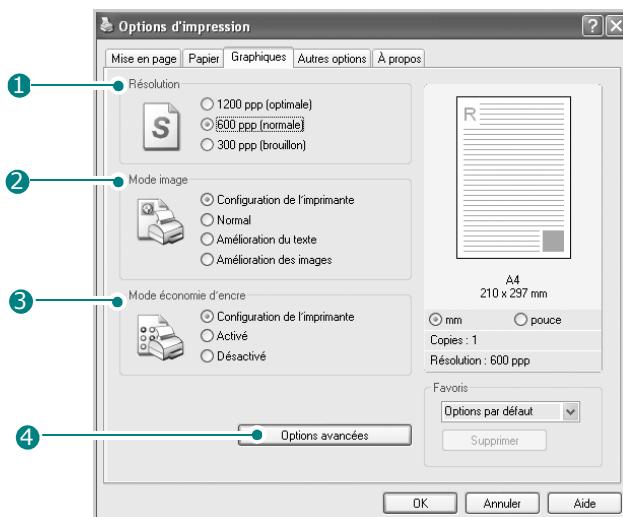

Propriété	Description
<p>1 Résolution</p>	<p>Vous pouvez sélectionner une résolution d'impression de 1 200 ppp [supérieure], 600 ppp [normale] ou 300 ppp [brouillon]. Plus la valeur est élevée, plus les caractères et les graphiques imprimés sont nets. Toutefois, une résolution élevée peut augmenter le temps d'impression d'un document.</p>
<p>2 Mode image</p>	<p>Une fois imprimés, certains caractères ou images présentent des bords irréguliers. Sélectionnez l'option Mode image pour améliorer la qualité d'impression de vos textes et images, qui seront plus nets.</p> <ul style="list-style-type: none"> • Configuration de l'imprimante : si vous sélectionnez cette option, cette fonction est déterminée par le paramétrage effectué via le panneau de commande de l'appareil et influe en conséquence sur la qualité d'impression. • Normal : ce réglage permet d'imprimer les images en mode normal. • Amélioration du texte : ce réglage permet d'améliorer la qualité d'impression des caractères par un lissage des bords irréguliers apparaissant au niveau des angles et des courbes de chaque caractère. • Amélioration des images : ce réglage permet d'améliorer la qualité d'impression des images.

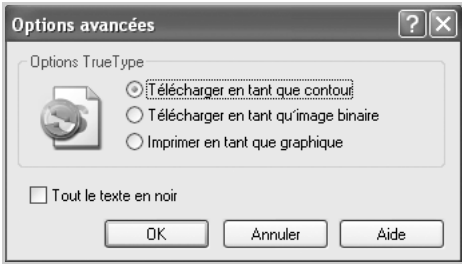
Propriété	Description
<p>3 Mode Économie d'encre</p>	<p>En sélectionnant cette option, vous augmentez la durée d'utilisation de la cartouche de toner, tout en réduisant le coût par page, au prix d'une faible réduction de la qualité d'impression.</p> <ul style="list-style-type: none"> • Configuration de l'imprimante : si vous sélectionnez cette option, la fonction d'économie de toner est déterminée par le paramétrage effectué via le panneau de commande de l'appareil et influe en conséquence sur la qualité d'impression. • Activé : sélectionnez cette option pour réduire la consommation de toner par page de l'imprimante. • Désactivé : sélectionnez cette option si vous n'avez pas besoin d'économiser le toner lors de l'impression.
<p>4 Options avancées</p>	<p>Vous pouvez utiliser les paramètres avancés en cliquant sur le bouton Options avancées.</p>  <p>Options TrueType Cette option détermine la façon dont, conformément aux instructions du pilote, l'appareil traite graphiquement le texte d'un document. Sélectionnez le paramètre convenant à votre document.</p> <ul style="list-style-type: none"> • Télécharger en tant que contour : lorsque cette option est sélectionnée, le pilote télécharge toutes les polices TrueType utilisées dans votre document et non encore enregistrées sur votre appareil. Si, après l'impression d'un document, vous constatez que les polices ne sont pas imprimées correctement, choisissez l'option Télécharger en tant qu'image binaire, puis relancez votre impression. L'option Télécharger en tant qu'image binaire est souvent utile lorsque vous imprimez des documents Adobe.

Propriété	Description
<p>4 Options avancées (suite)</p>	<ul style="list-style-type: none"> • Télécharger en tant qu'image binaire : si vous sélectionnez cette option, le pilote télécharge les polices utilisées sous forme d'images bitmap. Cette option permet d'imprimer plus rapidement des documents comportant des polices complexes (caractères coréens ou chinois, par exemple) ou différents autres types de police. • Imprimer en tant que graphique : si vous sélectionnez cette option, le pilote télécharge les polices utilisées sous forme de graphiques. Cette option permet d'améliorer la vitesse d'impression des documents comportant de nombreux graphiques et relativement peu de polices TrueType. <p>• Tout le texte en noir Si vous cochez la case Tout le texte en noir, tout le texte du document est imprimé en noir plein, quelle que soit la couleur dans laquelle il apparaît à l'écran. Lorsque cette option n'est pas cochée, le texte en couleur s'imprime en nuances de gris.</p>

Onglet Autres options

Pour plus d'informations sur l'accès aux propriétés de l'imprimante, reportez-vous à la page 4.2. Cliquez sur l'onglet **Autres options** pour accéder aux fonctions suivantes :

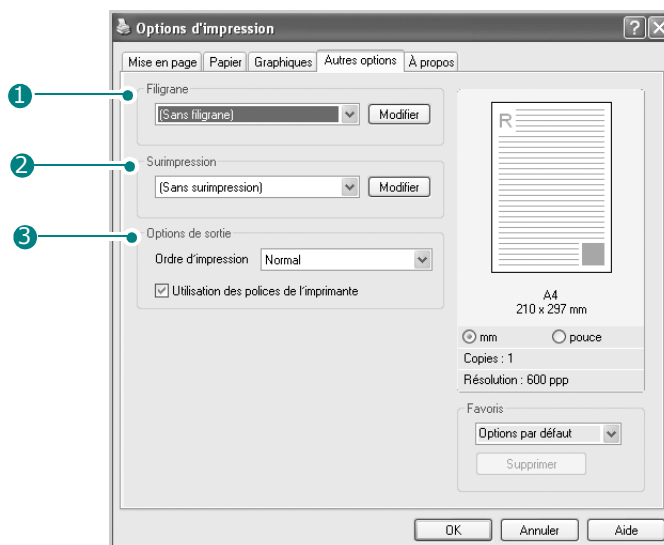

Option	Description
① Filigrane	Vous pouvez créer une image en arrière-plan du texte à imprimer sur chaque page de votre document. Reportez-vous à « Impression de filigranes », page 4.18.
② Surimpression	Les surimpressions remplacent souvent les formulaires préimprimés et les papiers à en-tête. Reportez-vous à « Utilisation de surimpressions », page 4.21.
③ Options de sortie	<p>Ordre d'impression : vous pouvez définir l'ordre d'impression des pages. Sélectionnez l'ordre d'impression souhaité dans la liste déroulante.</p> <ul style="list-style-type: none"> • Normal : permet d'imprimer les pages de la première à la dernière. • Ordre inversé : permet d'imprimer toutes les pages dans l'ordre inverse. • Pages impaires : permet d'imprimer uniquement les pages impaires de votre document. • Pages paires : permet d'imprimer uniquement les pages paires de votre document. <p>Utilisation des polices de l'imprimante : Lorsque cette option est sélectionnée, l'appareil utilise les polices enregistrées dans sa mémoire pour imprimer le document, au lieu de télécharger les polices utilisées dans le document. Le téléchargement de polices étant très long, cette option permet d'accélérer l'impression.</p>

Onglet À propos de

Utilisez l'onglet **À propos de** pour afficher les informations de copyright et le numéro de version du pilote. Si vous disposez d'un navigateur Internet, vous pouvez vous connecter à Internet en cliquant sur l'icône de site Web. Pour plus d'informations sur l'accès aux propriétés de l'imprimante, reportez-vous à la page 4.2.

Onglet Imprimante

Si vous accédez aux propriétés de l'imprimante via le dossier **Imprimantes**, vous pouvez afficher l'onglet **Imprimante**. Cliquez dessus pour accéder aux propriétés suivantes :

- **Bac en option** : si vous installez le bac 2 optionnel, vous pouvez, dans la fenêtre des propriétés de l'imprimante, indiquer à l'appareil de le reconnaître et de l'utiliser pour l'impression PC en sélectionnant **Bac 2** dans la liste déroulante du **bac optionnel**.
- **Correction en altitude** : si vous devez utiliser votre appareil à une altitude de plus de 1 500 m, cochez cette option pour optimiser la qualité d'impression dans ces conditions.

Utilisation d'un réglage favori

L'option **Favoris**, disponible sur chaque onglet, à l'exception de l'onglet **À propos de**, vous permet d'enregistrer les paramètres actuels des propriétés en vue d'une utilisation ultérieure.

Pour enregistrer vos paramètres favoris :

- 1 Modifiez les réglages dans chaque onglet selon vos préférences.
- 2 Saisissez un nom dans la zone de saisie **Favoris**.

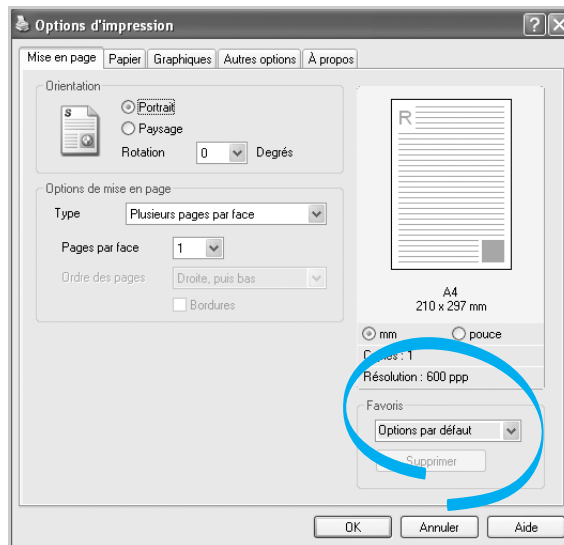

- 3 Cliquez sur **Enregistrer**.

Pour utiliser un réglage enregistré, sélectionnez-le dans la liste déroulante **Favoris**.

Pour supprimer un paramétrage enregistré, sélectionnez le nom correspondant dans la liste, puis cliquez sur **Supprimer**.

Vous pouvez également restaurer les paramètres par défaut du pilote d'impression en sélectionnant **Options par défaut** dans la liste.

Utilisation de l'aide

L'appareil possède un écran d'aide, que vous activez via le bouton **Aide** de la fenêtre des propriétés de l'imprimante. Cet écran d'aide donne des indications détaillées sur les fonctions du pilote d'impression.

Vous pouvez également cliquer sur **?** dans l'angle supérieur droit de la fenêtre Propriétés, puis sur le paramètre sur lequel vous souhaitez obtenir des explications.

Impression de plusieurs pages sur une seule feuille

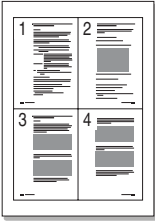

Vous pouvez sélectionner le nombre de pages à imprimer sur une même feuille. Si vous choisissez d'imprimer plusieurs pages par feuille, les pages sont réduites et organisées dans l'ordre indiqué. Vous pouvez imprimer jusqu'à 16 pages sur une même feuille.

- 1 Pour changer les paramètres d'impression à partir de votre application, accédez à la fenêtre des propriétés de l'imprimante. Reportez-vous à la page 4.2.
- 2 Cliquez sur l'onglet **Mise en page** et sélectionnez l'option **Plusieurs pages par face** dans la liste déroulante **Type**.



REMARQUE : Cette fonction n'est pas disponible si vous sélectionnez l'option **Ajuster à la page** ou **Réduire/Agrandir** dans l'onglet **Papier**.

- 3 Dans la liste déroulante **Pages par face**, sélectionnez le nombre de pages à imprimer par feuille (1, 2, 4, 9 ou 16).

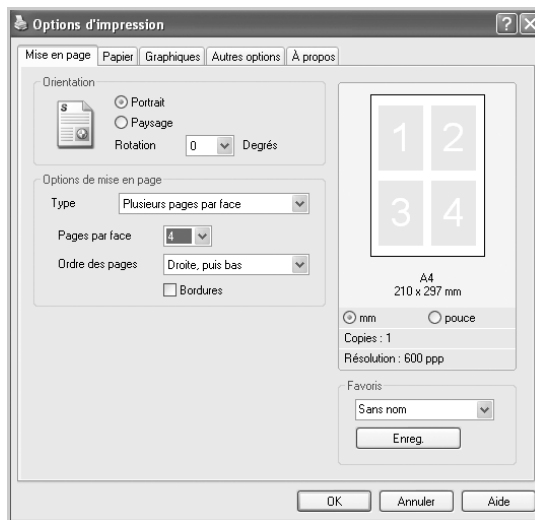

- 4 Sélectionnez l'ordre des pages dans la liste déroulante **Ordre des pages**, si nécessaire.



Droite,
puis bas



Bas, puis
droite



Gauche,
puis bas



Bas, puis
gauche

Cochez la case **Bordures** pour imprimer une bordure autour de chaque page.



REMARQUE : Les options **Ordre des pages** et **Bordures** sont uniquement disponibles lorsque le nombre de pages par feuille est de 2, 4, 9 ou 16.

5 Dans l'onglet **Papier**, sélectionnez la source d'alimentation, le format et le type de papier.

6 Cliquez sur **OK**, puis imprimez le document.

Impression d'affiches

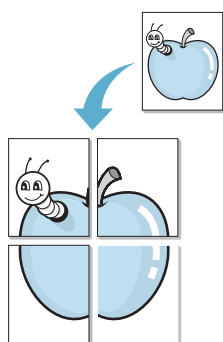

Cette fonction vous permet d'imprimer un document recto sur 4, 9 ou 16 feuilles que vous pouvez coller ensemble pour former une affiche.

1 Pour changer les paramètres d'impression à partir de votre application, accédez à la fenêtre des propriétés de l'imprimante. Reportez-vous à la page 4.2.

2 Cliquez sur l'onglet **Mise en page** et sélectionnez l'option **Affiche** dans la liste déroulante **Type**.

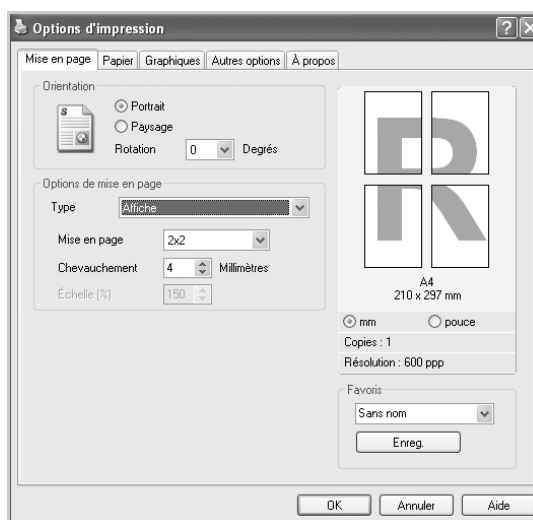

REMARQUE : Cette fonction n'est pas disponible si vous sélectionnez l'option **Ajuster à la page** ou **Réduire/Agrandir** dans l'onglet **Papier**.

3 Configurez l'option Affiche.

Quatre types de mise en page sont disponibles, à savoir **2 x 2**, **3 x 3**, **4 x 4** ou **Personnalisé**. Si vous sélectionnez **2 x 2**, l'image est automatiquement agrandie pour occuper quatre feuilles.

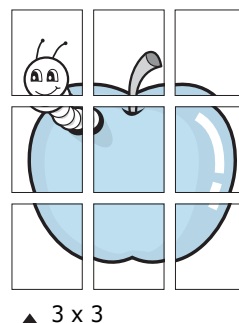
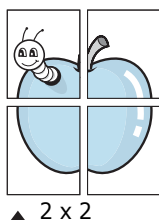

Si vous sélectionnez **Personnalisé**, vous pouvez définir manuellement le facteur de mise à l'échelle de l'image dans le champ de saisie **Échelle**.

Définissez un chevauchement en millimètres ou en pouces pour reconstituer plus aisément l'affiche.

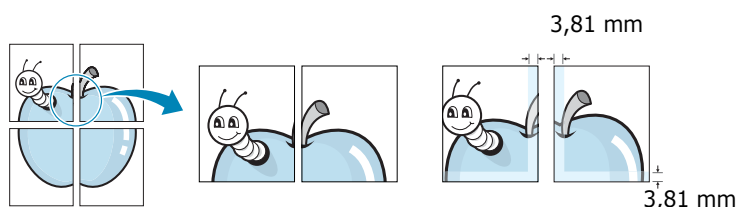

4 Dans l'onglet **Papier**, sélectionnez la source d'alimentation, le format et le type de papier.

5 Cliquez sur **OK**, puis imprimez le document. Vous pouvez reconstituer l'affiche en collant les feuilles ensemble.

Impression d'un document sur un format de papier donné

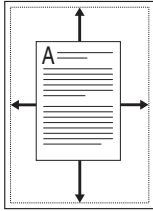

Cette fonction vous permet d'adapter votre tâche d'impression à n'importe quel format de papier, quelle que soit la taille de l'original. Elle peut s'avérer utile pour vérifier les détails d'un petit document avec précision.

- 1 Pour changer les paramètres d'impression à partir de votre application, accédez à la fenêtre des propriétés de l'imprimante. Reportez-vous à la page 4.2.
- 2 Dans l'onglet **Papier**, sélectionnez **Ajuster à la page** dans la liste déroulante **Type**.



REMARQUE : Cette fonction n'est pas disponible si vous sélectionnez **Affiche** ou **Plusieurs pages par face** dans l'onglet **Mise en page**.

- 3 Sélectionnez le format adéquat dans la liste déroulante **Papier**.

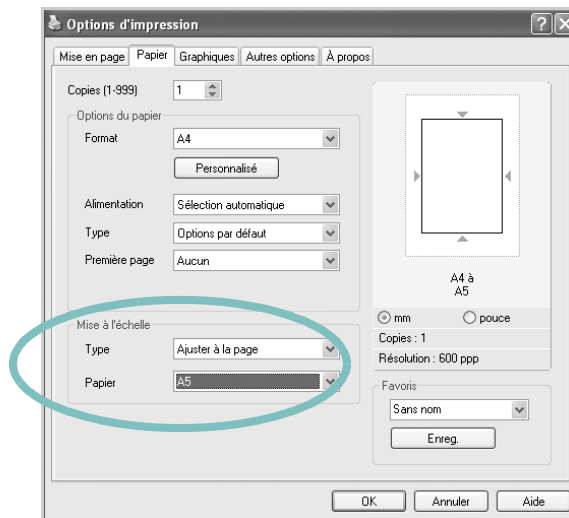

- 4 Dans l'onglet **Papier**, sélectionnez le format et le type de papier, ainsi que la source d'alimentation papier.
- 5 Cliquez sur **OK**, puis imprimez le document.

Modification de l'échelle d'un document

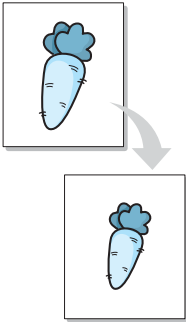

Vous pouvez modifier la taille du contenu d'une page pour l'agrandir ou le réduire sur la page imprimée.

- 1 Pour changer les paramètres d'impression à partir de votre application, accédez à la fenêtre des propriétés de l'imprimante. Reportez-vous à la page 4.2.
- 2 Cliquez sur l'onglet **Papier** et sélectionnez l'option **Réduire/Aggrandir** dans la liste déroulante **Type**.
- 3 Entrez le taux d'agrandissement ou de réduction souhaité dans la zone de saisie **Facteur**.

Vous pouvez également cliquer sur le bouton ▲ ou ▼.

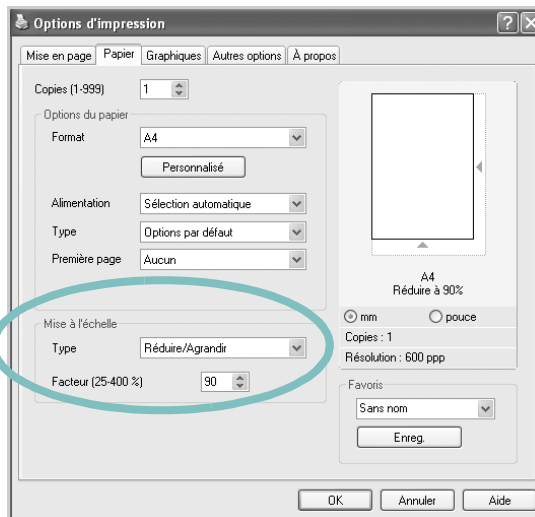

REMARQUE : Cette fonction n'est pas disponible si vous sélectionnez **Affiche** ou **Plusieurs pages par face** dans l'onglet **Mise en page**.

- 4 Dans l'onglet **Papier**, sélectionnez la source d'alimentation, le format et le type de papier.
- 5 Cliquez sur **OK**, puis imprimez le document.

Impression de filigranes



L'option Filigrane vous permet d'imprimer du texte sur un document existant. Par exemple, vous pouvez imprimer le texte « BROUILLON » ou « CONFIDENTIEL », en diagonale, sur la première page ou sur toutes les pages d'un document.

L'imprimante est fournie avec de nombreux filigranes prédéfinis que vous pouvez modifier et auxquels il est possible d'ajouter vos propres créations.

Utilisation d'un filigrane existant

- 1 Pour changer les paramètres d'impression à partir de votre application, accédez à la fenêtre des propriétés de l'imprimante. Reportez-vous à la page 4.2.
- 2 Cliquez sur l'onglet **Autres options** et sélectionnez un filigrane dans la liste déroulante **Filigrane**. Il apparaît dans la fenêtre d'aperçu.

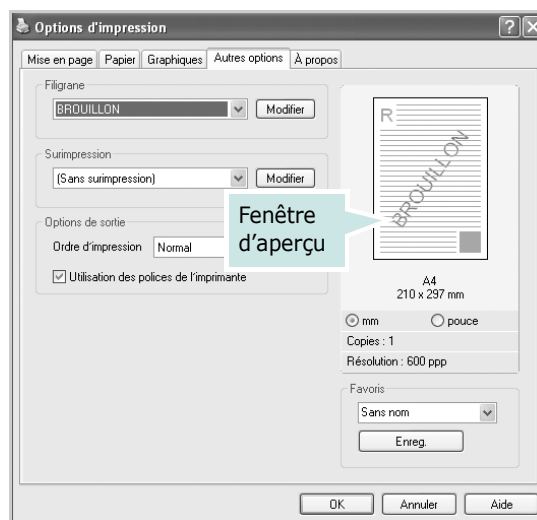

- 3 Cliquez sur **OK**, puis lancez l'impression.

Création d'un filigrane

- 1 Pour changer les paramètres d'impression à partir de votre application, accédez à la fenêtre des propriétés de l'imprimante. Reportez-vous à la page 4.2.
- 2 Cliquez sur l'onglet **Autres options**, puis sur le bouton **Modifier** de la zone **Filigrane**. La fenêtre Modifier filigranes apparaît.

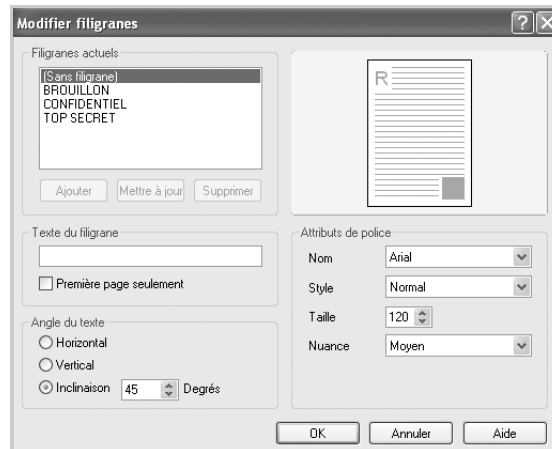

- 3 Saisissez le texte à imprimer dans le champ **Texte du filigrane**.

Le texte s'affiche dans la fenêtre d'aperçu.

Si la case **Première page seulement** est cochée, le filigrane sera imprimé uniquement sur la première page.

- 4 Sélectionnez les options de filigrane souhaitées.

Vous pouvez choisir la police, son style, sa taille et son échelle de gris, dans la zone **Attributs de police**, et définir l'inclinaison du filigrane dans la zone **Angle du texte**.

- 5 Cliquez sur **Ajouter** pour ajouter le nouveau filigrane à la liste.
- 6 Une fois les options définies, cliquez sur **OK** et lancez l'impression.

Pour ne pas imprimer de filigrane, sélectionnez **[Sans filigrane]** dans la liste déroulante **Filigrane**.

Modification d'un filigrane

- 1** Pour changer les paramètres d'impression à partir de votre application, accédez à la fenêtre des propriétés de l'imprimante. Reportez-vous à la page 4.2.
- 2** Cliquez sur l'onglet **Autres options**, puis sur le bouton **Modifier** de la zone **Filigrane**. La fenêtre Modifier filigranes apparaît.
- 3** Dans la liste **Filigranes actuels**, sélectionnez le filigrane à modifier. Vous pouvez modifier le texte et les options du filigrane. Reportez-vous à la page 4.19.
- 4** Cliquez sur **Actualiser** pour enregistrer les modifications.
- 5** Cliquez sur **OK**.

Suppression d'un filigrane

- 1** Pour changer les paramètres d'impression à partir de votre application, accédez à la fenêtre des propriétés de l'imprimante. Reportez-vous à la page 4.2.
- 2** Cliquez sur l'onglet **Autres options**, puis sur le bouton **Modifier** de la zone **Filigrane**. La fenêtre Modifier filigranes apparaît.
- 3** Sélectionnez le filigrane à supprimer dans la liste **Filigranes actuels**, puis cliquez sur **Supprimer**.
- 4** Cliquez sur **OK**.

Utilisation de surimpressions

Qu'est-ce qu'une surimpression ?



Les surimpressions sont du texte et/ou des images enregistrés sur le disque dur de votre ordinateur sous un format spécial, pouvant être imprimés sur n'importe quel document. Les surimpressions remplacent souvent les formulaires préimprimés et les papiers à en-tête. Plutôt que d'avoir recours à un en-tête préimprimé, vous pouvez créer une surimpression comportant les mêmes informations que cet en-tête. Pour imprimer une lettre à l'en-tête de votre société, vous devez simplement indiquer à l'imprimante d'appliquer la surimpression d'en-tête sur votre document.

Création d'une nouvelle surimpression de page

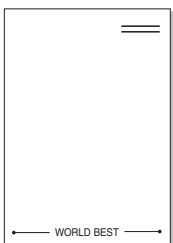

Pour utiliser une surimpression de page, vous devez tout d'abord la créer, et y insérer un logo ou une image.

- 1 Créez ou ouvrez un document contenant le texte ou l'image à utiliser comme nouvelle surimpression de page. Positionnez les divers éléments à l'emplacement où vous souhaitez les voir apparaître à l'impression.
- 2 Pour enregistrer le document en tant que surimpression, accédez aux propriétés de l'imprimante. Reportez-vous à la page 4.2.
- 3 Cliquez sur l'onglet **Autres options**, puis sur le bouton **Modifier** de la zone **Surimpression**.

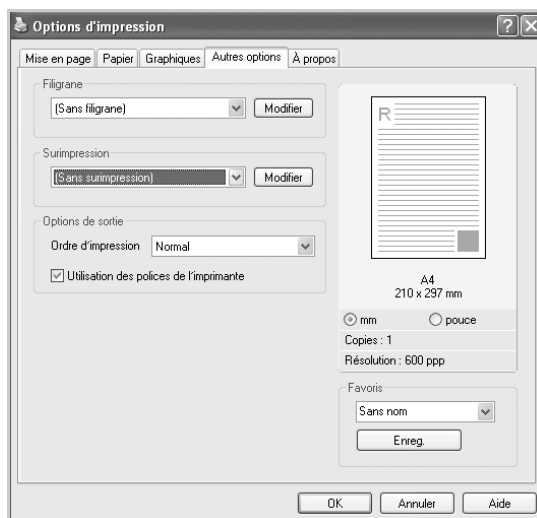

- 4 Dans la fenêtre Modifier surimpressions, cliquez sur **Créer surimpression**.



- 5 Dans la zone **Nom de fichier** de la fenêtre Créer surimpression, entrez un nom de huit caractères maximum. S'il y a lieu, sélectionnez le chemin d'accès à l'emplacement cible (Le chemin par défaut est C:\Formover).



- 6 Cliquez sur **Enregistrer**. Le nom apparaît dans la liste des surimpressions.
- 7 Cliquez sur **OK** ou sur **Oui** pour terminer l'opération.
- Le fichier n'est pas imprimé. Il est enregistré sur le disque dur de votre ordinateur.



REMARQUE : Le format du document de surimpression doit être identique à celui des documents imprimés avec la surimpression.

Utilisation d'une surimpression de page

Une fois la surimpression créée, vous pouvez l'imprimer en l'appliquant à votre document. Pour ce faire, procédez comme suit :

- 1 Créez ou ouvrez le document à imprimer.
- 2 Pour changer les paramètres d'impression à partir de votre application, accédez à la fenêtre des propriétés de l'imprimante. Reportez-vous à la page 4.2.
- 3 Cliquez sur l'onglet **Autres options**.
- 4 Sélectionnez la surimpression à imprimer dans la zone **Surimpression**.
- 5 Si le fichier de surimpression souhaité n'apparaît pas dans la liste Surimpression, cliquez sur **Modifier** et sur **Charger surimpression**, puis sélectionnez le fichier voulu.



La fenêtre Charger surimpression permet également de charger des fichiers de surimpression enregistrés dans une source externe.

Après avoir sélectionné le fichier, cliquez sur **Ouvrir**. Le fichier apparaît dans le champ Liste des surimpressions et vous pouvez donc l'imprimer. Sélectionnez la surimpression souhaitée dans la zone **Liste des surimpressions**.

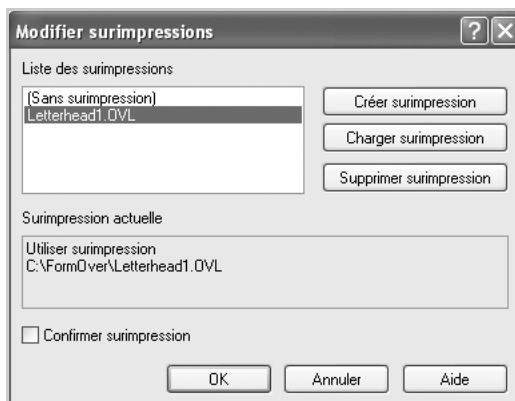

- 6 Si nécessaire, cochez la case **Confirmer surimpression**.
Si cette case est cochée, un message vous demande de confirmer l'application de la surimpression lors de chaque impression.

Si vous répondez **Oui**, la surimpression sélectionnée sera imprimée avec votre document. Si vous répondez **Non**, la surimpression ne sera pas imprimée.

Si cette case n'est pas cochée et qu'une surimpression est sélectionnée, celle-ci sera automatiquement imprimée avec votre document.

- 7 Cliquez sur **OK** ou sur **Oui** jusqu'au lancement de l'impression.

La surimpression sélectionnée sera téléchargée avec votre tâche d'impression et imprimée sur votre document.



REMARQUE : Le fichier de surimpression et le document à imprimer doivent avoir la même résolution.

Suppression d'une surimpression de page

Vous pouvez supprimer les surimpressions de page dont vous ne vous servez plus.

- 1 Dans la fenêtre des propriétés de l'imprimante, cliquez sur l'onglet **Autres options**.
- 2 Cliquez sur **Modifier surimpressions** dans la section Surimpression.
- 3 Sélectionnez la surimpression à supprimer dans la boîte Liste des surimpressions.
- 4 Cliquez sur **Supprimer surimpression**.
- 5 Lorsqu'un message de confirmation s'affiche, cliquez sur **Oui**.
- 6 Cliquez sur **OK** jusqu'à ce que vous quittiez la fenêtre d'impression.



5

COPIE DE DOCUMENTS

Ce chapitre vous guide pas à pas dans le processus de copie de documents.

Ce chapitre contient les sections suivantes :

- **Chargement du papier pour la copie**
- **Sélection du bac d'alimentation**
- **Préparation d'un document**
- **Réalisation de copies à partir de la vitre d'exposition**
- **Réalisation de copies à partir du chargeur automatique de documents**
- **Paramétrage des options de copie**
- **Utilisation des fonctions de copie spéciales**
- **Modification des paramètres par défaut**
- **Configuration de l'option de temporisation**

Chargement du papier pour la copie

Que vous travailliez en mode impression, copie ou télécopie, les instructions relatives au chargement du papier sont identiques. Pour plus d'informations, reportez-vous à la page 2.7 pour le chargement du papier dans le bac et à la page 3.6 pour le chargement du papier dans le bac polyvalent.



REMARQUE : En ce qui concerne la copie, vous ne pouvez utiliser que les formats suivants : Lettre, A4, Légal, Folio, Executive, B5, A5 ou A6.

Sélection du bac d'alimentation

Après avoir chargé le support, sélectionnez le bac d'alimentation que vous allez utiliser.

1 Appuyez sur **Menu** sur le panneau de commande.

La première option de menu disponible, « REGL. SUPPORT », apparaît en haut de l'écran et « BAC COPIE », en bas.

2 Appuyez sur **Entrée**.

3 Appuyez sur les touches de défilement (◀ ou ▶) jusqu'à ce que le bac d'alimentation souhaité s'affiche à l'écran.

Vous pouvez sélectionner BAC 1, BAC 2, BAC MP, BAC 1/2 ou AUTO. Si vous n'avez pas installé le BAC 2 optionnel, le BAC 2 et l'option BAC 1/2 n'apparaissent pas à l'écran.

4 Appuyez sur **Entrée** pour enregistrer la sélection.

5 Pour repasser en mode veille, appuyez sur **Suppr./Stop**.

Préparation d'un document

Vous pouvez charger un document à l'aide de la vitre d'exposition ou du chargeur automatique de documents pour effectuer une copie, une numérisation ou pour envoyer une télécopie. Le CAD permet de charger jusqu'à 50 documents (de 47 à 105 g/m²) à la fois. Sur la vitre d'exposition, vous ne pouvez naturellement placer qu'une seule feuille à la fois.

Lorsque vous utilisez le chargeur :

- Évitez de charger des documents de format inférieur à 142 x 127 mm ou supérieur à 216 x 356 mm.
- Ne chargez pas les types de document suivants :
 - papier carbone ou papier carboné
 - papier couché
 - papier pelure ou très fin
 - papier froissé
 - papier ondulé ou roulé
 - papier déchiré
- Retirez tout trombone ou agrafe avant de charger des documents.
- Si vous avez utilisé du correcteur, de la colle ou écrit à l'encre, vérifiez que le papier est entièrement sec avant de charger les documents.
- Ne chargez que des documents de même format ou grammage.
- Évitez de charger des documents reliés, des brochures, des transparents ou des documents dotés d'autres caractéristiques inhabituelles.

Réalisation de copies à partir de la vitre d'exposition

- 1 Ouvrez le couvercle de document.

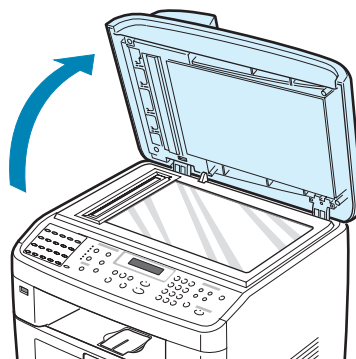

- 2 Placez le document sur la vitre **face à imprimer vers le bas** et alignez-le sur le guide situé dans l'angle supérieur gauche de la vitre.

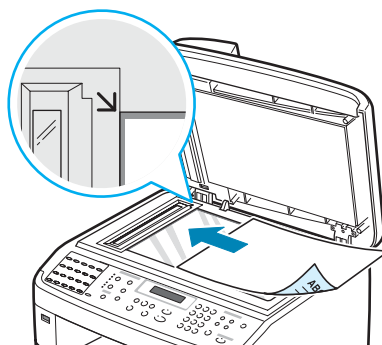

REMARQUE : Vérifiez que le chargeur automatique de documents est vide. Si un document est détecté dans le CAD, il devient prioritaire par rapport au document placé sur la vitre d'exposition.

- 3 Fermez le couvercle de document.



REMARQUES :

- Refermez toujours le couvercle pour obtenir une qualité d'impression optimale et réduire la consommation de toner.
 - Lorsque vous numérisez une page d'un livre ou d'un magazine, ouvrez complètement le chargeur, puis refermez-le. Si le livre ou le magazine fait plus de 30 mm d'épaisseur, laissez le chargeur ouvert pour effectuer la numérisation.
-

4 À l'aide des touches du panneau de commande, personnalisez les paramètres de copie, notamment le nombre d'exemplaires, le format, le contraste et le type d'original. Reportez-vous à « Paramétrage des options de copie », page 5.7.

Pour effacer les paramètres, utilisez la touche **Suppr./Stop**.

5 Vous pouvez, au besoin, utiliser des fonctions de copie spéciales, telles que l'impression de poster, l'ajustement automatique, le clone et l'impression recto verso sur une page.

6 Appuyez sur **Envoi** pour commencer à copier.

L'écran affiche la progression de la tâche en cours.



REMARQUES :

- Vous pouvez annuler la copie en cours à tout moment. Appuyez sur la touche **Suppr./Stop** afin d'interrompre l'opération.
- La présence de poussière sur la vitre d'exposition peut entraîner la création de taches noires sur le document imprimé. Veillez à ce qu'elle soit toujours propre.
- Pour obtenir une qualité de numérisation optimale, notamment pour les images en couleur ou en niveaux de gris, utilisez la vitre d'exposition.

Réalisation de copies à partir du chargeur automatique de documents

1 Chargez le document **face vers le haut** dans le CAD (chargeur automatique de documents). Vous pouvez insérer jusqu'à 50 feuilles à la fois. Vérifiez que le bord droit du document est aligné sur la marque de format de papier présente sur le chargeur automatique.

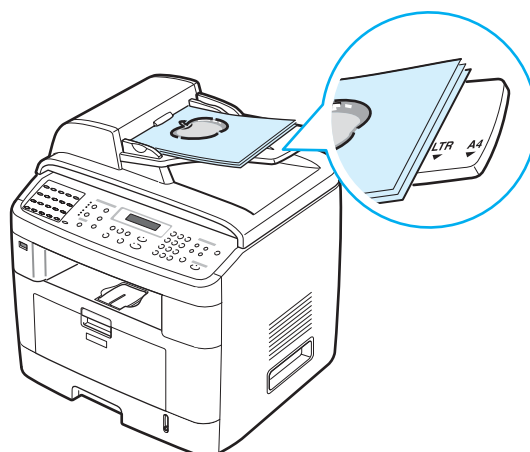

2 Ajustez le guide-document en fonction de la taille du document.

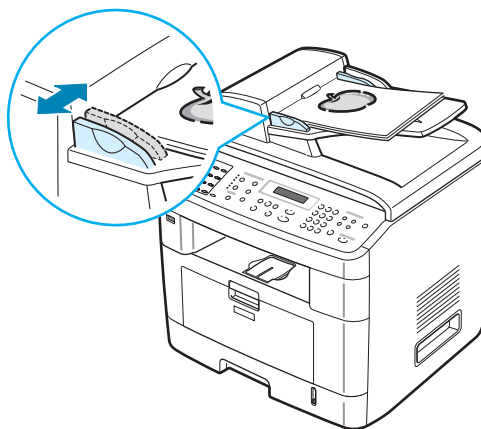

3 À l'aide des touches du panneau de commande, personnalisez les paramètres de copie, notamment le nombre d'exemplaires, le format, le contraste et le type d'original. Reportez-vous à « Paramétrage des options de copie », page 5.7.

Pour effacer les paramètres, utilisez la touche **Suppr./Stop**.

4 Si nécessaire, vous pouvez utiliser des fonctions de copie spéciales, telles que le tri ou la copie de pages multiples.

5 Appuyez sur **Envoi** pour commencer à copier.

L'écran affiche la progression de la tâche en cours.



REMARQUE : Des particules de poussière sur la vitre d'exposition peuvent créer des taches noires sur le document imprimé. Veillez à ce qu'elle soit toujours propre.

Paramétrage des options de copie

Les touches du panneau de commande permettent de définir les options de copie de base, telles que le contraste, le type du document, la taille de la copie et le nombre d'exemplaires. Configurez les options suivantes pour la copie en cours avant d'appuyer sur **Envoi** pour faire des copies.



REMARQUE : Si vous appuyez sur **Suppr./Stop** lors de la configuration des options de copie, toutes les options définies pour la copie en cours sont annulées et reprennent leur état par défaut. Sinon, elles ne reprennent leur état par défaut qu'une fois la copie terminée.

Luminosité

Si votre original comporte des marques ou des images sombres, vous pouvez régler la luminosité pour obtenir une copie dont la lecture soit plus facile.

Pour régler le contraste, appuyez sur **Luminosité**.

Chaque fois que vous appuyez sur cette touche, le voyant correspondant au mode sélectionné s'éclaire.

Vous pouvez sélectionner les modes de contraste suivants :

- **Clair** : convient aux images sombres.
- **Normal** : convient aux documents imprimés ou dactylographiés classiques.
- **Foncé** : convient aux documents clairs ou écrits à la main.

Type de document

Le paramètre Type de document permet d'améliorer la qualité de la copie en indiquant le type de document de la tâche de copie à effectuer.

Pour sélectionner le type du document, appuyez sur **Type original**.

Chaque fois que vous appuyez sur cette touche, le voyant correspondant au mode sélectionné s'éclaire.

Vous pouvez choisir parmi les modes suivants :

- **Texte** : à utiliser pour les documents contenant essentiellement du texte.
- **Texte/Photo** : à utiliser pour les documents contenant à la fois du texte et des photographies.
- **Photo** : à utiliser lorsque les documents d'origine sont des photos.



REMARQUE : Lorsque vous copiez un document avec de la couleur en arrière-plan, comme un journal ou un catalogue, l'arrière-plan apparaît sur votre copie. Si vous voulez réduire l'arrière-plan, définissez l'option **Luminosité** sur **Clair** et/ou l'option **Type original** sur **Texte**.

Réduction ou agrandissement

La touche **Réduc./Agrand.** permet de réduire ou d'agrandir la taille d'une image copiée de 25 à 400 % par rapport à l'original lorsque vous utilisez la vitre d'exposition, et de 25 à 100 % lorsque vous vous servez du chargeur automatique de documents. Veuillez noter que les facteurs de zoom disponibles diffèrent selon que vous utilisez la vitre d'exposition ou le chargeur automatique de documents.

Pour sélectionner des tailles de copie prédéfinies :

1 Appuyez sur **Réduc./Agrand.**

La configuration par défaut apparaît en bas de l'écran.

2 Appuyez sur **Réduc./Agrand.** ou sur les touches de défilement (◀ ou ▶) pour trouver la taille souhaitée.

3 Appuyez sur **Entrée** pour enregistrer la sélection.

Pour définir avec précision le format de copie :

1 Appuyez sur **Réduc./Agrand.**

2 Appuyez sur **Réduc./Agrand.** ou sur les touches de défilement (◀ ou ▶) jusqu'à ce que l'un des messages « PERSO. : 25-100 % » ou « PERSO. : 25-400 % » apparaisse au bas de l'écran. Appuyez sur **Entrée**.

3 Appuyez sur les touches de défilement (◀ ou ▶) jusqu'à ce que le format de copie souhaité apparaisse à l'écran.

Maintenez la touche enfoncée pour faire défiler les valeurs plus rapidement.

Vous pouvez également saisir la valeur souhaitée à l'aide du clavier numérique.

4 Appuyez sur **Entrée** pour enregistrer la sélection.



REMARQUE : Lors d'une réduction d'échelle, des lignes noires peuvent apparaître dans la partie inférieure de votre copie.

Nombre de copies

A l'aide de la touche **Nbre copies**, vous pouvez sélectionner un nombre de copies de 1 à 99.

- 1 Appuyez sur **Nbre copies**.
- 2 Appuyez sur les touches de défilement (◀ ou ▶) jusqu'à ce que le nombre souhaité apparaisse à l'écran.
Maintenez la touche enfoncée pour faire défiler les valeurs plus rapidement.
Vous pouvez également saisir la valeur souhaitée à l'aide du clavier numérique.
- 3 Appuyez sur **Entrée** pour enregistrer la sélection.

Utilisation des fonctions de copie spéciales

5

La touche **Copie avancée** du panneau de commande permet d'accéder aux fonctions de copie spéciales suivantes :

- **Non** : imprime en mode normal.
- **Clone** : permet de reproduire plusieurs copies d'un original sur une seule page. Le nombre d'images est automatiquement déterminé en fonction de l'image d'origine et du format du papier. Reportez-vous à la page 5.10.
- **Trier Copies** : permet de classer les copies. Par exemple, si vous effectuez 2 copies d'un document de 3 pages, vous obtiendrez un premier jeu de 3 pages, suivi d'un deuxième. Reportez-vous à la page 5.10.
- **Autoajus** : permet de réduire ou d'agrandir automatiquement une image pour qu'elle tienne sur la feuille chargée dans l'appareil. Reportez-vous à la page 5.11.
- **2 Cotes s 1pg** : permet d'imprimer un document de deux pages sur une même feuille. Reportez-vous à la page 5.11.
- **SUR 2/SUR 4** : permet d'imprimer deux ou quatre pages réduites d'un original sur une même feuille. Reportez-vous à la page 5.12.
- **Poster** : permet d'imprimer une image sur 9 feuilles (3 x 3). Il suffit ensuite de coller ces feuilles ensemble pour former une affiche. Reportez-vous à la page 5.13.



REMARQUE : Certaines fonctions sont indisponibles, selon que vous placez l'original sur la vitre d'exposition ou dans le chargeur automatique.

Copie de type Clone

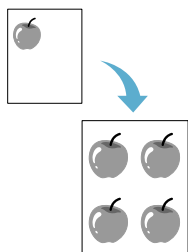

Cette fonction de copie spéciale s'applique uniquement si vous placez le document sur la vitre d'exposition. Si le document est placé dans le CAD, la fonction de copie Clone n'est pas disponible.

- 1 Placez le document à copier sur la vitre d'exposition, puis refermez le couvercle.
- 2 Appuyez sur **Copie avancée**.
- 3 Appuyez sur **Copie avancée** ou sur les touches de défilement (◀ ou ▶) jusqu'à ce que le message « CLONE » apparaisse au bas de l'écran.
- 4 Appuyez sur **Entrée** pour valider votre sélection.
- 5 S'il y a lieu, définissez les paramètres de copie appropriés (nombre d'exemplaires, contraste et type de document) à l'aide des touches du panneau de commande. Reportez-vous à « Paramétrage des options de copie », page 5.7.



REMARQUE : Vous ne pouvez pas ajuster la taille de la copie à l'aide de la touche **Réduc./Agrand.** lorsque vous utilisez la fonction clone.

- 6 Appuyez sur **Envoi** pour lancer la tâche.

Copie en mode Assemblage

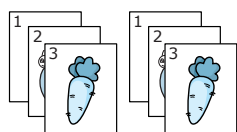

Cette fonction de copie spéciale n'est disponible que si vous chargez des documents dans le CAD.

- 1 Insérez les documents à copier dans le CAD.
- 2 Appuyez sur **Copie avancée**.
- 3 Appuyez sur **Copie avancée** ou sur les touches de défilement (◀ ou ▶) jusqu'à ce que le message « TRIER COPIES » apparaisse au bas de l'écran.
- 4 Appuyez sur **Entrée** pour valider votre sélection.
- 5 S'il y a lieu, définissez les paramètres de copie appropriés (nombre d'exemplaires, contraste et type de document) à l'aide des touches du panneau de commande. Reportez-vous à « Paramétrage des options de copie », page 5.7.
- 6 Appuyez sur **Envoi** pour lancer la copie.

Copie de type Autoajus

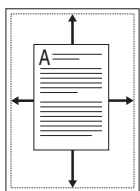

Cette fonction de copie spéciale s'applique uniquement si vous placez le document sur la vitre d'exposition. Elle ne fonctionne pas pour les documents insérés dans le chargeur automatique de documents.

- 1 Placez le document à copier sur la vitre d'exposition, puis refermez le couvercle.
- 2 Appuyez sur **Copie avancée**.
- 3 Appuyez sur **Copie avancée** ou sur les touches de défilement (◀ ou ▶) jusqu'à ce que le message « AUTOAJUS » apparaisse au bas de l'écran.
- 4 Appuyez sur **Entrée** pour valider votre sélection.
- 5 S'il y a lieu, définissez les paramètres de copie appropriés (nombre d'exemplaires, contraste et type de document) à l'aide des touches du panneau de commande. Reportez-vous à « Paramétrage des options de copie », page 5.7.



REMARQUE : Vous ne pouvez pas ajuster la taille de la copie à l'aide de la touche **Réduc./Agrand.** lorsque le mode Autoajus est activé.

- 6 Appuyez sur **Envoi** pour commencer à copier.

Copie d'un recto verso sur une face

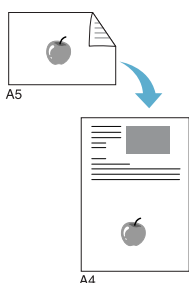

Vous pouvez copier un document recto verso sur une seule face d'une feuille au format A4, Lettre, Légal, Folio, Executive, B5, A5 ou A6.

Lorsque vous utilisez cette fonction, l'appareil imprime le recto sur la moitié supérieure de la feuille et le verso sur la moitié inférieure, sans réduire la copie par rapport à l'original. Cette fonction est particulièrement adaptée aux documents de format réduit, tels que les cartes de visite.

Si l'original est plus grand que la zone imprimable, certaines parties risquent de ne pas apparaître à l'impression.

Cette fonction de copie spéciale s'applique uniquement si vous placez le document sur la vitre d'exposition. Si le document est placé dans le CAD, la fonction de copie d'un recto verso sur une face n'est pas disponible.

- 1 Placez le document à copier sur la vitre d'exposition, puis refermez le couvercle.
- 2 Appuyez sur **Copie avancée**.

- 3 Appuyez sur **Copie avancée** ou sur les touches de défilement (◀ ou ▶) jusqu'à ce que le message « 2 COTES S 1 PG » apparaisse au bas de l'écran.
- 4 Appuyez sur **Entrée** pour valider votre sélection.
- 5 S'il y a lieu, définissez les paramètres de copie appropriés (nombre d'exemplaires, contraste et type de document) à l'aide des touches du panneau de commande. Reportez-vous à « Paramétrage des options de copie », page 5.7.
- 6 Appuyez sur **Envoi** pour commencer à copier.
L'appareil commence par imprimer le recto.
- 7 Lorsque « RÉGLAGE VERSO » s'affiche au bas de l'écran, ouvrez le couvercle de document et retournez le document. Fermez le couvercle.



REMARQUE : Si vous appuyez sur **Suppr./Stop** ou que vous n'appuyez sur aucune touche pendant une trentaine de secondes, l'appareil annule la copie en cours et retourne en mode veille.

- 8 Appuyez à nouveau sur **Envoi**.

Copie de 2 ou 4 pages sur une seule feuille

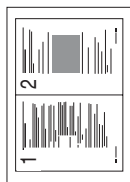

▲ Copie de 2 pages sur une seule feuille

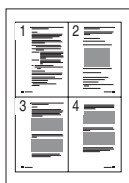

▲ Copie de 4 pages sur une seule feuille

Cette fonction de copie n'est disponible que si vous chargez des documents dans le CAD.

- 1 Insérez les documents à copier dans le CAD.
- 2 Appuyez sur **Copie avancée**.
- 3 Appuyez sur **Copie avancée** ou sur les touches de défilement (◀ ou ▶) jusqu'à ce que l'un des messages « SUR 2 » ou « SUR 4 » apparaisse au bas de l'écran.
- 4 Appuyez sur **Entrée** pour valider votre sélection.
- 5 S'il y a lieu, définissez les paramètres de copie appropriés (nombre d'exemplaires, contraste et type de document) à l'aide des touches du panneau de commande. Reportez-vous à « Paramétrage des options de copie », page 5.7.



REMARQUE : Vous ne pouvez pas ajuster la taille de la copie à l'aide de la touche **Réduc./Agrand.** lorsque vous utilisez la fonction de copie de pages multiples.

- 6 Appuyez sur **Envoi** pour commencer à copier.

Copie de type Affiche

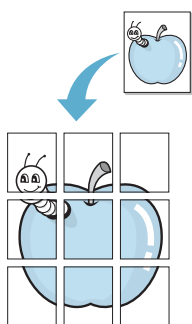

Cette fonction de copie spéciale s'applique uniquement si vous placez le document sur la vitre d'exposition. Elle ne fonctionne pas avec les documents insérés dans le chargeur automatique de documents.

- 1 Placez le document à copier sur la vitre d'exposition, puis refermez le couvercle.
- 2 Appuyez sur **Copie avancée**.
- 3 Appuyez sur **Copie avancée** ou sur les touches de défilement (◀ ou ▶) jusqu'à ce que le message « POSTER » apparaisse au bas de l'écran.
- 4 Appuyez sur **Entrée** pour valider votre sélection.
- 5 S'il y a lieu, définissez les paramètres de copie appropriés (nombre d'exemplaires, contraste et type de document) à l'aide des touches du panneau de commande. Reportez-vous à « Paramétrage des options de copie », page 5.7.



REMARQUE : Vous ne pouvez pas ajuster la taille de la copie à l'aide de la touche **Réduc./Agrand.** lorsque vous utilisez la fonction Affiche.

- 6 Appuyez sur **Envoi** pour commencer à copier.

Le document est divisé en 9 zones. Les zones sont numérisées et imprimées les unes après les autres dans l'ordre ci-contre.

1	2	3
4	5	6
7	8	9

Modification des paramètres par défaut

Vous pouvez définir les options de copie, notamment le contraste, le type d'original, le format de copie et le nombre d'exemplaires, en fonction des valeurs les plus utilisées. Lorsque vous copiez un document, les paramètres par défaut sont utilisés, sauf si vous les modifiez à l'aide des touches correspondantes situées sur le panneau de commande.

Pour créer vos propres paramètres par défaut :

- 1 Appuyez sur la touche **Menu** du panneau de commande jusqu'à ce que le message « CONFIG. COPIE » apparaisse en haut de l'écran.

La première option, « MODIF DEFAUT », apparaît au bas de l'écran.

- 2 Appuyez sur **Entrée** pour accéder à l'option. La première option de configuration, « DENSITE », apparaît au bas de l'écran.

- 3 Appuyez sur les touches de défilement (◀ ou ▶) pour naviguer parmi les options de configuration.

- 4 Lorsque l'option que vous souhaitez configurer apparaît, appuyez sur **Entrée** pour y accéder.

- 5 Modifiez le paramètre à l'aide des touches de défilement (◀ ou ▶).

Vous pouvez également saisir la valeur souhaitée à l'aide du clavier numérique.

- 6 Appuyez sur **Entrée** pour enregistrer la sélection.

- 7 Répétez les étapes 3 à 6, si nécessaire.

- 8 Pour repasser en mode veille, appuyez sur **Suppr./Stop**.



REMARQUE : Lorsque vous paramétrez les options de copie, l'activation de la touche **Suppr./Stop** annule les modifications effectuées et rétablit les valeurs par défaut.

Configuration de l'option de temporisation

Vous pouvez définir le temps d'attente de l'appareil avant le rétablissement des paramètres de copie par défaut, au cas où vous n'effectueriez pas de copie après avoir modifié les paramètres dans le panneau de commande.

- 1 Appuyez sur la touche **Menu** du panneau de commande jusqu'à ce que le message « CONFIG. COPIE » apparaisse en haut de l'écran.
- 2 Appuyez sur les touches de défilement (◀ ou ▶) jusqu'à ce que le message « TPS ATTENTE » apparaisse au bas de l'écran.
- 3 Appuyez sur **Entrée** pour accéder à l'option.
- 4 Appuyez sur les touches de défilement (◀ ou ▶) jusqu'à ce que le statut souhaité apparaisse à l'écran.

Vous avez le choix entre 15, 30, 60, 120 et 180 (secondes). Si vous sélectionnez NON, l'appareil ne rétablit les paramètres par défaut qu'une fois que vous avez appuyé sur **Envoi** pour effectuer une copie ou sur **Suppr./Stop** pour annuler l'opération.

- 5 Appuyez sur **Entrée** pour valider votre sélection.
- 6 Pour repasser en mode veille, appuyez sur **Suppr./Stop**.

NOTES

PERSONNELLES



6

NUMÉRISATION

Lorsque vous numérisez des documents à l'aide de votre appareil, vos images et vos textes sont transformés en fichiers numériques et placés sur votre ordinateur. Vous pouvez ensuite envoyer les fichiers sous forme de télécopies ou d'e-mail, les afficher sur votre site Web, ou les utiliser pour créer des projets susceptibles d'être imprimés à l'aide du logiciel SmarThru, du pilote TWAIN ou WIA, ou du programme Numérisation réseau à numériser.

Ce chapitre contient les sections suivantes :

- **Principales méthodes de numérisation**
- **Numérisation du panneau de commande vers une application**
- **Numérisation avec le logiciel SmarThru**
- **Numérisation à l'aide du pilote WIA**
- **Numérisation vers un lecteur Flash USB**
- **Numérisation à l'aide de la numérisation en réseau**
- **Utilisation du pilote de numérisation en réseau**

Principales méthodes de numérisation

Cet appareil offre quatre possibilités de numérisation. Voici leur descriptif :

- Du panneau de commande de l'appareil vers une application : utilisez la touche **Scan-to** du panneau de commande pour lancer la numérisation. Attribuez à l'appareil un logiciel compatible TWAIN, comme Adobe Photo Deluxe ou Adobe Photoshop, en le sélectionnant dans la liste des applications disponibles à l'aide de la touche **Scan-to**. Pour pouvoir attribuer un logiciel, vous devez avoir configuré au préalable la liste des destinations de numérisation à l'aide de l'utilitaire de paramétrage d'imprimante. Pour plus d'informations, reportez-vous à la page 2.49.
- À partir du logiciel SmarThru : lancez SmarThru et accédez à l'écran Numériser vers pour commencer la numérisation. Reportez-vous à la page 6.4.
- À partir du pilote WIA (Windows Images Acquisition) : l'appareil prend aussi en charge le pilote WIA de numérisation d'images. Reportez-vous à la page 6.7.
- À partir d'un lecteur Flash USB : lorsque vous insérez un lecteur Flash USB dans le port USB situé à l'avant de l'appareil, vous pouvez numériser et enregistrer des documents sur ce lecteur en appuyant sur **Scan-to**. Pour plus d'informations, reportez-vous à la page 6.8.
- À partir du programme de numérisation en réseau : votre appareil utilise le programme de numérisation en réseau pour numériser les images. Reportez-vous à la page 6.9.



REMARQUES :

- Pour exploiter les fonctions de numérisation de votre appareil, vous devez installer le pilote MFP.
 - La numérisation a lieu via le port LPT ou USB attribué à votre imprimante.
-

Numérisation du panneau de commande vers une application

- 1 Assurez-vous que l'appareil est correctement relié à l'ordinateur et que tous deux sont sous tension.
- 2 Placez le ou les documents face imprimée vers le haut dans le chargeur automatique.
OU
Placez un seul document face imprimée vers le bas sur la vitre d'exposition.
Pour plus d'informations sur le mode de chargement d'un document, reportez-vous à la page 7.6.
- 3 Appuyez sur **Scan-to**. La première option disponible, « APPLICATION », apparaît au bas de l'écran.
- 4 Appuyez sur **Entrée** et sur les touches de défilement (◀ ou ▶) pour sélectionner l'application à laquelle envoyer l'image numérisée.
- 5 Appuyez sur **Entrée**. La fenêtre de l'application sélectionnée s'ouvre. Réglez les paramètres de numérisation et lancez la numérisation. Pour plus d'informations, reportez-vous au mode d'emploi de l'application.

Numérisation avec le logiciel SmarThru

SmarThru est le logiciel fourni avec votre appareil multifonction. Avec SmarThru, la numérisation est un jeu d'enfant.

Pour numériser un document à l'aide du logiciel SmarThru :

- 1 Assurez-vous que l'appareil est correctement relié à l'ordinateur et que tous deux sont sous tension.
- 2 Placez le ou les documents face imprimée vers le haut dans le chargeur automatique.

OU

Placez un seul document face imprimée vers le bas sur la vitre d'exposition.

Pour plus d'informations sur le mode de chargement d'un document, reportez-vous à la page 7.6.

- 3 Une fois que SmarThru est installé, l'icône **SmarThru 4** apparaît sur le bureau. Double-cliquez sur l'icône **SmarThru 4**.

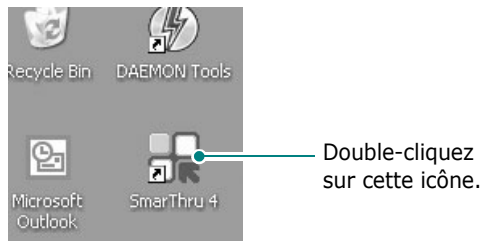

La fenêtre SmarThru s'affiche.



● Numériser vers

Permet de numériser une image et de l'enregistrer dans une application ou un dossier, de l'envoyer par messagerie électronique ou de la publier sur un site Web.

● Image

Permet de modifier une image enregistrée sous la forme d'un fichier graphique, et de l'envoyer vers l'application ou le dossier sélectionné, de l'envoyer par messagerie électronique ou de la publier sur un site Web.

• Copier

Permet de générer des copies de qualité professionnelle. Si votre appareil le permet, vous pouvez copier une image en noir et blanc, et personnaliser les paramètres de copie.

• Imprimer

Permet d'imprimer des images enregistrées. Si votre appareil le permet, vous pouvez imprimer des images en noir et blanc ou en couleur.

- 4 Cliquez sur **Numériser vers**. La barre de menus **Numériser vers** s'affiche dans la fenêtre SmarThru.

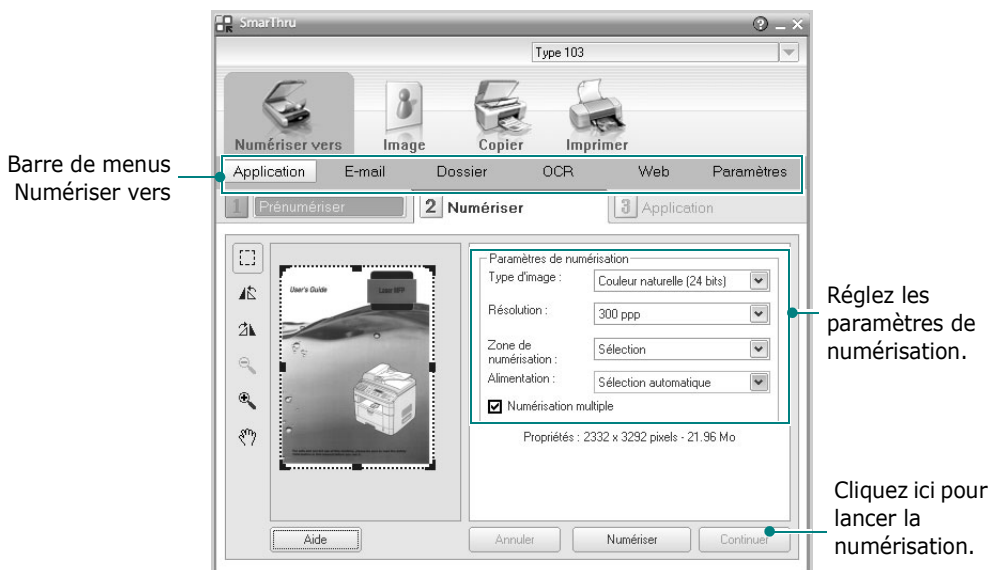

La fonction **Numériser vers** vous permet d'utiliser les services suivants :

• Application

Numérisation d'une image et placement de cette image dans une application de retouche d'images, comme Paint ou Adobe Photoshop.

• E-mail

Numérisation d'une image et envoi par messagerie électronique de cette dernière. Permet de numériser une image, de la prévisualiser et de l'envoyer par messagerie électronique.



REMARQUE : Pour envoyer une image par courrier électronique, vous devez disposer d'un programme client de messagerie, comme Outlook Express, configuré pour utiliser votre compte de messagerie.

• Dossier

Numérisation d'une image et enregistrement de cette dernière dans un dossier. Permet de numériser une image, de la prévisualiser et de l'enregistrer dans le dossier de votre choix.

- **OCR**

Numérisation d'une image et application de la reconnaissance optique des caractères. Permet de numériser une image, de la prévisualiser et de l'envoyer au logiciel de reconnaissance optique des caractères (OCR).

Option de numérisation recommandée pour l'OCR

- Résolution : 200 ou 300 ppp
- Type d'image : échelle de gris ou Noir & Blanc

- **Web**

Numérisation et prévisualisation d'une image, puis publication de cette image sur un site Web au format de fichier spécifié pour l'image.

- **Paramètres**

Personnalisation des paramètres des fonctions principales de **Numériser vers**. Permet de personnaliser les paramètres des fonctions **Application, E-mail, OCR** et **Web**.

- 5 Cliquez sur la fonction souhaitée.
- 6 L'application SmarThru 4 s'ouvre, prête à exécuter le service sélectionné. Réglez les paramètres de numérisation.
- 7 Pour lancer la numérisation, cliquez sur **Scan**.



REMARQUE : pour annuler le travail d'impression, cliquez sur **Annuler**.

Utilisation du fichier d'aide à l'écran

Pour plus d'informations sur SmarThru, cliquez sur  en haut à droite de la fenêtre. La fenêtre d'aide SmarThru qui apparaît vous permet de consulter l'aide à l'écran fournie par le programme SmarThru.

Numérisation à l'aide du pilote WIA

L'appareil prend également en charge le pilote WIA (Windows Image Acquisition) de numérisation d'images. WIA est l'un des composants standard fournis par Microsoft® Windows® XP et fonctionne avec les appareils photo numériques et les scanners. Contrairement au pilote TWAIN, le pilote WIA permet de numériser des images et de les manipuler facilement sans avoir recours à d'autres logiciels.



REMARQUE : Le pilote WIA fonctionne uniquement sous Windows XP et sur le port USB.

1 Placez le ou les documents face imprimée vers le haut dans le chargeur automatique.

OU

Placez un seul document face imprimée vers le bas sur la vitre d'exposition.

Pour plus d'informations sur le mode de chargement d'un document, reportez-vous à la page 7.6.

2 Dans le menu **Envoi** du bureau, sélectionnez **Paramètres, Panneau de configuration, puis Scanneurs et appareils photo**.

3 Double-cliquez sur l'icône de l'appareil. Cliquez sur **Suivant**. L'assistant des scanners et des appareils photo s'exécute.

4 Choisissez les options de numérisation et cliquez sur **Aperçu** pour avoir un aperçu de votre image en fonction des options choisies.

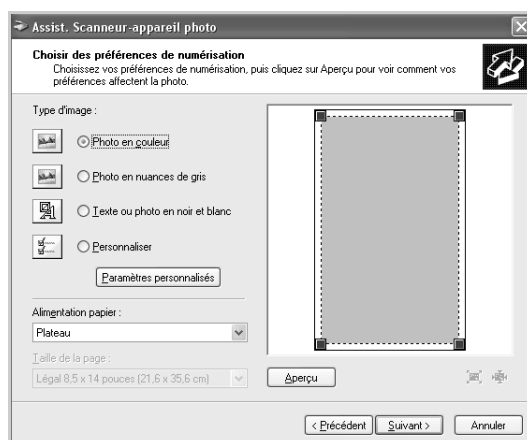

- 5 Cliquez sur **Suivant**.
- 6 Entrez un nom d'image, puis sélectionnez un format et une destination de fichier pour enregistrer l'image.
- 7 Suivez les instructions décrites à l'écran pour modifier l'image copiée sur votre ordinateur.



REMARQUE : Pour annuler une numérisation, appuyez sur la touche **Suppr./Stop** du panneau de commande.

Numérisation vers un lecteur Flash USB

Vous pouvez numériser et enregistrer des documents sur un lecteur Flash USB en appuyant sur la touche **Scan-to** du panneau de commande. Pour plus d'informations sur la numérisation, reportez-vous à la « Numérisation vers un lecteur Flash USB », page 10.3.

Numérisation à l'aide de la numérisation en réseau

À propos de la numérisation en réseau



REMARQUE : Pour pouvoir utiliser cette fonction, vous devez définir les paramètres réseau. Pour plus de détails, reportez-vous à la section « Configuration des paramètres réseau à partir du panneau de commande », page A.4

La numérisation en réseau vous permet de numériser un document sur votre appareil, sous la forme d'un fichier JPEG, TIFF ou PDF, et de l'enregistrer sur un ordinateur connecté au réseau.

Pour utiliser cette fonction, vous devez installer le programme de numérisation en réseau sur l'ordinateur. Pour plus d'informations sur l'installation du programme, reportez-vous à « Installation du logiciel pour impression réseau », page 2.34.

Définition de l'option de numérisation en réseau

Le menu NUMERIS RESEAU permet d'activer ou de désactiver la numérisation sur l'appareil, via un ordinateur connecté au réseau.

- 1 Appuyez sur la touche **Menu** du panneau de commande jusqu'à ce que le message « MAINTENANCE » apparaisse en haut de l'écran.
- 2 Appuyez sur les touches de défilement (◀ ou ▶) jusqu'à ce que le message « NUMERIS RESEAU » apparaisse au bas de l'écran, puis appuyez sur **Entrée**.
- 3 Appuyez sur les touches de défilement (◀ ou ▶) pour sélectionner « ACTIVER » ou « DESACTIVER ».

Sélectionnez « ACTIVER » pour utiliser l'option de numérisation en réseau. Il s'agit du réglage par défaut.

Sélectionnez « DESACTIVER » si vous ne souhaitez pas utiliser l'option de numérisation en réseau.
- 4 Appuyez sur **Entrée** pour valider votre sélection.

Utilisation de la numérisation en réseau

La numérisation en réseau permet de numériser un document de l'appareil vers l'ordinateur, via le réseau.

Si vous utilisez SmarThru, vous devez lancer la procédure de numérisation à partir de l'ordinateur. Les données numérisées ne peuvent parvenir qu'à l'ordinateur directement connecté à l'appareil.

Les documents numérisés peuvent être enregistrés au format JPEG, TIFF ou PDF. En outre, vous pouvez protéger les fichiers numérisés en indiquant un nom d'utilisateur et un code d'authentification (PIN) via le clavier numérique situé à l'avant de l'appareil.

- 1 Placez le ou les documents face imprimée vers le haut dans le chargeur automatique.

OU

Placez un seul document face imprimée vers le bas sur la vitre d'exposition.

Pour plus d'informations sur le mode de chargement d'un document, reportez-vous à la page 7.6.

- 2 Appuyez sur **Scan-to** et sélectionnez l'option Numéris réseau. L'option « Select. ID util » apparaît.
- 3 Saisissez votre ID et votre mot de passe à l'aide du clavier numérique, puis appuyez sur **Entrée**.

Il existe plusieurs manières d'entrer l'ID d'utilisateur :

- Indiquez l'ID d'utilisateur complet via le clavier, ou
- Dans la **recherche avancée**, entrez des caractères dans la ligne supérieure de l'écran. La ligne inférieure affiche alors les ID d'utilisateur qui commencent par ces caractères. Si aucune entrée ne commence par les caractères indiqués, le message « Pas de match » apparaît au bas de l'écran. Vous pouvez appuyer sur la touche **Entrée** et, à l'aide des touches de défilement (◀ ou ▶), faire défiler sur la ligne inférieure les entrées qui commencent par les caractères saisis dans la ligne supérieure. Lorsque vous parcourez les entrées, vous pouvez appuyer sur la touche **Niveau Sup.** et indiquer l'ID d'utilisateur via le clavier.

- 4 Saisissez un code PIN pour empêcher d'autres utilisateurs d'envoyer des documents numérisés vers votre ordinateur. Appuyez sur **Entrée**. Vous pouvez sélectionner l'option de mot de passe par défaut pour éviter ce menu.
- 5 Appuyez sur les touches de défilement (◀ ou ▶) jusqu'à ce que le message « Données numer. » apparaisse au bas de l'écran, puis appuyez sur **Entrée**.

- 6** Choisissez le type de fichier et la résolution, puis appuyez sur **Entrée**.
- **NOIR ET BLANC** : en sélectionnant cette option, vous pouvez choisir **PDF** ou **TIFF** comme type de fichier.
 - **COULEUR JPEG200** : si vous sélectionnez cette option, l'appareil choisira automatiquement une résolution de **200 ppp** et le format **JPEG**.
 - **RÉSOLUTION** : sélectionnez une résolution de 100, 200 ou 300 ppp.



REMARQUE : Lorsque vous modifiez une image numérisée à une résolution de 100 ppp, l'image peut différer de l'original, en fonction du programme que vous utilisez.

- 7** Appuyez sur les touches de défilement (◀ ou ▶) jusqu'à ce que « DEBUT NUMERIS. » apparaisse, puis appuyez sur **Entrée**.
Si vous appuyez sur **Entrée** lorsque l'écran indique « DECONNEXION », l'appareil repasse en mode veille.
- 8** Le document sera numérisé vers l'ordinateur sur lequel le programme de numérisation en réseau est actif.
Si vous avez choisi le type de fichier **TIFF** ou **PDF**, l'écran affiche un message vous demandant si vous souhaitez numériser un autre document. Si vous devez numériser plusieurs documents, sélectionnez « OUI » à l'aide des touches de défilement (◀ ou ▶), puis appuyez sur **Entrée**. Le document suivant est numérisé et enregistré. Répétez cette procédure jusqu'à ce que tous les documents aient été numérisés, puis sélectionnez « NON ».

Configuration de la temporisation de numérisation en réseau

Si le programme de numérisation en réseau de l'ordinateur n'envoie aucune requête d'actualisation et ne numérise aucun document au cours de la période de temporisation configurée pour la numérisation en réseau, l'appareil passe en mode veille.

Pour paramétrer l'option de temporisation de numérisation en réseau :

- 1** Appuyez sur **Menu** jusqu'à ce que le message « CONFIG MACHINE » apparaisse en haut de l'écran.
- 2** Appuyez sur les touches de défilement jusqu'à ce que le message « Timeout numer. » apparaisse au bas de l'écran, puis appuyez sur **Entrée**.
- 3** Entrez la valeur de temporisation souhaitée et appuyez sur **Entrée**.
La valeur par défaut est 30 minutes. Vous pouvez indiquer tout délai compris entre 1 minute et 1 440 minutes.
- 4** Toute modification sera appliquée à l'ensemble du réseau et sera effective sur tous les ordinateurs connectés à ce dernier.

Utilisation du pilote de numérisation en réseau

Ajout d'un scanner

Pour enregistrer votre scanner en tant que scanner de réseau autorisé, utilisez la fenêtre ScanClair Type 103.

- 1 Vous pouvez sélectionner **Démarrer** → **Programmes** → **ScanClair Type 103** → **ScanClair Type 103**.
- 2 Dans la fenêtre ScanClair Type 103, cliquez sur le bouton **Ajout de périphérique** ou double-cliquez sur l'icône **Ajout de périphérique**.

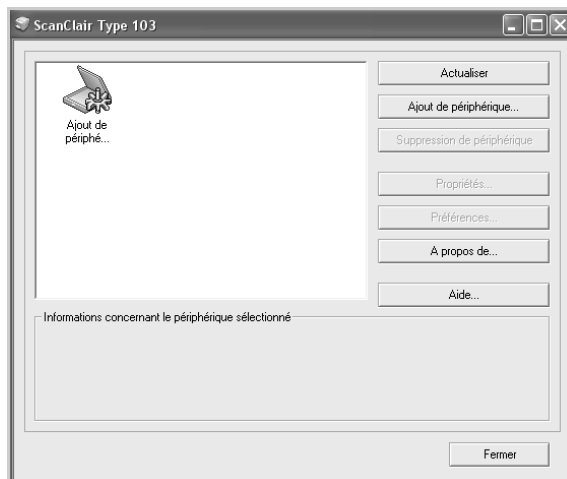

- 3 Cliquez sur **Suivant**.

- 4 Sélectionnez **Rechercher un scanner (recommandé)** ou **Se connecter au scanner considéré** et saisissez l'adresse IP du scanner, puis cliquez sur **Suivant**.

Assistant d'ajout de périphérique

Indiquez le scanner choisi dans le réseau.

Quel scanner souhaitez-vous utiliser ?

Rechercher un scanner. (recommandé)

Se connecter au scanner considéré.

Adresse IP:

Indiquez le scanner choisi dans le réseau.

Si vous ignorez l'adresse IP du scanner, vous pouvez rechercher le scanner que vous souhaitez utiliser.

< Précédent Suivant > Annuler

- 5 Une liste de scanners connectés à votre réseau apparaît. Sélectionnez votre appareil dans la liste. Saisissez l'ID et le PIN (numéro d'identification personnel) que vous souhaitez utiliser. Cliquez sur **Suivant**.
- En ce qui concerne le nom du scanner, le nom de modèle du scanner choisi apparaît. Vous pouvez le modifier.
 - Vous pouvez saisir un identifiant d'une longueur maximale de 8 caractères. Le premier caractère doit être une lettre.
 - Le code PIN doit comporter quatre chiffres.

Assistant d'ajout de périphérique

Rechercher un scanner.

Liste des périphériques détectés (en choisir un)

Nom du scanner de réseau	Adresse IP
MFP Type 103	10.240.10.73
MFP Type 103	168.219.17.65

Nom du scanner de réseau: MFP Type 103

ID (8 caractères maxi): [USER]

PIN (4 chiffres, 0-9): [****]

Confirmez le PIN: [****]

Rechercher un scanner.

Lorsque la liste des scanners apparaît, sélectionnez celui que vous souhaitez utiliser et entrez le nom, l'ID d'utilisateur et le PIN du scanner de réseau. Cliquez sur " Suivant ".

*L'ID vous aidera à identifier votre ordinateur en cas de numérisation en réseau.

< Précédent Suivant > Annuler

- 6 Vous avez ajouté cet appareil au réseau. Cliquez sur **Terminer**.

Votre appareil apparaît dans la fenêtre du ScanClair Type 103. Vous pouvez à présent numériser des documents dans l'ensemble du réseau.

Suppression d'un scanner

Pour supprimer le scanner autorisé, cliquez sur le bouton **Suppression de périphérique** et suivez les instructions qui apparaissent.

Cliquez sur le bouton **Aide** pour consulter l'aide en ligne sur le programme de numérisation en réseau.

Configuration des propriétés

- 1 Dans la fenêtre du ScanClair Type 103, double-cliquez sur l'icône du scanner ou cliquez sur le bouton **Propriétés**.



- 2 Une fois que vous avez paramétré les propriétés, cliquez sur **OK**.

Onglet Général

The screenshot shows the 'Propriétés de ScanClair Type 103' dialog box with the 'Général' tab selected. The window title is 'Propriétés de ScanClair Type 103'. The tabs are 'Général', 'Serveur', 'Avancé', and 'Préférences'. The 'Général' tab contains the following fields:

- Nom du scanner:** MFP Type 103
- Emplacement:** 3th floor app team
- Description:** Résolution maximum: 300ppp
Numérisation en noir et blanc Disponible
Numérisation en couleur Disponible
- Nom du produit:** MFP Type 103
Version de micrologiciel: 6.00
- Fonctions:**
 - Numérisation recto verso Non disponible
 - CAD Disponible
 - Détection automatique du papier Disponible

Buttons at the bottom: OK, Annuler, Appliquer.

Vous pouvez modifier le nom du scanner.

Onglet Serveur

The screenshot shows the 'Propriétés de ScanClair Type 103' dialog box with the 'Serveur' tab selected. The window title is 'Propriétés de ScanClair Type 103'. The tabs are 'Général', 'Serveur', 'Avancé', and 'Préférences'. The 'Serveur' tab contains the following fields:

- Informations en matière de serveur:**
 - Adresse IP:** 168 . 219 . 17 . 65
 - ID:** USER
 - PIN:** ****

Buttons at the bottom: OK, Annuler, Appliquer.

Vous pouvez vérifier les informations relatives au scanner.

Onglet Avancé

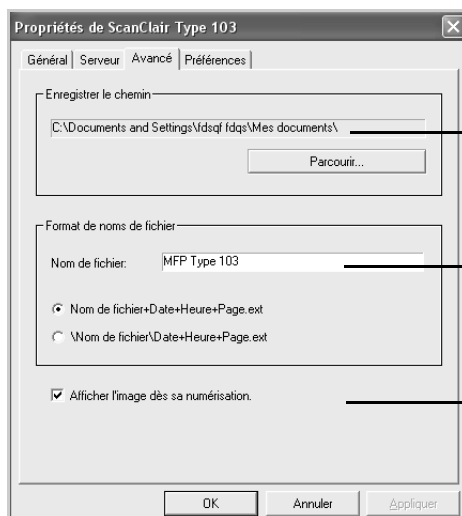

Vous pouvez définir l'emplacement où les fichiers numérisés doivent être enregistrés.

Vous pouvez choisir le format de nom de fichier.

Le document numérisé peut s'ouvrir immédiatement après la numérisation.

Onglet Préférences

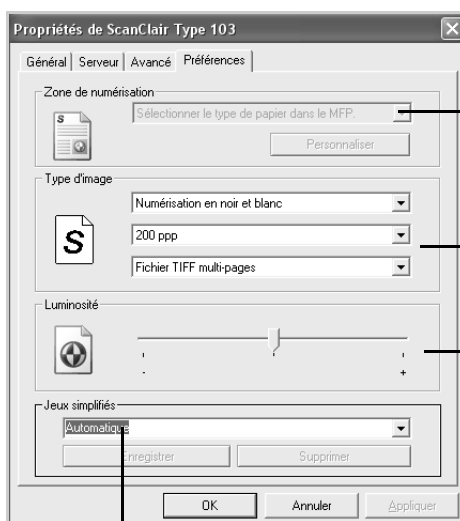

Vous pouvez sélectionner la zone de numérisation de votre choix. Cliquez sur Personnaliser pour définir manuellement une zone de numérisation. Pour certains scanners, l'option Zone de numérisation est désactivée.

Vous pouvez sélectionner la couleur et la résolution de numérisation ainsi que le type de fichier.

Vous pouvez régler la luminosité.

Vous pouvez sauvegarder et supprimer vos paramètres et appliquer vos paramètres enregistrés.

Enregistrement des Jeux simplifiés

- 1 Saisissez les paramètres que vous souhaitez sauvegarder.
- 2 Saisissez un nom de Jeu simplifié.
- 3 Cliquez sur **Enregistrer** pour enregistrer les paramètres.

Utilisation des Jeux simplifiés

- 1 Sélectionnez le paramètre que vous souhaitez utiliser dans la liste déroulante des Jeux simplifiés.
- 2 Cliquez sur **OK** ou **Appliquer**.

Suppression des Jeux simplifiés

- 1 Sélectionnez le paramètre que vous souhaitez supprimer dans la liste déroulante des Jeux simplifiés.
- 2 Cliquez sur **Supprimer**.

Numérisation à l'aide du pilote de numérisation en réseau

- 1 Vérifiez l'état du scanner en observant l'icône correspondante. Reportez-vous à la page suivante.
- 2 Définissez les paramètres de votre scanner dans le réseau. Reportez-vous à « Configuration des propriétés », page 6.14.
- 3 Chargez le document à numériser sur le scanner de votre choix.
- 4 Lancez la numérisation conformément aux recommandations figurant dans le manuel utilisateur fourni avec votre scanner.
- 5 Une fois la numérisation lancée, le document numérisé est envoyé à l'emplacement que vous avez choisi.

L'emplacement peut être modifié sur l'onglet Avancé de la fenêtre Propriétés de la numérisation en réseau. Reportez-vous à la page 6.16.

Icônes du scanner



Déconnecté



En ligne, Connexion et Occupé



Numérisation



Erreur de périphérique, Bourrage de document et Inconnu



7

TÉLÉCOPIE

Ce chapitre fournit des informations sur l'emploi de votre imprimante en tant que télécopieur.

Ce chapitre contient les sections suivantes :

- **Configuration du télécopieur**
- **Envoi d'une télécopie**
- **Réception d'une télécopie**
- **Composition automatique**
- **Fonctions avancées**
- **Fonctions supplémentaires**

Configuration du télécopieur

Modification des options de configuration de télécopie

- 1** Appuyez sur **Menu** jusqu'à ce que le message « OPTIONS FAX » apparaisse en haut de l'écran.

La première option disponible, « MODE RECEPTION », apparaît au bas de l'écran.
- 2** Appuyez sur les touches de navigation (◀ ou ▶) jusqu'à ce que l'option souhaitée s'affiche en bas de l'écran et appuyez sur **Entrée**.
- 3** Appuyez sur les touches de défilement (◀ ou ▶) pour choisir l'état souhaité ou utilisez le clavier numérique pour saisir la valeur à associer à l'option sélectionnée.
- 4** Appuyez sur **Entrée** pour valider votre sélection. L'option suivante apparaît.
- 5** Le cas échéant, répétez les étapes 2 à 4.
- 6** Pour repasser en mode veille, appuyez sur **Suppr./Stop**.

Options de configuration disponibles

Option	Description
MODE RECEPTION	<p>Vous pouvez sélectionner le mode de réception de télécopie par défaut.</p> <ul style="list-style-type: none">• En mode TEL, vous pouvez recevoir une télécopie en décrochant le combiné du poste téléphonique et en composant le code de démarrage de réception (reportez-vous à la page 7.4). Vous pouvez également appuyer sur la touche Ligne (vous entendez la tonalité de télécopie de l'appareil distant), puis sur la touche Départ du panneau de commande de l'appareil.• En mode FAX, l'appareil répond aux appels entrants et active instantanément le mode de réception de télécopie.• En mode REP/FAX, c'est le répondeur qui répond à un appel entrant et la personne qui appelle peut y laisser un message. Si l'appareil détecte une tonalité de fax sur la ligne, il se met automatiquement en mode fax.• En mode DRPD, vous pouvez recevoir un appel à l'aide de la fonction de détection du motif de sonnerie distinct (DRPD). Cette option est uniquement disponible lorsque vous configurez le mode DRPD. Pour plus d'informations, reportez-vous à la page 7.17.
NB. SONNERIES	<p>Vous pouvez préciser le nombre de sonneries (entre 1 et 7) qu'émet l'appareil avant de répondre à un appel entrant.</p>
DENSITE	<p>Vous pouvez sélectionner le contraste par défaut afin d'obscurcir ou d'éclaircir les documents transmis.</p> <ul style="list-style-type: none">• Clair convient aux images sombres.• Normal convient aux documents imprimés ou dactylographiés classiques.• Foncé convient aux documents clairs ou écrits à la main.
INTERV.RECOMP.	<p>Votre appareil peut rappeler automatiquement un télécopieur distant si celui-ci est occupé. Vous pouvez sélectionner des intervalles de rappel d'une durée de 1 à 15 minutes.</p>
RECOMPOSITIONS	<p>Vous pouvez indiquer le nombre de tentatives de rappel, en choisissant une valeur comprise entre 0 et 13. Si vous entrez 0, l'appareil ne recompose pas le numéro.</p>

Option	Description
AVIS EMISSION	Vous pouvez configurer votre appareil pour qu'il imprime un rapport indiquant si la transmission a bien eu lieu, le nombre de pages envoyées, etc. Les options disponibles sont OUI, NON et SI-ERR., celle-ci ne générant une impression que si la transmission échoue.
RAPPORT AUTO	Cette option génère un rapport comprenant des informations détaillées au sujet des 50 communications précédentes, y compris les dates et les heures correspondantes. Les options disponibles sont OUI ou NON.
REDUCTION AUTO	Lors de la réception d'un document dont les pages sont d'une longueur égale ou supérieure à celle du papier chargé dans le bac d'alimentation, l'appareil peut réduire le format du document afin qu'il corresponde à celui du papier en question. Sélectionnez OUI pour réduire de façon automatique le format d'une page entrante. Lorsque cette fonction est paramétrée sur NON, l'appareil ne peut pas réduire le document de manière à le faire tenir sur une page. Le document est alors imprimé à sa taille réelle et divisé sur deux pages au moins.
EFFACER MARGE	Lors de la réception d'un document dont les pages sont d'une longueur égale ou supérieure à celle du papier chargé dans l'appareil, vous pouvez configurer ce dernier pour qu'il repousse toute partie débordant sur la marge en bas de page. Si la page reçue ne tient pas dans les marges que vous avez définies, elle est imprimée à sa taille réelle sur deux feuilles au moins. Lorsque le document déborde sur la marge et que la fonction Réduction automatique est activée, l'imprimante réduit le document pour qu'il tienne dans le format de papier approprié et aucun renvoi à la page suivante n'a lieu. Si la fonction Réduction automatique est désactivée ou ne fonctionne pas, les données débordant sur la marge sont repoussées sur la page suivante. La marge peut osciller entre 0 et 30 mm.
CODE DEMAR REC	Le code de début de réception vous permet d'initier la réception d'une télécopie à partir d'un poste téléphonique connecté à la prise gigogne située au dos de l'imprimante. Si, en décrochant le combiné téléphonique, vous entendez une tonalité de télécopie, entrez le code de début de réception. Ce dernier est prédéfini par défaut sur *9*. Vous pouvez toutefois lui donner une valeur comprise entre 0 et 9. Pour plus d'informations sur la façon d'utiliser le code, reportez-vous à la page 7.16.

Option	Description
MODE DRPD	<p>Vous pouvez recevoir un appel en utilisant la fonction de détection du motif de sonnerie distinct (DRPD), qui permet à l'utilisateur de se servir d'une seule ligne téléphonique pour répondre à plusieurs numéros. Ce menu permet de configurer l'appareil pour qu'il sache à quels motifs de sonnerie répondre. Pour plus d'informations sur cette fonction, reportez-vous à la page 7.17.</p>
Detection ton.	<p>La fonction de détection de la tonalité d'appel garantit que votre commutateur téléphonique est prêt à recevoir l'appel. Sélectionnez OUI pour que votre appareil puisse détecter la tonalité avant de composer le numéro. Si cette option est paramétrée sur NON, l'appareil commence la numérotation sans vérifier la tonalité d'appel du commutateur téléphonique. Dans certaines régions, votre appareil n'est pas en mesure de détecter la tonalité d'appel. Lorsque la fonction de détection de la tonalité d'appel a pour valeur OUI et que la numérotation ne démarre pas automatiquement, paramétrez-la sur NON.</p>
Mode affichage	<p>Vous pouvez choisir le mode d'affichage Mode copie ou Mode telecopie.</p> <p>Le paramètre par défaut, Mode copie, permet de saisir le nombre de copies via le clavier numérique. Dans ce mode, le pourcentage (%) Réduc./Agrand. et le nombre de copies sont toujours indiqués. Pour entrer un numéro de télécopie dans ce mode, commencez par appuyer sur la touche Fax, puis entrez le numéro via le clavier numérique.</p> <p>Vous pouvez opter pour le mode d'affichage Mode telecopie, qui permet de saisir le numéro de télécopie via le clavier numérique. Dans ce mode, la date et l'heure, le pourcentage (%) d'état de la mémoire et le mode de réception des télécopies sont toujours indiqués. Pour définir le nombre de copies de ce mode, commencez par appuyer sur la touche Nbre copies, puis entrez le nombre via le clavier numérique.</p> <p>Quel que soit le mode, vous pouvez envoyer et recevoir des télécopies, et utiliser les touches d'accès direct pour lancer la numérisation des originaux sur-le-champ.</p>

Envoi d'une télécopie

Chargement d'un document

Vous pouvez utiliser le chargeur automatique de documents ou la vitre d'exposition pour charger un document original en vue de le télécopier. Si vous utilisez le chargeur automatique, vous pouvez insérer jusqu'à 50 feuilles de papier 75 g/m² à la fois. Sur la vitre d'exposition, vous ne pouvez naturellement placer qu'une seule feuille à la fois. Pour plus d'informations sur la préparation des documents, reportez-vous à la page 5.3.

Pour envoyer une télécopie à partir du chargeur automatique de documents :

- 1 Placez le document **face imprimée vers le haut** dans le CAD. Vous pouvez insérer jusqu'à 50 feuilles à la fois. Vérifiez que le bord droit du document est aligné sur la marque de format de papier présente sur le chargeur automatique.

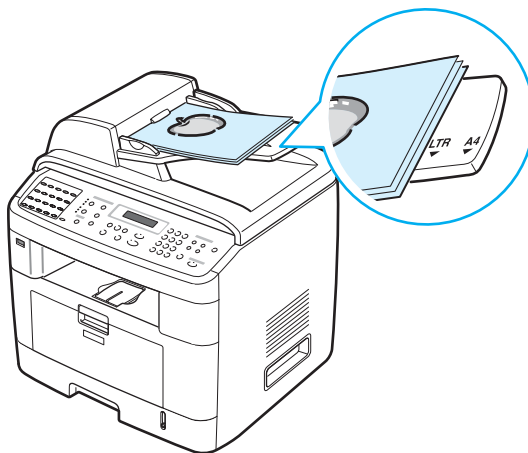

- 2 Réglez les guide-documents en fonction de la largeur du document.

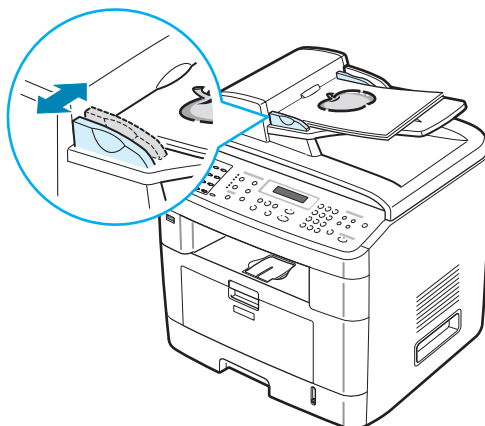

REMARQUE : Des particules de poussière sur la vitre d'exposition peuvent créer des taches noires sur le document imprimé. Veillez à ce qu'elle soit toujours parfaitement propre.

Pour envoyer un document à partir de la vitre d'exposition, procédez comme suit :

- 1 Ouvrez le couvercle de document.

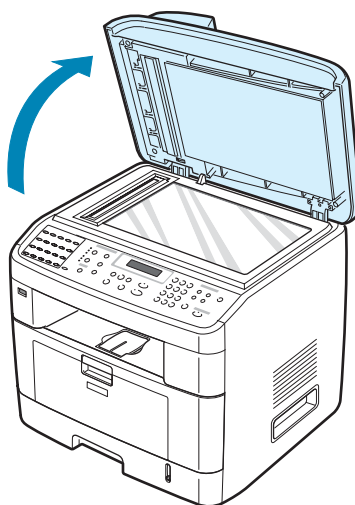

- 2 Placez le document sur la vitre **face à imprimer vers le bas** et alignez-le sur le guide situé dans l'angle supérieur gauche de la vitre.

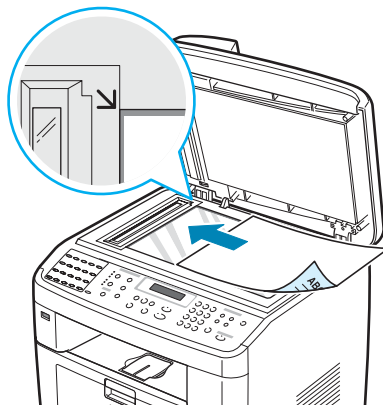

REMARQUE : Vérifiez que le chargeur automatique de documents est vide. Si un document est détecté dans le CAD, il devient prioritaire par rapport au document placé sur la vitre d'exposition.

- 3 Fermez le couvercle de document.



REMARQUES :

- Lorsque vous numérisez une page d'un livre ou d'un magazine, ouvrez complètement le chargeur, puis refermez-le. Si le livre ou le magazine fait plus de 30 mm d'épaisseur, laissez le chargeur ouvert pour effectuer la numérisation.
 - Pour obtenir une qualité de numérisation optimale, notamment pour les images en couleur ou en niveaux de gris, utilisez la vitre d'exposition.
-

Sélection du bac d'alimentation

Après avoir chargé le papier destiné à l'impression des télécopies, vous devez sélectionner le bac d'alimentation utilisé pour ce type de document.

- 1 Appuyez sur **Menu** sur le panneau de commande.
La première option disponible, « REGL. SUPPORT », apparaît en haut de l'écran.
- 2 Appuyez sur les touches de navigation (◀ ou ▶) jusqu'à ce que le message « BAC FAX » apparaisse au bas de l'écran.
- 3 Appuyez sur **Entrée**.
- 4 Appuyez sur les touches de défilement (◀ ou ▶) jusqu'à ce que le bac d'alimentation souhaité s'affiche à l'écran.
Vous pouvez sélectionner BAC 1, BAC 2, BAC 1/2 ou AUTO. Si vous n'avez pas installé le BAC 2 optionnel, le BAC 2 et l'option BAC 1/2 n'apparaissent pas à l'écran.
- 5 Appuyez sur **Entrée** pour enregistrer la sélection.
- 6 Pour repasser en mode veille, appuyez sur **Suppr./Stop**.

Réglage de la résolution du document

Les paramètres par défaut donnent de très bons résultats avec les documents classiques contenant du texte.

Cependant, si vous envoyez des documents peu visibles ou contenant des photographies, vous pouvez régler la résolution pour obtenir une télécopie de qualité supérieure.

- 1 Appuyez sur **Résolution** sur le panneau de commande.
- 2 Appuyez sur **Résolution** ou sur les touches de défilement (◀ ou ▶) pour choisir parmi les options STANDARD, FIN, SUPER FIN, FAX PHOTO et FAX COULEUR.
- 3 Lorsque le mode souhaité apparaît, appuyez sur **Entrée** pour valider votre sélection.

Les types de document recommandés pour chaque réglage de résolution sont décrits ci-dessous :

Mode d'impression	Recommandé pour :
STANDARD	Documents comportant des caractères de taille normale.
FIN	Documents contenant de petits caractères ou des lignes fines, et documents imprimés à l'aide d'une imprimante matricielle.
SUPER FIN	Documents contenant des détails extrêmement fins. Le mode SUPER FIN n'est activé que si l'appareil avec lequel vous communiquez prend également en charge la résolution Super fin. Reportez-vous aux remarques ci-dessous.
FAX PHOTO	Documents contenant des niveaux de gris ou des photographies.
FAX COULEUR	Documents comportant des couleurs. Vous ne pouvez envoyer une télécopie couleur que si l'appareil avec lequel vous communiquez est capable de recevoir de telles télécopies et que vous l'envoyez manuellement. Dans ce mode, l'envoi de documents mémorisés n'est pas disponible.



REMARQUES :

- Le mode SUPER FIN n'est pas disponible lors de l'envoi de documents mémorisés. La résolution est automatiquement réglée sur Élevée.
 - Si la résolution de votre appareil est réglée sur SUPER FIN et que le télécopieur avec lequel vous communiquez ne la prend pas en charge, l'appareil transmet les données en appliquant la résolution la plus élevée acceptée par ce télécopieur.
-

Envoi automatique d'une télécopie

- 1 Placez le ou les documents face imprimée vers le haut dans le chargeur automatique.

OU

Placez un seul document face imprimée vers le bas sur la vitre d'exposition.

Pour plus d'informations sur le mode de chargement d'un document, reportez-vous à la page 7.6.

- 2 Appuyez sur **Fax**.
- 3 Réglez la résolution du document si nécessaire (reportez-vous à la page 7.9).

Pour modifier le contraste, reportez-vous à la page 7.3.

- 4 Saisissez le numéro du télécopieur cible à l'aide du clavier numérique.

Vous pouvez utiliser les touches d'accès direct, les numéros abrégés ou les numéros de groupe. Pour plus d'informations sur l'enregistrement des numéros, reportez-vous à « Composition automatique », page 7.19.

- 5 Appuyez sur **Envoi**.

- 6 Si vous placez un document sur la vitre d'exposition, le message « AUTRE PAGE ? » apparaît en haut de l'écran une fois la mémorisation effectuée. Si vous avez une autre page, retirez la page numérisée, puis placez la seconde sur la vitre et sélectionnez « 1:OUI ». Répétez la procédure autant de fois que nécessaire.

Une fois toutes les pages numérisées, sélectionnez « 2:Non » lorsque le message « Autre page ? » s'affiche.

- 7 Le numéro est composé et l'appareil démarre l'envoi de la télécopie une fois le télécopieur destinataire prêt.



REMARQUE : Pour annuler une télécopie, appuyez sur **Suppr./Stop** à n'importe quel stade de l'envoi.

Envoi manuel d'une télécopie

- 1 Placez le ou les documents face imprimée vers le haut dans le chargeur automatique.

OU

Placez un seul document face imprimée vers le bas sur la vitre d'exposition.

Pour plus d'informations sur le mode de chargement d'un document, reportez-vous à la page 7.6.

- 2 Réglez la résolution du document si nécessaire (reportez-vous à la page 7.9).

Pour modifier le contraste, reportez-vous à la page 7.3.

- 3 Appuyez sur **Ligne**. Vous percevrez une tonalité d'appel.

- 4 Entrez le numéro du télécopieur destinataire à l'aide du clavier numérique.

Vous pouvez utiliser une touche d'accès direct. Pour plus d'informations sur le mode d'enregistrement d'un numéro, reportez-vous à la page 7.19.

- 5 Une fois que vous percevez le signal sonore aigu du télécopieur cible, appuyez sur **Envoi**.



REMARQUE : Pour annuler une télécopie, appuyez sur **Suppr./Stop** à n'importe quel stade de l'envoi.

Recomposition du dernier numéro

Pour recomposer le dernier numéro appelé :

Appuyez sur **Bis/Pause**.

Si vous avez placé un document dans le chargeur (reportez-vous à la page 7.6), la transmission démarre automatiquement.

Pour les documents placés sur la vitre d'exposition, un message vous demande si vous souhaitez envoyer une autre page. Sélectionnez « 1:Oui » pour ajouter une page. Sinon, choisissez « 2:Non ».

Confirmation d'un envoi

Lorsque la dernière page de votre document a été envoyée avec succès, le télécopieur émet un signal sonore et revient en mode veille.

Si un incident quelconque se produit en cours de transmission, un message d'erreur s'affiche à l'écran. Pour consulter la liste des messages d'erreur et leur signification, reportez-vous à la page 9.12.

Si vous recevez un message d'erreur, appuyez sur **Suppr./Stop** pour effacer le message et essayez à nouveau d'envoyer le document.

Vous pouvez configurer votre appareil pour qu'il imprime un rapport de façon automatique après chaque envoi de télécopie. Pour plus d'informations, reportez-vous à l'option AVIS ÉMISSION à la page 7.4.

Recomposition automatique

Si le numéro que vous avez composé est occupé ou ne répond pas lorsque vous envoyez une télécopie, l'appareil recompose automatiquement le numéro toutes les trois minutes et plusieurs fois de suite, conformément aux paramètres d'usine par défaut.

Lorsque le message « Renuméroter ? » s'affiche à l'écran, appuyez sur **Entrée** pour recomposer immédiatement le numéro. Pour annuler la recomposition automatique, appuyez sur **Suppr./Stop**.

Pour modifier l'intervalle de temps entre les recompositions et le nombre d'essais de recomposition, reportez-vous à la page 7.3.

Réception d'une télécopie

À propos des modes de réception

- En mode FAX, l'appareil répond à une télécopie entrante et passe immédiatement en mode de réception de télécopie.
- En mode **TEL**, vous pouvez recevoir une télécopie en appuyant sur la touche **Ligne** (vous entendez la tonalité de télécopie de l'appareil émetteur), puis sur la touche **Départ** du panneau de commande de votre appareil. Vous pouvez également décrocher le combiné du poste téléphonique, puis composer le code de démarrage de réception (reportez-vous à la page 7.4).
- En mode REP/FAX, c'est le répondeur qui répond à un appel entrant et la personne qui appelle peut y laisser un message. Si l'appareil détecte une tonalité de fax sur la ligne, il se met automatiquement en mode fax.
- En mode DRPD, vous pouvez recevoir un appel à l'aide de la fonction de détection du motif de sonnerie distinct (DRPD). Le service téléphonique de sonnerie distincte permet à un utilisateur de se servir d'une seule ligne téléphonique pour répondre à différents numéros de téléphone. Pour plus d'informations, reportez-vous à la page 7.17.

Lorsque la mémoire de votre appareil est saturée, le mode de réception passe automatiquement en mode TEL.

Pour plus d'informations sur le changement du mode de réception, reportez-vous à la page 7.3.



REMARQUES :

- Pour utiliser le mode RÉP/FAX, vous devez brancher un répondeur sur la prise gigogne de l'appareil.
 - Si vous souhaitez éviter que d'autres personnes aient accès à vos documents, vous pouvez utiliser le mode de réception sécurisée. Avec ce mode, toutes les télécopies reçues sont enregistrées dans la mémoire. Pour plus d'informations, reportez-vous à la page 7.34.
-

Chargement du papier pour les télécopies entrantes

Le chargement du papier dans le bac d'alimentation s'effectue de la même façon pour l'impression, la télécopie ou la copie, si ce n'est que les télécopies peuvent uniquement être imprimées sur du papier au format Lettre, A4 ou Légal. Pour plus d'informations sur le chargement du papier et la configuration du format de papier dans le bac, reportez-vous à la page 2.7 et à la page 2.21.

Réception automatique en mode FAX

Par défaut, votre appareil est préconfiguré en mode FAX.

Lorsque vous recevez un fax, l'appareil répond à l'appel au bout d'un certain nombre de sonneries et la réception a lieu de façon automatique.

Pour modifier le nombre de sonneries, reportez-vous à la page 7.3.

Pour régler le volume de la sonnerie, reportez-vous à « Configuration des sons », page 2.22.

Réception manuelle en mode TÉL

En mode TÉL, vous pouvez recevoir une télécopie en décrochant le combiné téléphonique et en composant le code de démarrage de réception (reportez-vous à la page 7.4), ou en appuyant sur **Ligne** (vous entendez la tonalité de télécopie de l'appareil émetteur), puis sur la touche **Envoi** du panneau de commande de l'appareil.

L'appareil commence la réception de la télécopie et repasse en mode veille une fois cette réception terminée.

Réception automatique en mode RÉP/FAX

Pour utiliser ce mode, connectez un répondeur à la prise gigogne située au dos de votre appareil. Reportez-vous à page 2.11.

Si l'interlocuteur laisse un message, le répondeur l'enregistre comme il le ferait en temps normal. Si votre appareil détecte une tonalité de télécopieur sur la ligne, il commence automatiquement la réception de la télécopie.



REMARQUES :

- Si vous avez réglé votre imprimante en mode RÉP/FAX et que votre répondeur est éteint ou qu'aucun répondeur n'est connecté à la prise gigogne, votre imprimante bascule automatiquement en mode FAX au bout d'un nombre prédéfini de sonneries.
 - Si votre répondeur est doté d'un compteur de sonneries paramétrable par l'utilisateur, réglez-le de sorte qu'il réponde aux appels au bout d'une sonnerie.
 - Si vous êtes en mode TÉL (réception manuelle) et qu'un répondeur est relié à votre appareil, vous devez désactiver le répondeur, sinon le message du répondeur interrompt votre conversation téléphonique.
-

Réception manuelle avec un poste téléphonique

Pour utiliser cette fonction, vous devez brancher un poste téléphonique sur la prise gigogne au dos de votre télécopieur. Vous pouvez recevoir une télécopie d'une personne avec qui vous êtes en train de parler au téléphone sans vous déplacer jusqu'au télécopieur.

Lorsque vous recevez un appel sur le poste téléphonique et que vous percevez la tonalité de télécopie, appuyez sur les touches * 9 * du téléphone. L'appareil reçoit le document.

Appuyez sur les touches doucement et l'une après l'autre. Si vous continuez à percevoir la tonalité de fax en provenance du système source, essayez d'appuyer sur * 9 * une nouvelle fois.

* 9 * est le code de démarrage de réception prédéfini en usine. Les astérisques de début et de fin sont fixes, mais vous pouvez changer le numéro du milieu par celui de votre choix. Pour plus d'informations sur le changement du code, reportez-vous à la page 7.4.

Réception de télécopies en mode DRPD

Le service téléphonique de sonnerie distincte permet à un utilisateur de se servir d'une seule ligne téléphonique pour répondre à différents numéros de téléphone. Le numéro utilisé pour vous appeler est identifiable grâce à un motif de sonnerie déterminé, constitué d'une série de signaux sonores plus ou moins longs. Cette fonction est souvent utilisée par les services qui répondent aux appels destinés à plusieurs clients et qui ont besoin de connaître le numéro composé pour pouvoir répondre à l'appel de façon appropriée.

La fonction de détection du motif de sonnerie distincte (DRPD) permet à votre télécopieur de mémoriser le motif de sonnerie auquel il doit répondre. Sauf modification ultérieure, ce motif de sonnerie sera toujours interprété comme un appel de type télécopie. Tous les autres motifs sont transmis au poste téléphonique ou au répondeur branché sur la prise gigogne. À tout moment, vous pouvez suspendre ou modifier la détection du motif de sonnerie distinct.

Pour pouvoir utiliser l'option de détection du motif de sonnerie distinct, vous devez demander à votre opérateur téléphonique d'installer le service de sonnerie distincte sur votre ligne téléphonique. Pour installer la détection du motif de sonnerie distinct, vous devez disposer d'une autre ligne téléphonique sur place ou de quelqu'un disposé à composer votre numéro de télécopieur depuis l'extérieur.

Pour configurer le mode DRPD :

- 1 Appuyez sur **Menu** jusqu'à ce que le message « OPTIONS FAX » apparaisse en haut de l'écran.
La première option disponible, « MODE RECEPTION », apparaît au bas de l'écran.
- 2 Appuyez sur les touches de défilement (◀ ou ▶) jusqu'à ce que le message « MODE DRPD » apparaisse au bas de l'écran, puis appuyez sur **Entrée**.
- 3 Appuyez sur **Entrée** lorsque « REGLER » apparaît au bas de l'écran.
L'option « ATT. SONNERIE » s'affiche.
- 4 Composez votre numéro de télécopieur à partir d'un autre téléphone. Il n'est pas nécessaire d'effectuer l'appel à partir d'un télécopieur.

- 5** Laissez sonner votre appareil. L'appareil a besoin de plusieurs sonneries pour apprendre la séquence.

Une fois le motif mémorisé, l'écran affiche le message « FIN CONF. DRPD ».

Si la configuration de la détection DRPD échoue, le message « ERR SONN. DRPD » apparaît. Appuyez sur **Entrée** lorsque le message « MODE DRPD » apparaît, puis répétez la procédure à partir de l'étape 3.

- 6** Pour repasser en mode veille, appuyez sur **Suppr./Stop**.

Une fois la fonction DRPD configurée, l'option DRPD est disponible dans le menu MODE RECEPTION. Pour recevoir des télécopies en mode DRPD, vous devez paramétrer le menu sur **DRPD**. Reportez-vous à la page 7.5.



REMARQUES :

- Le mode DRPD doit être reconfiguré à chaque fois que vous modifiez le numéro de votre télécopieur ou que vous connectez l'appareil à une autre ligne téléphonique.
 - Une fois le mode DRPD configuré, appelez à nouveau votre télécopieur pour vérifier que l'appareil répond avec une tonalité de fax. Composez ensuite un numéro différent attribué à la même ligne afin d'être certain que l'appel est transmis au poste téléphonique ou au répondeur branché sur la prise gigogne.
-

Réception de télécopies en mémoire

Étant donné que votre imprimante est un dispositif multifonction, elle peut recevoir des télécopies même en cours de copie ou d'impression. Si vous recevez une télécopie alors que vous êtes en train d'effectuer une copie ou une impression, votre appareil enregistre les télécopies entrantes en mémoire. Puis, dès que vous avez fini de copier ou d'imprimer, l'imprimante se met automatiquement à imprimer le fax.

Composition automatique

Composition par touche d'accès direct

Il est possible d'utiliser les 20 touches d'accès direct du panneau de commande pour enregistrer les numéros de télécopie souvent utilisés et les composer automatiquement.

Utilisez la touche **Décaler** pour attribuer jusqu'à 40 numéros de télécopie aux touches d'accès direct.

Enregistrement d'un numéro à accès direct

- 1 Appuyez sur les touches d'accès direct et maintenez-les enfoncées pendant environ 2 secondes.

Si vous souhaitez utiliser les touches d'accès direct 21 à 40, appuyez sur **Décaler** et laissez la touche d'accès direct enfoncée pendant environ 2 secondes.

Un message vous demande de saisir le numéro du télécopieur. « T » signifie que vous êtes en train d'attribuer un numéro à une touche d'accès direct.

Si un numéro est déjà enregistré dans le registre choisi, l'écran affiche le numéro en question afin de vous permettre de le modifier. Pour renouveler l'opération avec une autre touche prédéfinie, appuyez sur **Suppr./Stop**.

- 2 Saisissez le numéro à enregistrer à l'aide du clavier numérique et appuyez sur **Entrée**.

Pour insérer un espace entre les numéros, appuyez sur **Bis/Pause**. Le signe « - » apparaît à l'écran.

Si vous vous trompez lors de la saisie d'un numéro, appuyez sur la touche ◀ et saisissez à nouveau le numéro.

- 3 Pour attribuer un nom au numéro, saisissez le nom voulu. Pour plus d'informations sur la façon d'entrer des caractères, reportez-vous à la page 2.18.

Si vous ne souhaitez pas attribuer de nom, ignorez cette étape.

- 4 Une fois le nom correct affiché, ou bien en l'absence de nom, appuyez sur **Entrée**.
- 5 Pour enregistrer des numéros supplémentaires, appuyez sur une touche d'accès direct et répétez les étapes 2 à 4.
OU
Pour repasser en mode veille, appuyez sur **Suppr./Stop**.



REMARQUE : L'utilitaire de paramétrage d'imprimante permet de stocker les numéros abrégés et de groupe (reportez-vous à la page 2.49).

Envoi d'un fax à l'aide d'un numéro à accès direct

- 1 Placez le ou les documents face imprimée vers le haut dans le chargeur automatique.
OU
Placez un seul document face imprimée vers le bas sur la vitre d'exposition.
Pour plus d'informations sur le mode de chargement d'un document, reportez-vous à la page 7.6.
- 2 Réglez la résolution du document si nécessaire (reportez-vous à la page 7.9).
Pour modifier le contraste, reportez-vous à la page 7.3.
- 3 Appuyez sur la touche d'accès direct qui vous a servi à enregistrer le numéro.
Le document est mémorisé.
- 4 L'appareil compose le numéro de télécopie enregistré dans le registre d'accès direct et le document est envoyé dès que le télécopieur destinataire répond.

Composition abrégée

Vous pouvez mémoriser jusqu'à 200 numéros fréquemment utilisés dans des registres de composition abrégée à un, deux ou trois chiffres (0-199).

Enregistrement d'un numéro abrégé

- 1 Appuyez sur **Répertoire** sur le panneau de commande.
- 2 Appuyez sur **Répertoire** ou sur les touches de défilement (◀ ou ▶) jusqu'à ce que le message « ENREG&EDITER » apparaisse au bas de l'écran. Appuyez sur **Entrée**.
- 3 Appuyez sur **Entrée** lorsque « NUM ABREGES » apparaît à l'écran.
Un message vous invite à saisir un numéro de registre, en indiquant le premier numéro disponible.
- 4 Saisissez un numéro abrégé compris entre 0 et 199 à l'aide du clavier numérique ou des touches de défilement (◀ ou ▶), puis appuyez sur **Entrée**.
Si un numéro est déjà enregistré dans le registre choisi, l'écran affiche le numéro en question afin de vous permettre de le modifier. Pour mémoriser le numéro à un autre emplacement mémoire, appuyez sur **Niveau Sup.**
- 5 Saisissez le numéro à enregistrer à l'aide du clavier numérique et appuyez sur **Entrée**.
Pour insérer un espace entre les numéros, appuyez sur **Bis/Pause**. Le signe « - » apparaît à l'écran.
- 6 Pour attribuer un nom au numéro, saisissez le nom voulu. Pour plus d'informations sur la façon d'entrer des caractères, reportez-vous à la page 2.18.
OU
Si vous ne souhaitez pas attribuer de nom, ignorez cette étape.
- 7 Une fois le nom correct affiché, ou bien en l'absence de nom, appuyez sur **Entrée**.
- 8 Pour enregistrer des numéros de fax supplémentaires, répétez les étapes 4 à 7.
OU
Pour repasser en mode veille, appuyez sur **Suppr./Stop**.

Envoi d'une télécopie à l'aide d'un numéro abrégé

- 1 Chargez le ou les documents face vers le haut dans le CAD.
OU

Placez un seul document face imprimée vers le bas sur la vitre d'exposition.

Pour plus d'informations sur le mode de chargement d'un document, reportez-vous à la page 7.6.

- 2 Réglez la résolution du document si nécessaire (reportez-vous à la page 7.9).

Pour modifier le contraste, reportez-vous à la page 7.3.

- 3 Saisissez le numéro abrégé.

- Dans le cas d'un numéro abrégé à un chiffre, appuyez sur la touche appropriée et maintenez-la enfoncée.
- Pour composer un numéro abrégé à deux ou trois chiffres, appuyez sur la ou les premières touches appropriées, puis appuyez sur la dernière touche et maintenez-la enfoncée.

- 4 Le nom de l'entrée correspondante s'affiche brièvement.

- 5 Le document est mémorisé.

Si vous placez un document sur la vitre d'exposition, un message vous demande si vous souhaitez envoyer une autre page. Sélectionnez « 1:Oui » pour ajouter des documents ou « 2:Non » pour démarrer immédiatement la transmission.

- 6 Le numéro de télécopie enregistré dans le registre de composition abrégée est composé de façon automatique. Le document est transmis lorsque le télécopieur destinataire répond.

Composition de groupe

Si vous envoyez fréquemment un même document à plusieurs destinataires, vous pouvez créer un groupe de diffusion et l'attribuer à un registre de composition de groupe. Vous pouvez dès lors envoyer le même document à l'ensemble des membres du groupe à l'aide du numéro de groupe.

Définition d'un numéro de groupe

- 1 Appuyez sur **Répertoire** sur le panneau de commande.
- 2 Appuyez sur **Répertoire** ou sur les touches de défilement (◀ ou ▶) jusqu'à ce que le message « ENREG&EDITER » apparaisse au bas de l'écran. Appuyez sur **Entrée**.
- 3 Appuyez sur les touches de défilement (◀ ou ▶) jusqu'à ce que le message « NUM GROUPE » s'affiche au bas de l'écran et appuyez sur **Entrée**.
- 4 Appuyez sur **Entrée** lorsque NOUVEAU apparaît au bas de l'écran.

Un message vous invite à saisir un numéro de registre, en indiquant le premier numéro disponible.

- 5 Saisissez un numéro de groupe compris entre 0 et 199 à l'aide du clavier numérique ou des touches de défilement (◀ ou ▶), puis appuyez sur **Entrée**.
- 6 Appuyez sur une touche d'accès direct ou saisissez le numéro abrégé à inclure dans le groupe, puis appuyez sur **Entrée**.
Vous pouvez également sélectionner une touche d'accès direct ou un numéro abrégé stocké dans l'appareil en appuyant sur les touches de défilement (◀ ou ▶), puis sur **Entrée**.
- 7 Une fois cette inclusion confirmée à l'écran, appuyez sur **Entrée**.
- 8 Répétez les étapes 6 et 7 afin de saisir d'autres numéros à accès direct ou numéros abrégés dans le groupe.
- 9 Appuyez sur la touche **Niveau Sup.** lorsque tous les numéros souhaités ont été saisis. Un message vous invite à saisir un identifiant de groupe.

10 Pour attribuer un nom au groupe, saisissez le nom voulu.
Pour plus d'informations sur la façon d'entrer des caractères, reportez-vous à la page 2.18.

OU

Si vous ne souhaitez pas attribuer de nom, ignorez cette étape.

11 Une fois le nom correct affiché, ou bien en l'absence de nom, appuyez sur **Entrée**.

12 Pour former un autre groupe, appuyez sur **Entrée** et répétez le processus à partir de l'étape 5.

OU

Pour repasser en mode veille, appuyez sur **Suppr./Stop**.



REMARQUE : Vous ne pouvez pas inclure un numéro de groupe dans un autre numéro de groupe.

Modification des numéros de groupe

Vous pouvez supprimer un numéro abrégé donné d'un groupe ou ajouter un nouveau numéro au groupe en question.

- 1** Appuyez sur **Répertoire** sur le panneau de commande.
- 2** Appuyez sur **Répertoire** ou sur les touches de défilement (◀ ou ▶) jusqu'à ce que le message « ENREG&EDITER » apparaisse au bas de l'écran. Appuyez sur **Entrée**.
- 3** Appuyez sur les touches de défilement (◀ ou ▶) jusqu'à ce que le message « NUM GROUPE » s'affiche au bas de l'écran et appuyez sur **Entrée**.
- 4** Appuyez sur les touches de défilement (◀ ou ▶) jusqu'à ce que le message « MODIFIER » s'affiche au bas de l'écran et appuyez sur **Entrée**.
- 5** Saisissez le numéro de groupe à modifier ou sélectionnez-le à l'aide des touches de défilement (◀ ou ▶). Appuyez ensuite sur **Entrée**.
- 6** Appuyez sur une touche d'accès direct ou saisissez le numéro abrégé à ajouter ou à supprimer.

Vous pouvez également sélectionner la touche d'accès direct ou le numéro abrégé à supprimer en appuyant sur les touches de défilement (◀ ou ▶).

- 7** Appuyez sur **Entrée**.
- 8** Lorsque vous saisissez le numéro en question dans le groupe, l'écran affiche « SUPPRIMER ? ».

Si vous saisissez un nouveau numéro, l'écran affiche « AJOUTER ? ».
- 9** Appuyez sur **Entrée** pour ajouter ou supprimer le numéro.
- 10** Pour changer le nom du groupe, appuyez sur **Niveau Sup.**
- 11** Saisissez un nouveau nom de groupe et appuyez sur **Entrée**.
- 12** Pour modifier un autre groupe, appuyez sur **Entrée** et répétez le processus à partir de l'étape 5.

OU

Pour repasser en mode veille, appuyez sur **Suppr./Stop**.

Envoi d'une télécopie à l'aide de la composition de groupe (transmission multi-adresse)

Vous pouvez utiliser la composition de groupe pour la multidiffusion ou la transmission en différé.

Suivez la procédure correspondant à l'opération voulue (multidiffusion : reportez-vous à la page 7.28, télécopie en différé : reportez-vous à la page 7.29, télécopie prioritaire : reportez-vous à la page 7.31). Lorsqu'un message vous demande d'entrer le numéro du télécopieur destinataire, procédez comme suit :

- Dans le cas d'un numéro de groupe à un chiffre, appuyez sur la touche appropriée et maintenez-la enfoncée.
- Pour composer un numéro de groupe à deux ou trois chiffres, appuyez sur la ou les premières touches appropriées, puis appuyez sur la dernière touche et maintenez-la enfoncée.

Vous ne pouvez utiliser qu'un seul numéro de groupe par opération. Suivez la procédure nécessaire pour effectuer l'opération souhaitée.

L'appareil mémorise automatiquement le document placé dans le chargeur automatique de documents ou sur la vitre d'exposition. Il compose ensuite tous les numéros appartenant au groupe.

Recherche d'un numéro en mémoire

Il existe deux façons de rechercher un numéro dans la mémoire de l'appareil. Vous pouvez soit l'explorer de façon séquentielle et de A à Z, soit l'explorer à l'aide de la première lettre du nom associé au numéro considéré.

Recherche séquentielle dans la mémoire

- 1 Appuyez sur **Répertoire**.
- 2 Appuyez sur **Entrée** lorsque « RECH&COMPOSER » apparaît à l'écran.
- 3 Appuyez sur les touches de défilement (◀ ou ▶) pour naviguer dans la mémoire de l'appareil jusqu'à ce que le nom et le numéro à composer s'affichent. Vous pouvez chercher vers le haut ou vers le bas dans l'ensemble de la mémoire et par ordre alphabétique, de A à Z.

Tout en parcourant la mémoire de l'appareil, vous pouvez observer que chaque entrée est précédée d'une lettre : « T » pour touche d'accès direct, « S » pour numéro abrégé ou « G » pour numéro de groupe. Ces lettres vous indiquent la forme sous laquelle le numéro est enregistré.

- 4 Lorsque le nom et/ou le numéro voulus apparaissent, appuyez sur **Envoi** ou sur **Entrée** pour composer le numéro.

Recherche par première lettre

- 1 Appuyez sur **Répertoire**.
- 2 Appuyez sur **Entrée** lorsque « RECH&COMPOSER » apparaît à l'écran.
- 3 Appuyez sur la touche sur laquelle figure la lettre à rechercher. Un nom commençant par la lettre en question s'affiche.
Par exemple, pour trouver le nom « MOBILE », appuyez sur la touche **6**, qui porte l'inscription « MNO ».
- 4 Appuyez sur les touches de navigation (◀ ou ▶) pour afficher le nom suivant.
- 5 Lorsque le nom et/ou le numéro à afficher apparaît, appuyez sur **Envoi** ou **Entrée** pour effectuer la composition.

Impression d'une liste d'annuaire

Vous pouvez consulter votre configuration de numérotation automatique en imprimant une liste d'annuaire.

- 1 Appuyez sur **Répertoire**.
- 2 Appuyez sur **Répertoire** ou sur les touches de défilement (◀ ou ▶) jusqu'à ce que le message « IMPRIMER » apparaisse au bas de l'écran, puis appuyez sur **Entrée**.

La liste de vos entrées de touches d'accès direct, de numéros abrégés et de numéros de groupe est imprimée.

Fonctions avancées

Envoi de télécopies en multidiffusion

À l'aide de la touche **Diffusion** située sur le panneau de commande, vous avez accès à la fonction de multidiffusion, qui vous permet d'envoyer un document à plusieurs destinataires à la fois. Les documents sont automatiquement enregistrés dans la mémoire et envoyés à un système distant. Une fois transmis, les documents sont automatiquement effacés de la mémoire.

- 1 Placez le ou les documents face imprimée vers le haut dans le chargeur automatique.

OU

Placez un seul document face imprimée vers le bas sur la vitre d'exposition.

Pour plus d'informations sur le mode de chargement d'un document, reportez-vous à la page 7.6.

- 2 Réglez la résolution du document si nécessaire (reportez-vous à la page 7.9).

Pour modifier le contraste, reportez-vous à la page 7.3.

- 3 Appuyez sur **Diffusion** sur le panneau de commande.

- 4 Entrez le numéro du premier télécopieur destinataire à l'aide du clavier numérique.

Vous pouvez utiliser les touches d'accès direct, les numéros abrégés ou les numéros de groupe. Pour plus d'informations, reportez-vous à « Composition automatique », page 7.19.

- 5 Appuyez sur **Entrée** pour confirmer le numéro. Un message vous invite à saisir un autre numéro de fax auquel envoyer le document.



REMARQUE : Le message AUTRE NUMERO n'apparaît pas si vous avez ajouté des numéros correspondant à une autre tâche de multidiffusion ou d'envoi en différé de télécopie. Vous devez attendre que la tâche en question soit terminée.

- 6** Pour saisir des numéros de télécopie supplémentaires, appuyez sur **1** pour sélectionner « OUI », et répétez les étapes 4 et 5. Vous pouvez ajouter jusqu'à 10 destinataires différents.
Notez que vous ne pouvez pas utiliser un numéro de groupe comme autre numéro de télécopieur.
- 7** Une fois la saisie des numéros de télécopie terminée, appuyez sur **2** pour sélectionner « NON » en réponse au message « AUTRE NUMERO ».
Le document est mémorisé avant d'être transmis. L'écran indique la capacité de mémoire restante, ainsi que le nombre de pages mémorisées.
Pour les documents placés sur la vitre d'exposition, un message vous demande si vous souhaitez envoyer une autre page. Sélectionnez « 1:Oui » pour ajouter une page. Sinon, choisissez « 2:Non ».
- 8** L'appareil commence à envoyer le document aux numéros indiqués, en suivant l'ordre dans lequel vous les avez saisis.

Envoi différé d'une télécopie

Vous pouvez configurer votre imprimante pour qu'elle envoie une télécopie en votre absence.

- 1** Placez le ou les documents face imprimée vers le haut dans le chargeur automatique.
OU
Placez un seul document face imprimée vers le bas sur la vitre d'exposition.
Pour plus d'informations sur le mode de chargement d'un document, reportez-vous à la page 7.6.
- 2** Réglez la résolution du document si nécessaire (reportez-vous à la page 7.9).
Pour modifier le contraste, reportez-vous à la page 7.3.
- 3** Appuyez sur **Menu** jusqu'à ce que le message « FONCTION FAX » apparaisse en haut de l'écran. La première option disponible, « FAX DIFF. », apparaît au bas de l'écran.
- 4** Appuyez sur **Entrée**.
- 5** Entrez le numéro du télécopieur destinataire à l'aide du clavier numérique.
Vous pouvez utiliser les touches d'accès direct, les numéros abrégés ou les numéros de groupe. Pour plus d'informations, reportez-vous à « Composition automatique », page 7.19.

- Appuyez sur **Entrée** pour confirmer le numéro qui s'affiche à l'écran. Vous êtes invité à saisir un autre numéro de télécopie auquel vous allez envoyer le document.



REMARQUE : Le message AUTRE NUMERO n'apparaît pas si vous avez ajouté des numéros correspondant à une autre tâche de multidiffusion ou d'envoi en différé de télécopie. Vous devez attendre que la tâche en question soit terminée.

- Pour saisir des numéros de télécopie supplémentaires, appuyez sur **1** pour sélectionner « OUI », puis répétez les étapes 5 et 6. Vous pouvez ajouter jusqu'à 10 destinataires différents.

Notez que vous ne pouvez pas utiliser un numéro de groupe comme autre numéro de télécopieur.

- Une fois la saisie des numéros de télécopie terminée, appuyez sur **2** pour sélectionner « NON » en réponse au message « AUTRE NUMERO ».

Un message vous invite à saisir un nom.

- Pour attribuer un nom à la transmission, saisissez le nom voulu. Pour plus d'informations sur la façon d'entrer des caractères, reportez-vous à la page 2.18.

Si vous ne souhaitez pas attribuer de nom, ignorez cette étape.

- Appuyez sur **Entrée**. L'écran indique l'heure actuelle et vous invite à saisir l'heure de début d'envoi de la télécopie.

- Entrez l'heure en question à l'aide du clavier numérique.

Pour sélectionner « AM » ou « PM » dans le cas du format 12 heures, appuyez sur l'une des touches * ou #, ou sur n'importe quelle touche numérique.

Si vous introduisez une heure antérieure à l'heure actuelle, le document sera envoyé à l'heure indiquée le lendemain.

- Appuyez sur **Entrée** lorsque l'heure de début correcte s'affiche.

- Le document est mémorisé avant d'être transmis. L'écran indique la capacité de mémoire restante, ainsi que le nombre de pages mémorisées.

Pour les documents placés sur la vitre d'exposition, un message vous demande si vous souhaitez envoyer une autre page. Sélectionnez « 1:Oui » pour ajouter une page. Sinon, choisissez « 2:Non ».

- L'imprimante repasse en mode veille. L'écran affiche un message vous indiquant que le mode veille est activé et qu'un envoi en différé est programmé.



REMARQUE : Pour annuler la transmission en différé, reportez-vous à « Annulation d'une télécopie programmée », page 7.33.

Envoi prioritaire de télécopie

La fonction de Fax prioritaire permet d'envoyer un document hautement prioritaire avant le reste des opérations prévues. Le document est mis en mémoire et transmis dès que l'opération en cours est terminée. En outre, les envois prioritaires interrompent les opérations de multidiffusion entre deux envois (c'est-à-dire à la fin de l'envoi au numéro A et avant le début de l'envoi au numéro B), ou entre deux tentatives de rappel.

- 1 Placez le ou les documents face imprimée vers le haut dans le chargeur automatique.

OU

Placez un seul document face imprimée vers le bas sur la vitre d'exposition.

Pour plus d'informations sur le mode de chargement d'un document, reportez-vous à la page 7.6.

- 2 Réglez la résolution du document si nécessaire (reportez-vous à la page 7.9).

Pour modifier le contraste, reportez-vous à la page 7.3.

- 3 Appuyez sur **Menu** jusqu'à ce que le message « FONCTION FAX » apparaisse en haut de l'écran.

- 4 Appuyez sur les touches de défilement (◀ ou ▶) jusqu'à ce que le message « FAX PRIORIT. » s'affiche au bas de l'écran et appuyez sur **Entrée**.

- 5 Entrez le numéro du télécopieur destinataire à l'aide du clavier numérique.

Pour saisir le numéro en question, vous pouvez utiliser les touches d'accès direct, les numéros abrégés ou les numéros de groupe. Pour plus d'informations, reportez-vous à « Composition automatique », page 7.19.

- 6 Appuyez sur **Entrée** pour confirmer le numéro. Un message vous invite à saisir un nom.

- 7 Pour attribuer un nom à la transmission, saisissez le nom voulu. Pour plus d'informations sur la façon d'entrer des caractères, reportez-vous à la page 2.18.

Si vous ne souhaitez pas attribuer de nom, ignorez cette étape.

8 Appuyez sur **Entrée**.

Le document est mémorisé avant d'être transmis. L'écran indique la capacité de mémoire restante, ainsi que le nombre de pages mémorisées.

Pour les documents placés sur la vitre d'exposition, un message vous demande si vous souhaitez envoyer une autre page. Sélectionnez « 1:Oui » pour ajouter une page. Sinon, choisissez « 2:Non ».

9 L'imprimante indique le numéro en cours de composition et commence à envoyer le document.

Ajout de documents à une opération programmée

Vous pouvez ajouter des documents à une transmission en différé préalablement stockée dans la mémoire de l'appareil.

1 Placez le ou les documents face imprimée vers le haut dans le chargeur automatique.

OU

Placez un seul document face imprimée vers le bas sur la vitre d'exposition.

Pour plus d'informations sur le mode de chargement d'un document, reportez-vous à la page 7.6.

2 Réglez la résolution du document si nécessaire (reportez-vous à la page 7.9).

Pour modifier le contraste, reportez-vous à la page 7.3.

3 Appuyez sur **Menu** jusqu'à ce que le message « FONCTION FAX » apparaisse en haut de l'écran.

4 Appuyez sur les touches de défilement (◀ ou ▶) jusqu'à ce que le message « AJOUTER PAGE » s'affiche au bas de l'écran et appuyez sur **Entrée**.

La dernière opération programmée s'affiche à l'écran.

5 Appuyez sur les touches de défilement (◀ ou ▶) jusqu'à ce qu'apparaisse la tâche de télécopie à laquelle vous souhaitez ajouter des documents, puis appuyez sur **Entrée**.

L'appareil enregistre automatiquement les documents dans la mémoire, et l'écran affiche la capacité de mémoire restante et le nombre de pages.

Pour les documents placés sur la vitre d'exposition, un message vous demande si vous souhaitez envoyer une autre page. Sélectionnez « 1:Oui » pour ajouter une page. Sinon, choisissez « 2:Non ».

- 6 Une fois l'enregistrement effectué, l'imprimante affiche le nombre de pages total et ajouté, puis elle repasse en mode veille.

Annulation d'une télécopie programmée

- 1 Appuyez sur **Menu** jusqu'à ce que le message « FONCTION FAX » apparaisse en haut de l'écran.

- 2 Appuyez sur les touches de défilement (◀ ou ▶) jusqu'à ce que le message « ANNULER TACHE » s'affiche au bas de l'écran et appuyez sur **Entrée**.

La dernière opération programmée s'affiche à l'écran.

- 3 Appuyez sur les touches de navigation (◀ ou ▶) jusqu'à voir apparaître la télécopie que vous souhaitez annuler et appuyez sur **Entrée**.

- 4 Une fois votre sélection confirmée à l'écran, appuyez sur **1** pour sélectionner « OUI ». La tâche sélectionnée est annulée et l'appareil repasse en mode veille.

Pour annuler votre sélection, appuyez sur **2** pour choisir « NON ».

Fonctions supplémentaires

Utilisation du mode de réception sécurisée

Vous pouvez empêcher les personnes non autorisées d'accéder à vos télécopies. Le mode de réception sécurisée permet d'interdire l'impression de toutes les télécopies reçues en votre absence. En mode de réception sécurisée, toutes les télécopies entrantes sont stockées en mémoire. Lors de la désactivation de ce mode, toutes les télécopies enregistrées sont imprimées.

Pour activer le mode de réception sécurisée :

- 1 Appuyez sur **Menu** jusqu'à ce que le message « FONCT. FAX AV » apparaisse en haut de l'écran.
- 2 Appuyez sur les touches de défilement (◀ ou ▶) jusqu'à ce que le message « REC. SECURISEE » apparaisse bas de l'écran et appuyez sur **Entrée**.
- 3 Appuyez sur les touches de défilement (◀ ou ▶) jusqu'à ce que le message « OUI » s'affiche au bas de l'écran et appuyez sur **Entrée**.
- 4 Entrez un code confidentiel à quatre chiffres à l'aide du clavier numérique, puis appuyez sur **Entrée**.



REMARQUE : Vous pouvez activer le mode RÉC. SÉCURISÉE sans définir de mot de passe, mais vous ne pouvez pas protéger vos télécopies.

- 5 Saisissez à nouveau le mot de passe afin de le confirmer et appuyez sur **Entrée**.
- 6 Pour repasser en mode veille, appuyez sur **Suppr./Stop**.

En mode RÉC. SÉCURISÉE, votre appareil enregistre les télécopies reçues dans la mémoire et affiche « REC. SECURISEE » pour vous avertir qu'une télécopie a été enregistrée.

Pour imprimer les documents reçus :

- 1 Accédez au menu REC. SECURISEE en suivant les étapes 1 et 2 de la page 7.34.
- 2 Appuyez sur les touches de défilement (◀ ou ▶) jusqu'à ce que le message « IMPRIMER » s'affiche au bas de l'écran et appuyez sur **Entrée**.
- 3 Saisissez le mot de passe à quatre chiffres et appuyez sur **Entrée**.

L'imprimante imprime l'ensemble des télécopies enregistrées dans la mémoire.

Pour désactiver le mode RÉC. SÉCURISÉE :

- 1 Accédez au menu REC. SECURISEE en suivant les étapes 1 et 2 de la page 7.34.
- 2 Appuyez sur les touches de défilement (◀ ou ▶) jusqu'à ce que le message « NON » s'affiche au bas de l'écran et appuyez sur **Entrée**.
- 3 Saisissez le mot de passe à quatre chiffres et appuyez sur **Entrée**.

Le mode est alors désactivé et l'appareil imprime toutes les télécopies stockées en mémoire.

- 4 Pour repasser en mode veille, appuyez sur **Suppr./Stop**.

Rapports d'impression

Votre imprimante peut imprimer des rapports contenant des informations utiles. Les rapports disponibles sont les suivants :

Liste d'annuaire

Cette liste répertorie tous les numéros actuellement enregistrés dans la mémoire du télécopieur comme numéros abrégés et numéros de groupes.

Vous pouvez l'imprimer en appuyant sur la touche **Répertoire** ; reportez-vous à la page 7.27.

Journal des envois (journal des émissions)

Cette liste contient des renseignements sur les dernières télécopies envoyées.

Journal des réceptions

Cette liste contient des renseignements sur les dernières télécopies reçues.

Liste des données du système

Cette liste indique le statut des options configurables. Vous pouvez imprimer cette liste pour vérifier vos changements après avoir modifié l'un des paramètres.

LISTE DES OPÉRATIONS

Cette liste indique tout document actuellement enregistré pour un envoi en différé. Elle affiche les heures de début et les types d'opération.

AVIS D'ÉMISSION

Ce relevé indique le numéro de télécopie, le nombre de pages, la durée totale, le mode de communication et le résultat de la transmission.

Vous pouvez configurer votre appareil pour qu'il imprime automatiquement un rapport de confirmation de message après chaque envoi de télécopie. Reportez-vous à page 7.4.

LISTE RÉC SÉL : liste de réception sélective

Cette liste répertorie jusqu'à 10 numéros de télécopie définis comme indésirables. Pour ajouter des numéros à cette liste ou en supprimer, accédez au menu REC. SELECTIVE. reportez-vous à la page 7.39. Lorsque la fonction de réception sélective est activée, les télécopies émises par ces numéros sont bloquées.

Cette fonction reconnaît les 6 derniers numéros du numéro de télécopie défini en tant qu'ID de télécopieur distant.

Journal multicomunication

Ce rapport est imprimé de façon automatique après l'envoi de documents à partir de plusieurs endroits différents.

Rapport d'interruption d'alimentation

Ce rapport est automatiquement imprimé lorsque l'alimentation est rétablie après une coupure de courant, si cette dernière a occasionné une perte de données.



REMARQUE : Les listes dont vous avez demandé l'impression automatique ne s'impriment pas en l'absence de papier ou en cas de bourrage de l'imprimante.

Journal numér.

Cette liste fournit des informations pour les données de la numérisation en réseau, notamment l'adresse IP, l'heure et la date de numérisation, le nombre de pages numérisées, et le résultat. Ce rapport est automatiquement imprimé dès qu'il contient 50 tâches. Les données imprimées sont supprimées.

Impression d'un rapport

- 1 Appuyez sur **Menu** jusqu'à ce que le message « RAPPORT » apparaisse en haut de l'écran. La première option disponible, « REPERTOIRE », apparaît au bas de l'écran.
- 2 Appuyez sur les touches de défilement (◀ ou ▶) pour afficher le rapport ou la liste que vous souhaitez imprimer en bas de l'écran.
 - REPERTOIRE : liste d'annuaire
 - JOURN. ENVOIS : journal des envois (journal des émissions)
 - JOURN. RECEPT. : journal des réceptions
 - DONNEES SYST : liste des données du système
 - TRAV. PROGRAM. : liste des opérations
 - AVIS EMISSION : avis d'émission
 - LISTE REC SEL : liste des numéros de télécopie indésirables
 - Journal numer. : liste des sessions de numérisation en réseau

- 3 Appuyez sur **Entrée**.

Les informations sélectionnées sont imprimées.

Utilisation de paramètres de télécopie avancés

Votre imprimante comporte plusieurs options configurables pour l'envoi ou la réception de télécopies. Ces options sont pré réglées en usine, mais vous pouvez les modifier. Pour déterminer la configuration actuelle des options, imprimez la liste des données du système. Pour plus d'informations sur l'impression de la liste, reportez-vous à la section précédente.

Changement des options de configuration

- 1** Appuyez sur **Menu** jusqu'à ce que le message « FONCT. FAX AV » apparaisse en haut de l'écran. La première option disponible, « DUPLICATA FAX », apparaît au bas de l'écran.
- 2** Appuyez sur les touches de défilement (◀ ou ▶) jusqu'à ce que l'option souhaitée apparaisse en bas de l'écran, puis appuyez sur **Entrée**.
- 3** Lorsque l'option souhaitée s'affiche à l'écran, choisissez un statut en appuyant sur la touche de défilement (◀ ou ▶) ou saisissez une valeur à l'aide du clavier numérique.
- 4** Appuyez sur **Entrée** pour enregistrer la sélection.
- 5** Vous pouvez quitter le mode Configuration à tout instant en appuyant sur **Suppr./Stop**.

Options de configuration de télécopie avancées

Option	Description
DUPLICATA FAX	<p>Paramétrez l'appareil pour envoyer une copie de toutes les télécopies sortantes vers une destination précise, en plus des numéros de télécopie saisis.</p> <p>Sélectionnez NON pour désactiver cette fonction. Sélectionnez OUI pour activer cette fonction. Indiquez le numéro du télécopieur voulu.</p>
TRANSFERT FAX	<p>Vous pouvez programmer votre télécopieur pour qu'il renvoie les fax entrants vers un autre numéro de télécopieur pendant une période donnée. Lorsqu'une télécopie arrive sur votre imprimante, elle est enregistrée en mémoire. Puis, l'imprimante compose le numéro de fax que vous avez indiqué et elle envoie la télécopie.</p> <p>Sélectionnez NON pour désactiver cette fonction. Sélectionnez OUI pour activer cette fonction. Indiquez le numéro de télécopie auquel les télécopies sont transmises. Entrez ensuite l'heure et la date de début et/ou de fin. L'option COPIE LOCALE vous permet de configurer l'appareil pour qu'il imprime la télécopie si le transfert s'est effectué sans incident.</p>
REC. SELECTIVE	<p>Lorsque la fonction de réception sélective est activée, le télécopieur refuse toutes les télécopies provenant des systèmes distants dont les numéros ont été enregistrés comme numéros de télécopie indésirables. Cette fonction est utile pour bloquer toute télécopie indésirable.</p> <p>Sélectionnez NON pour désactiver cette fonction. L'appareil accepte alors toutes les télécopies. Sélectionnez OUI pour activer cette fonction. Vous pouvez définir jusqu'à 10 numéros de télécopie en tant que numéros indésirables à l'aide de l'option REGLER. Une fois les numéros enregistrés, l'appareil n'accepte plus de télécopies en provenance des systèmes correspondants. Pour supprimer tous les numéros de télécopie indésirables, utilisez l'option SUPPRIMER TOUT.</p>
REC. SECURISEE	<p>Vous pouvez interdire l'accès aux télécopies que vous recevez aux personnes non autorisées.</p> <p>Pour plus d'informations sur la façon de configurer ce mode, reportez-vous à la page 7.34.</p>

Option	Description
PREFIXE	Vous pouvez définir un préfixe d'appel comportant jusqu'à cinq chiffres. Ce numéro est composé devant tout numéro automatique. Cette option s'avère pratique pour accéder aux autocommutateurs privés.
RTI	<p>Cette option permet à l'imprimante d'imprimer automatiquement le numéro de page, ainsi que la date et l'heure de réception, en bas de chaque page des documents reçus.</p> <p>Sélectionnez NON pour désactiver cette fonction. Sélectionnez OUI pour activer cette fonction.</p>
MODE ECM (mode de correction des erreurs)	<p>Le mode de correction des erreurs permet de compenser la mauvaise qualité de la ligne et de garantir les envois de télécopie effectués vers des télécopieurs dotés de ce mode. Si la qualité de la ligne est médiocre, l'utilisation de l'ECM peut rallonger la durée d'envoi d'une télécopie.</p> <p>Sélectionnez NON pour désactiver cette fonction. Sélectionnez OUI pour activer cette fonction.</p>



8

MAINTENANCE

Le présent chapitre fournit des informations sur la maintenance de votre appareil et de la cartouche de toner.

Ce chapitre contient les sections suivantes :

- **Effacement de la mémoire**
- **Nettoyage de votre appareil**
- **Entretien de la cartouche de toner**
- **Configuration des notifications par e-mail**

Effacement de la mémoire

Vous pouvez effacer de façon sélective des informations stockées dans la mémoire de votre appareil.



REMARQUE : Avant d'effacer la mémoire, vérifiez que toutes les télécopies ont abouti.

- 1 Appuyez sur la touche **Menu** du panneau de commande jusqu'à ce que le message « MAINTENANCE » apparaisse en haut de l'écran.
- 2 Appuyez sur les touches de défilement (◀ ou ▶) jusqu'à ce que le message « EFF PARAMETRES » apparaisse au bas de l'écran, puis appuyez sur **Entrée**.

La première option disponible, « TS PARAMETRES », apparaît au bas de l'écran.

- 3 Appuyez sur les touches de défilement (◀ ou ▶) jusqu'à ce qu'apparaisse l'élément que vous souhaitez supprimer.
 - TS PARAMETRES : efface toutes les données stockées dans la mémoire et rétablit tous les paramètres par défaut.
 - REGL. SUPPORT : restaure les valeurs par défaut de toutes les options REGL. SUPPORT.
 - CONFIG. COPIE : restaure les valeurs par défaut de toutes les options CONFIG. COPIE.
 - OPTIONS FAX : restaure les valeurs par défaut de toutes les options de configuration de télécopie.
 - FONCTION FAX : annule toutes les programmations de télécopie enregistrées dans la mémoire de l'appareil.
 - FONCT. FAX AV : restaure les valeurs par défaut de toutes les options de télécopie avancée.
 - JOURN. ENVOIS : efface toutes les données concernant les télécopies envoyées.
 - JOURN. RECEPT. : efface toutes les données concernant les télécopies reçues.
 - REPERTOIRE : efface les touches d'accès direct, les numéros abrégés et les numéros de groupe enregistrés en mémoire.
 - Journal numer. : supprime les informations sur les sessions de numérisation en réseau dans la mémoire.
- 4 Appuyez sur **Entrée**. La mémoire sélectionnée est effacée et un message vous demande si vous souhaitez supprimer l'élément suivant.

- 5 Pour effacer un autre élément, répétez les étapes 3 et 4.
OU

Pour repasser en mode veille, appuyez sur **Suppr./Stop**.

Nettoyage de votre appareil

Pour maintenir une bonne qualité d'impression, suivez les procédures de nettoyage ci-après chaque fois que vous remplacez la cartouche de toner ou qu'un problème de qualité d'impression se manifeste.



REMARQUES :

- Si vous nettoyez le boîtier de l'appareil avec des détergents à forte teneur en alcool, solvant ou autre substance forte, vous risquez de le décolorer ou de le fissurer.
- Lorsque vous nettoyez l'intérieur de l'appareil, évitez de toucher le rouleau de transfert situé sous la cartouche. Vous pourriez laisser des empreintes qui risqueraient d'entraîner des problèmes de qualité d'impression.

Nettoyage de l'extérieur

Nettoyez le boîtier de l'appareil avec un chiffon doux non pelucheux. Vous pouvez humidifier légèrement le chiffon avec de l'eau, mais faites attention à ne pas laisser couler de liquide sur ou dans l'appareil.

Nettoyage de l'intérieur

Lors de l'impression, des particules de poussière, de toner et de papier peuvent s'accumuler à l'intérieur de l'appareil. Cette accumulation risque de générer des problèmes de qualité d'impression, tels que la présence de taches ou de traînées de toner. Le fait de nettoyer l'intérieur de l'appareil permet de supprimer ou de diminuer ce genre de problèmes.

- 1 Mettez l'appareil hors tension et débranchez le cordon d'alimentation. Attendez que l'appareil refroidisse.
- 2 Ouvrez le capot avant et sortez la cartouche de toner en la tirant délicatement vers le bas. Posez-la sur une surface plane propre.

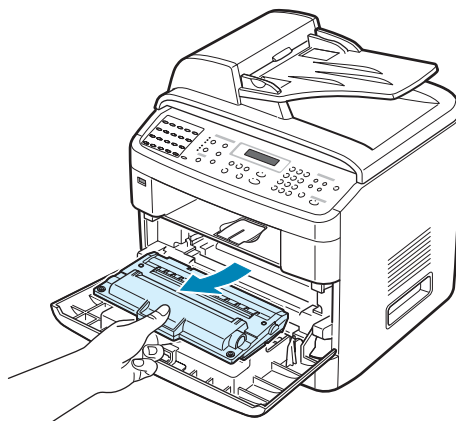



REMARQUES :

- Pour éviter tout endommagement de la cartouche de toner, évitez de l'exposer à la lumière plus de quelques minutes. Si nécessaire, recouvrez-la d'une feuille de papier.
 - Évitez de toucher la partie inférieure verte de la cartouche de toner. Utilisez la poignée de la cartouche pour éviter de toucher la zone en question.
-

- 3** Avec un chiffon sec et non pelucheux, essuyez la poussière et les particules de toner au niveau du logement de la cartouche et de la zone environnante.



REMARQUE : Évitez de toucher le rouleau de transfert noir situé dans l'appareil.

- 4** Repérez la vitre (unité de numérisation laser) dans la partie supérieure du compartiment de la cartouche, puis essuyez-la délicatement avec un morceau de coton.

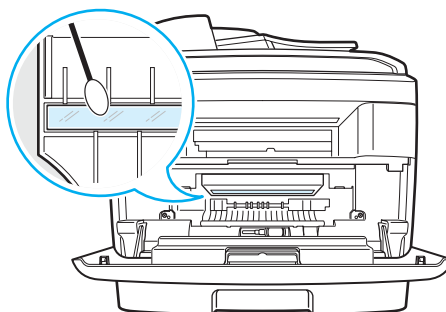

- 5** Remettez la cartouche de toner en place et fermez le capot.
- 6** Branchez le cordon d'alimentation et allumez l'appareil.

Nettoyage du scanner

C'est en nettoyant régulièrement le scanner que la qualité des copies demeurera la meilleure possible. Nous vous conseillons de nettoyer le scanner tous les matins et dans la journée, si besoin est.

- 1** Humidifiez légèrement un chiffon doux non pelucheux ou une serviette en papier avec de l'eau.
- 2** Ouvrez le couvercle de document.
- 3** Essuyez la vitre d'exposition et la vitre de numérisation jusqu'à ce qu'elles soient propres et sèches.

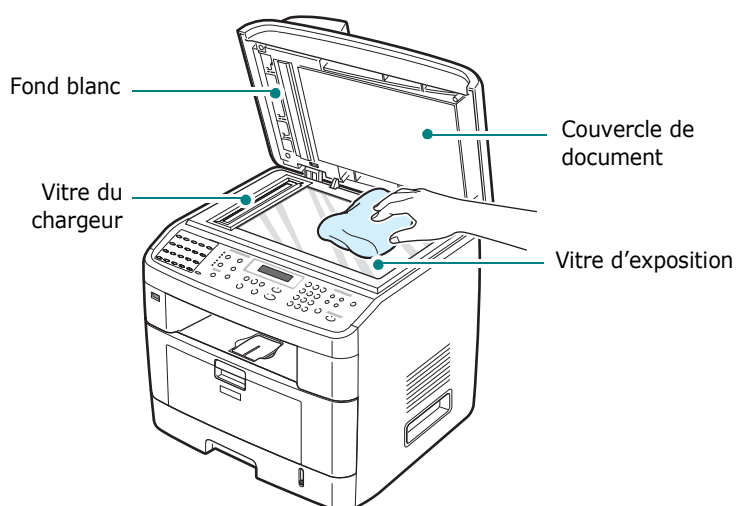

- 4** Essuyez la face inférieure du couvercle de document blanc et le fond blanc jusqu'à ce qu'ils soient propres et secs.
- 5** Fermez le couvercle de document.

Entretien de la cartouche de toner

Stockage de la cartouche

Pour une utilisation optimale de la cartouche de toner, respectez les quelques conseils suivants :

- Évitez de retirer la cartouche de son emballage avant d'avoir à l'utiliser.
- Ne rechargez pas la cartouche. **La garantie ne couvre pas les dommages dus à l'utilisation de cartouches rechargées.**
- Stockez les cartouches dans le même environnement que l'appareil.
- Pour éviter tout endommagement de la cartouche de toner, évitez de l'exposer à la lumière plus de quelques minutes.

Durée de vie d'une cartouche

L'autonomie de la cartouche dépend de la quantité de toner utilisée pour chaque travail d'impression. Lorsque vous imprimez du texte à 5 % de couverture (mode ISO 19752), comptez une durée d'utilisation d'environ 3 500 à 5 000 pages (3 500 pages pour la cartouche fournie avec l'appareil). Le nombre réel varie en fonction de la densité des pages imprimées. Si vous imprimez beaucoup de graphiques, la cartouche se videra plus rapidement.

Redistribution du toner

Lorsque la cartouche de toner est presque épuisée, des stries blanches ou des zones d'impression plus claires font leur apparition. L'écran LCD affiche le message d'avertissement « TONER FAIBLE ». Vous pouvez rétablir temporairement la qualité d'impression en redistribuant le toner restant dans la cartouche. Dans certains cas, les stries blanches ou les zones pâles persistent, même après redistribution du toner.

- 1 Ouvrez le capot avant.

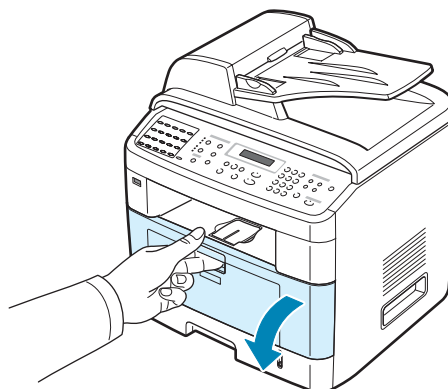

- 2 Sortez la cartouche de toner, et remuez-la doucement 5 ou 6 fois afin de répartir le toner uniformément à l'intérieur.

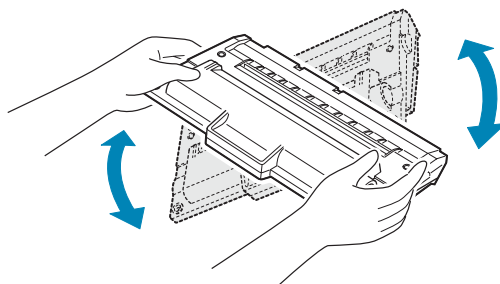

REMARQUES :

- Si vous recevez du toner sur vos vêtements, essuyez-les avec un chiffon sec et lavez-les à l'eau froide. L'eau chaude fixe le toner sur le tissu.
- Évitez de toucher la partie inférieure verte de la cartouche de toner. Utilisez la poignée de la cartouche pour éviter de toucher la zone en question.

- 3 Remettez la cartouche en place et fermez le capot.

Remplacement de la cartouche de toner

Lorsque le panneau de commande affiche le message d'avertissement « TONER VIDE » ou « [TONER VIDE] REMPLACEZ-LE », l'appareil arrête toute impression. Les télécopies entrantes sont stockées en mémoire. À ce stade, vous devez remplacer la cartouche de toner.



REMARQUE : Vous pouvez forcer l'appareil à ignorer le message « TONER VIDE » et à poursuivre l'impression (à l'exception des télécopies).

- 1 Ouvrez le capot avant.

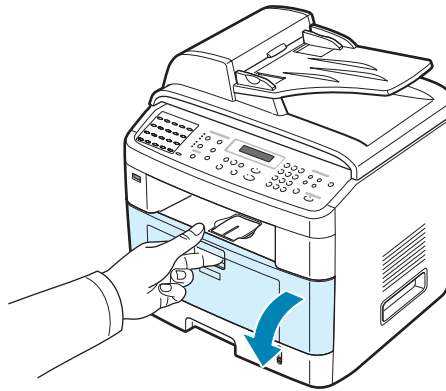

- 2 Retirez la cartouche de toner utilisée en la poussant doucement vers le bas.

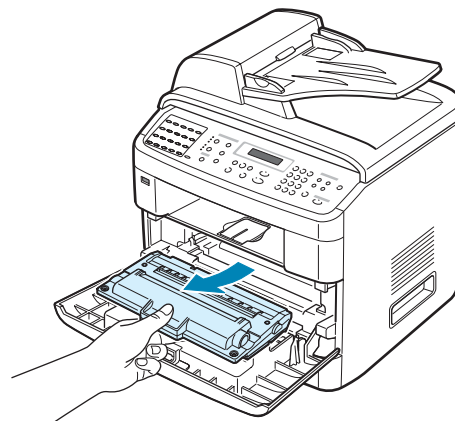

- 3** Déballez la nouvelle cartouche de toner, et remuez-la horizontalement 5 ou 6 fois de suite afin de répartir le toner uniformément à l'intérieur.

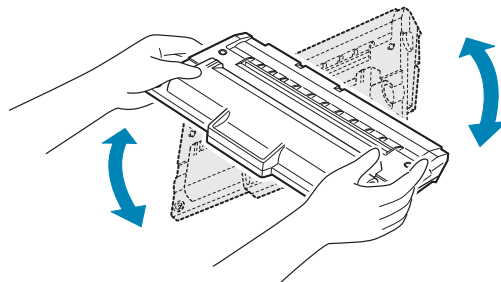

Conservez la boîte et le sac en plastique en vue du renvoi de la cartouche.



REMARQUES :

- Si vous recevez du toner sur vos vêtements, essuyez-les avec un chiffon sec et lavez-les à l'eau froide. L'eau chaude fixe le toner sur le tissu.
- Évitez de toucher la partie inférieure verte de la cartouche de toner. Utilisez la poignée de la cartouche pour éviter de toucher la zone en question.

- 4** Tenez la cartouche de toner par la poignée. Insérez délicatement la cartouche dans l'ouverture de l'appareil. Les taquets situés sur les côtés de la cartouche et les rainures correspondantes sur l'appareil facilitent l'insertion de la cartouche. Un déclic indique qu'elle est bien en place.

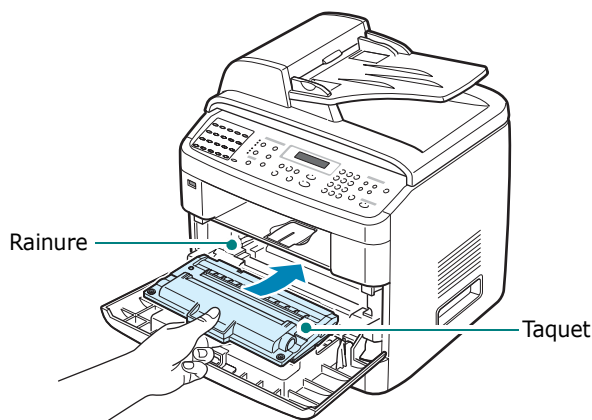

- 5 Fermez le capot avant.

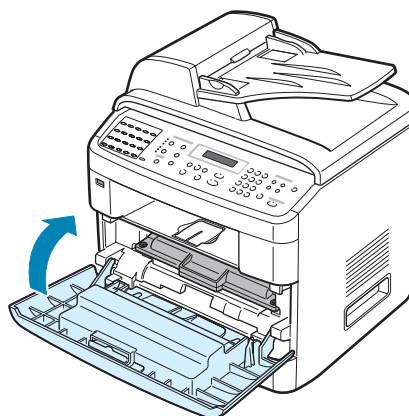

Configuration de l'option de niveau de toner

Si vous paramétrez l'option Avertir Toner sur « OUI », lorsque la cartouche de toner doit être remplacée, votre appareil envoie automatiquement une télécopie à la société de maintenance ou au revendeur pour l'avertir que l'appareil a besoin d'une nouvelle cartouche. Le numéro de télécopie est réglé d'avance par votre revendeur lorsque vous achetez l'appareil.

- 1 Appuyez sur la touche **Menu** du panneau de commande jusqu'à ce que le message « MAINTENANCE » apparaisse en haut de l'écran.
La première option disponible, « NETT. TAMBOUR », apparaît au bas de l'écran.
- 2 Appuyez sur les touches de défilement (◀ ou ▶) jusqu'à ce que le message « AVERTIR TONER » s'affiche au bas de l'écran et appuyez sur **Entrée**.
- 3 Appuyez sur la touche de défilement (◀ ou ▶) pour modifier la configuration.
Sélectionnez « OUI » pour activer cette fonction.
Sélectionnez « NON » pour désactiver cette fonction.
- 4 Appuyez sur **Entrée** pour enregistrer la sélection.

Nettoyage du tambour

Si vos impressions comportent des stries ou des taches, nettoyez le tambour OPC de la cartouche de toner.

1 Avant d'entreprendre la procédure de nettoyage, assurez-vous que du papier est bien chargé dans l'appareil.

2 Appuyez sur la touche **Menu** du panneau de commande jusqu'à ce que le message « MAINTENANCE » apparaisse en haut de l'écran.

La première option disponible, « NETT. TAMBOUR », apparaît au bas de l'écran.

3 Appuyez sur **Entrée**.

La première option disponible, « OUI », apparaît au bas de l'écran.

4 Appuyez sur **Entrée**.

L'appareil imprime une page de nettoyage. Les particules de toner situées à la surface du tambour sont déposées sur le papier.

5 Si le problème persiste, répétez les étapes 1 à 4.

Vous pouvez configurer votre appareil de manière à ce qu'il lance un nettoyage automatique du tambour OPC toutes les 500 pages imprimées. Utilisez cette fonction si vous utilisez du papier de faible qualité. En effet, ce type de papier amoindrit la qualité d'impression.

1 Appuyez sur la touche **Menu** du panneau de commande jusqu'à ce que le message « MAINTENANCE » apparaisse en haut de l'écran.

2 Appuyez sur les touches de défilement (◀ ou ▶) jusqu'à ce que le message « Nettoyage auto » apparaisse bas de l'écran et appuyez sur **Entrée**.

3 Appuyez sur les touches de défilement (◀ ou ▶) jusqu'à ce que le message « OUI » apparaisse.



REMARQUE : Cette option est activée par défaut pour les utilisateurs des pays asiatiques.

4 Appuyez sur **Entrée**.

Désormais, l'appareil imprimera une page de nettoyage du tambour OPC toutes les 500 pages imprimées.

Ne pas tenir compte du message Cartouche vide

Lorsque la cartouche de toner est quasiment vide, l'appareil affiche le message « TONER VIDE » ou « [TONER VIDE] REMPLACEZ-LE » et arrête toute impression. Dans ce cas, cet appareil stocke en mémoire les télécopies entrantes.

Vous pouvez forcer l'appareil à ignorer le message « TONER VIDE » et à poursuivre l'impression uniquement en mode de copie et d'impression, même si la qualité n'est pas optimale.



REMARQUE : cette fonction n'est pas disponible pour le message « [TONER VIDE] REMPLACEZ-LE ».

- 1** Appuyez sur **Menu** jusqu'à ce que « CONFIG MACHINE » apparaisse à l'écran.
- 2** Appuyez sur les touches de défilement (◀ ou ▶) jusqu'à ce que le message « IGNORER TONER » apparaisse bas de l'écran et appuyez sur **Entrée**.

- 3** Appuyez sur les touches de défilement (◀ ou ▶) pour sélectionner « OUI » ou « NON ».

Sélectionnez « OUI » pour ignorer le message « TONER VIDE ».

Sélectionnez « NON » pour arrêter l'impression lorsque le message apparaît. Il s'agit du réglage par défaut.

- 4** Appuyez sur **Entrée** pour enregistrer la sélection.

Configuration des notifications par e-mail

Cette option vous permet de connaître l'état de votre appareil par l'intermédiaire de votre e-mail. Pour définir l'option Notifications par e-mail, vous devez saisir des informations dans l'appareil Web Image Monitor Type 103.

Dans la barre d'adresse du navigateur Internet, saisissez l'adresse IP que vous avez attribuée à votre appareil. Le Web Image Monitor Type 103 s'ouvre. Il est composé des onglets Informations, Config. appareil, Config. réseau, Maintenance et Support.

Configuration de l'onglet Config. appareil

Sélectionnez l'onglet **Config. appareil**, puis configurez l'option Notification par e-mail.

La fenêtre suivante apparaît.

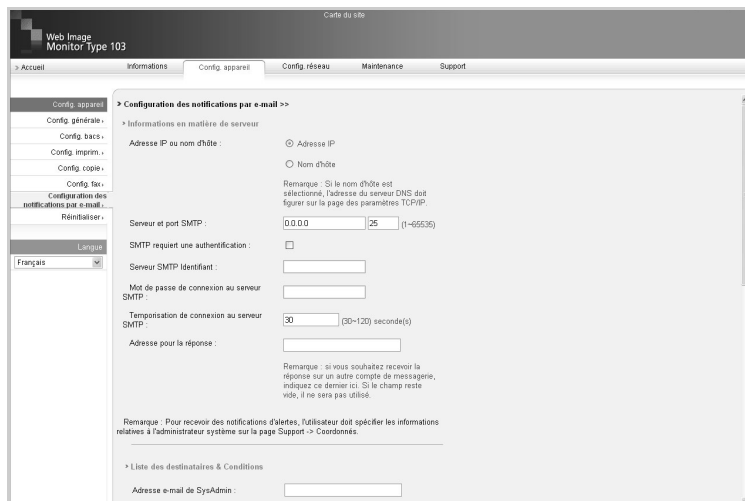

The screenshot shows the 'Web Image Monitor Type 103' configuration page. The 'Config. appareil' tab is selected. The 'Configuration des notifications par e-mail' section is active. It includes fields for 'Adresse IP ou nom d'hôte' (with radio buttons for 'Adresse IP' and 'Nom d'hôte'), 'Serveur et port SMTP' (with a default of 0.0.0.0 and port 25), 'SMTP requiert une authentification' (checkbox), 'Serveur SMTP Identifiant', 'Mot de passe de connexion au serveur SMTP', 'Temporisation de connexion au serveur SMTP' (30 seconds), and 'Adresse pour la réponse'. A 'Remarque' section explains that the host name must be used for DNS and that the response should be sent to a different email account. At the bottom, there is a field for 'Adresse e-mail de SysAdmin'.

Section Informations en matière de serveur

Dans cette section, vous pouvez indiquer les informations réseau de votre appareil.

- **Adresse IP ou nom d'hôte** : sélectionnez l'adresse IP ou le nom d'hôte. Si vous sélectionnez le nom d'hôte, vous devez saisir votre paramètre DNS dans l'option TCP/IP de l'onglet Config. réseau.
- **Serveur et port SMTP** : saisissez le nom d'hôte, ou l'adresse IP et le port du serveur SMTP qui servira à établir la connexion avec le serveur SMTP. Le port peut avoir une valeur comprise entre 1 et 65535, la valeur par défaut étant 25.



REMARQUES :

- Vous ne pouvez pas sélectionner de serveur de messagerie Internet sans support SMTP en tant que serveur SMTP.
 - Ne modifiez pas le numéro du port sauf si vous avez des problèmes liés au pare-feu.
-
- **SMTP requiert une authentification** : vérifiez si le serveur SMTP doit être authentifié.
 - **Serveur SMTP identifiant** : saisissez votre nom de connexion.
 - **Mot de passe de connexion au serveur SMTP** : saisissez votre mot de passe de connexion.
 - **Temporisation de connexion au serveur SMTP** : saisissez la valeur de temporisation. Vous avez accès au serveur SMTP pendant la période indiquée par la valeur de temporisation. Vous pouvez saisir une valeur entre 30 et 120 secondes. La valeur par défaut est de 30 secondes ; si l'accès au serveur SMTP s'effectue sans problème dans les 30 secondes, ne modifiez pas la valeur par défaut.
 - **Adresse pour la réponse** : saisissez l'adresse électronique à laquelle vous souhaitez recevoir une réponse.



REMARQUE : si vous souhaitez recevoir la réponse sur un autre compte de messagerie, indiquez ce dernier ici. Si le champ reste vide, il ne sera pas utilisé.

Section Liste des destinataires & Conditions

Dans cette section, vous pouvez saisir les adresses électroniques des récepteurs qui recevront les informations de notification par e-mail. Vous pouvez également décider des informations qui seront envoyées.

- **Adresse e-mail de SysAdmin** : saisissez l'adresse électronique de l'administrateur système.
- **Adresse électronique utilisateur clé** : saisissez l'adresse électronique du principal gestionnaire.
- **Adresse électronique du service** : saisissez l'adresse électronique de l'administrateur du service.
- **Avertissement d'épuisement des consommables** : sélectionnez le destinataire du message d'avertissement d'épuisement des consommables.
- **Journal d'état des consommables** : sélectionnez le destinataire du message contenant le journal d'état des consommables.
- **Alerte d'erreur système** : sélectionnez le destinataire du message d'alerte d'erreur système.

Dans la section Sélectionner les messages

Dans cette section, vous pouvez sélectionner différents paramètres.

- **Avertissement d'épuisement des consommables** : sélectionnez **Non** pour ne pas envoyer de message d'avertissement d'épuisement des consommables ou **Le niveau restant est d'environ 20 %** pour envoyer un message lorsque les consommables atteignent presque la fin de leur durée de vie.



REMARQUE : Le niveau restant réel peut être différent de 20 %.

- **Journal d'état des consommables** : sélectionnez **Non** pour ne pas envoyer de journal d'état des consommables ou **Toutes les 1 000 pages** pour envoyer un message après l'impression de 1 000 pages. Le message contient des informations sur la version du micrologiciel, sur le nombre de cartouches et sur l'option installée.
- **Alerte d'erreur système** : cochez cette option si vous souhaitez savoir quand l'erreur s'est produite.

Configuration de l'onglet Coordonnées

Sélectionnez l'onglet **Support** pour saisir des informations dans la section **Coordonnées**.

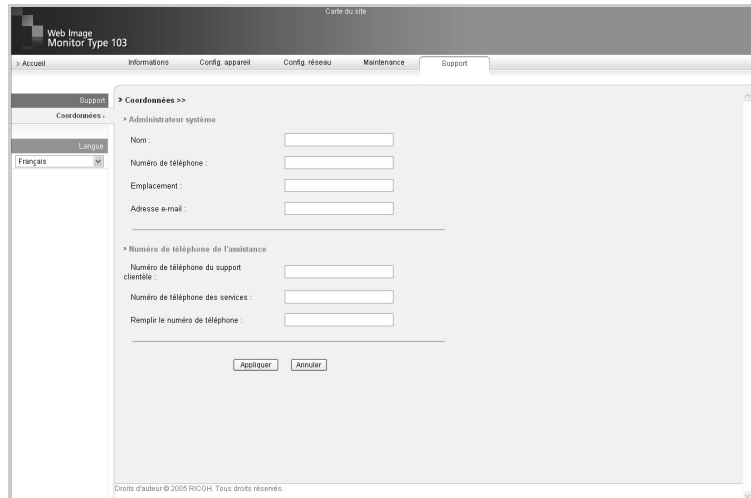

The screenshot shows the 'Web Image Monitor type 103' configuration page. The 'Support' tab is selected, and the 'Coordonnées' section is expanded. The form contains the following fields:

- Administrateur système**
 - Nom :
 - Numéro de téléphone :
 - Emplacement :
 - Adresse e-mail :
- Numéro de téléphone de l'assistance**
 - Numéro de téléphone du support clientèle :
 - Numéro de téléphone des services :
 - Remplir le numéro de téléphone :

Buttons for 'Appliquer' and 'Annuler' are located at the bottom of the form. A copyright notice 'Droits d'auteur © 2005 RICOH. Tous droits réservés.' is visible at the bottom of the page.

- **Nom** : saisissez le nom de l'expéditeur du message, par exemple le nom de votre bureau.
- **Numéro de téléphone** : saisissez un numéro de téléphone figurant dans le message Notifications par e-mail.
- **Emplacement** : saisissez un emplacement figurant dans le message Notifications par e-mail.
- **Adresse email** : saisissez l'adresse électronique de l'expéditeur.



REMARQUE : Le pare-feu du réseau risque d'empêcher la transmission des e-mails.



9

DÉPANNAGE

Ce chapitre fournit des informations utiles en cas de dysfonctionnement.

Ce chapitre contient les sections suivantes :

- **Suppression des bourrages causés par les documents**
- **Suppression des bourrages papier**
- **Suppression des messages d'erreur affichés sur l'écran**
- **Résolution d'autres problèmes**

Suppression des brouillages causés par les documents

Si un brouillage survient lorsqu'un document traverse le CAD (chargeur automatique de documents), le message « BOURRAGE DOC. » s'affiche à l'écran.

Problème de chargement à l'entrée

- 1 Retirez les éventuelles pages restées dans le CAD.
- 2 Ouvrez le couvercle du CAD.



- 3 Faites pivoter la bague située à l'extrémité droite du rouleau du CAD vers le CAD (①), puis retirez le rouleau de son logement (②). Tirez délicatement le document vers la gauche, puis retirez-le du chargeur automatique.

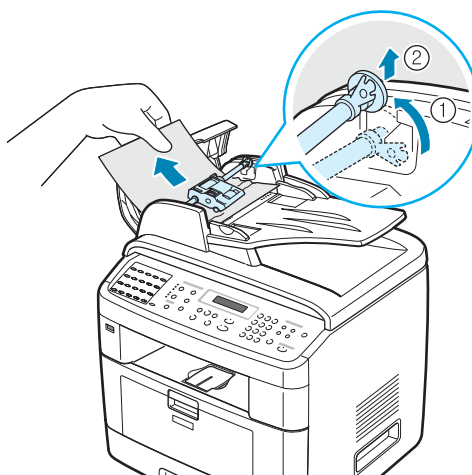

- 4 Alignez l'extrémité gauche du rouleau du CAD sur son logement et insérez l'extrémité droite dans le logement correspondant (①). Faites pivoter la bague située à l'extrémité droite du rouleau vers le plateau d'insertion des originaux (②).

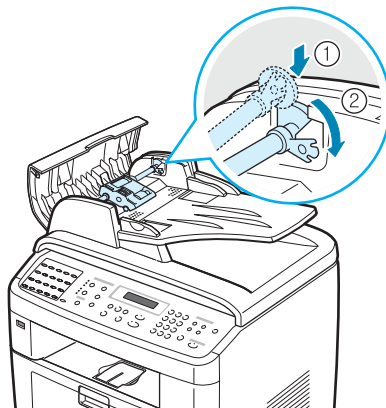

- 5 Fermez le chargeur. Remplacez ensuite les pages retirées, s'il y en a, dans le chargeur automatique.



REMARQUE : Afin d'éviter les brouillages papier, utilisez la vitre d'exposition pour les documents papier épais, fins ou mixtes.

Problème de chargement au niveau du plateau de sortie

- 1 Retirez les éventuelles pages restées dans le CAD.
- 2 Ouvrez le couvercle de document, puis faites tourner la molette de dégagement pour sortir les feuilles coincées au niveau du plateau de réception des documents.

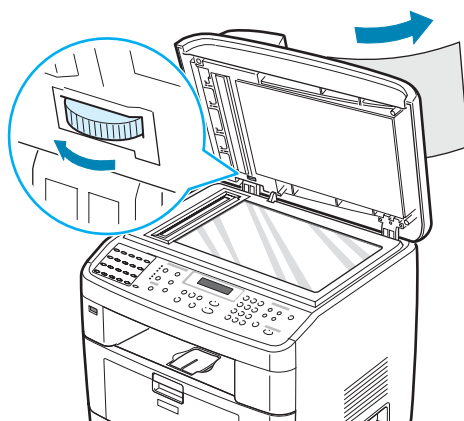

- 3 Fermez le couvercle de document. Remplacez ensuite les pages retirées, s'il y en a, dans le chargeur automatique.

Bourrage papier au niveau du rouleau

- 1 Retirez les éventuelles pages restées dans le CAD.
- 2 Ouvrez le couvercle de document.
- 3 Faites tourner la molette de dégagement de manière à pouvoir retirer la page coincée au niveau du rouleau ou des bacs d'alimentation en la tirant délicatement des deux mains.

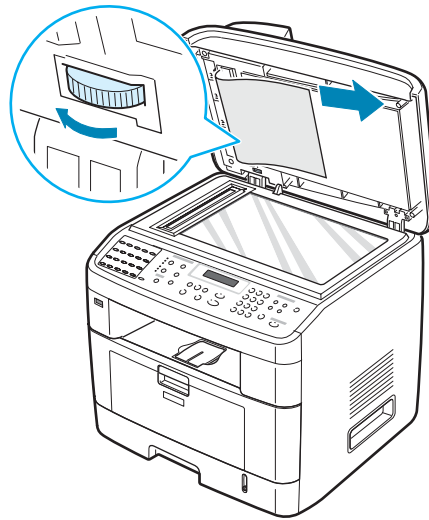

- 4 Fermez le couvercle de document. Remplacez ensuite les pages retirées, s'il y en a, dans le chargeur automatique.

Suppression des brourages papier

En cas de brourage à l'impression, le message « BOURRAGE » s'affiche à l'écran. Reportez-vous au tableau ci-dessous pour localiser et supprimer le brourage.

Message	Emplacement du brourage	Voir
BOURRAGE 0 OUV/FERM CAPOT	Au niveau du bac d'alimentation (bac 1 ou bac 2)	ci-dessous et page 9.6
BOURRAGE 1 OUV/FERM CAPOT	Au niveau du plateau de sortie	page 9.9
BOURRAGE 2 VÉRIF. INTÉRIEUR	Au niveau de la zone du four ou autour de la cartouche de toner	page 9.7
BOURR BAC POLY	Dans le bac polyvalent	page 9.10

Pour éviter de déchirer le papier, tirez-le lentement et avec précaution. Suivez les instructions des sections suivantes pour supprimer le brourage.

Dans le bac 1

- 1 Ouvrez et fermez le capot avant. Le papier coincé sort automatiquement de l'appareil.

Si ce n'est pas le cas, passez à l'étape 2.

- 2 Ouvrez le bac 1.

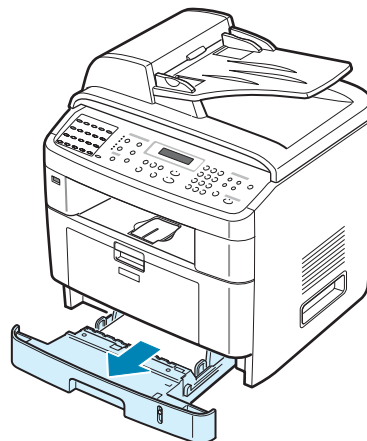

- 3 Retirez le papier coincé en tirant dessus avec précaution.

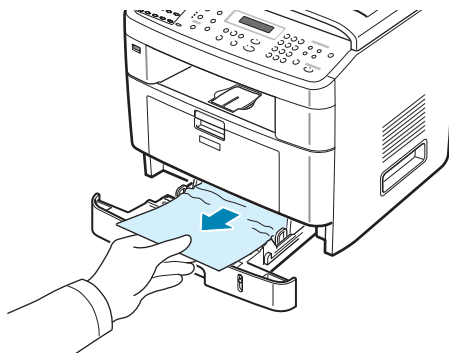

Si vous rencontrez une résistance et que vous ne parvenez pas à extraire le papier, ou si aucune feuille n'est visible dans cette zone, vérifiez la zone du four à proximité de la cartouche de toner. Reportez-vous à la page 9.7.

- 4 Réinsérez le bac d'alimentation dans l'appareil jusqu'à ce qu'un déclic indique qu'il est bien en place.
- 5 Ouvrez puis refermez le capot avant pour reprendre l'impression.

Dans le bac 2 optionnel

- 1 Ouvrez le bac 2 optionnel.
- 2 Retirez la feuille coincée dans l'appareil.

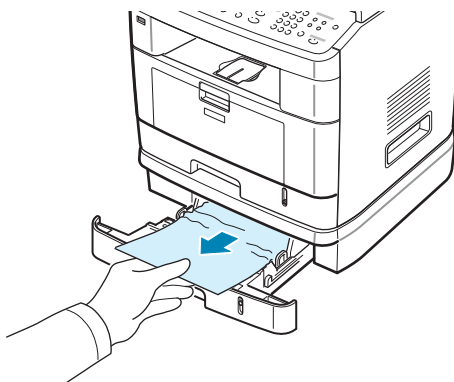

Si vous rencontrez une résistance et que vous ne parvenez pas à extraire le papier, ou si aucune feuille n'est visible dans cette zone, passez à l'étape 3.

- 3 Ouvrez le bac 1 standard.

- 4 Retirez la feuille en tirant dessus.

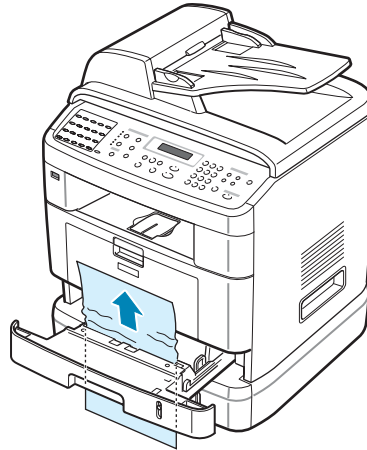

- 5 Réinsérez le bac 1 dans l'appareil jusqu'à ce qu'un déclic indique qu'il est bien en place.
- 6 Ouvrez puis refermez le capot avant pour reprendre l'impression.

Au niveau de la zone du four ou autour de la cartouche de toner



AVERTISSEMENT : La zone du four est extrêmement chaude. Veillez à ne pas vous brûler lorsque vous retirez du papier de l'appareil.

- 1 Ouvrez le capot avant et sortez la cartouche de toner en la tirant délicatement vers le bas.

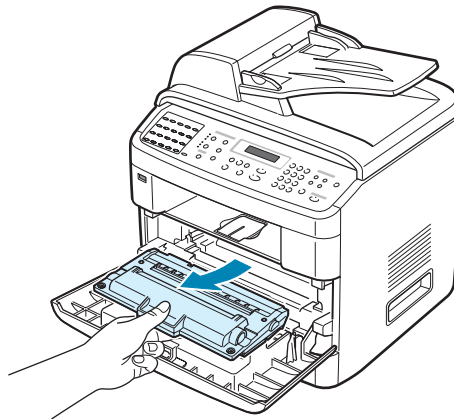

2 Retirez le papier coincé en tirant dessus avec précaution.

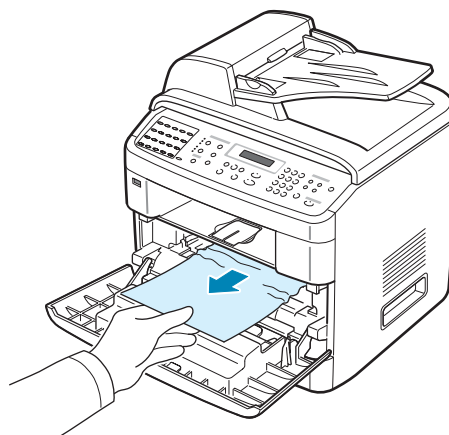

3 Remettez la cartouche de toner en place et fermez le capot avant. L'impression reprend automatiquement.

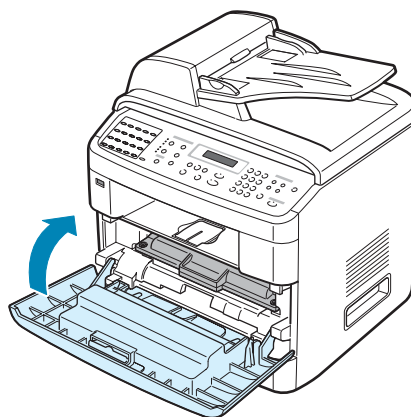

Au niveau du plateau de sortie

- 1** Ouvrez et fermez le capot avant. Le papier coincé sort automatiquement de l'appareil.
Si ce n'est pas le cas, passez à l'étape 2.
- 2** Sortez le papier du plateau de sortie avant en tirant dessus avec précaution. Passez ensuite à l'étape 6.



- 3** Si vous rencontrez une résistance et que vous ne parvenez pas à extraire le papier, ou si aucune feuille n'est visible au niveau du plateau de sortie avant, ouvrez le capot arrière.

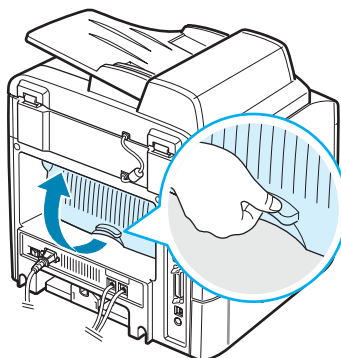

- 4 Retirez le papier coincé en tirant dessus avec précaution.

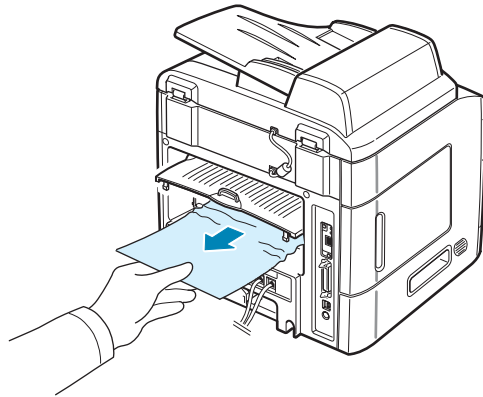

- 5 Fermez le capot arrière.
- 6 Ouvrez puis refermez le capot avant pour reprendre l'impression.

Dans le bac polyvalent

« BOURR BAC POLY » apparaît sur l'écran lorsque vous essayez d'imprimer via le bac polyvalent et que l'appareil ne détecte pas de papier. Le papier a peut-être été entièrement utilisé ou mal chargé.

Si le papier n'est pas correctement entraîné, enlevez-le de l'imprimante.



Ouvrez puis refermez le capot avant pour reprendre l'impression.

Conseils pour éviter les bourrages

Si vous choisissez soigneusement le type de papier, vous éviterez la plupart des bourrages papier. Toutefois, en cas de bourrage, suivez les instructions de la section « Suppression des bourrages papier », page 9.5.

- Suivez les instructions de la section « Chargement du papier », page 2.7. Assurez-vous que les guides ajustables sont correctement positionnés.
- Ne remplissez pas trop le bac d'alimentation. Vérifiez que la pile de papier ne dépasse pas la limite de capacité du bac d'alimentation.
- Évitez de retirer le papier du bac pendant une impression.
- Déramez, ventilez et alignez le papier avant de l'insérer dans le bac d'alimentation.
- N'utilisez pas de papier froissé, humide ou ondulé.
- Évitez de mélanger les types de papier dans le bac d'alimentation.
- Utilisez uniquement les supports d'impression recommandés. Reportez-vous à « Spécifications du papier », page C.6.
- Assurez-vous que la face à imprimer est orientée vers le bas dans le bac d'alimentation et vers le haut dans le bac polyvalent.
- En cas de bourrages papier fréquents lorsque vous imprimez sur du papier au format A5 :
 - Chargez le papier dans le bac comme le montre l'illustration ci-dessous.

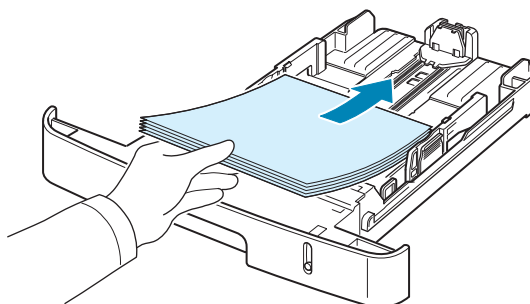

- Définissez l'orientation de la page sur **Paysage** dans la fenêtre des propriétés de l'imprimante. Reportez-vous à la page 4.5.

Suppression des messages d'erreur affichés sur l'écran

Affichage	Signification	Solutions éventuelles
ANNULER ? 1 : OUI 2 : NON	Saturation de la mémoire de l'appareil au cours d'une tentative de stockage d'un document en mémoire.	Pour annuler l'opération, appuyez sur 1 pour sélectionner « OUI ». Pour envoyer des pages correctement stockées, appuyez sur la touche 2 pour accepter la valeur « NON ». Vous pouvez alors envoyer les pages restantes ultérieurement, dès que de la mémoire est disponible.
[ERREUR COMM.]	L'appareil rencontre un problème de communication.	Demandez à l'expéditeur d'essayer de nouveau.
ENVOI DIFFÉRÉ FONCTION SATURÉE	La file d'attente des télécopies en différé est saturée.	Annulez les télécopies inutiles.
BOURRAGE	Le document que vous avez chargé a provoqué un bourrage dans le CAD (chargeur automatique de documents).	Supprimez le bourrage causé par le document. Reportez-vous à la page 9.2.
[CAPOT OUVERT]	Le capot avant n'est pas correctement verrouillé.	Refermez le capot jusqu'à ce qu'un déclic indique qu'il est bien en place.
ENTRER À NOUVEAU	Vous avez saisi un élément non disponible.	Saisissez l'élément correct.
TEMPÉR. INSUFF. ERREUR CHAUFF. [SURCHAUFFE]	Un problème est survenu au niveau du four.	Débranchez, puis rebranchez le cordon d'alimentation. Si le problème persiste, contactez le service de maintenance.
FONCTION IMPOSSIBLE	Vous avez essayé de combiner des fonctions qui ne sont pas utilisables en même temps.	Réduisez le nombre de fonctions sélectionnées ou n'utilisez qu'une fonction à la fois.

Affichage	Signification	Solutions éventuelles
GRUPE NON DISPONIBLE	Vous avez essayé de sélectionner un numéro de registre de composition de groupe alors que seul un numéro de registre simple pouvait être utilisé, comme lorsque vous ajoutez des registres en vue d'une opération de multidiffusion.	Utilisez un numéro abrégé ou composez un numéro manuellement à l'aide du clavier numérique.
[INCOMPATIBLE]	Le télécopieur distant ne prend pas en charge la fonction requise, par exemple l'envoi en différé. Ce message apparaît également lorsque l'appareil appelé ne dispose pas d'assez de mémoire pour mener à bien l'opération souhaitée.	Confirmez de nouveau les caractéristiques de l'appareil appelé.
[BOURRAGE 1] OU [MANQUE CART.]	Un bourrage papier est survenu au niveau du four. Il est également possible que la cartouche de toner ne soit pas installée.	Supprimez le bourrage. Reportez-vous à la page 9.7. Installez la cartouche de toner. Reportez-vous à la page 2.5.
[LIGNE OCCUPÉE]	Le télécopieur destinataire ne répond pas ou la ligne est occupée.	Essayez de nouveau après quelques minutes.
[ERREUR LIGNE]	Votre appareil ne parvient pas à se connecter à l'appareil appelé ou a perdu le contact à cause d'un problème au niveau de la ligne téléphonique.	Essayez de nouveau. Si le problème persiste, attendez pendant environ une heure le rétablissement de la ligne et essayez de nouveau. Vous pouvez également activer le mode ECM. Reportez-vous à la page 7.40.
CHARGER DOCUMENT	Vous avez sollicité un travail de copie ou de télécopie, mais sans charger de document dans le CAD.	Chargez un document dans le CAD et réessayez.
[ERREUR LASER]	Un problème est survenu au niveau de l'unité de numérisation laser (LSU).	Débranchez, puis rebranchez le cordon d'alimentation. Si le problème persiste, contactez le service de maintenance.

Affichage	Signification	Solutions éventuelles
MÉMOIRE PLEINE	La mémoire est pleine.	Supprimez les documents inutiles, puis relancez la transmission après avoir libéré de la mémoire. Vous pouvez également effectuer la transmission en plusieurs fois.
BOURR BAC POLY	Un bourrage s'est produit dans le bac polyvalent. Il est également possible que l'appareil détecte un problème d'alimentation dans le bac polyvalent.	Supprimez le bourrage. Reportez-vous à la page 9.10. Vous pouvez également charger le papier correctement dans le bac polyvalent. Reportez-vous à la page 3.6.
[PAS DE RÉPONSE]	Le télécopieur destinataire ne répond pas malgré toutes les tentatives d'appel.	Essayez de nouveau. Assurez-vous que l'appareil destinataire fonctionne.
NUMÉRO NON ATTRIBUÉ	Aucun numéro n'est attribué au registre d'accès direct ou de composition abrégée que vous tentez d'utiliser.	Composez le numéro manuellement à l'aide du clavier numérique ou bien attribuez un numéro au registre. Pour stocker un numéro, reportez-vous à « Composition automatique », page 7.19.
Cartouche non valide OU MANQUE CART.	Vous avez installé une cartouche non autorisée.	Vous devez installer une cartouche homologuée.
NUMÉRO NON DISPONIBLE	Vous avez essayé de supprimer le numéro d'une télécopie différée.	Vérifiez le numéro à supprimer et essayez à nouveau. Vous pouvez également supprimer le numéro une fois la télécopie en différé envoyée.
[MANQUE PAPIER] AJOUTER PAPIER	Le bac d'alimentation est vide.	Chargez du papier dans le bac d'alimentation. Reportez-vous à la page 2.7.
OPERATION NON VALIDE	Vous tentez d'effectuer une opération Ajouter/Annuler, mais aucune tâche n'est en attente.	Vérifiez sur l'écran si des tâches programmées sont en attente. Elles doivent figurer à l'écran en mode veille (par exemple : FAX DIFF.).
BOURRAGE 0 OUV/FERM CAPOT	Un bourrage papier est survenu au niveau de la zone d'alimentation du bac.	Supprimez le bourrage. Reportez-vous à la page 9.5 et à la page 9.6.
BOURRAGE 1 OUV/FERM CAPOT	Un bourrage papier est survenu au niveau du four.	Supprimez le bourrage. Reportez-vous à la page 9.7.

Affichage	Signification	Solutions éventuelles
BOURRAGE 2 VÉRIF. INTÉRIEUR	Un bourrage papier est survenu au niveau du plateau de sortie.	Supprimez le bourrage. Reportez-vous à la page 9.9.
[PANNE SECTEUR]	Une panne d'électricité a eu lieu. Le contenu de la mémoire de l'appareil n'a pas été enregistré.	Vous devez relancer l'intégralité de la tâche que vous étiez en train d'effectuer avant la panne d'électricité.
FAX PRIORIT FONCTION SATURÉE	La file d'attente des télécopies prioritaires est saturée.	Annulez les télécopies prioritaires inutiles.
[RENUMÉROTÉ ?]	L'appareil attend un certain laps de temps avant de recomposer le numéro d'un poste précédemment occupé.	Appuyez sur Entrée pour recomposer immédiatement, ou sur Suppr./Stop pour annuler l'opération de recomposition.
SCANNER VERROUILLÉ	Le module de numérisation est verrouillé.	Déverrouillez le module de numérisation (reportez-vous à la page 2.3) et appuyez sur Suppr./Stop .
[STOP ACTIVÉ]	La touche Suppr./Stop a été activée au cours d'une copie ou d'une télécopie.	Essayez de nouveau.
TONER VIDE OU [TONER VIDE] Rempl. cart.	La cartouche de toner est épuisée. L'impression est interrompue.	Remplacez la cartouche. Reportez-vous à la page 8.8.
[TONER FAIBLE]	La cartouche de toner est presque vide.	Retirez la cartouche de toner et secouez-la délicatement. Vous pourrez ainsi reprendre temporairement les impressions.

Résolution d'autres problèmes

Le tableau suivant dresse la liste des problèmes que vous pouvez rencontrer et des solutions recommandées correspondantes. Appliquez les solutions proposées jusqu'à ce que le problème soit résolu. Si le problème persiste, contactez le service de maintenance.

Problèmes d'alimentation papier

État	Solutions éventuelles
Un bourrage papier survient lors de l'impression.	Supprimez le bourrage papier. Reportez-vous à la page 9.5.
Plusieurs feuilles sont collées les unes aux autres.	<ul style="list-style-type: none">• Assurez-vous qu'il n'y a pas trop de papier dans le bac d'alimentation. Le bac d'alimentation peut contenir 250 feuilles de papier au maximum, en fonction de l'épaisseur de votre papier.• Vérifiez que vous utilisez un type de papier adéquat. Reportez-vous à « Spécifications du papier », page C.6.• Retirez le papier du bac d'alimentation, et déramez-le ou ventilez-le.• Dans un environnement humide, les feuilles risquent de se coller les unes aux autres.
Impossible d'insérer plusieurs feuilles de papier.	<ul style="list-style-type: none">• Il se peut que différents types de papier soient empilés dans le bac d'alimentation. Chargez des feuilles de type, de format et de grammage identiques.• En cas de bourrage dû à la présence de différents types de feuilles, retirez les feuilles coincées. Reportez-vous à la page 9.5.
Le papier n'est pas entraîné dans l'appareil.	<ul style="list-style-type: none">• Retirez tout ce qui peut obstruer l'intérieur de l'appareil.• Le papier n'a pas été chargé correctement. Retirez le papier du bac d'alimentation et rechargez-le correctement.• Il y a trop de papier dans le bac d'alimentation. Enlevez le surplus de papier.• Le papier est trop épais. N'utilisez que du papier conforme aux spécifications de l'appareil. Reportez-vous à « Spécifications du papier », page C.6.
Le papier ne cesse de se coincer.	<ul style="list-style-type: none">• Il y a trop de papier dans le bac d'alimentation. Enlevez le surplus de papier. Si vous imprimez sur des supports spéciaux, utilisez le bac polyvalent.• Le type de papier utilisé n'est pas correct. N'utilisez que du papier conforme aux spécifications de l'appareil. Reportez-vous à « Spécifications du papier », page C.6.• Des particules (poussière, toner ou papier) se sont accumulées dans l'appareil. Ouvrez le capot avant et retirez ces particules.
Les transparents se collent les uns aux autres au niveau du plateau de sortie.	N'utilisez que des transparents recommandés pour les imprimantes laser. Retirez chaque transparent au fur et à mesure de sa sortie de l'appareil.
Les enveloppes s'impriment de travers ou ne sont pas entraînées correctement.	Assurez-vous que les guide-papier appuient bien sur les deux côtés des enveloppes.

Problèmes d'impression

État	Cause possible	Solutions éventuelles
L'imprimante n'imprime pas.	L'appareil n'est pas sous tension.	Assurez-vous que le cordon d'alimentation est correctement branché. Vérifiez le bouton Marche/Arrêt et l'alimentation électrique.
	Vous n'avez pas défini votre appareil en tant qu'imprimante par défaut.	Sélectionnez Printer Driver Type 103 PCL 6 en tant qu'imprimante par défaut dans Windows.
	Vérifiez les éléments ci-contre sur l'appareil : <ul style="list-style-type: none"> • Le capot avant n'est pas fermé. • Du papier est coincé. • Il n'y a pas de papier dans le bac. • La cartouche de toner n'est pas installée. 	Après avoir identifié le problème, résolvez-le. <ul style="list-style-type: none"> • Fermez le capot. • Supprimez le bourrage papier. Reportez-vous à la page 9.5. • Chargez du papier. Reportez-vous à la page 2.7. • Installez la cartouche de toner. Reportez-vous à la page 2.5. En cas d'erreur système de l'imprimante, contactez votre technicien de maintenance.
	Le câble de connexion qui relie l'ordinateur à l'imprimante n'est pas correctement raccordé.	Déconnectez le câble d'imprimante, puis reconnectez-le.
	Le câble de connexion qui relie l'ordinateur à l'imprimante est défectueux.	Si possible, raccordez le câble à un autre ordinateur en bon état de marche et imprimez un document. Vous pouvez également utiliser un autre câble d'imprimante.
	La configuration du port n'est pas correcte.	Vérifiez les paramètres d'imprimante dans Windows pour être certain que l'impression est envoyée sur le port adéquat (par exemple, LPT1). Si l'ordinateur comporte plusieurs ports, assurez-vous que l'imprimante est raccordée au port adéquat.
	L'imprimante est peut-être mal configurée.	Vérifiez dans les propriétés de l'imprimante que tous les paramètres d'impression sont corrects.
	Le pilote d'impression est peut-être mal installé.	Réparez le logiciel d'impression. Reportez-vous à la page 2.44.
	L'imprimante ne fonctionne pas correctement.	Vérifiez le message affiché à l'écran pour déterminer s'il s'agit d'une erreur du système.
L'imprimante n'utilise pas la bonne source d'alimentation papier.	La source d'alimentation papier sélectionnée dans les propriétés de l'imprimante est incorrecte.	Pour de nombreuses applications, la sélection de l'alimentation en papier s'effectue dans l'onglet Papier de la fenêtre des propriétés de l'imprimante. Sélectionnez la source d'alimentation papier adéquate. Reportez-vous à la page 4.6.

État	Cause possible	Solutions éventuelles
La tâche d'impression est très lente.	L'impression est peut-être très complexe.	Simplifiez la page ou modifiez les paramètres de qualité d'impression. La vitesse d'impression maximale de l'appareil est de 22 ppm au format Lettre et de 20 ppm au format A4.
	Si vous utilisez Windows 98/Me, il se peut que les paramètres du spouleur soient mal définis.	Dans le menu Démarrer , sélectionnez Paramètres , puis Imprimantes. Cliquez avec le bouton droit sur l'icône de l'appareil Printer Driver Type 103 PCL 6 , choisissez Propriétés , cliquez sur l'onglet Détails , puis cliquez sur le bouton Paramètres du spouleur . Sélectionnez le paramètre désiré.
La moitié de la page est blanche.	L'orientation de la page n'est pas correcte.	Changez l'orientation de la page à partir de votre application. Reportez-vous à la page 4.5.
	Le format du papier et les paramètres de format ne correspondent pas.	Assurez-vous que le format de papier défini dans les paramètres du pilote correspond au format du papier se trouvant dans le bac d'alimentation. Vérifiez également que le format de papier défini dans les paramètres du pilote d'impression correspond au papier sélectionné dans les paramètres de l'application.
L'imprimante imprime mais le texte est erroné, tronqué ou incomplet.	Le câble d'imprimante est mal raccordé ou défectueux.	Débranchez le câble d'imprimante, puis rebranchez-le. Essayez d'imprimer un document ayant déjà été correctement imprimé. Si possible, reliez le câble et l'appareil à un autre ordinateur, et lancez l'impression d'un document ayant déjà été correctement imprimé. Si ces solutions n'aboutissent pas, remplacez le câble d'imprimante.
	Vous avez sélectionné un pilote d'impression incorrect.	Vérifiez que votre appareil est sélectionné dans le menu de sélection de l'imprimante de l'application.
	L'application ne fonctionne pas correctement.	Essayez d'imprimer un document à partir d'une autre application.
	Le système d'exploitation ne fonctionne pas correctement.	Quittez Windows, puis redémarrez l'ordinateur. Éteignez l'imprimante, puis rallumez-la.

État	Cause possible	Solutions éventuelles
Les pages s'impriment mais elles sont blanches.	La cartouche de toner est défectueuse ou vide.	Répartissez le toner dans la cartouche, si nécessaire. Reportez-vous à la page 8.7. Le cas échéant, remplacez la cartouche.
	Le fichier contient peut-être des pages blanches.	Vérifiez que le fichier ne contient pas de pages blanches.
	Certains éléments, comme le contrôleur ou la carte, sont peut-être défectueux.	Contactez un technicien de maintenance.
Les illustrations ne s'impriment pas correctement dans Adobe Illustrator.	L'application est mal configurée.	Sélectionnez l'option Télécharger en tant qu'image binaire dans la fenêtre Options TrueType accessible à partir de l'onglet Graphiques et réimprimez le document.

Problèmes de qualité d'impression

Si l'intérieur de l'appareil est encrassé ou si le papier a été mal chargé, vous constaterez probablement une baisse de la qualité d'impression. Reportez-vous au tableau ci-dessous pour résoudre le problème.

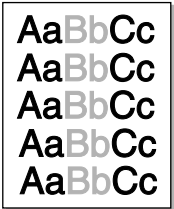
État	Solutions éventuelles
<p>Impression claire ou floue</p> 	<p>Si une strie blanche verticale ou une zone floue apparaît sur la page :</p> <ul style="list-style-type: none"> • Le niveau de toner de la cartouche est insuffisant. Essayez de secouer la cartouche pour redistribuer le reste de toner et prolonger son utilisation. Reportez-vous à « Redistribution du toner », page 8.7. Si la qualité d'impression ne s'améliore pas, remplacez la cartouche. • Le papier n'est pas conforme aux spécifications (papier humide ou rugueux, par exemple). Reportez-vous à « Spécifications du papier », page C.6. • Si toute la page est claire, la résolution d'impression choisie est trop basse ou le mode économie de toner est activé. Réglez la résolution et désactivez le mode économie de toner. Reportez-vous à la page 4.8. • La présence à la fois de zones floues et de traînées de toner peut indiquer la nécessité de nettoyer la cartouche. Reportez-vous à « Nettoyage du tambour », page 8.11. • La surface de la LSU de l'appareil est peut-être encrassée. Nettoyez la LSU (reportez-vous à la page 8.4).

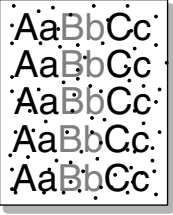
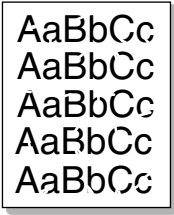
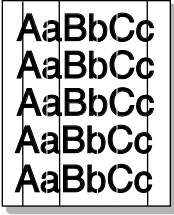
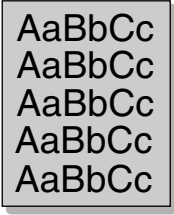
État	Solutions éventuelles
<p>Taches de toner</p> 	<ul style="list-style-type: none"> • Le papier n'est pas conforme aux spécifications (papier humide ou rugueux, par exemple). Reportez-vous à « Spécifications du papier », page C.6. • Le rouleau de l'imprimante est peut-être sale. Nettoyez l'intérieur de l'appareil. Reportez-vous à « Nettoyage de l'intérieur », page 8.3. • Le circuit d'entraînement du papier a besoin d'être nettoyé. Reportez-vous à « Nettoyage du tambour », page 8.11.
<p>Zones vides</p> 	<p>Si des zones floues ou vides, généralement au niveau des arrondis des caractères, apparaissent sur la page :</p> <ul style="list-style-type: none"> • Il se peut qu'une feuille de papier soit de mauvaise qualité. Essayez de réimprimer la page. • Le taux d'humidité du papier n'est pas homogène ou certaines zones du papier sont humides. Changez de marque de papier. Reportez-vous à « Spécifications du papier », page C.6. • La rame de papier est peut-être de mauvaise qualité. Le processus de fabrication du papier est à l'origine du problème et empêche le toner de se fixer sur certaines zones. Changez de marque ou de type de papier. • La cartouche de toner est peut-être défectueuse. Reportez-vous à « Défauts verticaux répétitifs », page 9.21. • Si le problème persiste, contactez un technicien de maintenance.
<p>Lignes verticales</p> 	<p>Si des stries verticales noires apparaissent sur la page :</p> <ul style="list-style-type: none"> • Le tambour photosensible à l'intérieur de la cartouche de toner est probablement rayé. Retirez la cartouche et installez-en une nouvelle. Reportez-vous à « Remplacement de la cartouche de toner », page 8.8. <p>Si des stries verticales blanches apparaissent sur la page :</p> <ul style="list-style-type: none"> • La surface de la LSU de l'appareil est peut-être encrassée. Nettoyez la LSU (reportez-vous à la page 8.4).
<p>Fond grisé</p> 	<p>Si la quantité de toner déposée sur la page crée un fond grisé inacceptable :</p> <ul style="list-style-type: none"> • Choisissez du papier de grammage inférieur. Reportez-vous à « Spécifications du papier », page C.6. • Vérifiez l'environnement de l'appareil : un air trop sec (peu d'humidité) ou trop humide (plus de 80 % d'humidité relative) peut avoir une incidence sur l'ombrage du fond. • Retirez l'ancienne cartouche et installez-en une nouvelle. Reportez-vous à « Remplacement de la cartouche de toner », page 8.8.

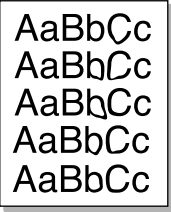
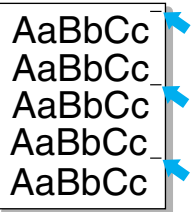
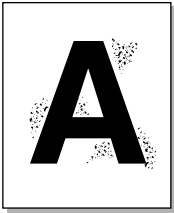
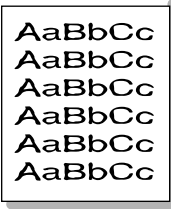
État	Solutions éventuelles
<p>Trainées de toner</p> 	<ul style="list-style-type: none"> • Nettoyez l'intérieur de l'imprimante. Reportez-vous à « Nettoyage de l'intérieur », page 8.3. • Vérifiez le type et la qualité du papier. Reportez-vous à « Spécifications du papier », page C.6. • Retirez la cartouche et installez-en une nouvelle. Reportez-vous à « Remplacement de la cartouche de toner », page 8.8.
<p>Défauts verticaux répétitifs</p> 	<p>Si des marques apparaissent plusieurs fois sur une page, à intervalles réguliers :</p> <ul style="list-style-type: none"> • La cartouche de toner est peut-être endommagée. Si une marque se répète sur la page, imprimez plusieurs pages de nettoyage afin de nettoyer la cartouche ; reportez-vous à « Nettoyage du tambour », page 8.11. Si le problème persiste après cette impression, remplacez la cartouche. Reportez-vous à « Remplacement de la cartouche de toner », page 8.8. • Certains éléments de l'imprimante comportent peut-être des dépôts de toner. Si le défaut apparaît au dos de la page, le problème se résoudra sans doute de lui-même au bout de quelques pages. • Le module du four est peut-être endommagé. Contactez un technicien de maintenance. • Si vous utilisez du papier de qualité inférieure, reportez-vous à « Nettoyage du tambour », page 8.11.
<p>Fond moucheté</p> 	<p>Les fonds mouchetés apparaissent lorsque des particules de toner se déposent aléatoirement sur la page.</p> <ul style="list-style-type: none"> • Le papier est peut-être trop humide. Essayez une autre rame de papier. N'ouvrez les rames qu'au dernier moment afin d'éviter que le papier n'absorbe l'humidité de l'air. • Si le fond moucheté apparaît sur une enveloppe, changez la mise en page pour éviter l'impression sur des zones de pliure. L'impression sur une zone de pliure peut causer des problèmes. • Si le fond moucheté recouvre la totalité de la page, réglez la résolution à partir de l'application ou des propriétés de l'imprimante.
<p>Caractères mal formés</p> 	<ul style="list-style-type: none"> • Si des caractères sont mal formés et semblent creusés par endroits, le papier est peut-être trop lisse. Changez de type de papier. Reportez-vous à « Spécifications du papier », page C.6. • Si les caractères sont mal formés, créant un effet d'ondulation, le scanner a peut-être besoin d'une révision. Dans ce cas, contactez un technicien de maintenance.

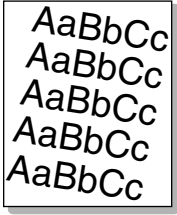
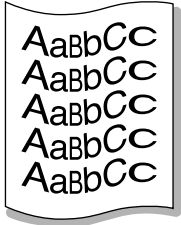
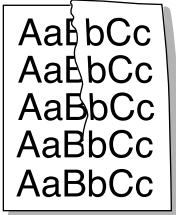
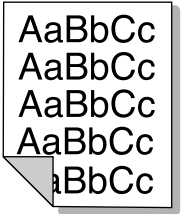
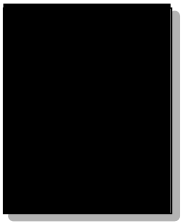
État	Solutions éventuelles
<p>Impression oblique</p> 	<ul style="list-style-type: none"> • Assurez-vous que le papier est correctement chargé. • Vérifiez le type et la qualité du papier. Reportez-vous à « Spécifications du papier », page C.6. • Assurez-vous que le papier ou tout autre support est correctement chargé, et que les guides ne sont ni trop proches ni trop éloignés des bords du papier.
<p>Pages gondolées</p> 	<ul style="list-style-type: none"> • Assurez-vous que le papier est correctement chargé. • Vérifiez le type et la qualité du papier. Une température et une humidité élevées peuvent provoquer une ondulation du papier. Reportez-vous à « Spécifications du papier », page C.6. • Retournez la pile de papier dans le bac d'alimentation. Essayez également de changer le sens du papier (rotation à 180 degrés) dans le bac. • Essayez d'utiliser le plateau de sortie arrière.
<p>Pages pliées ou froissées</p> 	<ul style="list-style-type: none"> • Assurez-vous que le papier est correctement chargé. • Vérifiez le type et la qualité du papier. Reportez-vous à « Spécifications du papier », page C.6. • Retournez la pile de papier dans le bac d'alimentation. Essayez également de changer le sens du papier (rotation à 180 degrés) dans le bac. • Essayez d'utiliser le plateau de sortie arrière.
<p>Dos de la page taché</p> 	<p>Vérifiez que le toner ne coule pas. Nettoyez l'intérieur de l'imprimante. Reportez-vous à « Nettoyage de l'intérieur », page 8.3.</p>
<p>Pages noires</p> 	<ul style="list-style-type: none"> • La cartouche de toner n'est sans doute pas installée correctement. Enlevez-la, puis réinstallez-la. • La cartouche de toner est peut-être défectueuse. Retirez la cartouche et installez-en une nouvelle. Reportez-vous à « Remplacement de la cartouche de toner », page 8.8. • Il se peut que l'imprimante ait besoin d'une révision. Contactez un technicien de maintenance.

État	Solutions éventuelles
<p>Toner non fixé</p> 	<ul style="list-style-type: none"> • Nettoyez l'intérieur de l'imprimante. Reportez-vous à « Nettoyage de l'intérieur », page 8.3. • Vérifiez le type et la qualité du papier. Reportez-vous à « Spécifications du papier », page C.6. • Retirez la cartouche et installez-en une nouvelle. Reportez-vous à « Remplacement de la cartouche de toner », page 8.8. • Si le problème persiste, il se peut que l'imprimante ait besoin d'une révision. Contactez un technicien de maintenance.
<p>Caractères tachés de blanc</p> 	<p>Un caractère devant être noir contient des taches blanches :</p> <ul style="list-style-type: none"> • Si vous utilisez des transparents, choisissez-en un autre type. Étant donné la matière dont sont constitués les transparents, il est normal de constater des taches blanches dans les caractères. • Il se peut que vous imprimiez du mauvais côté du papier. Sortez le papier et retournez-le. • Le papier n'est peut-être pas conforme aux spécifications. Reportez-vous à « Spécifications du papier », page C.6.
<p>Stries horizontales</p> 	<p>Des stries noires horizontales ou des traînées de toner apparaissent :</p> <ul style="list-style-type: none"> • La cartouche de toner est peut-être mal installée. Enlevez-la, puis réinstallez-la. • La cartouche de toner est peut-être défectueuse. Retirez la cartouche et installez-en une nouvelle. Reportez-vous à « Remplacement de la cartouche de toner », page 8.8. • Si le problème persiste, il se peut que l'imprimante ait besoin d'une révision. Contactez un technicien de maintenance.
<p>Ondulation</p> 	<p>Si le papier imprimé est ondulé ou s'il n'est pas entraîné dans l'appareil :</p> <ul style="list-style-type: none"> • Retournez la pile de papier dans le bac d'alimentation. Essayez également de changer le sens du papier (rotation à 180 degrés) dans le bac d'alimentation. • Essayez d'utiliser le plateau de sortie arrière.

Problèmes de copie

État	Solutions éventuelles
Les copies sont trop claires ou trop sombres.	Utilisez la touche Luminosité pour augmenter ou diminuer le contraste des copies.
Des traînées, des lignes, des marques ou des taches apparaissent sur les copies.	<ul style="list-style-type: none"> • Si les défauts proviennent de l'original, appuyez sur la touche Luminosité pour éclaircir l'arrière-plan. • Si les défauts n'apparaissent pas sur l'original, nettoyez le scanner. Reportez-vous à la page 8.5.
L'image copiée est de travers.	<ul style="list-style-type: none"> • Vérifiez que l'original est placé face vers le bas si vous utilisez la vitre d'exposition ou face vers le haut si vous utilisez le chargeur automatique de documents. • Assurez-vous que le papier est correctement chargé.
Des copies blanches sont imprimées.	Vérifiez que l'original est placé face imprimée vers le bas si vous utilisez la vitre d'exposition ou face imprimée vers le haut si vous utilisez le chargeur automatique de documents.
L'image s'efface facilement de la copie.	<ul style="list-style-type: none"> • Remplacez le papier du bac d'alimentation par du papier provenant d'un nouveau paquet. • Dans les environnements très humides, ne laissez pas le papier dans l'appareil pendant un trop long moment.
Les bourrages papier sont fréquents.	<ul style="list-style-type: none"> • Ventilez la pile de papier, puis retournez-la dans le bac d'alimentation. Changez la pile de papier du bac d'alimentation. Si nécessaire, vérifiez/ajustez les guide-papier. • Assurez-vous que le grammage du papier est correct. L'utilisation d'un papier de luxe de 75 g/m² est recommandée. • Vérifiez qu'aucune feuille ni aucun morceau de papier ne reste coincé dans l'appareil après un bourrage.
La cartouche de toner est épuisée avant impression du nombre de copies normal.	<ul style="list-style-type: none"> • Les originaux contiennent peut-être des images, des zones sombres ou des lignes épaisses. Ainsi, les documents de type formulaire, lettre d'information ou livre consomment plus de toner. • Il se peut que l'appareil soit fréquemment éteint et rallumé. • Le couvercle de document reste peut-être ouvert lorsque vous effectuez des copies.

Problèmes de numérisation

État	Solutions éventuelles
Le scanner ne fonctionne pas.	<ul style="list-style-type: none">• Vérifiez que le document à numériser est placé face imprimée vers le bas sur la vitre d'exposition ou face imprimée vers le haut si vous utilisez le chargeur automatique de documents.• Il se peut qu'il n'y ait pas assez de mémoire disponible pour vous permettre de stocker le document que vous souhaitez numériser. Essayez la fonction de pré-numérisation pour voir si elle fonctionne. Essayez de diminuer la résolution de numérisation.• Vérifiez que le câble USB ou parallèle est bien branché.• Assurez-vous que le câble USB ou parallèle n'est pas défectueux. Changez le câble existant pour un autre dont vous savez qu'il fonctionne. Le cas échéant, remplacez le câble.• Si vous utilisez un câble parallèle, assurez-vous qu'il est conforme aux normes IEEE 1284.• Vérifiez que le scanner est correctement configuré. Assurez-vous que la tâche de numérisation est transmise sur le bon port (LPT1, par exemple) en vérifiant les paramètres de numérisation dans SmarThru ou dans l'application utilisée.
La numérisation est très lente.	<ul style="list-style-type: none">• Vérifiez si l'imprimante est en train d'imprimer des données reçues. Si tel est le cas, attendez la fin de l'impression des données avant de numériser le document.• La numérisation des graphiques est plus lente que celle des textes.• La vitesse de communication diminue en mode numérisation, car une grande quantité de mémoire est requise pour analyser et reproduire l'image numérisée. Dans le BIOS, paramétrez votre ordinateur sur le mode imprimante ECP. La vitesse s'en trouvera augmentée. Pour plus d'informations sur le paramétrage du BIOS, reportez-vous au mode d'emploi de votre ordinateur.

État	Solutions éventuelles
<p>Un message s'affiche sur l'écran de votre ordinateur :</p> <ul style="list-style-type: none"> • « Le périphérique ne peut pas être réglé sur le mode matériel souhaité. » • « Un autre programme utilise actuellement le port. » • « Le port est inhibé. » • « Le scanner est occupé à recevoir ou à imprimer des données. Réessayez une fois la tâche terminée. » • « Traitement non valide. » • « La numérisation a échoué. » 	<ul style="list-style-type: none"> • L'imprimante est peut-être en cours de copie ou d'impression. Une fois cette tâche terminée, réessayez. • Le port sélectionné est en cours d'utilisation. Redémarrez votre ordinateur et réessayez. • Il se peut que le câble d'imprimante soit mal branché ou que l'imprimante ne soit pas sous tension. Utilisez un câble parallèle qui prend en charge les communications bidirectionnelles IEEE 1284. • Le pilote de numérisation n'est pas installé ou l'environnement d'exploitation est mal configuré. • Vérifiez que l'appareil est correctement branché et sous tension, puis redémarrez votre ordinateur. • Il se peut que le câble USB soit mal branché ou que l'imprimante ne soit pas sous tension. • N'utilisez pas les câbles parallèle et USB simultanément.

Problèmes de télécopie

État	Solutions éventuelles
L'appareil ne fonctionne pas, rien ne s'affiche à l'écran et les touches ne répondent pas.	<ul style="list-style-type: none"> • Débranchez puis rebranchez le cordon d'alimentation. • Vérifiez que la prise est alimentée.
Aucune tonalité d'appel émise.	<ul style="list-style-type: none"> • Vérifiez que le cordon de la ligne téléphonique est correctement branché. • Pour vérifier que la prise téléphonique murale fonctionne correctement, branchez-y un autre téléphone.
Les numéros mémorisés ne sont pas composés correctement.	Vérifiez que les numéros sont correctement mémorisés. Imprimez la liste des entrées du répertoire (reportez-vous à la page 7.27).
Le document n'est pas entraîné dans l'appareil.	<ul style="list-style-type: none"> • Assurez-vous que le document n'est pas froissé et que vous l'insérez correctement. Vérifiez que tous les documents sont du bon format et qu'ils ne sont ni trop épais ni trop fins. • Assurez-vous que le chargeur est correctement fermé.
Impossible de recevoir automatiquement les télécopies.	<ul style="list-style-type: none"> • Assurez-vous que le mode télécopie est bien sélectionné. • Vérifiez qu'il y a du papier dans le bac d'alimentation. • Regardez si l'écran affiche le message « MEMOIRE PLEINE ».

État	Solutions éventuelles
L'émission n'a pas lieu.	<ul style="list-style-type: none"> • Vérifiez que le document est placé dans le chargeur ou sur la vitre d'exposition. • Le message « TX » doit apparaître à l'écran. • Assurez-vous que le télécopieur destinataire est en mesure de recevoir votre télécopie.
Les télécopies reçues comportent des espaces blancs ou sont de qualité médiocre.	<ul style="list-style-type: none"> • Il se peut que le télécopieur source soit défectueux. • Une ligne téléphonique bruyante peut provoquer des erreurs de ligne. • Vérifiez le fonctionnement de votre appareil en imprimant une copie. • Il se peut que la cartouche de toner soit vide. Remplacez la cartouche de toner, en vous reportant à la page 8.8.
Certains mots de la télécopie reçue sont étirés.	Le télécopieur source a rencontré un problème de bourrage temporaire causé par le document.
Des lignes apparaissent sur le document que vous envoyez.	Recherchez d'éventuelles traces sur votre scanner et nettoyez-les. Reportez-vous à la page 8.5.
Le télécopieur compose un numéro, mais la connexion avec le télécopieur destinataire échoue.	Il se peut que l'autre télécopieur soit éteint, qu'il manque de papier ou qu'il ne puisse pas recevoir d'appels entrants. Demandez à l'opérateur de ce télécopieur de résoudre le problème.
Vous ne parvenez pas à mémoriser un document.	La mémoire est peut-être insuffisante pour enregistrer le document. Si l'écran affiche le message « MEMOIRE PLEINE », supprimez de la mémoire tout document inutile et réessayez d'enregistrer le document.
Des zones blanches apparaissent en bas de chaque page, ainsi qu'une petite bande de texte dans la partie supérieure.	Il se peut que vous ayez sélectionné des paramètres de papier incorrects dans les options utilisateur. Pour plus d'informations sur les paramètres du papier, reportez-vous à la page 2.21.
L'avis d'émission indique : PAS DE TONALITÉ D'APPEL et la transmission échoue.	Désactivez la fonction de détection de tonalité d'appel de votre appareil. Reportez-vous à la page 7.5.

Résolution des problèmes d'impression en réseau

Problèmes généraux

État	Solutions éventuelles
Le système ne fonctionne pas si des valeurs erronées ont été accidentellement saisies pendant la configuration.	Les paramètres de la carte réseau sont peut-être endommagés. Redémarrez le système et choisissez les valeurs par défaut. Reportez-vous à « Restauration de la configuration réseau », page A.8.
Accès impossible depuis le gestionnaire SNMP.	Essayez d'envoyer une commande PING depuis le système sur lequel est exécuté le gestionnaire SNMP. En cas d'échec, il s'agit probablement d'un problème lié à la connectivité du réseau entre le gestionnaire et l'appareil. Si la commande PING aboutit, vérifiez que les noms de communauté utilisés sont dotés des autorisations suffisantes.
Vous ne voyez apparaître aucun serveur DHCP, BOOTP ou RARP lorsque vous souhaitez paramétrer l'adresse IP pour l'appareil.	Définissez l'adresse IP, le masque de sous-réseau et la passerelle par défaut via le programme Définir IP.
Vous ne parvenez pas à imprimer à l'aide du protocole TCP/IP.	<ol style="list-style-type: none">1. Vérifiez que le protocole TCP/IP est installé sur votre PC.2. Vérifiez que votre PC est situé sur le même réseau que l'appareil.
Le nom de l'imprimante n'apparaît pas lorsque vous ajoutez un port et l'imprimante ne fonctionne pas.	Utilisez le programme Définir IP pour attribuer une adresse IP.

Problèmes Windows

État	Solutions éventuelles
La page de test ne s'imprime pas.	Éteignez l'imprimante, puis rallumez-la.
Le programme Définir IP ne parvient pas à détecter automatiquement les imprimantes.	<ol style="list-style-type: none">Vérifiez que le câble LAN est connecté aux imprimantes.<ul style="list-style-type: none">Vérifiez que le câble LAN est bien connecté aux imprimantes.Assurez-vous que les imprimantes en question sont celles qui apparaissent dans le Voisinage réseau. Si ce n'est pas le cas, vérifiez l'état de communication des imprimantes.Si une adresse IP est attribuée aux ordinateurs, envoyez une commande PING.Si le réseau LAN est relié par des routeurs, le programme Définir IP ne parvient pas à détecter les imprimantes. Vérifiez que les ordinateurs et les imprimantes se trouvent sur le même segment de réseau.Vérifiez la valeur des adresses IP, du masque de sous-réseau et de la passerelle par défaut.
L'imprimante n'imprime pas.	<ol style="list-style-type: none">Vérifiez l'adresse IP.Vérifiez le nom de modèle du pilote.Essayez d'ajouter un port.Reportez-vous à la section sur le programme Définir IP.

Problèmes de numérisation en réseau

État	Solutions éventuelles
Je ne trouve pas un fichier image numérisé.	Vous pouvez vérifier la destination d'un fichier numérisé dans la page Avancé de la fenêtre Propriétés de la numérisation en réseau.
Je ne trouve pas un fichier image juste après sa numérisation.	Vérifiez si l'application du fichier numérisé est installée sur votre ordinateur. Cochez la case « Afficher l'image dès sa numérisation » de l'onglet Avancé des propriétés du programme de numérisation en réseau pour ouvrir l'image numérisée immédiatement après l'opération.
J'ai oublié mon identifiant et mon code PIN.	Consultez votre ID et votre code PIN sur l'onglet Serveur dans la fenêtre Propriétés de la numérisation en réseau.
Je n'arrive pas à consulter le fichier d'aide.	Pour consulter le fichier d'aide, vous avez besoin de Microsoft Internet Explorer 4 service pack 2 ou supérieur.
Je n'arrive pas à utiliser le ScanClair Type 103.	Vérifiez votre système d'exploitation. Les systèmes d'exploitation compatibles sont Windows 98/Me/NT 4.0/2000/XP.



10

UTILISATION DU LECTEUR FLASH USB

Ce chapitre explique comment utiliser le lecteur Flash USB avec votre appareil.

Ce chapitre contient les sections suivantes :

- **À propos des lecteurs Flash USB**
- **Installation d'un lecteur Flash USB**
- **Numérisation vers un lecteur Flash USB**
- **Gestion du lecteur Flash USB**
- **Impression à partir du lecteur Flash USB**
- **Sauvegarde des données**

À propos des lecteurs Flash USB

Les lecteurs Flash USB disposent de différentes capacités de mémoire qui vous permettent de stocker les documents, présentations, téléchargements (musique et vidéos), photographies haute définition ou fichiers de votre choix.

Insérez un lecteur Flash USB dans le port USB situé à l'avant de votre appareil. Celui-ci détecte automatiquement qu'il s'agit d'un lecteur amovible. Vous pouvez ensuite effectuer les opérations suivantes :

- Numériser des documents et les enregistrer sur le lecteur Flash USB.
- Imprimer les données stockées sur le lecteur Flash USB.
- Sauvegarder des données, telles que les entrées du répertoire et les paramètres système de votre appareil.
- Restaurer des fichiers de sauvegarde dans la mémoire de l'appareil.
- Supprimer des images numérisées.
- Formater le lecteur Flash USB.
- Vérifier l'espace mémoire disponible.
- Les cartes mémoire USB 1.1 ou 2.0 sont prises en charge.

Installation d'un lecteur Flash USB

Un port USB se trouve sur la face avant de votre appareil. Il est conçu pour les lecteurs Flash USB V1.1 et V2.0.



REMARQUES :

- Ne retirez pas le lecteur Flash USB si l'appareil est en cours de fonctionnement. Vous risqueriez d'endommager votre appareil.
- Votre appareil peut ne pas détecter automatiquement le lecteur Flash USB si ce dernier dispose de certaines fonctions comme des paramètres de sécurité ou un mot de passe. Pour plus d'informations sur ces fonctions, reportez-vous au mode d'emploi de votre lecteur Flash USB.
- Vous devez utiliser uniquement un pilote Flash USB autorisé, avec connecteur de style A. Les pilotes Flash USB non autorisés risquent en effet de ne pas fonctionner sur votre appareil.

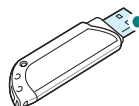

Utilisez uniquement un lecteur Flash USB métallique/blindé.

Pour installer un lecteur Flash USB, insérez-le dans le port USB situé à l'avant de votre appareil.

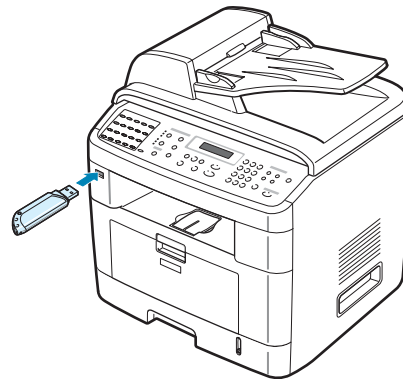

Dès que le lecteur Flash USB est installé, vous pouvez imprimer les fichiers qui y sont stockés.

Numérisation vers un lecteur Flash USB

Vous pouvez numériser un document et enregistrer l'image numérisée sur le lecteur Flash USB. Pour ce faire, vous pouvez effectuer une numérisation vers le lecteur Flash USB en utilisant les paramètres par défaut ou en sélectionnant manuellement vos propres paramètres.

Numérisation avec les paramètres par défaut

- 1 Placez le document face imprimée vers le haut dans le CAD.
OU

Placez un seul document face imprimée vers le bas sur la vitre d'exposition.

Pour plus d'informations sur le mode de chargement d'un document, reportez-vous à la page 7.6.

- 2 Vérifiez que le lecteur Flash USB est inséré dans le port USB situé à l'avant de l'appareil. Si nécessaire, insérez-le. Reportez-vous à page 10.2.

- 3 Appuyez sur **Scan-to** sur le panneau de commande.

La première option disponible, « MEMOIRE USB », apparaît en bas de l'écran.

- 4 Appuyez sur **Entrée**. L'espace mémoire disponible est affiché pendant deux secondes environ et la première option disponible, « NUMER. AUTO », apparaît en bas de l'écran.
- 5 Appuyez sur **Entrée** pour lancer la numérisation. L'image numérisée est enregistrée sur le lecteur Flash USB.
- 6 Si le document a été placé sur la vitre d'exposition, le message « AUTRE PAGE ? » apparaît en haut de l'écran une fois la page mémorisée. Si vous souhaitez numériser une autre page, retirez le document numérisé et placez la page suivante sur la vitre. Sélectionnez « OUI ». Répétez l'opération autant de fois que cela est nécessaire.

Une fois toutes les pages numérisées, sélectionnez « NON » lorsque le message « AUTRE PAGE ? » apparaît à l'écran.
- 7 Pour repasser en mode veille, appuyez sur **Suppr./Stop**.

Numérisation avec vos propres paramètres

- 1 Placez le document face imprimée vers le haut dans le CAD.

OU

Placez un seul document face imprimée vers le bas sur la vitre d'exposition.

Pour plus d'informations sur le mode de chargement d'un document, reportez-vous à la page 7.6.
- 2 Vérifiez que le lecteur Flash USB est inséré dans le port USB situé à l'avant de l'appareil. Si nécessaire, insérez-le. Reportez-vous à page 10.2.
- 3 Appuyez sur **Scan-to** sur le panneau de commande.

La première option disponible, « MEMOIRE USB », apparaît en bas de l'écran.
- 4 Appuyez sur **Entrée**. L'espace mémoire disponible est affiché pendant deux secondes environ et la première option disponible, « NUMER. AUTO », apparaît en bas de l'écran.
- 5 Appuyez sur les touches de navigation (◀ ou ▶) jusqu'à ce que le message « NUMER. MANU » apparaisse au bas de l'écran. Appuyez sur **Entrée**.
- 6 Appuyez sur les touches de défilement (◀ ou ▶) et sélectionnez la taille de l'image à numériser. Appuyez sur **Entrée**.

- 7 Appuyez sur les touches de défilement (◀ ou ▶) et sélectionnez le format de fichier souhaité pour numériser le document.
- 8 Appuyez sur **Entrée**.
- 9 Si vous avez sélectionné « BMP » à l'étape 7, vous êtes invité à sélectionner un format de couleur (Couleur, Gris ou Mono) en appuyant sur les touches de défilement (◀ ou ▶).

Si vous avez sélectionné « PDF » à l'étape 7, vous êtes invité à sélectionner un format de couleur (Couleur ou Mono) en appuyant sur les touches de défilement (◀ ou ▶). Vous pouvez enregistrer les documents de plusieurs pages en tant que fichier unique. L'appareil affiche le message « NUMER MULTI-PAGE » et vous permet de sélectionner l'une des options « OUI » ou « NON ». Si vous optez pour « OUI », vous pouvez procéder à l'enregistrement en tant que fichier unique, mais cette fonction n'est active que lorsque vous chargez le document dans le CAD. Le CAD peut gérer des documents de 50 pages.

Si vous avez sélectionné « TIFF » à l'étape 7, vous pouvez enregistrer les documents de plusieurs pages en tant que fichier unique. Une fois que vous avez sélectionné « TIFF », l'appareil affiche le message « NUMER MULTI-PAGE » et vous permet de sélectionner l'une des options « OUI » ou « NON ». Si vous optez pour « OUI », vous pouvez procéder à l'enregistrement en tant que fichier unique, mais cette fonction n'est active que lorsque vous chargez le document dans le CAD. Le CAD peut gérer des documents de 50 pages.

- 10 Appuyez sur **Entrée** pour lancer la numérisation. L'image numérisée est enregistrée sur le lecteur Flash USB.
- 11 Si le document a été placé sur la vitre d'exposition, le message « AUTRE PAGE ? » apparaît en haut de l'écran une fois le document mémorisé. Si vous souhaitez numériser une autre page, retirez le document numérisé et placez la page suivante sur la vitre. Sélectionnez « OUI ». Répétez l'opération autant de fois que cela est nécessaire.

Une fois toutes les pages numérisées, sélectionnez « NON » lorsque le message « AUTRE PAGE ? » apparaît à l'écran.

- 12 Pour repasser en mode veille, appuyez sur **Suppr./Stop**.

Gestion du lecteur Flash USB

Modification des réglages par défaut

Lorsque vous numérisez un document vers le lecteur Flash USB, vous pouvez paramétrer les options de numérisation par défaut, y compris la taille et le format de numérisation, sur les modes les plus utilisés. Ces paramètres sont uniquement disponibles lorsque vous numérisez vers le lecteur Flash USB.

- 1 Vérifiez que le lecteur Flash USB est inséré dans le port USB situé à l'avant de l'appareil. Si nécessaire, insérez le lecteur Flash USB. Reportez-vous à page 10.2.
- 2 Appuyez sur **Scan-to** sur le panneau de commande.
La première option disponible, « MEMOIRE USB », apparaît au bas de l'écran.
- 3 Appuyez sur **Entrée**. L'espace mémoire disponible est affiché pendant deux secondes environ et la première option disponible, « NUMER. AUTO », apparaît en bas de l'écran.
- 4 Appuyez sur les touches de navigation (◀ ou ▶) jusqu'à ce que le message « MODIF DEF AUT » apparaisse au bas de l'écran.
- 5 Appuyez sur **Entrée**.
La première option disponible, « TAILLE NUMER », apparaît au bas de l'écran.
- 6 Appuyez sur **Entrée**.
- 7 Appuyez sur les touches de défilement (◀ ou ▶) et sélectionnez la taille de l'image à numériser.
- 8 Appuyez sur **Entrée** pour valider votre sélection.
- 9 Appuyez sur la touche ▶ pour naviguer jusqu'à « FORMAT NUMER » et sur **Entrée** pour accéder au menu.
- 10 Appuyez sur les touches de défilement (◀ ou ▶) et sélectionnez le format de fichier souhaité pour numériser le document. Vous pouvez sélectionner BMP, TIFF, PDF ou JPEG.
- 11 Appuyez sur **Entrée**.

12 Si vous avez sélectionné « BMP » à l'étape 10, vous êtes invité à sélectionner un format de couleur (Couleur, Gris ou Mono) en appuyant sur les touches de défilement (◀ ou ▶).

Si vous avez sélectionné « PDF » à l'étape 10, vous êtes invité à sélectionner un format de couleur (Couleur ou Mono) en appuyant sur les touches de défilement (◀ ou ▶). Vous pouvez enregistrer les documents de plusieurs pages en tant que fichier unique. L'appareil affiche le message « NUMER MULTI-PAGE » et vous permet de sélectionner l'une des options « OUI » ou « NON ». Si vous optez pour « OUI », vous pouvez procéder à l'enregistrement en tant que fichier unique, mais cette fonction n'est active que lorsque vous chargez le document dans le CAD. Le CAD peut gérer des documents de 50 pages.

Si vous avez sélectionné « TIFF » à l'étape 10, vous pouvez enregistrer les documents de plusieurs pages en tant que fichier unique. Une fois que vous avez sélectionné « TIFF », l'appareil affiche le message « NUMER MULTI-PAGE » et vous permet de sélectionner l'une des options « OUI » ou « NON ». Si vous optez pour « OUI », vous pouvez procéder à l'enregistrement en tant que fichier unique, mais cette fonction n'est active que lorsque vous chargez le document dans le CAD. Le CAD peut gérer des documents de 50 pages.

13 Appuyez sur **Entrée** pour valider votre sélection.

14 Pour repasser en mode veille, appuyez sur **Suppr./Stop**.

Suppression d'un fichier image

Pour supprimer un fichier image numérisé et enregistré sur le lecteur Flash USB :

1 Vérifiez que le lecteur Flash USB est inséré dans le port USB situé à l'avant de l'appareil. Si nécessaire, insérez le lecteur Flash USB. Reportez-vous à page 10.2.

2 Appuyez sur **Scan-to** sur le panneau de commande.

La première option disponible, « MEMOIRE USB », apparaît en bas de l'écran.

3 Appuyez sur **Entrée**. L'espace mémoire disponible est affiché pendant deux secondes environ et la première option disponible, « NUMER. AUTO », apparaît en bas de l'écran.

- 4 Appuyez sur les touches de défilement (◀ ou ▶) jusqu'à ce que le message « GERER FICHER » apparaisse au bas de l'écran, puis appuyez sur **Entrée**.

La première option disponible, « SUPPR. », apparaît en bas de l'écran.

- 5 Appuyez sur **Entrée**.

- 6 Appuyez sur les touches de défilement (◀ ou ▶) jusqu'à ce que vous trouviez le dossier ou le fichier souhaité, puis appuyez sur **Entrée**.

Si la lettre « D » apparaît devant le nom d'un dossier, celui-ci contient un ou plusieurs dossiers.

- 7 Si vous avez sélectionné un fichier à l'étape 6, l'écran affiche sa taille pendant 2 secondes environ. Passez à l'étape suivante.

Si vous avez sélectionné un dossier, le premier fichier de ce dossier apparaît en bas de l'écran. Vous pouvez afficher les autres fichiers du dossier en appuyant sur les touches de défilement (◀ ou ▶). Une fois que vous avez trouvé le fichier à supprimer, appuyez sur **Entrée**. L'écran affiche la taille du fichier pendant environ 2 secondes.

- 8 Lorsque vous êtes invité à confirmer votre sélection, sélectionnez « OUI » pour supprimer le dossier ou le fichier.

Pour annuler votre sélection, sélectionnez « NON » en appuyant sur les touches de défilement (◀ ou ▶).

- 9 Une fois la suppression effectuée, un message vous demande si vous souhaitez supprimer un autre dossier ou fichier. Pour supprimer d'autres éléments, sélectionnez « OUI » et recommencez la procédure à partir de l'étape 6.

Sinon, sélectionnez « NON » en appuyant sur les touches de défilement (◀ ou ▶).

Formatage du lecteur Flash USB

- 1 Vérifiez que le lecteur Flash USB est inséré dans le port USB situé à l'avant de l'appareil. Si nécessaire, insérez le lecteur Flash USB. Reportez-vous à page 10.2.

- 2 Appuyez sur **Scan-to** sur le panneau de commande.

La première option disponible, « MEMOIRE USB », apparaît en bas de l'écran.

- 3 Appuyez sur **Entrée**. L'espace mémoire disponible est affiché pendant deux secondes environ et la première option disponible, « NUMER. AUTO », apparaît en bas de l'écran.
- 4 Appuyez sur les touches de défilement (◀ ou ▶) jusqu'à ce que le message « GERER FICHER » apparaisse au bas de l'écran, puis appuyez sur **Entrée**.
- 5 Appuyez sur les touches de défilement (◀ ou ▶) jusqu'à ce que le message « FORMAT » apparaisse au bas de l'écran, puis appuyez sur **Entrée**.
- 6 Lorsque vous êtes invité à confirmer votre sélection, sélectionnez « OUI » pour formater le lecteur Flash USB.
Pour annuler votre sélection, sélectionnez « NON » en appuyant sur les touches de défilement (◀ ou ▶).

Affichage de l'état de la mémoire USB

Vous pouvez vérifier la quantité de mémoire disponible pour la numérisation et l'enregistrement des documents.

- 1 Vérifiez que le lecteur Flash USB est inséré dans le port USB situé à l'avant de l'appareil. Si nécessaire, insérez le lecteur Flash USB. Reportez-vous à page 10.2.
- 2 Appuyez sur **Scan-to** sur le panneau de commande.
La première option disponible, « MEMOIRE USB », apparaît en bas de l'écran.
- 3 Appuyez sur **Entrée**. L'espace mémoire disponible est affiché pendant deux secondes environ et la première option disponible, « NUMER. AUTO », apparaît en bas de l'écran.
- 4 Appuyez sur les touches de défilement (◀ ou ▶) jusqu'à ce que le message « VERIF. ESPACE » apparaisse au bas de l'écran, puis appuyez sur **Entrée**.
- 5 L'espace mémoire disponible est affiché.
Pour repasser en mode veille, appuyez sur **Suppr./Stop**.

Impression à partir du lecteur Flash USB

Vous pouvez directement imprimer les fichiers stockés sur le lecteur Flash USB. Vous pouvez imprimer des fichiers TIFF, BMP, JPEG et PRN.

L'option d'impression directe prend en charge les formats suivants :

- PRN : compatible PCL6
- BMP : pas de compression BMP
- TIFF : TIFF 6.0 (ligne de base)
Copyright© 1988-1997, Sam Leffler
Copyright© 1991-1997, Silicon Graphics, Inc.
- JPEG : JPEG (ligne de base)
Copyright© 1991-1998, Thomas G. Lane

Pour créer des fichiers PRN, sélectionnez l'option d'**impression** lorsque votre fichier est ouvert, choisissez votre appareil dans la zone **Nom** de la fenêtre d'impression, puis cochez la case **Imprimer dans un fichier**. Enregistrez le fichier PRN que vous venez de créer dans le lecteur Flash USB. Seuls les fichiers PRN créés de cette manière peuvent être imprimés directement sur l'appareil à partir du lecteur Flash USB.

- 1** Insérez le lecteur Flash USB dans le port USB situé à l'avant de votre appareil. Pour plus d'informations, voir page 10.2.

Vous pouvez également appuyer sur la touche **Impression directe** sans installer le lecteur Flash USB.

Votre appareil détecte automatiquement le lecteur Flash USB et lit les données qui y sont stockées.

- 2** Appuyez sur les touches de défilement (◀ ou ▶) pour sélectionner le dossier ou le fichier à imprimer, puis appuyez sur **Entrée**.

Si la lettre « D » apparaît devant le nom d'un dossier, celui-ci contient un ou plusieurs dossiers.

- 3** Si vous avez sélectionné un fichier à l'étape 2, passez à l'étape suivante.

Si vous avez sélectionné un dossier à l'étape 2, le nom du premier fichier de ce dossier apparaît en bas de l'écran. Vous pouvez également afficher les autres fichiers du dossier en appuyant sur les touches de défilement (◀ ou ▶). Une fois que vous avez trouvé le fichier à imprimer, passez à l'étape 4.

- 4 Pour imprimer le fichier sélectionné, appuyez sur **Entrée**, **Envoi** ou **Impression directe**.
Si vous avez sélectionné un fichier TIFF, BMP ou JPEG à l'étape 2, vous pouvez sélectionner le nombre de copies à imprimer en appuyant sur les touches de défilement (◀ ou ▶) ou en saisissant ce nombre à l'aide des touches numériques. Appuyez ensuite sur **Entrée** pour imprimer le fichier.
- 5 Une fois le fichier imprimé, un message vous demande si vous souhaitez effectuer une autre impression. Pour effectuer une autre impression, sélectionnez « OUI » et recommencez la procédure à partir de l'étape 2. Sinon, sélectionnez « NON ».
- 6 Pour repasser en mode veille, appuyez sur **Suppr./Stop**.

Sauvegarde des données

Les données stockées dans la mémoire de l'appareil peuvent être effacées en cas de panne de courant ou de problème de stockage. La sauvegarde permet de protéger les entrées du répertoire et les paramètres système. Pour ce faire, stockez-les sous la forme de fichiers de sauvegarde sur le lecteur Flash USB.

Pour sauvegarder les données :

- 1 Insérez le lecteur Flash USB. Pour plus d'informations, voir page 10.2.
- 2 Appuyez sur **Menu** jusqu'à ce que le message « CONFIG MACHINE » apparaisse en haut de l'écran.
- 3 Appuyez sur les touches de défilement (◀ ou ▶) jusqu'à ce que le message « PARAM. EXPORT » apparaisse au bas de l'écran, puis appuyez sur **Entrée**.
- 4 Pour sauvegarder les entrées du répertoire, appuyez sur **Entrée** lorsque « REPERTOIRE » apparaît au bas de l'écran. Pour sauvegarder les paramètres système de l'appareil, sélectionnez « TS PARAMETRES » en appuyant sur les touches de défilement (◀ ou ▶), puis appuyez sur **Entrée**.
- 5 Les données sont sauvegardées dans le lecteur Flash USB. Si un fichier de même nom est déjà stocké sur le lecteur Flash USB, un message vous demande si vous souhaitez l'écraser. Sélectionnez « OUI » pour écraser les données. Sinon, sélectionnez « NON » en appuyant sur les touches de défilement (◀ ou ▶).
- 6 Pour repasser en mode veille, appuyez sur **Suppr./Stop**.

Pour restaurer les données :

- 1** Insérez le lecteur Flash USB. Pour plus d'informations, voir page 10.2.
- 2** Appuyez sur **Menu** jusqu'à ce que le message « CONFIG MACHINE » apparaisse en haut de l'écran.
- 3** Appuyez sur les touches de défilement (◀ ou ▶) jusqu'à ce que le message « PARAM. IMPORT » apparaisse au bas de l'écran, puis appuyez sur **Entrée**.
- 4** Sélectionnez le type de données à restaurer (« REPERTOIRE » ou « TS PARAMETRES »), puis appuyez sur **Entrée**.
- 5** Sélectionnez le fichier à restaurer, puis appuyez sur **Entrée**.
La première option disponible, « OUI », apparaît au bas de l'écran.
- 6** Appuyez sur **Entrée** pour restaurer le fichier de sauvegarde sur l'appareil.
- 7** Pour repasser en mode veille, appuyez sur **Suppr./Stop**.





UTILISATION DE L'APPAREIL EN RÉSEAU

Si vous travaillez en réseau, l'appareil peut être partagé avec d'autres utilisateurs connectés au réseau.

Ce chapitre contient les sections suivantes :

- **Configuration d'un appareil partagé en mode local**
- **Configuration d'un appareil connecté à un réseau**

Configuration d'un appareil partagé en mode local

Sous Windows 98/Me



REMARQUE : Le pilote d'impression ne prend pas en charge Windows 95.

Configuration de l'ordinateur hôte

- 1 Démarrez Windows.
- 2 Dans le menu **Démarrer**, sélectionnez **Paramètres, Panneau de configuration**, puis double-cliquez sur l'icône **Réseau**.
- 3 Cochez la case **Partage de fichiers et d'imprimantes**, puis cliquez sur **OK**. Fermez la fenêtre.
- 4 Cliquez sur **Démarrer**, sélectionnez **Paramètres, Imprimantes**, puis double-cliquez sur le nom de votre appareil.
- 5 Sélectionnez l'option **Propriétés** dans le menu **Imprimante**.
- 6 Cliquez sur l'onglet **Partage**, puis cochez la case **Partagé en tant que**. Renseignez le champ **Nom de partage**, puis cliquez sur **OK**.

Configuration de l'ordinateur client

- 1 À l'aide du bouton droit de la souris, cliquez sur **Démarrer**, puis sélectionnez **Explorer**.
- 2 Ouvrez votre dossier réseau dans la colonne de gauche.
- 3 À l'aide du bouton droit de la souris, cliquez sur le nom de partage et sélectionnez **Capturer le port imprimante**.
- 4 Sélectionnez un port, cochez la case **Se reconnecter au démarrage**, puis cliquez sur **OK**.
- 5 Dans le menu **Démarrer**, sélectionnez **Paramètres, puis Imprimantes**.
- 6 Double-cliquez sur l'icône de l'appareil.
- 7 Dans le menu **Imprimantes**, sélectionnez **Propriétés**.
- 8 Cliquez sur l'onglet **Détails**, sélectionnez le port de l'imprimante, puis cliquez sur **OK**.

Sous Windows NT 4.0/2000/XP

Configuration de l'ordinateur hôte

- 1 Démarrez Windows.
- 2 Sous Windows NT 4.0/2000, dans le menu **Démarrer**, choisissez **Paramètres**, puis **Imprimantes**.
Sous Windows XP, dans le menu **Démarrer**, sélectionnez **Imprimantes et télécopieurs**.
- 3 Double-cliquez sur l'icône de l'appareil.
- 4 Dans le menu **Imprimante**, sélectionnez **Partage**.
- 5 Sous Windows NT 4.0, cochez la case **Partagée**.
Sous Windows 2000, cochez la case **Partagée en tant que**.
Sous Windows XP, cochez la case **Partager cette imprimante**.
- 6 Renseignez le champ **Nom de partage**, puis cliquez sur **OK**.

Configuration de l'ordinateur client

- 1 À l'aide du bouton droit de la souris, cliquez sur **Démarrer**, puis sélectionnez **Explorer**.
- 2 Ouvrez votre dossier réseau dans la colonne de gauche.
- 3 Cliquez sur le nom de partage.
- 4 Sous Windows NT 4.0/2000, dans le menu **Démarrer**, sélectionnez **Paramètres**, puis **Imprimantes**.
Sous Windows XP, dans le menu **Démarrer**, sélectionnez **Imprimantes et télécopieurs**.
- 5 Double-cliquez sur l'icône de l'appareil.
- 6 Dans le menu **Imprimantes**, sélectionnez **Propriétés**.
- 7 Sélectionnez l'onglet **Ports**, puis cliquez sur **Ajouter un port**.
- 8 Sélectionnez **Port local**, puis cliquez sur **Ajouter un port**.

9 Saisissez le nom de partage dans le champ **Entrez un nom de port**.

10 Cliquez sur **OK**, puis sur **Fermer**.

11 Sous Windows NT 4.0, cliquez sur **OK**.

Sous Windows 2000/XP, cliquez sur **Appliquer**, puis sur **OK**.

Configuration d'un appareil connecté à un réseau

Vous devez configurer les protocoles réseau sur l'appareil que vous souhaitez utiliser comme imprimante réseau.

La configuration des paramètres réseau de base peut s'effectuer à partir du panneau de commande de l'appareil. Il permet d'effectuer les tâches suivantes :

- Impression d'une page de configuration réseau
- Configuration du protocole TCP/IP

Configuration des paramètres réseau à partir du panneau de commande

Systemes d'exploitation pris en charge



REMARQUES :

- Les systèmes d'exploitation pris en charge par la carte réseau peuvent différer de ceux pris en charge par l'appareil. Le tableau suivant indique les environnements réseau pris en charge par l'appareil.
- Le pilote d'impression ne prend pas en charge Windows 95.

Caractéristique	Configuration requise
Interface réseau	10/100 Base-TX
Système d'exploitation réseau	Windows 98/Me/NT 4.0/2000/XP
Protocole réseau	TCP/IP sous Windows
Serveur d'adressage dynamique	DHCP, BOOTP

- TCP/IP : protocole de commande de transmission/protocole Internet
- DHCP : protocole de configuration de serveur dynamique
- BOOTP : protocole Bootstrap

Impression d'une page de configuration réseau

La page de configuration réseau permet de connaître la configuration de la carte d'interface réseau. Les réglages par défaut conviennent à la plupart des applications.

- 1 Appuyez sur **Menu** jusqu'à ce que « CONFIG RESEAU » apparaisse en haut de l'écran.
- 2 Appuyez sur les touches de défilement (◀ ou ▶) jusqu'à ce que « IMPR RES CFG » apparaisse au bas de l'écran.
- 3 Appuyez sur **Entrée**.

La première option disponible, « OUI », apparaît au bas de l'écran.

- 4 Appuyez sur **Entrée**.

La page de configuration réseau (PAGE DE TEST DE LA CARTE D'IMPRIMANTE RÉSEAU) s'imprime.

Configuration des protocoles réseau

Lorsque vous installez et que vous allumez l'appareil pour la première fois, tous les protocoles réseau pris en charge sont activés. Lorsqu'un protocole est activé, l'appareil peut transmettre sur le réseau même si le protocole n'est pas utilisé. Le trafic réseau peut s'accroître légèrement. Pour supprimer les communications inutiles, vous pouvez désactiver les protocoles que vous n'utilisez pas.

- 1 Appuyez sur **Menu** jusqu'à ce que « CONFIG RESEAU » apparaisse en haut de l'écran.
- 2 Appuyez sur les touches de défilement (◀ ou ▶) jusqu'à ce que « RESEAU CONFIG » apparaisse au bas de l'écran.
- 3 Appuyez sur **Entrée** pour accéder au menu.
- 4 Appuyez sur les touches de défilement (◀ ou ▶) jusqu'à ce que le protocole souhaité s'affiche en bas de l'écran.
- 5 Appuyez sur **Entrée**.

Si vous avez sélectionné « TCP/IP », définissez une adresse TCP/IP. Pour plus d'informations, voir page A.6.

- 6 Appuyez sur **Entrée** pour enregistrer la sélection.
- 7 Pour repasser en mode Repos, appuyez sur **Suppr./Stop**.

Configuration du protocole TCP/IP

Il est possible de configurer l'appareil avec différentes informations réseau TCP/IP, comme une adresse IP, un masque de sous-réseau et une passerelle. Il est possible de lui attribuer une adresse TCP/IP selon différentes méthodes en fonction de votre réseau.

- Adressage statique : l'adresse TCP/IP est assignée manuellement par l'administrateur système.
- Adressage dynamique BOOTP/DHCP (par défaut) : l'adresse TCP/IP est assignée automatiquement par le serveur.



REMARQUE : Vous devez définir le protocole TCP/IP pour pouvoir l'activer.

Adressage statique

Pour entrer une adresse TCP/IP à partir du panneau de commande de l'appareil, procédez comme suit :

- 1 Appuyez sur **Menu** jusqu'à ce que « CONFIG RESEAU » apparaisse en haut de l'écran.
- 2 Appuyez sur les touches de défilement (◀ ou ▶) jusqu'à ce que « RESEAU CONFIG » apparaisse au bas de l'écran.

- 3 Appuyez sur **Entrée** pour accéder au menu.

La première option disponible, « TCP/IP », apparaît au bas de l'écran.

- 4 Appuyez sur **Entrée**.

La première option disponible, « MANUEL », apparaît au bas de l'écran.

- 5 Appuyez sur **Entrée**.

La première option disponible, « ADRESSE IP », apparaît au bas de l'écran.

- 6 Appuyez sur **Entrée** pour accéder au menu Adresse IP.

Une adresse IP se compose de 4 octets.



Entrez un nombre compris entre 0 et 255 pour chaque octet.

- 7 Appuyez sur les touches de défilement (◀ ou ▶) pour saisir un nombre compris entre 0 et 255, puis sur **Entrée** ou sur **Niveau Sup.** pour passer d'un octet à un autre. Entrez un nombre via le clavier numérique, puis utilisez les touches de défilement (◀ ou ▶) pour passer d'un octet à l'autre.
- 8 Répétez l'étape 7 pour saisir l'intégralité de l'adresse, du premier au quatrième octet.
- 9 Appuyez sur **Entrée**.
- 10 Pour sélectionner d'autres paramètres, tels que MASQUE S\RES ou PASSERELLE, appuyez sur les touches de défilement (◀ ou ▶) jusqu'à ce que l'élément souhaité apparaisse au bas de l'écran. Appuyez sur **Entrée**.
- 11 Répétez les étapes 7 à 9 pour configurer les autres paramètres TCP/IP.
- 12 Pour repasser en mode Repos, appuyez sur **Suppr./Stop**.

Adressage dynamique (BOOTP/DHCP)

Pour que le serveur affecte automatiquement l'adresse TCP/IP :

- 1 Appuyez sur **Menu** jusqu'à ce que « CONFIG RESEAU » apparaisse en haut de l'écran.
- 2 Appuyez sur les touches de défilement (◀ ou ▶) jusqu'à ce que le message « RESEAU CONFIG » apparaisse au bas de l'écran.
- 3 Appuyez sur **Entrée**.
La première option disponible, « TCP/IP », apparaît au bas de l'écran.
- 4 Appuyez sur les touches de défilement (◀ ou ▶) jusqu'à ce que le message « DHCP » s'affiche au bas de l'écran et appuyez sur **Entrée**.
- 5 Pour attribuer l'adresse à partir du serveur BOOTP, appuyez sur **Entrée** lorsque « BOOTP » apparaît au bas de l'écran.

Restauration de la configuration réseau

Vous pouvez rétablir la configuration réseau par défaut.

- 1 Appuyez sur **Menu** jusqu'à ce que « CONFIG RESEAU » apparaisse en haut de l'écran.
- 2 Appuyez sur les touches de défilement (◀ ou ▶) jusqu'à ce que « REG.PAR DEFAULT » apparaisse au bas de l'écran.
- 3 Appuyez sur **Entrée**.
La première option disponible, « OUI », apparaît au bas de l'écran.
- 4 Appuyez sur **Entrée** pour restaurer la configuration réseau.
- 5 Éteignez l'appareil, puis rallumez-le, ou réinitialisez la carte d'interface réseau.

Réinitialisation de la carte d'interface réseau

Vous pouvez réinitialiser la carte d'interface réseau sans avoir à éteindre et à rallumer l'appareil.

- 1 Appuyez sur **Menu** jusqu'à ce que « CONFIG RESEAU » apparaisse en haut de l'écran.
La première option disponible, « REINIT. RESEAU », apparaît au bas de l'écran.
- 2 Appuyez sur **Entrée**.
La première option disponible, « OUI », apparaît au bas de l'écran.
- 3 Appuyez sur **Entrée** pour réinitialiser la carte d'interface réseau.





INSTALLATION DES ACCESSOIRES OPTIONNELS DE L'APPAREIL

Votre appareil est optimisé pour répondre à la plupart de vos besoins. Toutefois, afin de répondre aux besoins spécifiques de chaque utilisateur, plusieurs options sont mises à votre disposition pour accroître les capacités de l'appareil.

Ce chapitre contient les sections suivantes :

- **Installation de la barrette de mémoire DIMM**
- **Installation d'un bac optionnel**

Installation de la barrette de mémoire DIMM

Votre appareil comporte un emplacement DIMM. Utilisez cet emplacement DIMM pour augmenter la mémoire de l'appareil.



REMARQUES :

- Cet appareil est doté d'une mémoire de 32 Mo extensible à 160 Mo. Utilisez uniquement une barrette DIMM homologuée par le fabricant, pièces intitulées Memory Unit Type SA 32MB et Memory Unit Type SA 128MB pour les barrettes mémoires 32 Mo et 128 Mo respectivement. Contactez le revendeur.
 - L'électricité statique risque d'endommager les barrettes DIMM. Lorsque vous manipulez une barrette DIMM, portez un bracelet antistatique, ou touchez régulièrement la surface de l'emballage antistatique de la barrette, puis le métal nu de l'appareil.
-

- 1 Mettez l'appareil hors tension et débranchez tous les câbles.
- 2 Retirez la trappe d'accès à la carte électronique.

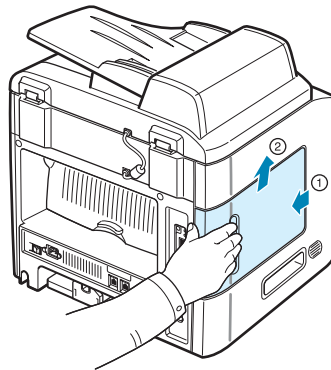

- 3** Ouvrez complètement les verrous situés de chaque côté des logements de barrette DIMM.

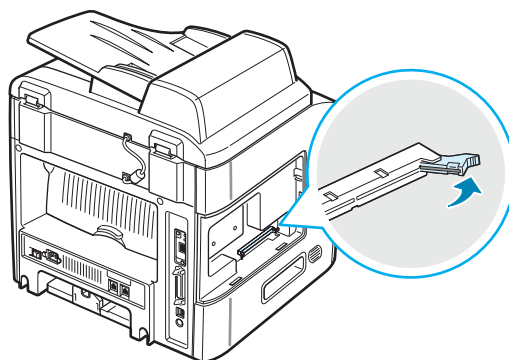

- 4** Retirez les barrettes de mémoire DIMM de leur emballage antistatique. Repérez les encoches d'alignement situées en bas de chaque barrette.

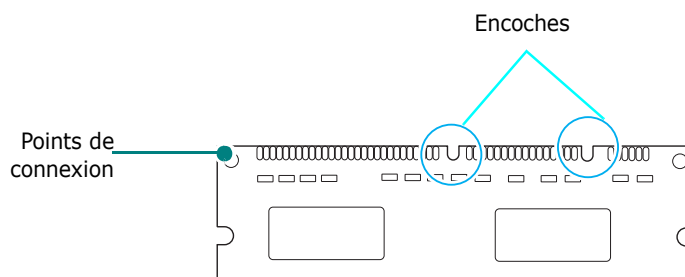

- 5** Tenez la barrette par les bords, alignez les encoches de la barrette sur les rainures situées en haut de l'emplacement DIMM.

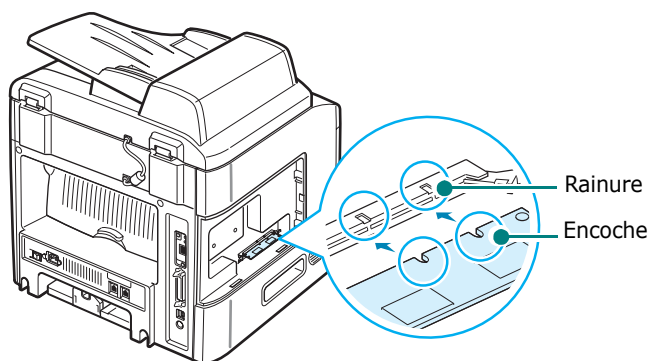

- 6** Poussez la barrette dans l'emplacement DIMM, jusqu'à ce qu'un déclic indique qu'elle est bien en place. Vérifiez que

les verrous s'insèrent bien dans les encoches situées de chaque côté de la barrette.

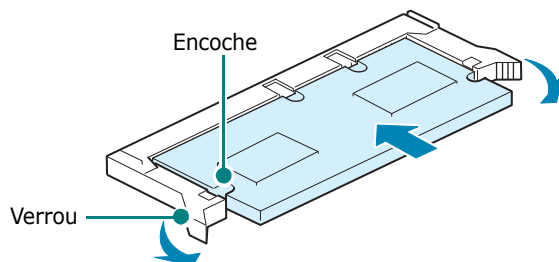

- 7 Remettez la trappe d'accès à la carte électronique en place.

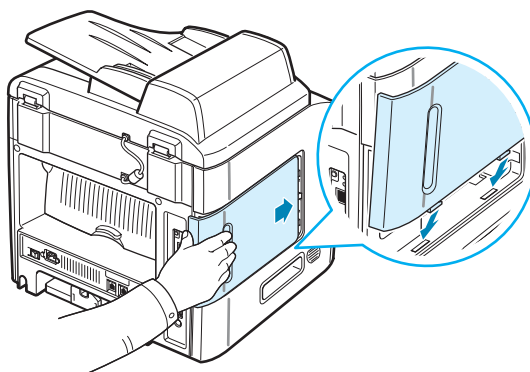

- 8 Rebranchez le cordon d'alimentation et les câbles de l'imprimante, puis mettez celle-ci sous tension.

Extraction d'une barrette DIMM

- 1 Suivez les étapes 1 et 2 de la page B.2 pour accéder à la carte électronique.
- 2 Poussez les verrous situés aux deux extrémités de l'emplacement DIMM pour libérer la barrette. Retirez la barrette.

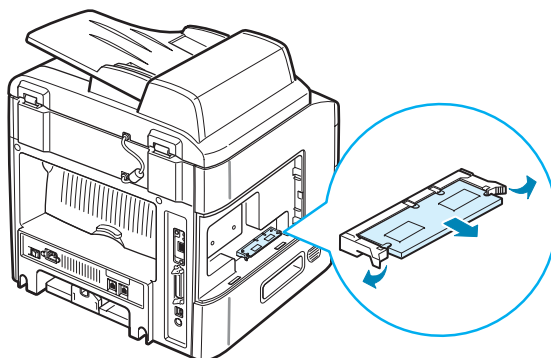

- 3** Placez la barrette DIMM dans son emballage d'origine ou recouvrez-la d'une fine feuille de métal, comme du papier aluminium, et rangez-la dans une boîte.
- 4** Passez ensuite à l'étape 7 de la page B.4.

Installation d'un bac optionnel

Vous pouvez augmenter la capacité d'alimentation papier de votre appareil en installant un bac 2 optionnel de 250 feuilles.

- 1 Mettez l'appareil hors tension et débranchez tous les câbles.
- 2 Retirez l'emballage du bac et la bande adhésive permettant de fixer le câble d'interface au bac.

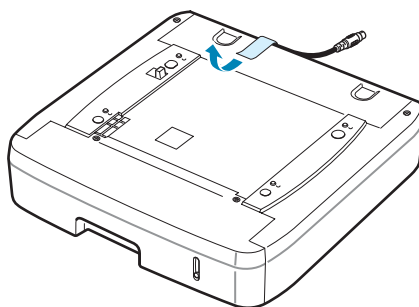

- 3 Repérez le connecteur et les repères de positionnement du bac optionnel.

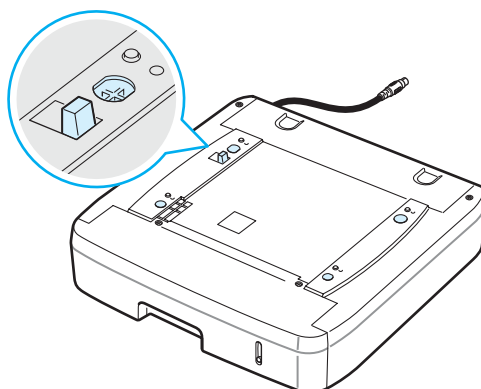

- 4** Placez l'appareil sur le bac en alignant les pieds de l'appareil sur les repères de positionnement du bac.

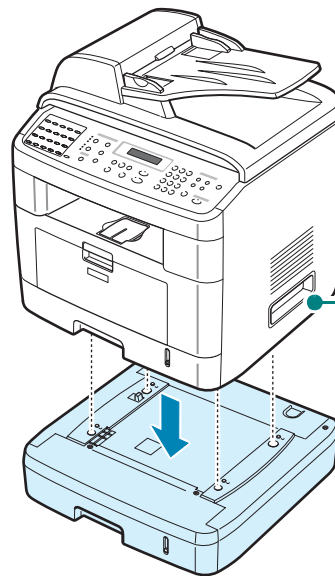

Des poignées de levage sont situées dans la partie inférieure de l'appareil, de chaque côté.

- 5** Branchez le câble d'interface du bac sur le connecteur situé au dos de l'appareil.

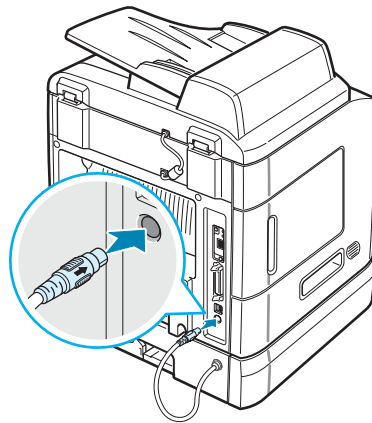

- 6** Insérez du papier dans le bac en suivant la même procédure que pour le bac d'alimentation standard. Reportez-vous à la page 2.7.
- 7** Une fois le papier chargé, vous devez définir le type et le format de papier du bac 2. Reportez-vous à la page 2.21.
- 8** Rebranchez le cordon d'alimentation et les câbles, puis mettez l'imprimante sous tension.

Configuration du bac 2 dans la fenêtre des propriétés de l'imprimante

Si vous avez installé le bac 2 une fois l'appareil sous tension, celui-ci ne peut pas le reconnaître. Dans ce cas, vous devez configurer le bac dans la fenêtre des propriétés de l'imprimante afin de pouvoir l'utiliser lors des impressions PC. La procédure de configuration du bac dépend du pilote d'impression sélectionné.

Pour configurer le bac dans la fenêtre des propriétés de l'imprimante du pilote d'impression PCL 6, procédez comme suit :



REMARQUE : Le pilote d'impression ne prend pas en charge Windows 95.

- 1 Dans Windows, cliquez sur le menu **Envoi**.
- 2 Sous Windows 98/Me/NT 4.0/2000, sélectionnez **Paramètres**, puis **Imprimantes**.
Sous Windows XP, sélectionnez **Imprimantes et télécopieurs**.
- 3 Cliquez sur l'icône de l'appareil **Printer Driver Type 103 PCL 6**.
- 4 À l'aide du bouton droit de la souris, cliquez sur l'icône de l'appareil, puis sélectionnez **Propriétés**.
- 5 Cliquez sur l'onglet **Imprimante**, puis sélectionnez **Bac 2** dans la liste déroulante **Bac optionnel**.

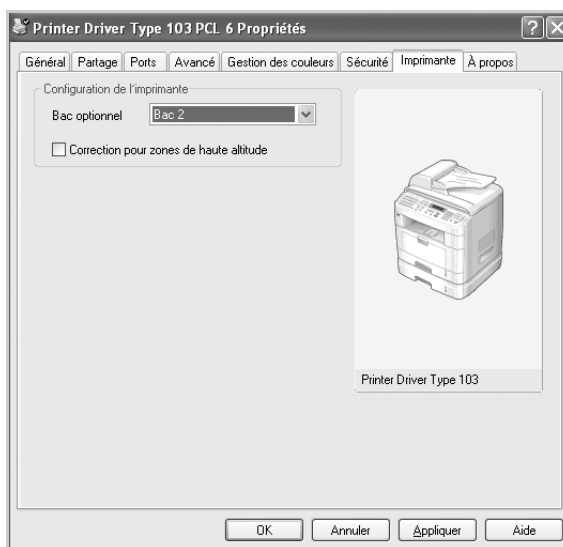

- 6 Cliquer sur **OK**.





SPÉCIFICATIONS TECHNIQUES

Ce chapitre contient les sections suivantes :

- **Spécifications générales**
- **Spécifications du scanner et du copieur**
- **Spécifications de l'imprimante**
- **Spécifications du télécopieur**
- **Spécifications du papier**

Spécifications générales

Caractéristique	Description
Chargeur automatique de documents	Jusqu'à 50 pages (75 g/m ²)
Format de document pour le chargeur automatique	Largeur : de 142 à 216 mm Longueur : de 148 à 356 mm
Capacité d'alimentation papier	Bac d'alimentation (bac 1 standard et bac 2 optionnel) : 250 feuilles (grammage : 75 g/m ²) Bac polyvalent : 50 feuilles pour le papier ordinaire (grammage : 75 g/m ²), 5 feuilles pour le papier cartonné, les étiquettes, les transparents et les enveloppes
Capacité de sortie papier	Plateau de sortie avant : 150 feuilles (face imprimée vers le bas) Plateau de sortie rabattable : 1 feuille (face imprimée vers le haut)
Type de papier	Bac d'alimentation : papier ordinaire (60-90 g/m ²) Bac polyvalent : papier ordinaire, transparents, étiquettes, cartes, cartes postales, enveloppes (60-120 g/m ²)
Consommables	Système à une cartouche de toner
Configuration électrique	De 100 à 127 VCA, 50/60 Hz, 5 A De 220 à 240 VCA, 50/60 Hz, 2,5 A
Consommation électrique	Mode veille : 30 W Moyenne : 400 W
Niveau sonore*	Mode veille : moins de 39 dBA Impression : moins de 54 dBA Copie : moins de 55 dBA
Temps de préchauffage	Moins de 42 secondes
Conditions de fonctionnement	Température : 10 °C à 32 °C (50 °F to 89 °F) Humidité : 20 à 80 % d'humidité relative
Écran LCD	16 caractères sur 2 lignes
Durée de vie de la cartouche de toner**	3 500 ou 5 000 pages à 5 % de couverture (mode ISO/IEC 19752) (3 500 pages pour la cartouche de toner livrée avec l'imprimante)
Dimensions (L x P x H)	450 x 435 x 457 mm
Grammage	Net : 17 kg (consommables compris) Brut : 21 kg (consommables, accessoires et emballage compris)
Poids de l'emballage	Papier : 2,8 kg Plastique : 0,7 kg
Capacité de traitement (mensuelle)	15 000 pages maximum

* Niveau sonore, ISO7779

** Le nombre de pages peut varier en fonction de l'environnement d'exploitation, du délai entre chaque impression, ainsi que du type et du format des supports.

Spécifications du scanner et du copieur

Caractéristique	Description
Compatibilité	Norme TWAIN
Méthode de numérisation	Module CCD couleur (numérisation à plat) et chargeur automatique de documents
Résolution	Optique : 600 x 1 200 ppp (monochrome et couleur) Améliorée : 4 800 x 4 800 ppp (USB)
Longueur de numérisation effective	Vitre d'exposition : 293 mm Chargeur automatique de documents : 356 mm
Largeur de numérisation effective	Max. : 208 mm
Profondeur de bit couleur	24 bits
Profondeur de bit mono	1 bit en mode Texte 8 bits en mode Gris
Vitesse de numérisation	27 secondes (mode Texte) 75 secondes (mode Gris) 150 secondes (mode Couleur)
Vitesse de copie*	Lettre : 22 pages maximum par minute A4 : 20 pages maximum par minute
Résolution de copie	Numérisation : 600 x 300 (texte, mixte)/600 x 600 (photo) Impression : 600 x 600 (texte, mixte, photo)
Zoom	Vitre d'exposition : 25 à 400 % Chargeur automatique de documents : 25 à 100 %
Copies multiples	De 1 à 99 pages
Niveaux de gris	128 niveaux

* La vitesse de copie donnée est basée sur la copie multiple d'un document unique.

Spécifications de l'imprimante

Caractéristique	Description
Méthode d'impression	Impression par faisceau laser
Vitesse d'impression*	Lettre : 22 ppm maximum A4 : 20 ppm maximum
Durée de la première impression	Mode veille : 10 secondes (à partir de l'état Prêt) Mode économie d'énergie : 50 secondes (à partir de l'état Prêt)
Format du papier	Bac d'alimentation : Lettre, A4, Légal, Folio, Executive, B5, A5 Bac polyvalent : Lettre, Légal, A4, Folio, Executive, A5, A6, Enveloppe 10, Enveloppe DL, Enveloppe C5, Enveloppe C6, JIS B5, Enveloppe Monarch * Min. : 76 x 127 mm Maxi : 216 x 356 mm
Résolution de l'imprimante	600 x 600 ppp (1 200 x 600 ppp)
Émulation	Compatible PCL 6**
Pilotes d'impression	Pilote PCL : Windows 98/2000/NT 4.0/Me/XP
Mémoire	32 Mo (max. : 160 Mo)
	Mémoire disponible en option : 32, 128 Mo Utilisez uniquement des barrettes DIMM approuvées par le fabricant. 32 Mo : Memory Unit Type SA 32MB ; 128 Mo : Memory Unit Type SA 128MB
Interface	Parallèle IEEE 1284, USB 2.0, Ethernet 10/100 Base TX (interne)

* La vitesse d'impression peut varier en fonction du système d'exploitation utilisé, des performances de l'ordinateur, de l'application, du mode de connexion, du type et du format de support, et de la complexité de la tâche.

** Compatible PCL 6 version 2.1

Spécifications du télécopieur

Caractéristique	Description
Compatibilité	ITU-T Groupe 3
Ligne applicable	Réseau téléphonique public commuté (RTPC) ou derrière standard téléphonique
Codage des données	MH/MR/MMR (mode ECM) et JPEG pour l'envoi de télécopies couleur
Vitesse du modem	33,6 Kbits/s
Vitesse de transmission	Environ 3 secondes/page * La vitesse de transmission correspond à la transmission de données textuelles à partir de la mémoire, avec compression ECM et uniquement à l'aide du tableau ITU-T n° 1.
Longueur de document maximale	Vitre d'exposition : 297 mm Chargeur automatique de documents : 400 mm
Format papier (pour l'impression de la date d'enregistrement)	Lettre, A4, Légal
RESOLUTION	Standard : 203 x 98 ppp Fine : 203 x 196 ppp Super fine : 300 x 300 ppp/203 x 392 ppp
Mémoire utilisateur	4 Mo (320 pages)
Demi-teinte	256 niveaux
Composition automatique	Composition à accès direct (40 numéros maximum) Composition abrégée (200 numéros maximum)

Spécifications du papier

Généralités

Cet appareil prend en charge différents supports, tels que le papier recyclé (y compris le papier 100 % fibre), les enveloppes, les étiquettes, les transparents et le papier de format spécial. Les caractéristiques comme le grammage, la composition, le grain et la teneur en humidité sont des facteurs importants qui ont une incidence sur les performances de l'appareil et sur la qualité d'impression en général. L'utilisation de supports non conformes aux spécifications décrites dans ce mode d'emploi peut provoquer des problèmes, par exemple :

- Une qualité d'impression médiocre
- Des bourrages fréquents
- Une usure prématurée de l'appareil

REMARQUES :

- Il arrive que certains papiers répondant aux spécifications décrites dans ce mode d'emploi ne fournissent cependant pas des résultats satisfaisants. Cela peut provenir d'une manipulation incorrecte du papier, de niveaux d'humidité et de températures excessifs ou d'autres facteurs indépendants du fabricant.
 - Avant d'acheter du papier en grande quantité, vérifiez qu'il répond aux spécifications indiquées.
 - L'utilisation de supports non conformes aux spécifications peut provoquer des dysfonctionnements nécessitant parfois l'intervention d'un réparateur. Ce type d'intervention n'est pas couvert par la garantie fabricant ni par les contrats de maintenance.
-

Formats de papier acceptés

Papier	Formats*	Grammage	Capacité**
Lettre	216 x 279 mm	<ul style="list-style-type: none"> • 60 à 90 g/m² dans le bac d'alimentation • 60 à 163 g/m² dans le bac polyvalent 	<ul style="list-style-type: none"> • 250 feuilles de papier de luxe de 75 g/m² pour le bac d'alimentation • 50 feuilles de papier pour le bac polyvalent
A4	210 x 297 mm		
EXECUTIVE	191 x 267 mm		
Légal	216 x 356 mm		
FOLIO	216 x 330 mm		
OFICIO	216 x 343 mm		
B5 (JIS)	182 x 257 mm		
B5 (JIS)	176 x 250 mm		
A5	148 x 210 mm		
Format minimal (personnalisé)	76 x 127 mm	60 à 163 g/m ²	5 feuilles de papier pour le bac polyvalent
Format maximal	216 x 356 mm		
Transparents	Mêmes dimensions minimales et maximales que ci-avant.	138 à 148 g/m ²	
Étiquettes		120 à 150 g/m ²	
Cartes		60 à 163 g/m ²	
Enveloppes		60 à 90 g/m ²	

* L'appareil prend en charge une grande variété de formats. Reportez-vous à « Type de papier, sources d'alimentation et capacités », page 3.2.

** La capacité des bacs peut varier en fonction du grammage et de l'épaisseur des supports, ainsi que de l'environnement.

REMARQUE : Si vous utilisez un support de longueur inférieure à 127 cm, des bourrages risquent de se produire. Pour des performances optimales, veillez à stocker et à manipuler correctement le papier. Reportez-vous à « Environnement de stockage du papier », page C.9.

Consignes d'utilisation du papier

Pour obtenir un résultat optimal, utilisez du papier standard de 75 g/m². Assurez-vous qu'il est de bonne qualité et qu'il ne présente pas de défauts (entailles, déchirures, taches, particules, plis, bords ondulés ou recourbés).

Si vous avez un doute sur le type de papier que vous vous apprêtez à utiliser (papier de luxe ou recyclé, par exemple), vérifiez l'étiquette sur l'emballage.

Les problèmes suivants peuvent entraîner une qualité d'impression médiocre ou des bourrages, et endommagent même parfois l'appareil.

Symptôme	Problème	Solution
Qualité d'impression médiocre ou dépôt de toner, problèmes d'alimentation	Papier trop humide, trop rugueux, trop lisse ou gaufré ; rame de papier défectueuse	Essayez un autre type de papier avec un satinage de 100 à 400 (Sheffield) et une teneur en humidité de 4 à 5 %.
Zones vides, bourrage, ondulation	Stockage inadéquat	Conservez le papier à plat dans son emballage étanche.
Fond grisé/usure de l'imprimante	Papier trop épais	Utilisez du papier plus fin. Utilisez le plateau de sortie arrière.
Ondulation excessive au moment de l'alimentation	Papier trop humide, mauvais sens du grain ou grain trop court	<ul style="list-style-type: none">• Utilisez le plateau de sortie arrière.• Utilisez du papier à grain long.
Bourrage, endommagement de l'appareil	Découpes ou perforations	N'utilisez pas de papier présentant des coupes ou des perforations.
Problèmes d'alimentation	Bords irréguliers	Utilisez du papier de bonne qualité.

REMARQUES :

- Évitez d'utiliser du papier à en-tête sur lequel un texte a été préimprimé avec des encres à basse température comme celles employées dans certains procédés de thermographie.
- Évitez d'utiliser du papier gaufré ou comportant des reliefs.
- La fixation du toner sur le papier se fait par pression et par fusion. Assurez-vous que le papier de couleur ou les formulaires préimprimés utilisent du toner résistant à une température de fusion de 200 °C pendant un dixième de seconde.

Spécifications du papier

Catégorie	Spécifications techniques
Teneur en acide	pH de 5,5 ou inférieur
Épaisseur	De 0,094 à 0,18 mm
Ondulation	Dans la rame, 5 mm maximum
Bords	Coupés avec une lame tranchante, sans effilochure
Résistance à la fusion	Ne doit pas roussir, fondre ou émettre des substances toxiques en cas de chauffage à 200 °C pendant un dixième de seconde.
Grain	Grain sens machine
Teneur en humidité	De 4 à 6 % du poids
Satinage	De 100 à 400 (Sheffield)

Capacité de sortie papier

Type de sortie	Capacité
Bac de sortie face vers le bas	150 feuilles de 75 g/m ² en papier de luxe
Fente de sortie arrière face vers le haut	1 feuille de 75 g/m ² en papier de luxe

Environnement de stockage du papier

Les conditions de stockage ont une incidence directe sur l'alimentation dans l'appareil.

En principe, l'appareil et le papier doivent être entreposés dans un local où la température est égale à la température ambiante, et l'air ni trop sec ni trop humide. N'oubliez pas que le papier absorbe et perd rapidement l'humidité.

La chaleur et l'humidité contribuent à altérer le papier. La chaleur provoque l'évaporation de l'humidité contenue dans le papier, alors que le froid la condense sur les feuilles. Les systèmes de chauffage et de climatisation assèchent l'air. Le papier sorti de son emballage perd son humidité, d'où un risque de stries et de taches. À l'inverse, un temps humide ou la présence d'un système réfrigérant peut augmenter l'humidité d'un local. Dans ce cas, lorsque le papier est sorti de son emballage, il absorbe l'humidité, ce qui provoque à l'impression l'apparition de zones vides et un éclaircissement du texte. En outre, lorsque le papier s'assèche ou absorbe l'humidité, il peut se déformer. Des bourrages risquent alors de survenir.

Évitez de stocker plus de trois mois de papier d'avance. Le papier stocké pendant de longues périodes souffre de la chaleur et de l'humidité, provoquant des problèmes à l'utilisation. Planifiez vos achats pour éviter tout endommagement du papier.

Les rames de papier maintenues dans leur emballage étanche se conservent sans problème pendant plusieurs mois. En revanche, dès que l'emballage est ouvert, le papier est soumis aux conditions environnantes.

Pour obtenir des performances optimales, maintenez de bonnes conditions de stockage. Idéalement, la température doit être comprise entre 20 et 24 °C, et l'humidité relative entre 45 et 55 %. Les consignes suivantes vous aideront à déterminer l'environnement de stockage approprié.

- Stockez le papier dans un local où la température est égale à la température ambiante.
- L'air ne doit être ni trop sec ni trop humide.
- Lorsqu'une rame de papier est ouverte, repliez avec soin son emballage étanche après avoir prélevé la quantité de feuilles nécessaire. Si l'environnement d'impression est soumis à des conditions extrêmes, ne sortez de l'emballage que la quantité de papier qui sera utilisée dans la journée afin d'éviter toute variation d'humidité.

Enveloppes

La qualité de fabrication des enveloppes est déterminante. Les pliures d'une enveloppe peuvent varier considérablement non seulement d'un fabricant à l'autre, mais aussi d'une boîte à l'autre, même si la provenance est identique. Or, la qualité d'impression sur les enveloppes dépend de la qualité des pliures. Lorsque vous choisissez des enveloppes, tenez compte des éléments suivants :

- Poids : le grammage de l'enveloppe ne doit pas dépasser 90 g/m², sous peine de provoquer des bourrages.
- Qualité de fabrication : avant impression, les enveloppes doivent reposer à plat, avec moins de 6 mm d'ondulation. Elles ne doivent pas contenir d'air.
- État : les enveloppes ne doivent être ni froissées, ni éraflées, ni endommagées de quelque manière que ce soit.
- Température : utilisez des enveloppes résistant à la température de fusion utilisée et à la pression exercée dans l'appareil.
- Format : utilisez uniquement des enveloppes dont le format est compris dans la fourchette suivante.

	Minimum	Maximum
Bac polyvalent	76 x 127 mm	216 x 356 mm

REMARQUES :

- Utilisez uniquement le chargeur manuel pour imprimer des enveloppes.
 - Si vous utilisez un support de longueur inférieure à 140 mm, des bourrages risquent de se produire. Des bourrages peuvent également survenir en cas d'emploi de papier ayant souffert des conditions de stockage. Pour des performances optimales, stockez et manipulez correctement le papier. Reportez-vous à « Environnement de stockage du papier », page C.9.
-

Enveloppes collées sur deux côtés

Certaines enveloppes sont collées sur les bords latéraux et non en diagonale. Elles risquent davantage de se plisser. Dans ce cas, vérifiez que la bande collée se termine bien aux coins de l'enveloppe, comme illustré ci-dessous.

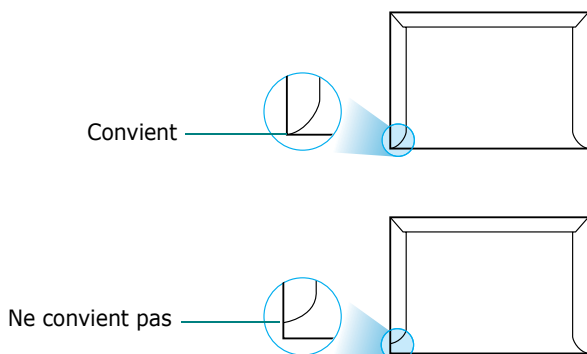

Enveloppes à bande adhésive ou à rabats

La colle des enveloppes à bande adhésive ou à rabats doit résister à la température de fusion utilisée et à la pression exercée dans l'appareil. Les rabats et les bandes risquent de se plier, de se froisser, de provoquer des bourrages ou même d'endommager le four.

Marges des enveloppes

Le tableau suivant indique les marges généralement appliquées sur les enveloppes commerciales DL ou n° 10.

Type d'adresse	Minimum	Maximum
Adresse de retour	15 mm	51 mm
Adresse de livraison	51 mm	90 mm

REMARQUES :

- Pour une meilleure qualité d'impression, laissez une marge d'au moins 15 mm à partir du bord de l'enveloppe.
- Évitez d'imprimer sur les pliures de l'enveloppe.

Stockage des enveloppes

Un stockage adéquat des enveloppes garantit une bonne qualité d'impression. Les enveloppes doivent être stockées à plat. Si une enveloppe contient de l'air, elle risque de se froisser lors de l'impression.

Étiquettes

REMARQUES :

- Pour éviter d'endommager l'imprimante, n'utilisez que des étiquettes recommandées pour les imprimantes laser.
 - Afin d'éviter tout bourrage, insérez toujours les planches d'étiquettes dans le chargeur manuel et utilisez le plateau de sortie arrière rabattable.
 - N'imprimez jamais plusieurs fois sur la même planche d'étiquettes ou sur une partie de planche.
-

Lorsque vous choisissez des étiquettes, tenez compte des éléments suivants :

- Substance adhésive : la substance adhésive doit résister à la température de fusion de l'appareil (180 °C).
- Disposition : n'utilisez pas les planches dont le support est visible entre les étiquettes. Les étiquettes pourraient se décoller et provoquer des brouillages importants.
- Ondulation : avant impression, les étiquettes doivent reposer à plat, avec moins de 13 mm d'ondulation.
- État : évitez d'utiliser des étiquettes froissées, présentant des bulles d'air ou d'autres signes de décollement.

Transparents

Les transparents doivent résister à la température de fusion de l'appareil (180 °C).

REMARQUE : Pour éviter d'endommager l'imprimante, n'utilisez que des transparents recommandés pour les imprimantes laser.



INDEX

Chiffres

2 ou 4 pages par feuille, copie spéciale 5.12

A

affiche

copie 5.13

impression 4.14

aide, utilisation 4.12

ajout de documents 7.32

ajustement à la page

copie 5.11

impression 4.16

ajustement automatique, copie

spéciale 5.11

annulation

copie 5.5

impression 4.3

numérisation 6.6, 6.8

télécopie 7.12

télécopies programmées 7.33

automatique, recomposition 7.13

avis de niveau de toner bas 8.10

B

bac de sortie avant, utilisation 3.11

bac polyvalent, utilisation 3.6

barrette de mémoire DIMM

installation B.2

barrette de mémoire DIMM retrait B.4

bouffage papier, nettoyage 9.5

bouffage, nettoyage

document 9.2

papier 9.5

C

CAD (chargeur automatique de

documents), chargement 5.5, 7.6

capacité de chargement papier 3.2

caractères, saisie 2.18

cartouche de toner

entretien 8.6

installation 2.5

redistribution 8.7

remplacement 8.8

chargement de papier

bac d'alimentation 2.7

bac polyvalent 3.6

chargeur manuel 3.8

clone, copie spéciale 5.10

composants 1.4

composition à accès direct

composition 7.20

enregistrement 7.19

composition abrégée

composition 7.22

enregistrement 7.21

composition automatique

accès direct 7.19

groupe 7.23

raccourci 7.21

composition de groupe

modification 7.24

numérotation 7.25

paramètre 7.23

configuration requise

Windows 2.28

connexion

alimentation électrique 2.15

cordon téléphonique 2.11

parallèle 2.13

téléphone auxiliaire 2.11

USB 2.13

contraste, copie 5.7

copie

à partir de la vitre d'exposition 5.4

à partir du CAD 5.5

configuration par défaut,

modification 5.14

luminosité 5.7

nombre de pages 5.9

temporisation, définition 5.15

tri 5.10

type de document 5.7

D

- date et heure, définition 2.20
- désinstallation
 - pilote MFP
 - Windows 2.45, 2.46
 - SmarThru 2.46
- désinstallation du logiciel
 - Windows 2.45
- diffusion de télécopies 7.28
- DIMM
 - installation B.2
 - retrait B.4
- document
 - bourrage, nettoyage 9.2
 - chargement
 - CAD 5.5, 7.6
 - vitre d'exposition 5.4, 7.7
 - préparation 5.3
- DRPD (détection du motif de sonnerie distinct) 7.17

E

- économie d'énergie CCD, utilisation du mode 2.25
- envoi d'une télécopie
 - automatique 7.11
 - manuel 7.12

F

- filigranes, utilisation 4.18
- format de papier, définition
 - impression 4.6
- format du papier, définition
 - bac d'alimentation 2.21

I

- ID appareil, définition 2.17
- impression
 - affiches 4.14
 - filigranes 4.18
 - format de papier donné 4.16
 - liste d'annuaire 7.27
 - modification de l'échelle d'un document 4.17
 - plusieurs pages par feuille 4.13
 - rapports 7.35
 - résolution 4.8
 - sous Windows 4.2
 - utilisation de surimpressions 4.21

- impression réseau
 - imprimante connectée au réseau, définition A.4
 - imprimante partagée en local, définition A.2
 - paramètres, configuration A.4
- indicateur de niveau de papier 3.5
- installation
 - bac optionnel 2 B.6
 - cartouche de toner 2.5
 - impression en mode local 2.29
 - Impression réseau 2.34
 - Installation personnalisée 2.38
 - Installation standard 2.35
 - logiciel Windows 2.28
 - mémoire B.2
 - Mode local
 - Installation personnalisée 2.31
 - Installation standard 2.29
 - Set IP 2.47
 - SmarThru 2.42
- instructions sur le papier 3.3

L

- langue d'affichage, modification 2.16
- lecteur Flash USB
 - gestion 10.6
 - impression 10.10
 - installation 10.2
 - numérisation 10.3
- ligne téléphonique, connexion 2.11
- logiciel
 - désinstallation
 - Windows 2.45

M

- mémoire, effacement 8.2
- messages d'erreur 9.12
- mode alimentation manuelle, utilisation 3.8
- mode de réception sécurisée 7.34
- mode de réception, réglage 7.3
- mode économie d'énergie, utilisation 2.24
- mode image 4.8

N

- nettoyage
 - extérieur 8.3
 - intérieur 8.3

- LASER 8.4
- module de numérisation 8.5
- tambour 8.11
- numérisation
 - lecteur Flash USB 10.3
 - panneau de commande 6.3
 - pilote WIA 6.7
 - SmarThru 6.4
- Numérisation réseau 6.9

O

- option, installation
 - barrette de mémoire DIMM B.2
- optionnel, installation
 - bac d'alimentation 2 B.6
- ordre d'impression, définition 4.11
- orientation, impression 4.5

P

- pages multiples (plusieurs pages par feuille)
 - copie 5.12
 - impression 4.13
- panneau de commande 1.6
- papier, chargement
 - bac polyvalent 3.6
 - dans le bac 2.7
 - utilisation du chargement manuel 3.8
- parallèle, connexion 3.7
- paramétrage favori, utilisation 4.12
- partage d'imprimante, définition A.2
- pilote d'impression, installation
 - Windows 2.28
- Pilote de numérisation en réseau 6.12
 - désinstallation 2.46
- pilote MFP, installation
 - Windows 2.28
- plateau de sortie arrière, utilisation 3.11
- problème, résolution
 - alimentation papier 9.16
 - copie 9.24
 - impression 9.17
 - impression réseau 9.28
 - messages d'erreur 9.12
 - numérisation 9.25
 - qualité d'impression 9.19
 - télécopie 9.26

- problèmes de qualité d'impression, résolution 9.19
- propriétés de l'imprimante
 - Windows 4.4
- propriétés graphiques, configuration 4.8

R

- rapports, impression 7.35
- réception d'une télécopie
 - en mémoire 7.18
 - en mode DRPD 7.17
 - en mode FAX 7.15
 - en mode REP/FAX 7.16
 - en mode TÉL 7.15
 - mode de réception sécurisée 7.34
- recherche d'annuaire 7.26
- recomposition
 - automatique 7.13
 - manuelle 7.12
- recto verso, copie spéciale 5.11
- réduction/agrandissement
 - copie 5.8
 - impression 4.17
- remplacement
 - cartouche de toner 8.8
- résolution
 - télécopie 7.9
- résolution d'impression 4.8

S

- Set IP
 - Installation 2.47
 - Utilisation 2.48
- SmarThru
 - désinstallation 2.46
 - installation 2.28
- sons, définition 2.22
- source d'alimentation papier, définition 4.7
- spécifications
 - généralités C.2
 - imprimante C.4
 - papier C.6
 - scanner et copieur C.3
 - télécopieur C.5
- surimpression, utilisation 4.21
- système de télécopie, définition
 - paramètres avancés 7.38
 - paramètres de base 7.3

T

- tambour, nettoyage 8.11
- télécopie différée 7.29
- télécopie prioritaire 7.31
- tri, copie spéciale 5.10
- type de papier, définition
 - bac d'alimentation 2.21
 - impression 4.7
- type de sortie, sélection 3.10

U

- USB
 - connexion 3.7
- Utilitaire de paramétrage d'imprimante
 - installation 2.29
- Utilitaire de paramétrage d'imprimante
 - démarrage 2.49
 - désinstallation 2.45
 - onglets 2.50

V

- vitre d'exposition
 - chargement 7.7
 - nettoyage 8.5
- volume, réglage
 - haut-parleur 2.23
 - sonnerie 2.23

