

RICOH

Aficio MP 2500

操作说明书 复印参考

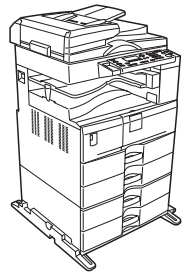

-
- 1 放置原稿
 - 2 复印
 - 3 附录

使用本设备前请仔细阅读本手册，并妥善保存以备今后参考。为了安全正确使用，务必在使用设备前阅读“关于本设备”中的“安全信息”。

简介

本手册包含关于本设备操作和使用的详细说明和注意事项。为了您的安全和利益，请在使用本设备前仔细阅读本手册。为了便于参考，请将本手册存放在随手可取之处。

重要信息

本手册的内容如有变动，恕不另行通知。对于因操作和使用本设备而导致的直接、间接、特殊、偶然或必然损失，本公司概不负责。

切勿复印或打印法律禁止复制的任何项目。

地方法律通常禁止复印或打印以下项目：

纸币、印花税票、债券、股票、银行汇票、支票、护照、驾驶执照。

以上只是举例并不包括所有项目。我们对其完整性或准确性不承担责任。如果您对复印或打印某些项目的合法性有任何疑问，请向您的法律顾问咨询。

注：

手册中的某些图例可能与本机稍有不同。

有些选购件在某些国家可能没有销售。如需详细信息，请与当地的经销商联系。

视使用所在国而定，某些配件可能为选购件。如需详细信息，请与当地的经销商联系。

注意：

如果不按照本手册所述控制、调整或执行步骤，则可能导致危险的辐射伤害。

本手册采用两种尺寸标注。本设备参照公制。

本设备手册

请参见设备操作的相关手册。

重要信息

- 所用介质因手册而异。
- 印刷版手册和电子版手册的内容相同。
- 必须安装 Adobe Acrobat Reader/Adobe Reader 才能查看 PDF 格式的手册。
- 视使用所在国而定，可能也会有 html 格式的手册。若要查看这些手册，必须安装 Web 浏览器。

❖ 关于本设备

务必在使用设备前阅读本手册中的“安全信息”。

本手册介绍设备的功能，还介绍控制面板、使用设备的准备步骤以及如何安装附带的光盘。

❖ 常规设置指南

介绍用户工具设置以及如何注册用户代码。有关如何连接设备的说明，也请参考本手册。

❖ 故障排除

指导如何解决一些常见问题，介绍如何更换纸张、碳粉及其他耗材。

❖ 复印参考

介绍复印机功能及操作。有关如何放置原稿的说明，也请参考本手册。

❖ 打印机 / 扫描仪参考

介绍设备的打印机 / 扫描仪单元的系统设置、功能及操作。

❖ 网络指南

介绍如何在网络环境下配置和操作设备，以及如何使用附带的软件。

本设备的功能

有效的功能视选购件而异。

🔍 参考

第 2 页 “需要选购件配置的功能”

双面复印类型

❖ 单面双页 → 双面单页

请参见第 52 页 “双面”。

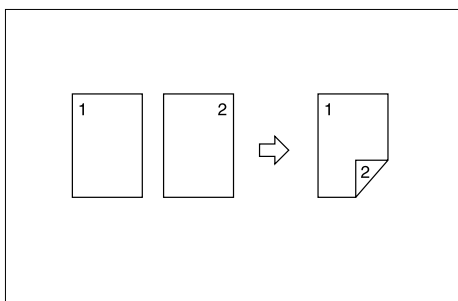

❖ 双面单页 → 双面单页

请参见第 52 页 “双面”。

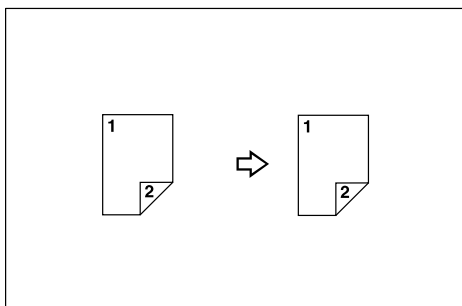

❖ 单面 4 页 → 合并双面单页

请参见第 59 页 “双面合并”。

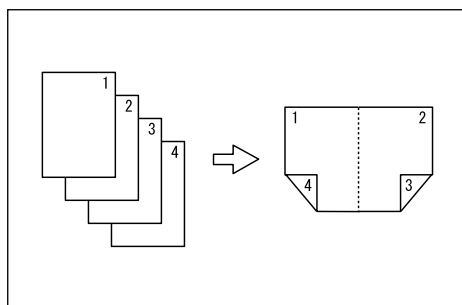

GCSHVY9J

- ❖ **单面 8 页 → 合并双面单页**
请参见第 59 页“双面合并”。

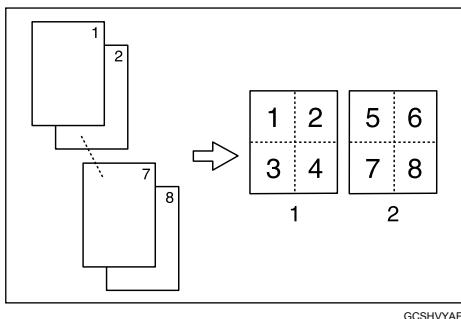

GCSHVYAE

- 1 正面
- 2 反面

- ❖ **双面双页 → 合并双面单页**
请参见第 59 页“双面合并”。

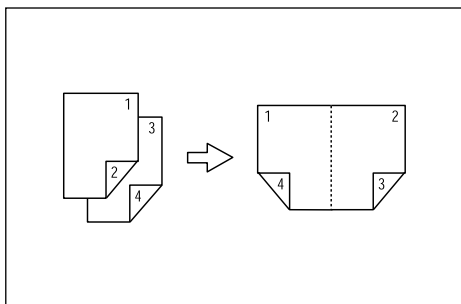

GCSHVY1E

- ❖ **双面 4 页 → 合并双面单页**
请参见第 59 页“双面合并”。

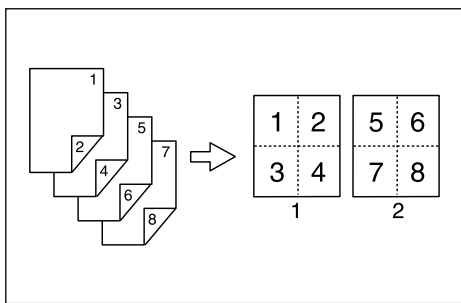

GCSHVY2E

- 1 正面
- 2 反面

多页合并成单页

请参见第 55 页 “单面合并”。

❖ 单面双页 → 合并单面单页

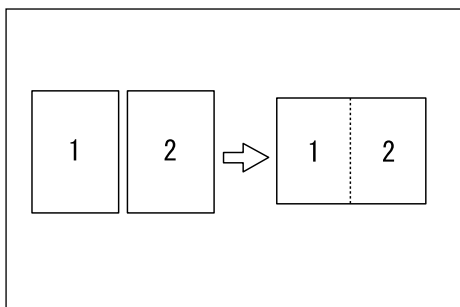

GCSHVY7J

❖ 单面 4 页 → 合并单面单页

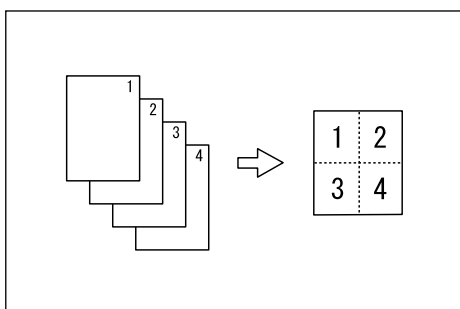

GCSHVY8J

❖ 双面单页 → 合并单面单页

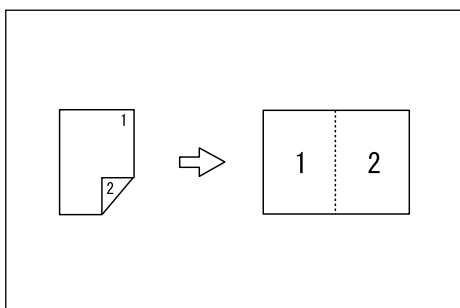

GCSHVY0J

❖ 双面双页 → 合并单面单页

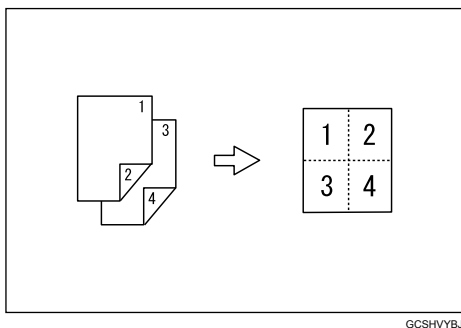

复印书本类原稿

请参见第 62 页“序列复印”。

❖ 装订原稿 → 单面双页

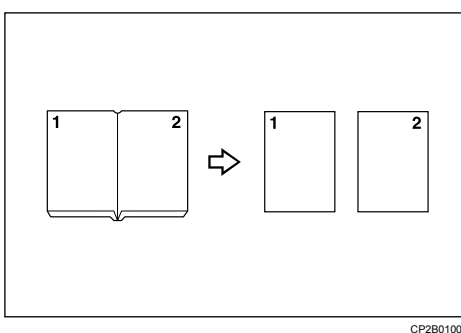

❖ 双面单页 → 单面双页

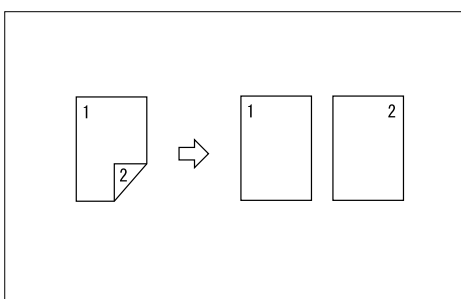

在信封上复印

❖ 信封

请参见第 30 页“在信封上复印时”。

目录

本设备手册	i
本设备的功能	ii
双面复印类型	ii
多页合并成单页	iv
复印书本类原稿	v
在信封上复印	v
如何阅读本手册	1
符号	1
需要选购件配置的功能	2
显示屏	3
阅读显示屏	3
使用控制面板上的按键	4
用户工具菜单（复印机功能）	5

1. 放置原稿

原稿	7
推荐的原稿尺寸和重量	7
自动选纸功能可检测的尺寸	8
图像丢失区域	10
放置原稿	11
原稿方向	11
将原稿放在曝光玻璃上	12
将原稿放入 ARDF	13
选择纸盘时指定原稿尺寸	14
选择手送台时指定原稿尺寸	17

2. 复印

基本步骤	21
通过手送台进行复印	23
将纸张装入手送台	23
在常规尺寸纸张上复印时	25
在自定义尺寸纸张上复印时	26
在 OHP 投影片上复印时	27
在厚纸上复印时	28
在信封上复印时	30

复印功能	34
调整图像浓度	34
原稿类型设置	35
选择复印纸	36
预设缩小 / 放大	39
微调	40
自动缩小 / 放大	42
分页	44
旋转分页	47
分类	48
装订	50
双面	52
单面合并	55
双面合并	59
序列复印	62

3. 附录

组合表	65
补充信息	67
索引	72

如何阅读本手册



注

- 要正确使用本产品，请务必先阅读“关于本设备”。
- “补充信息”介绍关于复印机模式的补充信息。



参考

第 67 页“补充信息”

符号

本手册采用以下符号：



警告：

表示重要的安全注意事项。

忽视这些事项可能会造成重伤或死亡。请务必阅读这些事项。您可在关于本机的“安全信息”一节中找到这些安全注意事项。

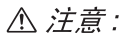

注意：

表示重要的安全注意事项。

忽视这些注意事项可能会造成中度或轻度伤害，或造成本机损坏或财产损失。请务必阅读这些事项。您可在关于本机的“安全信息”一节中找到这些安全注意事项。

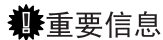

重要信息

表示使用本机时需要注意的事项，并说明最有可能出现卡纸、原稿损坏或数据丢失的情况。请务必阅读这些说明。



注

表示本机功能的补充说明，以及有关解决用户错误的说明。



参考

此符号位于章节的结尾。表示您可找到更多相关信息的地方。



表示本机显示面板上出现的按键名称。



表示本机控制面板上的按键名称。

需要选购件配置的功能

某些功能需要特殊的设备配置和额外的选购件。参见下表。

功能	选购件	ARDF	500 张文件制成机
双面 → 双面		需要	-
双面 → 单面合并 / 序列		需要	-
双面 → 双面合并 / 序列		需要	-
装订		-	需要
分类		-	需要

注

- 安装文件制成机时，需要桥接单元。

显示屏

本节介绍如何阅读显示屏和使用初始复印显示屏的选择键。

 注

□ 复印显示屏设为开机时的默认屏幕。

阅读显示屏

❖ 初始复印显示屏

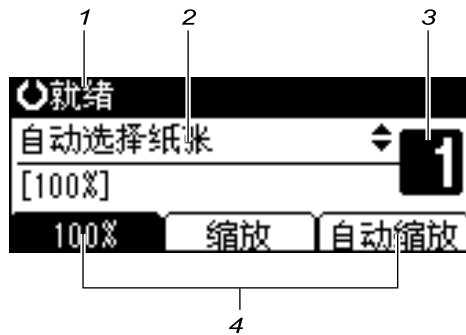

ZH AAI024S

1. 显示操作状态和信息。

3. 显示复印份数。

2. 显示当前纸盘和括号中的选定项目。

4. 显示常用功能。

使用控制面板上的按键

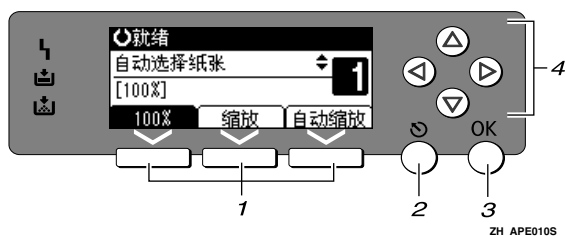

1. 选择键

对应显示屏末行上的项目。

示例：初始复印显示屏

- 当手册中出现“按下 [100%]”说明时，请按下左侧选择键。
- 当手册中出现“按下 [缩放]”说明时，请按下中间选择键。
- 当手册中出现“按下 [自动缩放]”说明时，请按下右侧选择键。

2. 【退出】键

按此键可取消操作或返回上一屏幕。

3. 【OK】键

按此键可设置所选的项目或输入的数值。

4. 滚动键

按下这些键可向每个方向移动光标，一次移动一格。

当手册中出现【▲】、【▼】、【▶】或【◀】键时，请按下同一方向的滚动键。

用户工具菜单（复印机功能）

本节介绍在复印机功能中可以设置的项目。按【用户工具 / 计数器】键可显示复印机功能屏幕。关于如何设定这些项目的详细说明，请参阅常规设置指南。

项目	说明
自动选纸 / 自动缩放优先	可以选择 [自动选择纸张优先]（APS 优先）或 [自动缩放优先]（自动缩小 / 放大优先）。
自动纸盘切换	如果在两个或多个纸盘中装入相同尺寸的纸张，第一个纸盘的纸张用完时，本设备将自动使用图像旋转切换到另一个纸盘（在选择 [开] 时）。该功能被称为“自动纸盘切换”。此设置指定是否使用自动纸盘切换。
原稿类型设置	可根据原稿类型调整最终复印质量等级。选择 [原稿类型 1(文字)] 或 [原稿类型 2(照片)] 后可选择这些功能。
双面模式优先	可以选择当开机、重置或模式清除时有效的双面复印功能类型。
方向	可以选择使用合并 / 序列 / 双面或装订功能时的原稿方向。默认设置是 [不指定]。当选择 [始终指定] 时，必须选择原稿方向。
最大套数	可用数字键将最大复印数量设定在 1 到 999 之间。
原稿计数显示	选择 [开] 后，可以进行设置，在显示屏上显示原稿和复印纸计数。
复印比例	可以选择当选中 [缩小] 或 [放大] 时，屏幕上优先显示缩小、放大还是输入比例。
预设缩放优先	可以设置选择 [缩放] 后的优先比例。
双面页边距	指定复印件背面的左页边距和背面的上页边距。
旋转分页	指定在按下【分页】键（未安装文件制成机）或【分页 / 装订】键（已安装文件制成机）时，是否选择旋转分页。 当选择 [开] 时，可以选择 [旋转分页]。 此功能不能使用手送台。 未安装文件制成机时，如果选择 [关]，当按下【分页】键时只能使用分页功能。
旋转分页：自动继续	如果选择 [关]，纸盘内的纸张用完时，设备将停止工作，您可以添加纸张，这样所有复印件都可以旋转分页。
自动分页	可以设置在开机、设备复位或清除模式时，自动分页是 [开] 还是 [关]。
有信头的信纸	如果此功能选择 [开]，本设备将正确旋转图像。

1. 放置原稿

本章将介绍可以放置的原稿类型以及放置原稿的方法。







原稿

本节将介绍可以放置的原稿类型、自动检测的纸张尺寸和图像丢失区域。







推荐的原稿尺寸和重量

下面介绍在 ARDF 上建议使用的纸张尺寸和重量及不建议使用的原稿。



❖ 公制

原稿放置位置	原稿尺寸	原稿重量
曝光玻璃	最大 A3	--
ARDF	单面原稿： A3  - A5  	40-128 g/m ²
	双面原稿： A3  - A5  	52-105 g/m ²

❖ 英制

原稿放置位置	原稿尺寸	原稿重量
曝光玻璃	最大 11" × 17"	--
ARDF	单面原稿： 11" × 17"  - 5½" × 8½"  	10-34 磅
	双面原稿： 11" × 17"  - 5½" × 8½"  	14-28 磅

注

-  ARDF 中可以放置大约 50 张原稿。
-  长度为 433mm 或以上的纸张容易卡纸、出现褶皱或无法正常进纸。

不适合 ARDF 的原稿

在 ARDF 中放入以下类型的原稿可能导致卡纸、出现淡黑线或损坏原稿。应将这些原稿放在曝光玻璃上。

- “建议原稿的尺寸和重量”规定之外的原稿
- 已装订或带回形针的原稿
- 已打孔或破损的原稿
- 卷曲、折叠或褶皱的原稿
- 粘贴的原稿
- 带有任何涂层的原稿，如热敏传真纸、美术纸、铝箔纸、复写纸或导电纸
- 有打孔线的原稿
- 带有索引、标签或其它突起部分的原稿
- 粘性原稿，如半透明纸
- 太软的薄原稿
- 厚原稿，如明信片
- 装订的原稿，如书本
- 透明的原稿，如 OHP 投影片或半透明纸
- 墨水或涂改液未干的原稿









注

- 如果原稿是用铅笔或类似工具书写的，则可能会变脏。

自动选纸功能可检测的尺寸





曝光玻璃及 ARDF 可检测的尺寸如下：

❖ 公制

尺寸	A3 	B4 JIS ^{*1} 	A4  	B5 JIS ^{*1} 	B5 JIS ^{*1} 	A5  	8 1/2" × 13"  ^{*2}
原稿位置							
曝光玻璃	○	○	○	×	○	× ^{*3}	○
ARDF	○	○	○	○	○	○	○





○ 可检测的 ×：无法检测的

^{*1} JIS：日本工业标准

^{*2} 默认值为 8 1/2" × 13" 。您可以从 8" × 13"  或 8 1/4" × 13"  中选择。如果想要使 8" × 13"  或 8 1/4" × 13"  纸张能够检测，请与您的服务代表联系。





^{*3} 如果想要使 A5  纸张能够检测，请与您的服务代表联系。

❖ 英制

尺寸	11"×17" 	8 1/2"×14" 	8 1/2"×13" 	8 1/2"×11" 	5 1/2"×8 1/2" 
原稿位置			*2		
曝光玻璃	○	○	○	○	×*1
ARDF	○	○	×	○	○

○ 可检测的 ×: 无法检测的

*1 如果想要使 5 1/2"×8 1/2"  纸张能够检测, 请与您的服务代表联系。

*2 默认值为 8 1/2"×13" 。您可以从 8"×13"  或 8 1/4"×13"  中选择。如果想要使 8"×13"  或 8 1/4"×13"  纸张能够检测, 请与您的服务代表联系。

最大扫描区域

❖ 曝光玻璃

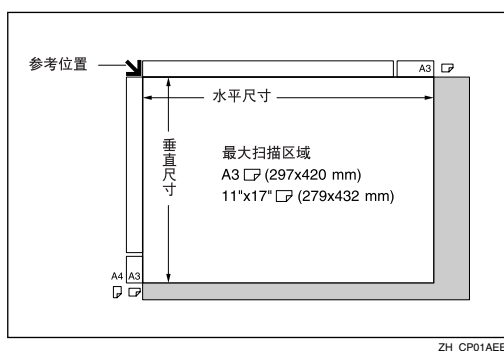

❖ ARDF

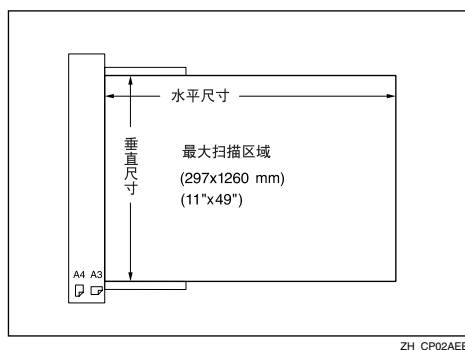

📌 注

 复印自定义尺寸原稿时, 请务必指定原稿的尺寸, 否则, 可能无法正确复印图像。

🔍 参考

第 14 页 “选择纸盘时指定原稿尺寸”

第 17 页 “选择手送台时指定原稿尺寸”

难以检测的尺寸

设备难以检测以下原稿尺寸。即使设定了自动选纸，可能也无法选择正确的纸张尺寸，因此请手动选择纸张尺寸。

- 带有索引、标签或其它突起部分的原稿
- 透明的原稿，如 OHP 投影片或半透明纸
- 文字和图片多的深色原稿
- 局部有实心图像的原稿
- 边缘处带有实心图像的原稿

图像丢失区域

即使将原稿正确放入 ARDF，或放在曝光玻璃上，仍有可能复印不到原稿四条边缘几毫米的页边。

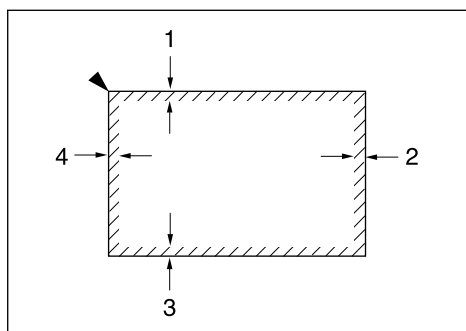

GOGENK2E

1 0.5 mm (0.02") 或以上

2 0.5 mm (0.02") 或以上

3 2 ± 1.5 mm ($0.08'' \pm 0.06''$)

4 2 ± 1.5 mm ($0.08'' \pm 0.06''$)

放置原稿

本节介绍在曝光玻璃上和 ARDF 中放置原稿的操作步骤。

请注意，等涂改液和墨水完全干燥后再放置原稿。否则，会在曝光玻璃上留下污迹，并且复印到复印件上。

参考

第 7 页 “原稿”

原稿方向

可以按以下方式设置原稿方向。

在复印破损的原稿或较大原稿时，此功能非常有用。

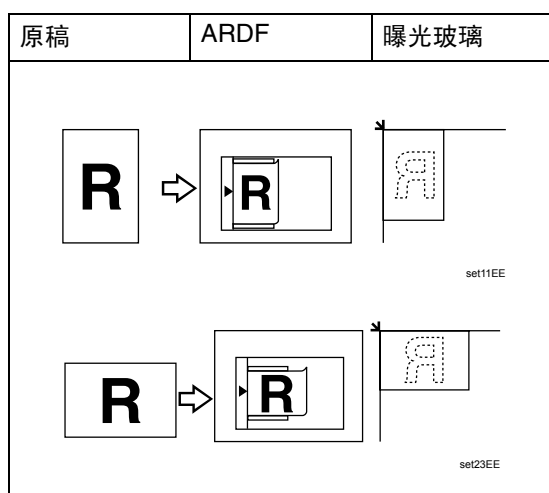

注

原稿通常应与左后角对齐。但是，视原稿方向而定，一些复印功能可能产生不同的结果。有关详细信息，请参见各功能的说明。

参考

第 50 页 “装订”

第 52 页 “双面”

第 55 页 “单面合并”

第 59 页 “双面合并”

第 62 页 “序列复印”

将原稿放在曝光玻璃上

将原稿放在曝光玻璃上。

1

重要信息

❑ 切勿猛提曝光玻璃盖或 ARDF，否则，可能会损坏或打开 ARDF 盖。

1 提起曝光玻璃盖或 ARDF。

务必将曝光玻璃盖或 ARDF 提起 30 度角以上，否则，可能无法正确检测原稿尺寸。

2 将原稿正面朝下放在曝光玻璃上。原稿应与左后角对齐。

从要复印的第一页开始。

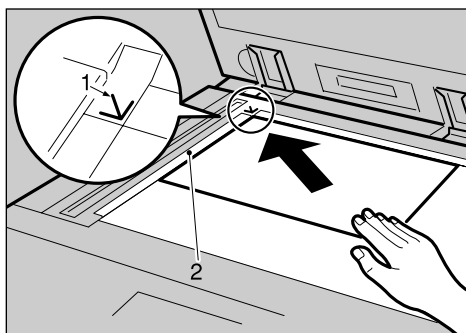

AAI025S

1 定位标记

2 左标尺

3 放下曝光玻璃盖或 ARDF。

将原稿放入 ARDF

将原稿放入 ARDF。

放置自定义尺寸原稿时应进行设定。

❖ **当放置自定义尺寸原稿时：**

请参阅第 14 页“选择纸盘时指定原稿尺寸”和第 17 页“选择手送台时指定原稿尺寸”。

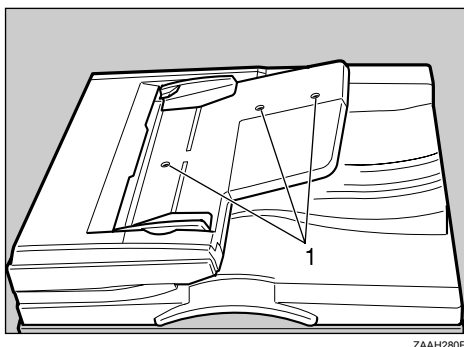

1 传感器

1 将文档导板调节到原稿尺寸。

2 将整理整齐的原稿面朝上放入 ARDF 中。

叠放原稿切勿超过限制标志。

第一页应位于顶部。

切勿挡住传感器或杂乱装入原稿，否则可能造成设备无法正确检测扫描图像的尺寸或显示卡纸信息。另外，切勿在顶盖上放置原稿或其他物品，否则可能产生故障。

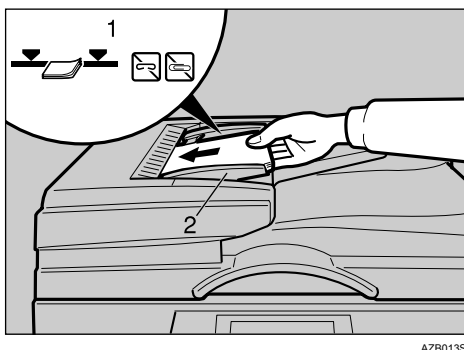

1 限制标记

2 文档导板

 注

- 如果原稿打卷，应先弄平然后再放入 ARDF。
- 为避免一次送入多页，请先扇动原稿、墩齐后再放入 ARDF 中。
- 请平整地放置原稿。

1

选择纸盘时指定原稿尺寸

当选择纸盘时，可以选择常规或自定义的原稿尺寸。

常规尺寸

当将常规尺寸原稿放置在曝光玻璃上或 ARDF 中时，从显示屏显示的常规尺寸中选择原稿尺寸。

1 使用 **【▲】** 或 **【▼】** 选择想要的纸盘。



2 按 **【#】** 键。

3 使用 **【▲】** 或 **【▼】** 选择 [常规尺寸]，然后按 **【OK】** 键。

选择 [自动检测纸张] 时，会自动检测放入原稿的尺寸。

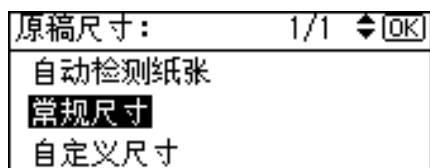

- 4** 使用滚动键选择原稿尺寸，然后按【OK】键。

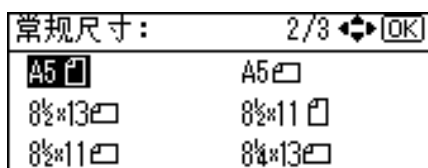

出现“已编入”信息。

注册常规尺寸原稿设置时，就绪 会出现在复印显示屏的顶部。



 注

- 在自动选纸模式下此功能无效。
- 若要取消已经设定的尺寸，则按【清除模式】键。

自定义尺寸

当将自定义尺寸原稿放置在曝光玻璃上或 ARDF 中时，使用数字键指定原稿尺寸。

重要信息

- 可以指定纵向长度为 105-297 mm (4.2"-11.6")、横向长度为 128-1260 mm (5.1"-49.6") 的原稿。

- 1** 使用【▲】或【▼】选择想要的纸盘。



- 2** 按【#】键。

- 3** 使用【▲】或【▼】选择 [自定义尺寸]，然后按【OK】键。

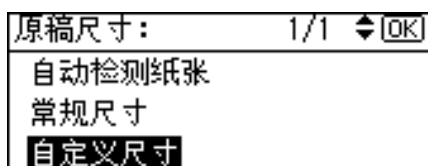

4 使用数字键输入原稿的横向尺寸（横向），然后按【OK】键。

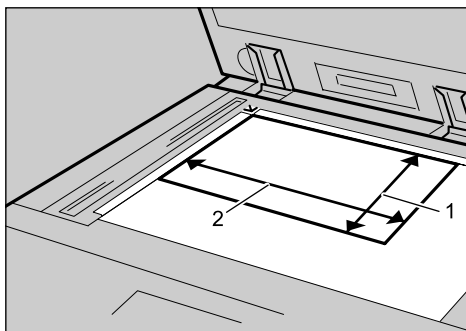
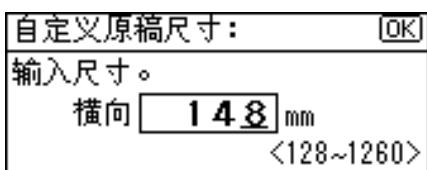

ARB009S

1 纵向尺寸

2 横向尺寸

5 使用数字键输入原稿的纵向尺寸（纵向），然后按【OK】键。

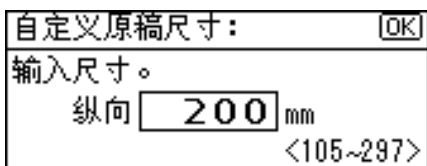

出现“已编入”信息。

注册自定义尺寸原稿设置时，<⏏>就绪 会出现在复印显示屏的顶部。



注

- 在自动选纸模式下此功能无效。
- 如果在步骤 **4** 或 **5** 中输入有误，请按【清除/停止】键，然后重新输入。
- 若要取消已经设定的尺寸，则按【清除模式】键。

选择手送台时指定原稿尺寸

选择手送台时可以选择常规或自定义的原稿尺寸。

常规尺寸

当将常规尺寸原稿放置在曝光玻璃上或 ARDF 中时，从显示屏显示的常规尺寸中选择原稿尺寸。

- 1 使用 **【▲】** 或 **【▼】** 选择 [手送]。



- 2 按 **【#】** 键。

- 3 使用 **【▲】** 或 **【▼】** 选择 [原稿尺寸]，然后按 **【OK】** 键。

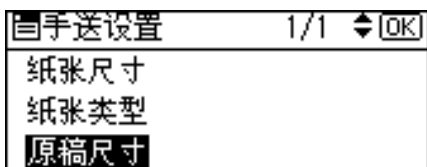

- 4 使用 **【▲】** 或 **【▼】** 选择 [常规尺寸]，然后按 **【OK】** 键。
选择 [自动检测纸张] 时，会自动检测放入原稿的尺寸。

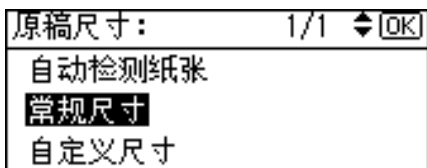

5 使用滚动键选择原稿尺寸，然后按【OK】键。

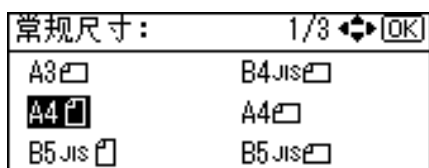

出现“已编入”信息。

注册常规尺寸原稿设置时，就绪 会出现在复印显示屏的顶部。



 注

- 在自动选纸模式下此功能无效。
- 若要取消已经设定的尺寸，则按【清除模式】键。

自定义尺寸

当将自定义尺寸原稿放置在曝光玻璃上或 ARDF 中时，使用数字键指定原稿尺寸。

重要信息

- 可以指定纵向长度为 105-297mm (4.2" - 11.6")、横向长度为 128-1260 mm (5.1" - 49.6") 的原稿。

1 使用【▲】或【▼】选择 [手送]。



2 按【#】键。

3 使用【▲】或【▼】选择 [原稿尺寸]，然后按【OK】键。

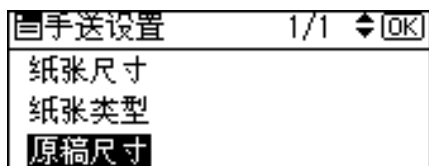

- 4 使用【▲】或【▼】选择[自定义尺寸]，然后按【OK】键。

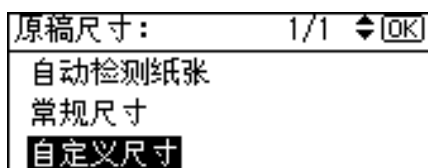

- 5 使用数字键输入原稿的横向尺寸（横向），然后按【OK】键。

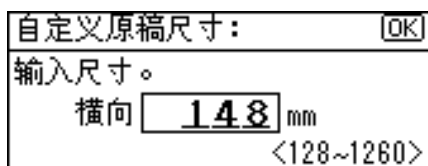

- 6 使用数字键输入原稿的纵向尺寸（纵向），然后按【OK】键。

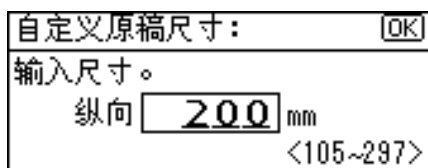

出现“已编入”信息。

注册自定义尺寸原稿设置时，<☑>就绪 会出现在复印显示屏的顶部。



注

- 在自动选纸模式下此功能无效。
- 如果在步骤 5 或 6 中输入有误，请按【清除/停止】键，然后重新输入。
- 若要取消已经设定的尺寸，则按【清除模式】键。

本章介绍在各种模式下进行复印的操作步骤。

基本步骤

本节介绍复印的基本步骤。

1 确保屏幕上出现“就绪”。

如果显示其他功能，请按【复印】键。

❖ 初始复印显示屏



2 确认没有保留先前的设置。

如果仍保留先前的任何设置，请按【清除模式】键。

3 放置原稿。

4 进行想要的设定。

5 使用数字键输入份数。

最大复印数量可以设置为 999。

默认数量是 99。

要更改最大复印数量，请按【用户工具 / 计数器】键。

6 按【开始】键。

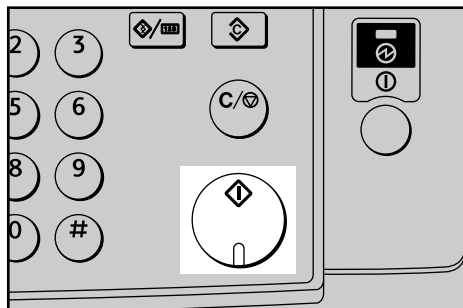

ARB027S

设备开始复印。

当将原稿放在曝光玻璃上时，请在扫描完所有原稿后按【#】键。

输出的复印件正面朝下。

 注

- 若要在多份复印中停止操作，请按【清除 / 停止】键。
- 要在复印后使设备返回初始状态，请按【清除模式】键。
- 要清除已经输入的数值，请按【清除 / 停止】键。
- 要在页面之间或可选择功能之间切换，请按滚动键。

 参考

“复印机功能”（常规设置指南）

“访问用户工具”（常规设置指南）

通过手送台进行复印

复印 OHP 投影片、厚纸、信封以及无法装入纸盘的纸张时，使用手送台。

重要信息

- 纵向长度 90-297 mm (3.55"-11.69")、横向长度 148-600 mm (5.83"-23.62") 的纸张可以从手送台进行复印。但是，使用尺寸超过 433 mm (17.1") 的纸张时，纸张可能打皱而无法送入设备，或导致卡纸。
- 本设备可以检测下列尺寸作为常规尺寸纸张：
 - 公制
 - A3□、A4□、A5□、8" × 13"□
 - 英制
 - 11" × 17"□, 8½" × 11"□, 5½" × 8½"□
 如果想要使用以上尺寸以外的纸张，则必须指定尺寸。

参考

“复印纸”（关于本设备）

将纸张装入手送台

复印 OHP 投影片、厚纸、信封以及无法装入纸盘的纸张时，使用手送台。

重要信息

- 复印 OHP 投影片或重量超过 162 g/m² (约 43 磅) 的纸张时，需要指定纸张类型和尺寸。
- 手送台中可以放入的最大页数取决于纸张类型。装纸时，请确保纸叠的顶端不超过纸盘的限制标志。

1 打开手送台。

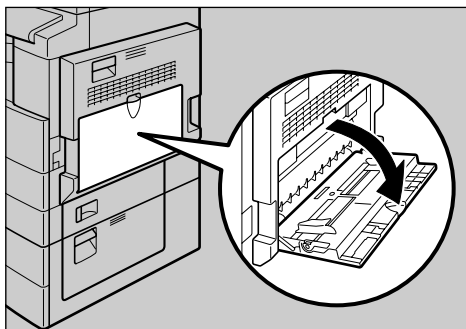

AYM006S

2 上推纸张导板释放杆。

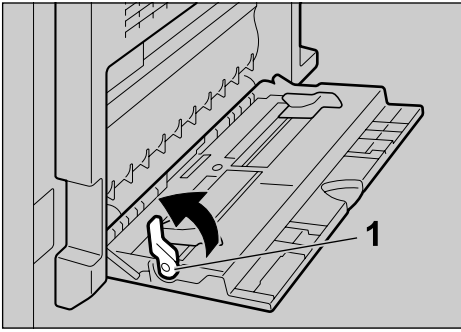

ARB017S

1 纸张导板释放杆

3 纸张面朝下插入，然后根据纸张尺寸调整纸张导板。

如果导板没有紧贴纸张，可能会导致图像歪斜或卡纸。

装入的纸叠切勿超过限制标记，否则可能会出现图像歪斜或卡纸。

拉出托板以托住比 A4 或 8½" × 11" 更大尺寸的纸张。

为避免一次送入多页，请在放入纸盘之前先扇动纸张。

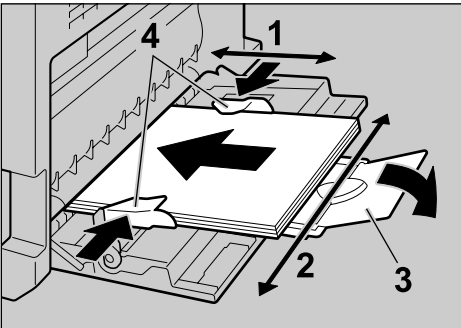

ARB018S

1 横向尺寸

2 纵向尺寸

3 托板

4 纸张导板

- 4** 向下拉纸张导板释放杆。

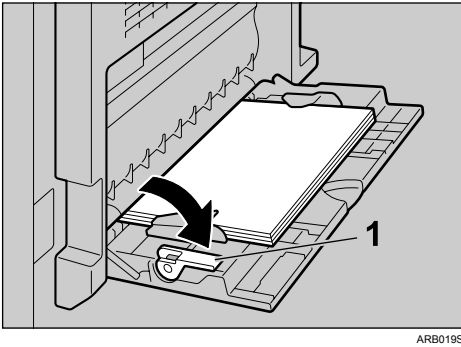

1 纸张导板释放杆

在显示屏上选择手送台。



- 5** 如有必要，选择纸张的尺寸和类型。

注

- 如果在步骤 4 中未从显示屏选择 [手送]，请使用【▲】或【▼】选择 [手送]，然后按【#】键。

在常规尺寸纸张上复印时

在手送台送入的常规尺寸纸张上复印。

- 1** 使用【▲】或【▼】选择 [手送]。
- 2** 将纸张面朝下装入手送台。
- 3** 按【#】键。
- 4** 使用【▲】或【▼】选择 [纸张尺寸]，然后按【OK】键。

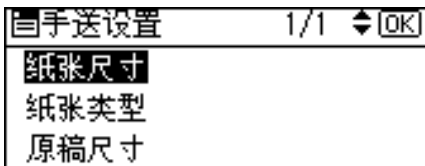

- 5** 使用【▲】或【▼】选择 [常规尺寸]，然后按【OK】键。

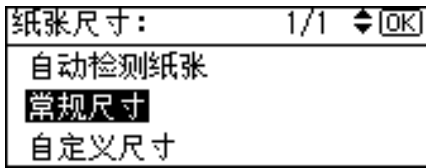

- 2** **6** 使用滚动键选择纸张尺寸，然后按【OK】键。

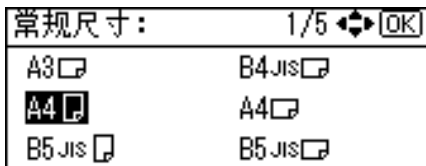

出现“已编入”信息。

- 7** 放置原稿，然后按【开始】键。
8 复印工作结束时，请按【清除模式】键清除设定。

参考

第 23 页“将纸张装入手送台”

在自定义尺寸纸张上复印时

在手送台送入的自定义尺寸纸张上复印。

- 1** 使用【▲】或【▼】选择 [手送]。
2 将纸张面朝下装入手送台。
3 按【#】键。
4 使用【▲】或【▼】选择 [纸张尺寸]，然后按【OK】键。
5 使用【▲】或【▼】选择 [自定义尺寸]，然后按【OK】键。

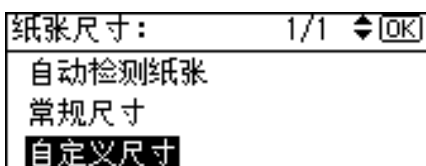
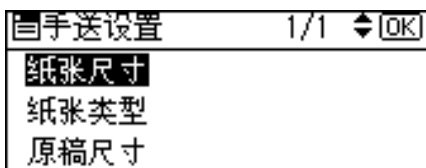

- 6** 使用数字键输入纸张的横向尺寸（横向），然后按【OK】键。

自定义尺寸:	[OK]
输入尺寸。	
横向	<input type="text" value="600.0"/> mm
	<148.0~600.0>

- 7** 使用数字键输入纸张的纵向尺寸（纵向），然后按【OK】键。

自定义尺寸:	[OK]
输入尺寸。	
纵向	<input type="text" value="297.0"/> mm
	<90.0~297.0>

出现“已编入”信息。

- 8** 放置原稿，然后按【开始】键。

- 9** 复印工作结束时，请按【清除模式】键清除设定。

 注

- 如果在步骤 **6** 或 **7** 中输入有误，请按【清除/停止】键，然后重新输入。

 参考

第 23 页“将纸张装入手送台”

在 OHP 投影片上复印时

在 OHP 投影片上复印时，请在纸张类型中选择 [OHP(投影片)]。

重要信息

- OHP 投影片必须面朝下装入纸盘，投影片的凹角位于纸盘相应的角上。
- 为避免一次送入多页，请在放入纸盘之前先扇动 OHP 投影片。
- 从内纸盘一张一张取出复印好的投影片。

- 1** 使用【▲】或【▼】选择 [手送]。

- 2** 将 OHP 投影片面朝下装入手送台。

- 3** 按【#】键。

- 4** 使用【▲】或【▼】选择 [纸张类型]，然后按【OK】键。

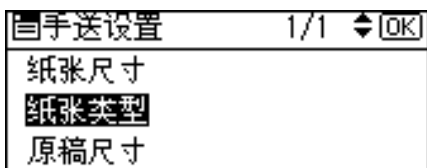

2

- 5** 使用【▲】或【▼】选择 [OHP(投影片)]，然后按【OK】键。

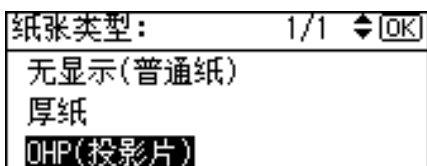

出现“已编入”信息。

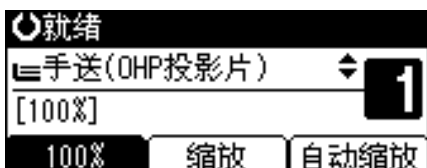

- 6** 如有必要，选择纸张尺寸。
- 7** 放置原稿，然后按【开始】键。
- 8** 复印工作结束时，请按【清除模式】键清除设定。

注

在 OHP 投影片上打印比普通纸上打印慢。

参考

第 23 页“将纸张装入手送台”

在厚纸上复印时

在厚纸上复印时，请在纸张类型中选择 [厚纸]。

重要信息

为避免一次送入多页，请在放入纸盘之前先扇动纸张。

- 1** 使用【▲】或【▼】选择 [手送]。
- 2** 将厚纸面朝下装入手送台。
- 3** 按【#】键。

- 4** 使用【▲】或【▼】选择 [纸张类型]，然后按【OK】键。

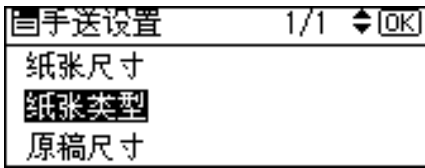

- 5** 使用【▲】或【▼】选择 [厚纸]，然后按【OK】键。

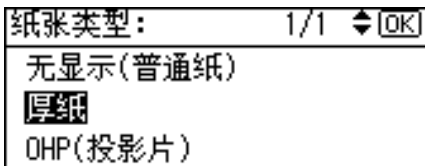

出现“已编入”信息。



- 6** 放置原稿，然后按【开始】键。

- 7** 复印工作结束时，请按【清除模式】键清除设定。

注

在厚纸上打印比在普通纸上打印慢。

参考

第 23 页“将纸张装入手送台”

在信封上复印时

在信封上复印时，请在纸张尺寸中选择信封尺寸，在纸张类型中选择 [厚纸]。

❗重要信息

❑ 装入信封之前，请使用钢笔或类似工具平整信封的边缘。

2

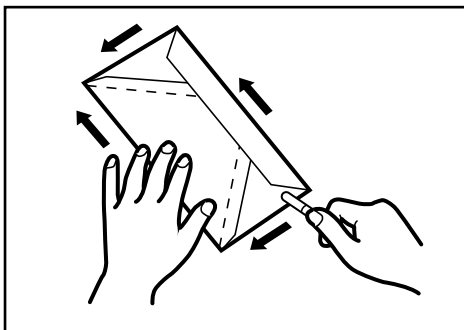

ALZ050S

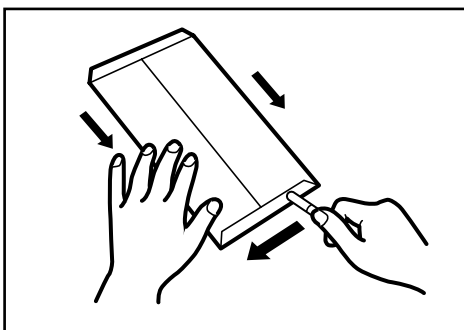

ALZ051S

❖ 有效打印区域

可以打印信封的以下区域：

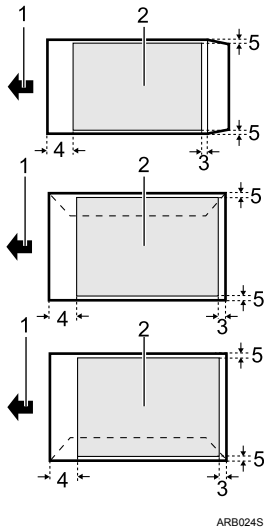

ARB024S

- 1 送入方向
- 2 有效打印区域
- 3 20 mm (0.79")
- 4 10 mm (0.40")
- 5 5 mm (0.20")

❖ 原稿和信封的方向

原稿和信封必须按照以下方向放置。

为了减少浪费和节约时间，请检查原稿和信封方向是否正确。

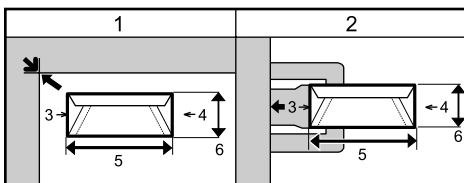

ARB025S

插图所示为原稿和信封的正确方向。

- 1 曝光玻璃上的原稿
- 2 手送台上的信封
- 3 上
- 4 下
- 5 横向尺寸
- 6 纵向尺寸

1 使用【▲】或【▼】选择[手送]。

2 将信封面朝下装入手送台。

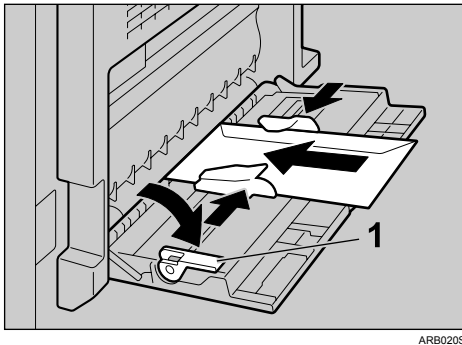

1 纸张导板释放杆

3 按【#】键。

4 使用【▲】或【▼】选择[纸张尺寸]，然后按【OK】键。

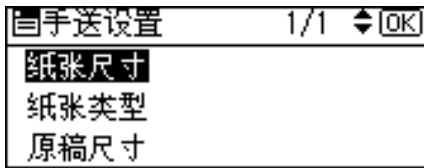

5 使用【▲】或【▼】选择[常规尺寸]，然后按【OK】键。

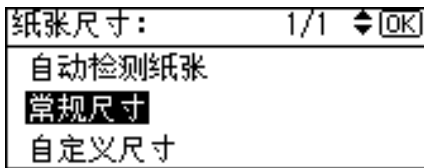

6 使用【▲】或【▼】从[C5信封]、[C6信封]或[DL信封]中选择信封尺寸，然后按【OK】键。

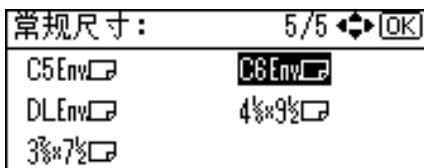

出现“已编入”信息。



7 按【#】键。

- 8 使用【▲】或【▼】选择 [纸张类型]，然后按【OK】键。

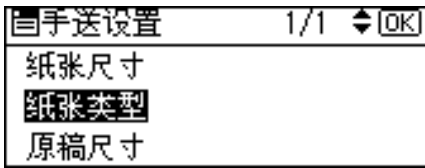

- 9 使用【▲】或【▼】选择 [厚纸]，然后按【OK】键。

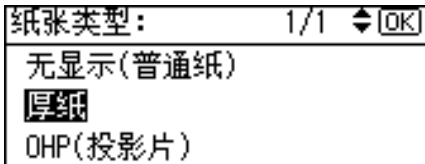

出现“已编入”信息。



- 10 放置原稿，然后按【开始】键。
- 11 复印工作结束时，请按【清除模式】键清除设定。

🔍 参考

第 23 页“将纸张装入手送台”

复印功能

调整图像浓度

可以调整五个等级的图像浓度。如果需要较深或较浅的复印件，请相应地调整图像浓度。

2

1 按【变浅】或【变深】键调整图像浓度。

浓度指示“”会移动。

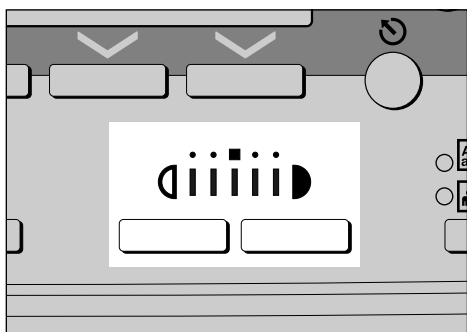

APE014S

原稿类型设置

选择下列与原稿相符的原稿类型之一：

❖ 文字

原稿只含文字（不含图片）时，请选此模式。

❖ 照片

此模式能再现照片和图片的细微色调。

- 复印冲洗的照片时
- 复印打印在纸张上的照片或图片时（如杂志）
- 复印由彩色复印机制作的原稿时

1 请按【原稿类型】键选择原稿类型。

所选原稿类型的指示灯亮起。

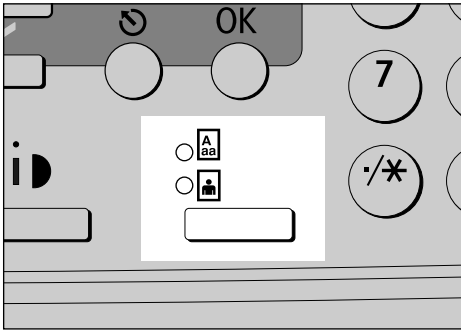

APE015S

上方指示灯：文字

下方指示灯：照片

🔍 参考

“复印机功能：原稿类型设置”（常规设置指南）

选择复印纸

选择纸张的方法有两种：

❖ 自动选择纸张

设备根据原稿尺寸和复印比例自动选择合适的纸张尺寸。

❖ 手动选纸

选择内含您想要复印的纸张的纸盘：纸盘或手送台。

自动选纸所能使用的纸张尺寸和方向请参见下表（以 100% 比例复印时）。

❖ 公制

原稿位置	纸张尺寸和方向
曝光玻璃	A3☐、B4 JIS☐、A4☐☐、B5 JIS☐、A5☐ ^{*1} 、8 ¹ / ₂ "×13"☐ ^{*2}
ARDF	A3☐、B4 JIS☐、A4☐☐、B5 JIS☐☐、A5☐☐、8 ¹ / ₂ "×13"☐ ^{*2}

❖ 英制

原稿位置	纸张尺寸和方向
曝光玻璃	11"×17"☐、8 ¹ / ₂ "×14"☐、8 ¹ / ₂ "×13"☐、8 ¹ / ₂ "×11"☐☐、5 ¹ / ₂ "×8 ¹ / ₂ "☐ ^{*1}
ARDF	11"×17"☐、8 ¹ / ₂ "×14"☐、8 ¹ / ₂ "×11"☐☐、5 ¹ / ₂ "×8 ¹ / ₂ "☐☐

^{*1} 如果要通过自动选纸功能使用 A5☐ 或 5¹/₂"×8¹/₂"☐，请与您的服务代表联系。

^{*2} 您可以从 8"×13"☐ 或 8¹/₄"×13"☐ 中选择。如果想要使 8"×13"☐ 或 8¹/₄"×13"☐ 纸张能够检测，请与您的服务代表联系。

📎 注

☐ 如果在纸张类型中所有纸盘都选择了特殊纸，则无法使用自动选纸功能。

🔍 参考

第 10 页“难以检测的尺寸”

自动选择纸张

设备根据原稿尺寸和复印比例自动选择合适的纸张尺寸。

1 必须选择 [自动选择纸张]。



 注

- 如果未选择 [自动选择纸张]，请使用【▲】或【▼】选择 [自动选择纸张]。
- 不能使用自动选纸功能选择放置在手送台上的纸张。

手动选纸



选择内含您想要复印的纸张的纸盘：纸盘或手送台。

1 使用【▲】或【▼】选择想要的纸盘。

显示所选的纸盘和纸张尺寸。







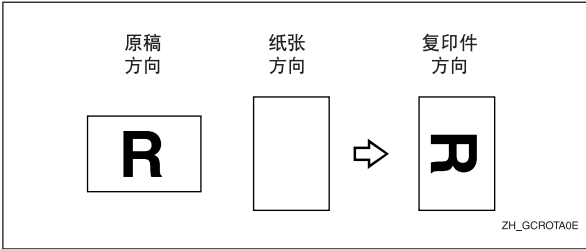

旋转复印

如果原稿的放置方向（ ) 与复印纸的方向不同，设备会自动将原稿图像旋转 90 度，使其与复印纸一致。

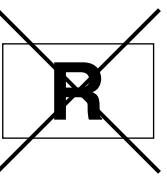

注

- 当选择了自动选择纸张或自动缩小 / 放大时该功能生效。
- 自动纸盘切换的默认设置是[开]。如果此设置变为[关]，将无法使用旋转复印功能。
- 如果要放大到 A3 或 B4 JIS 或者 11" × 17" 或 8¹/₂" × 14" 尺寸的纸张上，则无法使用旋转复印功能。要进行上述放大，请以  方向上放置原稿。

	原稿尺寸和方向			纸张尺寸和方向	
不能旋转：	A4、 B5 JIS 或 A5 	 GCROTA1E	当放大到 →	B4 JIS 或 A3	 GCROTA2E
但可以使用：	A4、 B5 JIS 或 A5 	 GCROTA3E	当放大到 →	B4 JIS 或 A3	 GCROTA4E

参考

第 23 页 “通过手送台进行复印”

第 37 页 “自动选择纸张”

第 42 页 “自动缩小 / 放大”

“复印机功能：自动纸盘切换”（常规设置指南）

预设缩小 / 放大

可用选择预设的缩放复印比例。

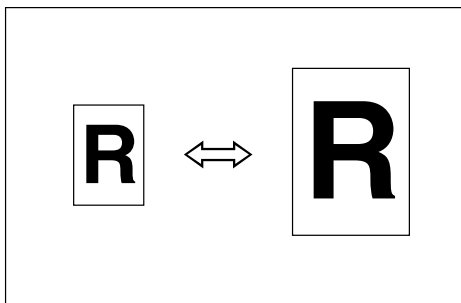

❖ 基准点

缩小 / 放大基准点因原稿的扫描方式而异。将原稿放在曝光玻璃上时，左上角为基准点。当原稿放入 ARDF 时，原稿的右上角为基准点。

下图根据不同的原稿扫描方法所得到的复印图像。

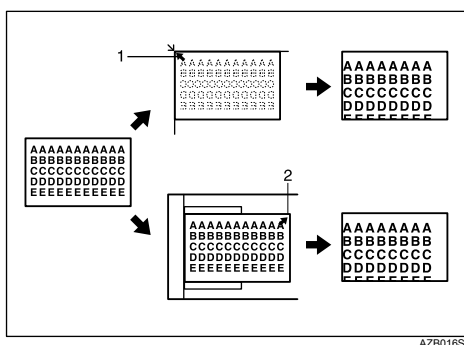

1 放置在曝光玻璃上时的基准点

2 放入 ARDF 时的基准点

1 按 [缩放]。



2 按 [缩小] 或 [放大]。

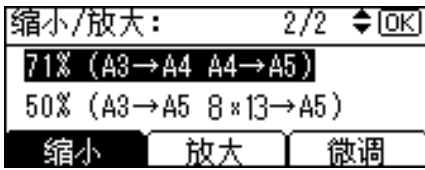

2

3 使用 【▲】 或 【▼】 选择比例，然后按 【OK】 键。
出现 “已编入” 信息。

4 放置原稿，然后按 【开始】 键。

参考

“复印机功能：复印比例”（常规设置指南）

“复印机功能：预设缩放优先”（常规设置指南）

微调

可以以 1% 为单位更改复印比例。

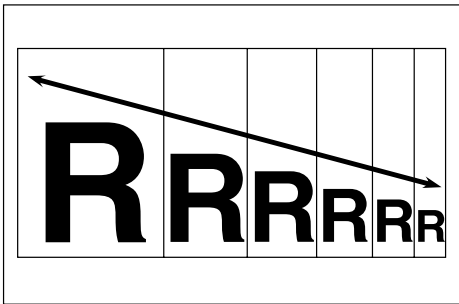

使用滚动键选择一个比例

使用 【▲】 或 【▼】 选择一个比例。

1 按 [缩放]。



- 2** 用 [放大] 或 [缩小] 选择与所需比例接近的预设比例，然后按 [微调]。

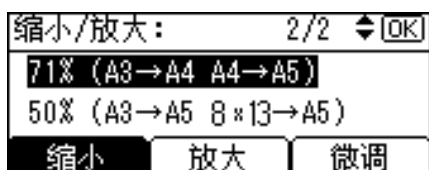

- 3** 使用 【▲】 或 【▼】 指定比例，然后按 【OK】 键。

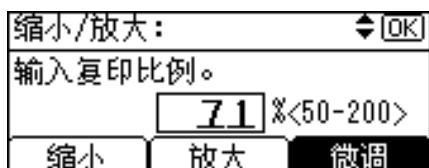

按【▲】或【▼】以1%的增量更改比例。按住相应的键以10%为增量更改比例。出现“已编入”信息。

- 4** 放置原稿，然后按 【开始】 键。

 注

□ 如果在步骤 **3** 中输入有误，请使用 【▲】 或 【▼】 重新调整。

使用数字键输入一个比例

使用数字键选择一个比例。

- 1** 按 [缩放]。



- 2** 按 [微调]。

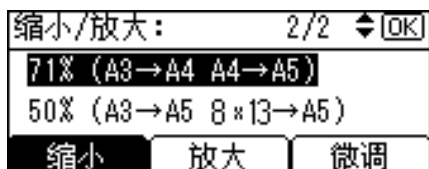

3 用数字键输入想要的比例，然后按【OK】键。



出现“已编入”信息。

4 放置原稿，然后按【开始】键。

注

如果在步骤**3**中输入有误，请按【清除/停止】键，然后重新输入。

自动缩小 / 放大

设备根据所选择的纸张和原稿尺寸自动选择合适的复印比例。

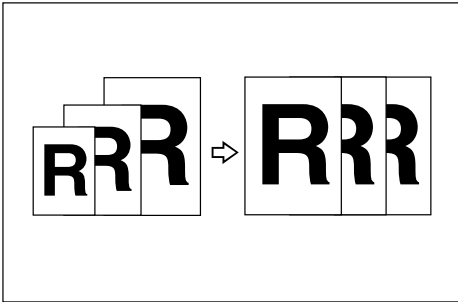

重要信息

- 此功能不能使用手送台。
- 使用“自动缩小/放大”时，关于可使用的原稿尺寸和方向，请参见下表：

❖ 公制

原稿放置位置	纸张尺寸和方向
曝光玻璃	A3☑、B4 JIS☑、A4☐☐、B5 JIS☐、A5☐ ^{*1} 、8 ¹ / ₂ "×13"☐ ^{*2}
ARDF	A3☑、B4 JIS☑、A4☐☐、B5 JIS☐☐、A5☐☐、8 ¹ / ₂ "×13"☐ ^{*2}

❖ 英制

原稿放置位置	纸张尺寸和方向
曝光玻璃	11"×17"☐、8 ¹ / ₂ "×14"☐、8 ¹ / ₂ "×13"☐、8 ¹ / ₂ "×11"☐☐、5 ¹ / ₂ "×8 ¹ / ₂ "☐ ^{*1}
ARDF	11"×17"☐、8 ¹ / ₂ "×14"☐、8 ¹ / ₂ "×11"☐☐、5 ¹ / ₂ "×8 ¹ / ₂ "☐☐

*1 如果要通过此功能使用 A5☐ 或 5¹/₂"×8¹/₂"☐，请与您的服务代表联系。

*2 您可以从 8"×13"☐ 或 8¹/₄"×13"☐ 中选择。如果想要使 8"×13"☐ 或 8¹/₄"×13"☐ 纸张能够检测，请与您的服务代表联系。

1 按 [自动缩放]。



2 使用 【▲】 或 【▼】 选择纸张尺寸。

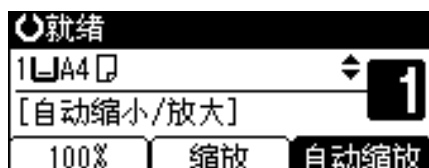

3 放置原稿，然后按 【开始】 键。

设备自动选择合适的比例，然后开始复印。

分页

设备将复印件按顺序汇集成套。

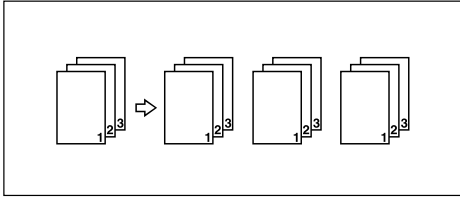

2

安装了文件制成机

1 按【分页 / 装订】键。

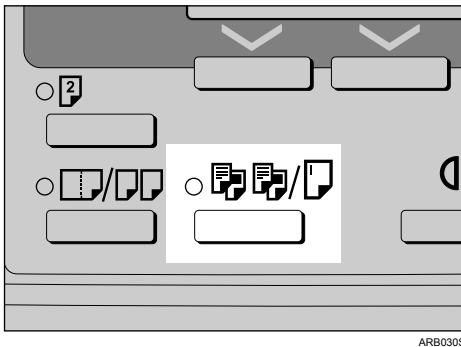

指示灯亮起。

2 使用【▲】或【▼】选择 [分页并装订]，然后按【OK】键。

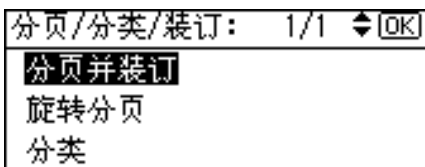

3 使用【▲】或【▼】选择 [仅分页]，然后按【OK】键。

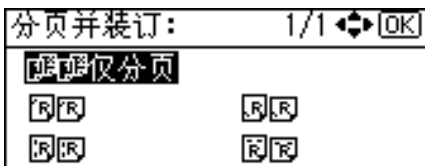

出现“已编入”信息。

4 使用数字键输入所需的复印份数。

5 放置原稿。

如果将原稿放在曝光玻璃上，应从要复印的第一页开始。将原稿放入 ARDF 时，请将第一页放在最上面。

6 按【开始】键。

当将原稿放在曝光玻璃上时，请在扫描完所有原稿后按【#】键。

 注

- 要在步骤**2**中显示此屏幕，请用用户工具的复印机功能将[旋转分页]选择为[开]。
- 要在步骤**1**中取消此功能，请再按一次【分页/装订】键。确定指示灯熄灭。

 参考

“复印机功能：自动纸盘切换”（常规设置指南）

“纸盘纸张设置：纸张类型：纸盘 2”（常规设置指南）

未安装文件制成机

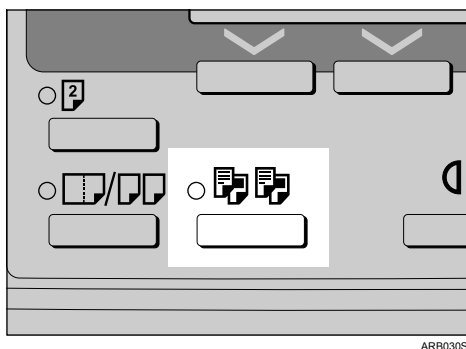
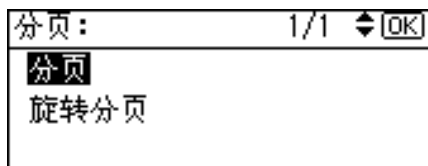
1 按【分页】键。**2** 使用【▲】或【▼】选择[分页]，然后按【OK】键。**3** 使用数字键输入所需的复印份数。**4** 放置原稿。**5** 按【开始】键。

 注

□ 要在步骤 1 中取消此功能，请再按一次【分页】键。确定指示灯熄灭。

 参考

“复印机功能：自动纸盘切换”（常规设置指南）

“纸盘纸张设置：纸张类型：纸盘 2”（常规设置指南）

2

更改份数

在复印过程中可以更改复印份数。

 重要信息

□ 只有当启用分页功能时才能使用此功能。

1 复印时，按【清除/停止】键。

2 按 [套数]。

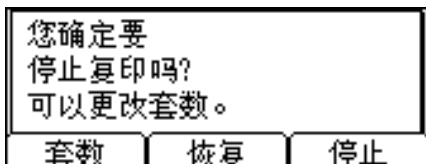

3 使用数字键输入复印份数，然后按 [恢复]。

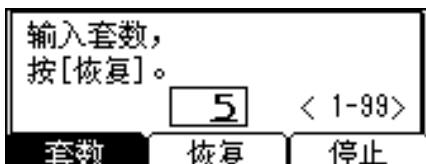

复印重新开始。

 注

□ 在步骤 3 中能够输入的份数视按【清除/停止】键的时间而异。

旋转分页

复印件每隔一份会旋转 90 度（），然后传送到复印纸盘。

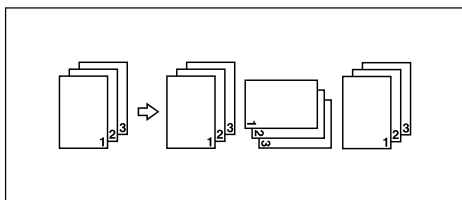

重要信息

- 若要使用旋转分页功能，需要在两个纸盘中装入尺寸和类型相同、方向（）不同的纸张。请参见常规设置指南的“纸盘纸张设置：纸盘纸张尺寸：纸盘 1-4”。
- 旋转分页功能不能使用手送台。

1 按【分页 / 装订】键。

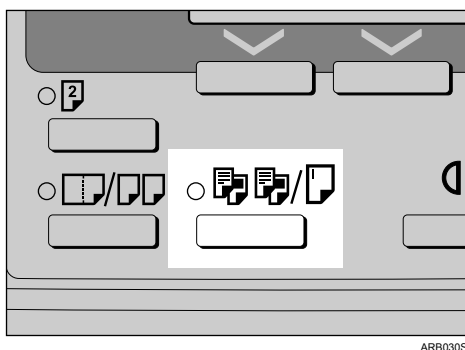

ARB030S

指示灯亮起。

2 选择 [旋转分页]，然后按【OK】键。

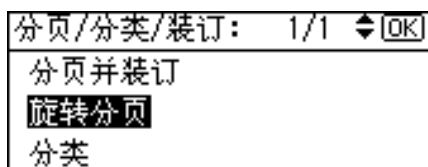

3 使用数字键输入所需的复印份数。

4 放置原稿。

如果将原稿放在曝光玻璃上，应从要复印的第一页开始。将原稿放入 ARDF 时，请将第一页放在最上面。

5 按【开始】键。

当将原稿放在曝光玻璃上时，请在扫描完所有原稿后按【#】键。

 注

- 要在步骤**2**中显示此屏幕，请用用户工具的复印机功能将[旋转分页]选择为[开]。
- 要在步骤**1**中取消此功能，请再按一次【分页/装订】键。确定指示灯熄灭。
- 即使指定了旋转分页复印，如果指定文件制成机移动纸盘作为输出纸盘，输出的纸张将进行移动分页。

2

 参考

- “复印机功能：旋转分页”（常规设置指南）
- “复印机功能：旋转分页：自动继续”（常规设置指南）
- “复印机功能：自动纸盘切换”（常规设置指南）
- “纸盘纸张设置：纸张类型：纸盘 2”（常规设置指南）

分类

复印件可逐页放置汇集成套。

如果安装了文件制成机，每次一套复印件全部输出后，输出下一套复印件时会移动位置，以便按页区分每个作业。

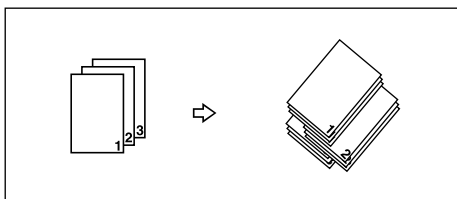

1 按【分页/装订】键。

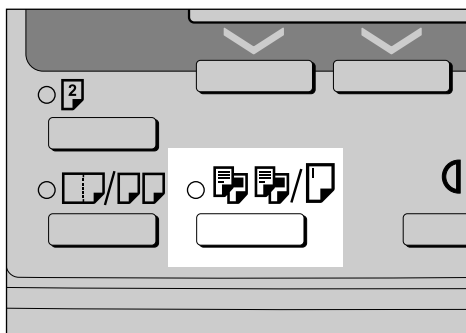

ARB030S

指示灯亮起。

- 2** 使用【▲】或【▼】选择 [分类]，然后按【OK】键。

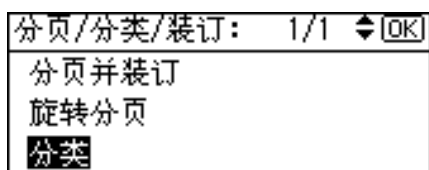

出现“已编入”信息。

- 3** 使用数字键输入所需的复印份数。

- 4** 放置原稿。

如果将原稿放在曝光玻璃上，应从要复印的第一页开始。将原稿放入 ARDF 时，请将第一页放在最上面。

- 5** 按【开始】键。

当将原稿放在曝光玻璃上时，请在扫描完所有原稿后按【#】键。

注

- 要在步骤 1 中取消此功能，请再按一次【分页/装订】键。确定指示灯熄灭。
- 如果将原稿放在曝光玻璃上，应从要复印的第一页开始。将原稿放入 ARDF 时，请将最后一页放在最下面。
- 如果使用此功能进行复印并选择进行纸张的移动分页，即使在用户工具菜单中指定了其它输出纸盘，设备也会自动将复印件（包括单页作业）输出到文件制成机移动纸盘。有关此功能的详细信息，请参见“补充信息”。

参考

请参见第 17 页“选择手送台时指定原稿尺寸”。

“复印机功能：旋转分页”（常规设置指南）

“复印机功能：旋转分页：自动继续”（常规设置指南）

“复印机功能：自动纸盘切换”（常规设置指南）

“纸盘纸张设置：纸张类型：纸盘 2”（常规设置指南）

装订

每份复印件都可装订在一起。

如果安装了文件制成机，每次一套复印件全部输出后，输出下一套复印件时会移动位置，以便按页区分每个作业。

2

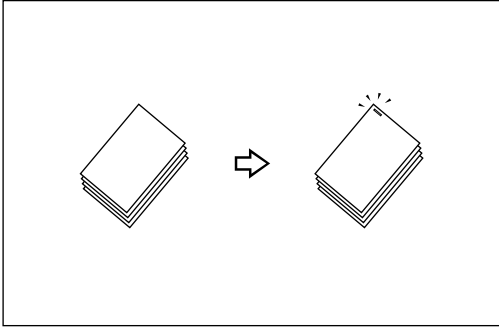

重要信息

❑ 此功能不能使用手送台。

❖ 装订位置和原稿设置

将所有原稿按正常阅读的方向放入 ARDF。将原稿放在曝光玻璃上时，方向保持不变，但正面朝下。当复印纸的尺寸和方向与原稿相同时，装订位置如下：

❖ 500 张文件制成机

		原稿定位		装订位置 *1
		曝光玻璃	送稿器	
	顶端倾斜/左			
	底端倾斜/左			
	左 2 *3			
	顶端 2 *3			

ZH AZB015S

*1 该表所示为装订位置，并非输出复印件的方向。

*2 左边 2 钉 和顶端 2 钉 不适用于尺寸超过 A4 的纸张。

*3 建议将此功能与 [自动选择纸张] 或 [自动缩小 / 放大] 功能一起使用。

- 1** 按【分页/装订】键。

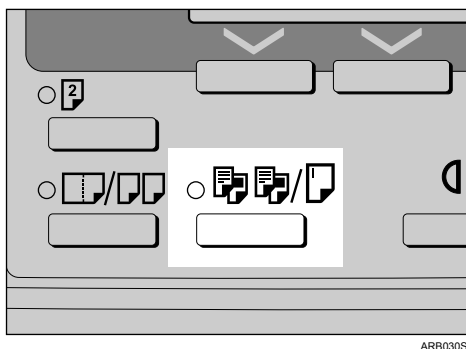

指示灯亮起。

- 2** 使用【▲】或【▼】选择 [分页并装订]，然后按【OK】键。

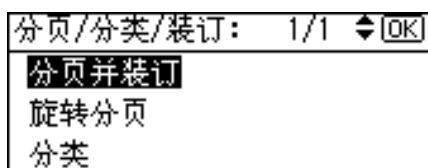

出现“已编入”信息。

- 3** 使用滚动键选择装订位置，然后按【OK】键。

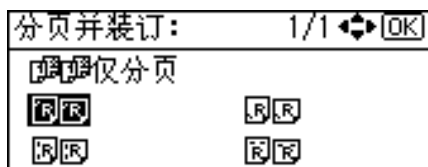

- 4** 使用滚动键选择原稿方向，然后按【OK】键。

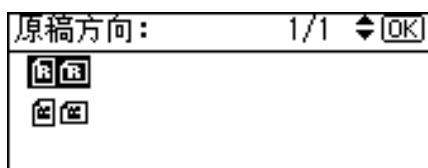

- 5** 使用数字键输入所需的复印份数。

- 6** 放置原稿。

如果将原稿放在曝光玻璃上，应从要复印的第一页开始。将原稿放入 ARDF 时，请将第一页放在最上面。

- 7** 按【开始】键。

当将原稿放在曝光玻璃上时，请在扫描完所有原稿后按【#】键。

 注

- 要在步骤**1**中取消此功能，请再按一次【分页/装订】键。确定指示灯熄灭。
- 要在步骤**4**中显示此屏幕，请用用户工具的复印机功能将[方向]选择为[始终指定]。如果选择[不指定]，请进入步骤**5**。
- 如果将原稿放在曝光玻璃上，应从要复印的第一页开始。将原稿放入 ARDF 时，请将最后一页放在最下面。

 参考

第 67 页 “补充信息”

“选购件规格”（关于本设备）

“复印机功能：旋转分页”（常规设置指南）

“复印机功能：旋转分页：自动继续”（常规设置指南）

“复印机功能：自动纸盘切换”（常规设置指南）

“复印机功能：方向”（常规设置指南）

“纸盘纸张设置：纸张类型：纸盘 2”（常规设置指南）

双面

可用的双面复印有两种方式。

 重要信息

- 此功能不能使用手送台。

❖ 单面 → 双面

将 2 张单面原稿复印到 1 张纸的两面上。

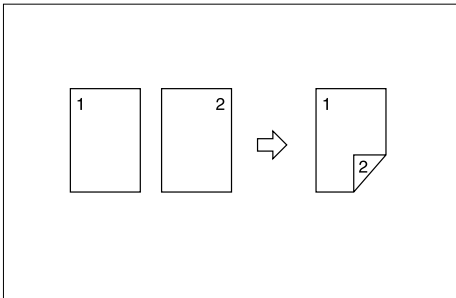





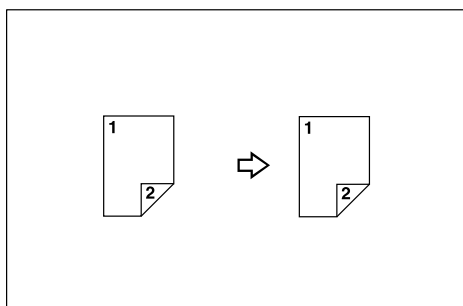



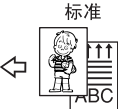

❖ 双面 → 双面

将 1 张双面原稿复印到 1 张纸的两面上。

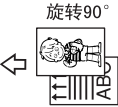

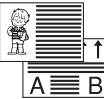
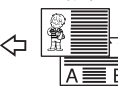
原稿方向和完成的复印件

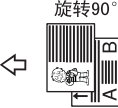
最后的复印图像会因为原稿的放置方向而有所不同（纵向  或横向 ）。该表所示为复印件正反面上的图像方向，而不是输出复印件的方向。

原稿	如何放置原稿	复印
纵向 	标准 	顶端到顶端 
	旋转90° 	顶端到底端 
横向 	标准 	顶端到顶端 
	旋转90° 	顶端到底端 

ZH GCROYU1E

1 按【双面复印】键。

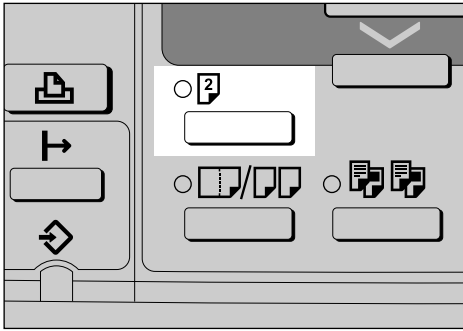

指示灯亮起。

2 使用【▲】或【▼】选择双面复印模式，然后按【OK】键。

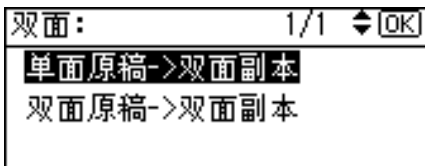

3 使用【▲】或【▼】选择原稿方向，然后按【OK】键。

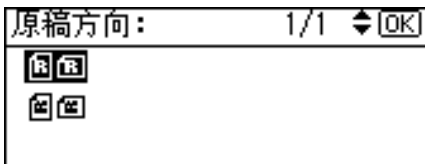

4 使用【▲】或【▼】选择双面复印方向，然后按【OK】键。

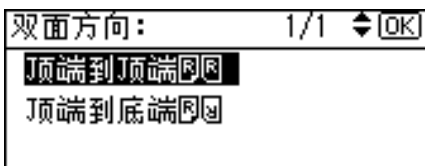

出现“已编入”信息。

5 放置原稿。

如果将原稿放在曝光玻璃上，应从要复印的第一页开始。将原稿放入 ARDF 时，请将第一页放在最上面。

6 按【开始】键。

当将原稿放在曝光玻璃上时，请在扫描完所有原稿后按【#】键。

 注

- 双面复印可使用的纸张重量为 64-105 g/m²（20-28 磅）。
- 要在步骤 1 中取消双面复印功能，请再按一次【双面复印】键。确定指示灯熄灭。
- 要在步骤 3 和 4 中显示这些屏幕，请用用户工具的复印机功能将[方向]选择为[始终指定]。如果选择[不指定]，请进入步骤 5。
- 可以更改双面复印的页边距。

 参考

“复印机功能：双面页边距”（常规设置指南）

“复印机功能：方向”（常规设置指南）

单面合并

将几页合并到一张纸的一面上。

可用的单面合并有四种方式。

 重要信息

- 此功能不能使用手送台。

❖ 单面 2 页 → 合并单面

将 2 页单面原稿合并成一页单面复印件。

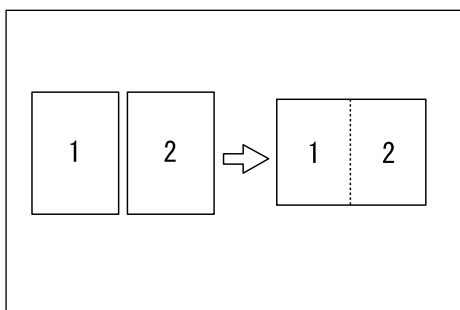

GCSHVY7J

❖ 单面 4 页 → 合并单面

将 4 页单面原稿合并成一页单面复印件。

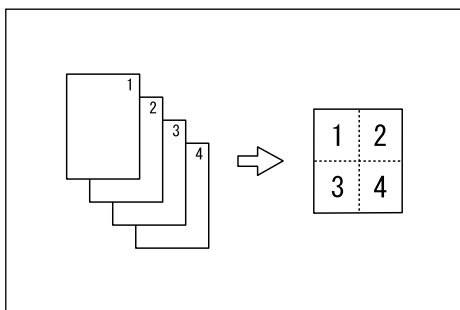

GCSHVYBJ

❖ 双面单页 → 合并单面

将 1 张双面原稿复印到 1 张纸的一面上。

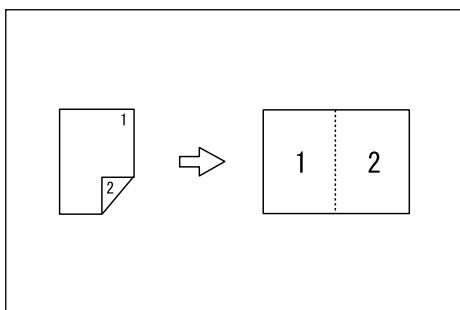

GCSHVYQJ

❖ 双面双页 → 合并单面

将 2 张双面原稿复印到 1 张纸的一面上。

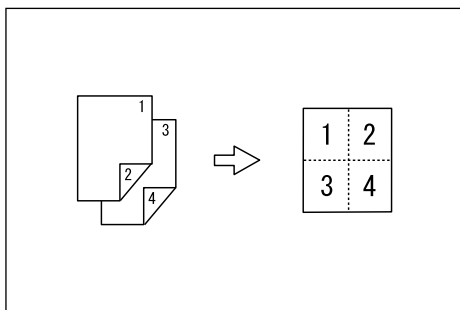

GCSHVYBJ

原稿方向和合并的图像位置

向左翻页 (☐) 原稿

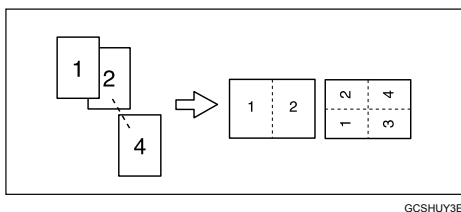

GCSHUY3E

向上翻页 (☐) 原稿

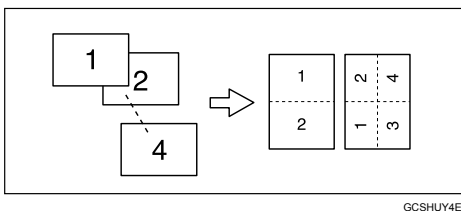

GCSHUY4E

放置原稿 (放入 ARDF 的原稿)

- 从左到右阅读的原稿

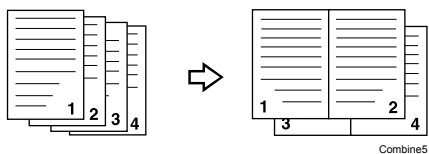

- 从上向下阅读的原稿

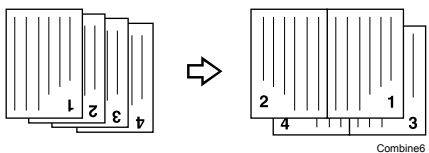

1 按【合并/序列】键。

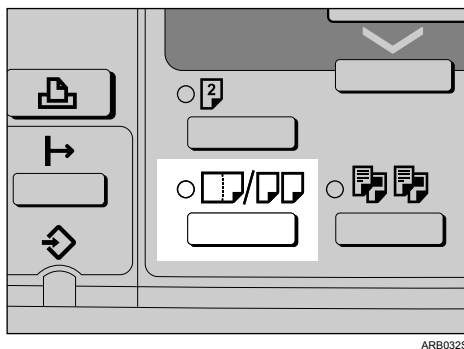

ARB032S

指示灯亮起。

- 2** 使用【▲】或【▼】选择合并模式，然后按【OK】键。

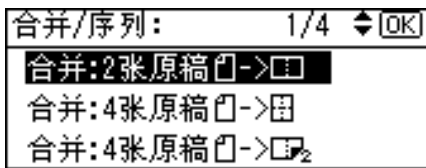

2

- 3** 使用【▲】或【▼】选择原稿方向，然后按【OK】键。

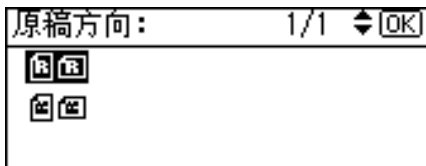

出现“已编入”信息。

- 4** 使用【▲】或【▼】选择纸张尺寸。

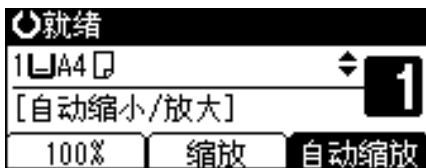

- 5** 放置原稿，然后按【开始】键。

注

- 要在步骤**1**中取消单面合并功能，请再按一次【合并/序列】键。确定指示灯熄灭。
- 要在步骤**3**中显示此屏幕，请用用户工具的复印机功能将[方向]选择为[始终指定]。如果选择[不指定]，请进入步骤**4**。

参考

“复印机功能：方向”（常规设置指南）

双面合并

将多页原稿合并成一页双面复印件。

双面合并有四种方式。

❗重要信息

❑ 此功能不能使用手送台。

❖ 单面 4 页 → 合并双面

将 4 页单面原稿合并成每面两页复印件。

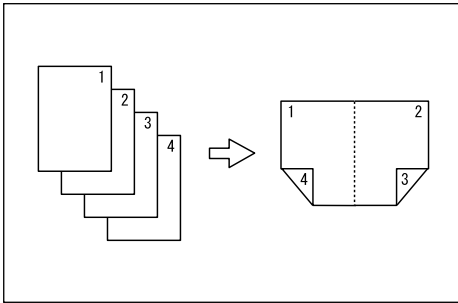

GCSHVY9J

❖ 单面 8 页 → 合并双面

将 8 页单面原稿合并成每面四页的复印件。

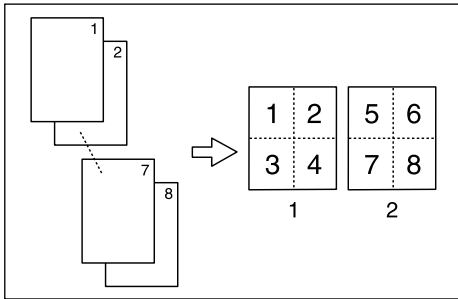

GCSHVYAE

1 正面

2 反面

❖ 双面双页 → 合并双面

将 2 页双面原稿合并成每面两页的一张复印件。

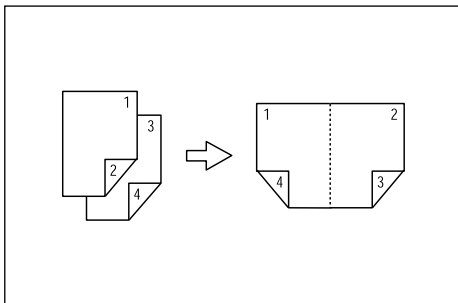

GCSHVY1E

❖ 双面 4 页 → 合并双面

将 4 页双面原稿合并成每面四页的一张复印件。

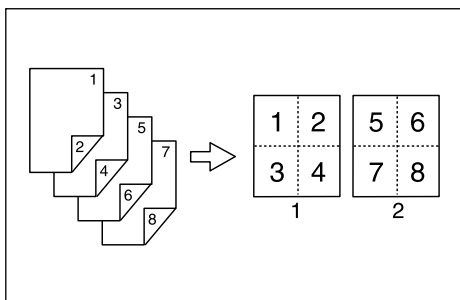

GCSHVY2E

- 1 正面
- 2 反面

1 按【合并 / 序列】键。

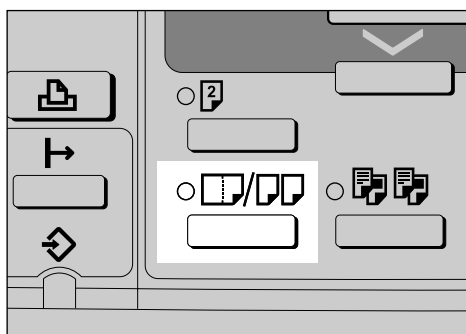

ARB032S

指示灯亮起。

2 使用【▲】或【▼】选择合并模式，然后按【OK】键。

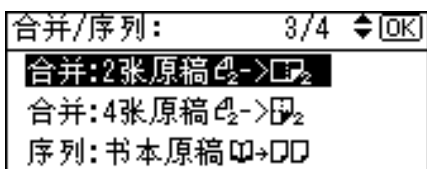

3 使用【▲】或【▼】选择原稿方向，然后按【OK】键。

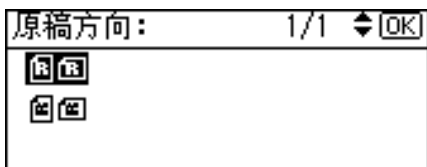

- 4** 使用【▲】或【▼】选择双面复印方向，然后按【OK】键。

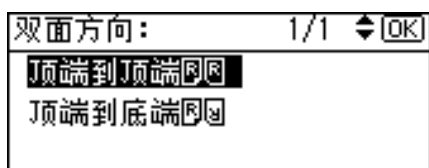

出现“已编入”信息。

- 5** 使用【▲】或【▼】选择纸张尺寸。

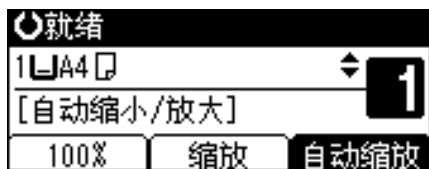

- 6** 放置原稿，然后按【开始】键。

注

- 要在步骤**1**中取消双面合并功能，请再按一次【合并/序列】键。确定指示灯熄灭。
- 要在步骤**3**和**4**中显示这些屏幕，请用用户工具的复印机功能将[方向]选择为[始终指定]。如果选择[不指定]，请进入步骤**5**。

参考

“复印机功能：方向”（常规设置指南）

序列复印

可以将双面原稿的正反两面或两页对开的装订原稿分别复印在两张纸上。

重要信息

- 如果用“书本 → 单面”功能时使用 100% 比例，请参阅下表中的原稿和纸张尺寸。

❖ 公制

原稿	用于单面复印的纸张
A3	A4 × 2 张
B4 JIS	B5 JIS × 2 张
A4	A5 × 2 张

❖ 英制

原稿	用于单面复印的纸张
11" × 17"	8 1/2" × 11" × 2 张
8 1/2" × 11"	5 1/2" × 8 1/2" × 2 张

- 不能从 ARDF 使用书本 → 单面功能。
- “书本 → 单面”功能不能使用手送台。

❖ 书本 → 单面

将装订原稿（书本）的两张对开页复印到单独的两页上。

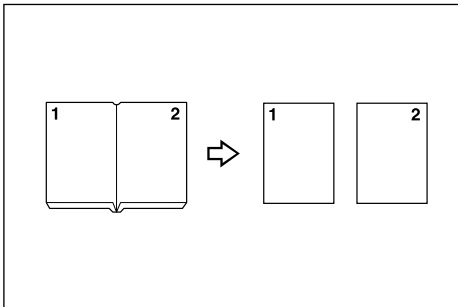

CP2B0100

❖ 双面 → 单面

将双面原稿的每个面复印到单独的两页上。

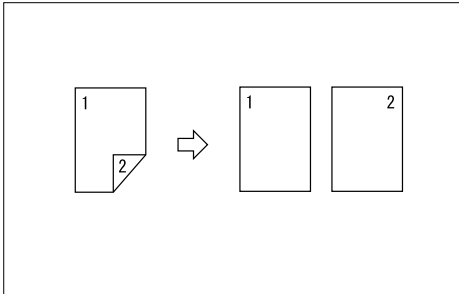

1 按【合并 / 序列】键。

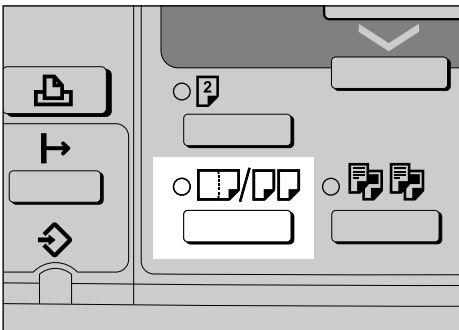

ARB032S

指示灯亮起。

2 使用【▲】或【▼】选择[序列:书本原稿]或[序列:双面原稿], 然后按【OK】键。

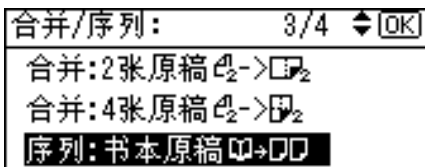

当选择[序列:书本原稿]时, 请进入步骤**4**。

3 使用【▲】或【▼】选择原稿方向，然后按【OK】键。

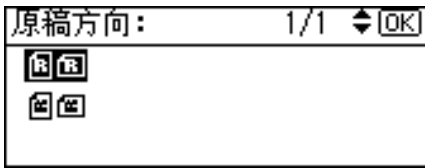

出现“已编入”信息。



进入步骤**3**。

4 使用【▲】或【▼】选择纸张尺寸。



5 放置原稿，然后按【开始】键。

注

- 要在步骤**1**中取消序列复印功能，请再按一次【合并/序列】键。确定指示灯熄灭。
- 要在步骤**3**中显示此屏幕，请用用户工具的复印机功能将[方向]选择为[始终指定]。如果选择[不指定]，请进入步骤**4**。

参考

“复印机功能：方向”（常规设置指南）

组合表

本章介绍复印机的规格和功能兼容性。

下面的组合表说明哪些模式可以一起使用。

空白：这些模式可以一起使用。

x：这些模式不能一起使用。所选的第一个模式是运行中的模式。

● 这些模式不能一起使用。所选的第二个模式是运行中的模式。

下面介绍功能的组合。

功能		所选的第二个模式																								
		自动选择纸张	手动选择纸张	自定义尺寸原稿	常规尺寸原稿	手送台	手动图像浓度	文字模式	照片模式	自动缩小/放大	微调	单面 → 合并单面	单面 → 合并双面	双面 → 合并单面	双面 → 合并双面	书本 → 序列单面	双面 → 序列单面	单面 → 双面	双面 → 双面	分页	旋转分页	分类	装订 (1定位)	装订 (2定位)		
所选的第二个模式	自动选择纸张		●	x	x	●			●		●	●	●	●												
	手动选择纸张	●																								*5
	自定义尺寸原稿	x			●									*1	*1		*1									
	常规尺寸原稿	x		●																						
	手送台	●								*3	*3	*3	*3	*3	*3	*3	*3	*3	*3	*2	*3		*3	*3		
	手动图像浓度																									
	文字模式							●																		
	照片模式								●																	
	自动缩小/放大	x				*3				●	*4	*4	*4	*4	●											
	微调									●		●	●	●	●											
	单面 → 合并单面	x				*3					●	●	●	●	●	●	●	●	●	●						
	单面 → 合并双面	x				*3					●	●	●	●	●	●	●	●	●	●						
	双面 → 合并单面	x		*1		*3					●	●	●	●	●	●	●	●	●	●						
	双面 → 合并双面	x		*1		*3					●	●	●	●	●	●	●	●	●	●						
	书本 → 序列单面	x				*3				x	●	●	●	●	●	●	●	●	●	●						
	双面 → 序列单面			*1							●	●	●	●	●	●	●	●	●	●						
	单面 → 双面					*3					●	●	●	●	●	●	●	●	●	●						
	双面 → 双面			*1		*3					●	●	●	●	●	●	●	●	●	●						
	分页																					●	●	●	●	●
	旋转分页																					●	●	●	●	●
分类																					●	●	●	●	●	
装订 (1定位)																					●	●	●	●	●	
装订 (2定位)			*5		*3																●	●	●	●	●	

ZH AZ8004S

*1 长度超过 432 mm (17 英寸) 的原稿无法使用双面原稿功能。

*2 该组合模式不适用于长度超过 432 mm (17 英寸) 的纸张。

*3 如果您指定这些组合，会出现错误信息。只有取消其中一项功能才可以进行复印。

*4 通过选择合并功能，可以将自动缩小/放大设置为 [开]。

- *5 如果选择的两项功能冲突，将显示功能不兼容信息，只有禁用其中一项功能才可以进行复印：
 - “装订：左边 2 钉”和“90° 旋转”的组合 ×。
 - “装订：顶端 2 钉”和“标准方向”的组合 ×。
- *6 如果装订功能选择“90° 旋转”，将禁用此功能。（所选的第一个模式为使用模式。）

补充信息

下面介绍各功能的详细规格。

❖ 手送台复印

- 以下纸张尺寸可供选择。
A3、A4、A5、B4 JIS、B5 JIS、B6 JIS、A6、11" × 17"、8¹/₂" × 14"、8¹/₄" × 14"、8¹/₂" × 13"、8¹/₄" × 13"、8" × 13"、8¹/₂" × 11"、7¹/₄" × 10¹/₂"、5¹/₂" × 8¹/₂"、8K、16K、C6 信封、C5 信封、DL 信封、4¹/₈" × 9¹/₂"、3⁷/₈" × 7¹/₂"、自定义尺寸。
- 如果蜂鸣器已关闭，当将纸张插入手送台时不会发出声音。

❖ 预设缩小 / 放大

- 可以从七个预设比例中选择一个（3 个放大比例、4 个缩小比例）。要更改指定的预设缩小 / 放大比例，请使用用户工具的复印机功能。
- 复印件可以按如下所示缩小或放大：

❖ 公制

比例 (%)	原稿 → 纸张尺寸
200 ^{*1} （面积放大 4 倍）	A5→A3
141 ^{*1} （面积放大 2 倍）	A4→A3、A5→A4
122 ^{*1}	F→A3、A4→B4 JIS
115	B4 JIS→A3
93 ^{*1}	--
87	A3→B4 JIS
82 ^{*1}	F→A4、B4 JIS→F
71 ^{*1} （面积缩小 1/2）	A3→A4、A4→A5
65	A3→F
50 ^{*1} （面积缩小 1/4）	A3→A5、F→A5

*1 默认设置

❖ 英制

比例 (%)	原稿 → 纸张尺寸
200 (面积放大 4 倍)	5 ¹ / ₂ " × 8 ¹ / ₂ " → 11" × 17"
155 * ¹ (面积放大 2 倍)	5 ¹ / ₂ " × 8 ¹ / ₂ " → 8 ¹ / ₂ " × 14"
129 * ¹	8 ¹ / ₂ " × 11" → 11" × 17"
121 * ¹	8 ¹ / ₂ " × 14" → 11" × 17"
93 * ¹	--
85	F → 8 ¹ / ₂ " × 11"
78 * ¹	8 ¹ / ₂ " × 14" → 8 ¹ / ₂ " × 11"
73	11" × 15" → 8 ¹ / ₂ " × 11"
65 * ¹	11" × 17" → 8 ¹ / ₂ " × 11"
50 * ¹ (面积缩小 1/4)	11" × 17" → 5 ¹ / ₂ " × 8 ¹ / ₂ "





*¹ 默认设置



























- 在选择比例时可以不考虑原稿或纸张的尺寸。但对于某些比例，部分图像可能无法复印或者在复印件上出现空白页边。

❖ 微调















- 可以指定 50 – 200% 为复印比例。
- 在选择比例时可以不考虑原稿或纸张的尺寸。但对于某些比例，部分图像可能无法复印或者在复印件上出现空白页边。







❖ 分页, 旋转分页, 分类

- 有关可分类纸张尺寸和方向的详细信息，请参见关于本设备的“选购件规格”。
- 可在旋转分页功能中使用的纸张尺寸和方向如下：
A4 、B5 JIS 、A5 、8¹/₂" × 11" 、7¹/₄ × 10¹/₂ 
- 纸盘上可以放置的复印件数量如下。当复印件张数超过容量限制时，请从纸盘中取出复印件。
 - 内纸盘
 - 已安装桥接单元：250 张
 - 未安装桥接单元：125 张
 - 上内纸盘（单格纸盘）
 - 100 张
 - 500 张文件制成机（在文件制成机移动纸盘上叠放未装订的纸张）
 - A4、8¹/₂" × 11" 或更小：500 页
 - B4 JIS、8¹/₂" × 14" 或更大：250 张















- 500 张文件制成机（在文件制成机移动纸盘上叠放已装订的纸张）
A4  、B5 JIS  、8¹/₂" × 11"  : 2 活页装订 ...55 份、50 活页装订 ...9 份
A3 、B4 JIS 、11 × 17 、8¹/₂" × 14" : 2 活页装订 ...33 份、30 活页装订 ...8 份
- 当使用旋转分页或装订功能时，容量将减少。
- 将文件制成机安装到内纸盘也会减少可容纳的纸张数量。
- 安装了文件制成机后，如果使用旋转分页功能，则设备进行移动分页，然后将复印件输出到文件制成机移动纸盘。
- 如果使用分类功能进行复印并选择进行纸张的移动分页，即使在用户工具菜单中指定了其它输出纸盘，设备也会自动将复印件（包括单页作业）输出到文件制成机移动纸盘。
 - 可移动分页的纸张尺寸和方向如下：
A3 、B4 、A4  、B5  、11" × 17" 、8¹/₂" × 14" 、8¹/₂" × 11"  、7¹/₄ × 10¹/₂  、8¹/₂ × 13 、8¹/₄ × 13 、8¹/₄ × 14 、8K 、16K 

❖ 装订

- 下列类型纸张不能装订：
 - 明信片
 - 半透明纸
 - 厚纸
 - OHP 投影片
 - 标签纸（自粘标签）
 - 卷曲的纸张
 - 挺度低的纸张
 - 混合尺寸纸张
- 在下列情况下，复印件将传送到文件制成机移动纸盘，不进行装订：
 - 当单份张数超过装订器容量时。
 - 当复印过程中可用内存空间为 0% 时。
- 即使在用户工具菜单中指定了文件制成机移动纸盘以外的输出纸盘，如果进行带装订的复印，设备也会自动将复印件输出到文件制成机移动纸盘（包括单页作业）。
- 可用于装订功能的纸张尺寸和方向以及装订器容量如下：
 - 500 张文件制成机
A3 、B4 JIS 、11" × 17" 、8¹/₂ × 13 、8¹/₄ × 13 、8¹/₂" × 14" 、8¹/₄ × 14 SEF: 30 张
A4  、B5 JIS  、8¹/₂" × 11"  、7¹/₄ × 10¹/₂  、16K : 50 张

- 当复印件张数超过纸盘容量时，将停止复印。发生这种情况时，请从文件制成机移动纸盘取出复印件，然后继续复印。装订纸的纸盘容量如下：（纸张重量：80 g/m²、20 磅）
 - 500 张文件制成机
 - A4 、B5 JIS 、8 1/2" × 11" ：2 活页装订 ...55 份、50 活页装订 ...9 份
 - A3 、B4 JIS 、11" × 17" 、8 1/2" × 14" ：2 活页装订 ...33 份、30 活页装订 ...8 份
- 在复印过程中不能更改装订位置。
- 当原稿图像旋转时，装订方向也改变 90°。
- 可以旋转的最大原稿图像尺寸如下：公制：A4；英制：8 1/2" × 11"
- 装订功能与合并或自动缩小 / 放大功能一起使用时，可能会出现“将出现空白部分。”信息，这取决于原稿和纸张的放置方向。在这种情况下，请更改纸张方向。
- 当选择了“装订：左边 2 钉”或“装订：顶端 2 钉”时，下列设置可相应地旋转图像：
 - [自动缩小 / 放大] 或 [自动选择纸张]
 - 用户工具的复印机功能中的 [自动纸盘切换]

❖ 双面

- 以下尺寸方向的纸张可以用于双面复印。
 - A3 、B4 JIS 、A4 、B5 JIS 、A5 、11" × 17" 、8 × 13 、8 1/2 × 13 、8 1/4 × 13 、8 1/2" × 14" 、8 1/4 × 14 、8 1/2" × 11" 、7 1/4 × 10 1/2 、8K 、16K 
- 此功能不能使用以下纸张：
 - 比 A5 (7 1/4" × 10 1/2") 小的纸张
 - 比 90 g/m²（24 磅）厚的纸张
 - 比 64 g/m²（17 磅）薄的纸张
 - 半透明纸
 - 标签纸（自粘标签）
 - OHP 投影片
 - 厚纸
 - 信封
- 如果 ARDF 中放置的原稿页数为奇数，复印件最后一页的背面将会是空白。
- 复印中，图像偏移以留出装订页边距。

❖ 合并

- 设备根据纸张尺寸和每页复印件上合并的原稿页数，自动选择复印比例。
- 可选择的复印比例为 50 – 200%。
- 如果计算出的比例低于最小比例，将自动调整到可用比例范围内。但是，对于某些比例，部分图像可能无法复印。
- 不能使用自定义尺寸的纸张。
- 如果原稿方向和纸张方向不同，设备会自动将图像旋转90度以便正确复印。
- 如果放置的原稿数少于指定用来合并的页数，最后一页将为空白，如图所示。

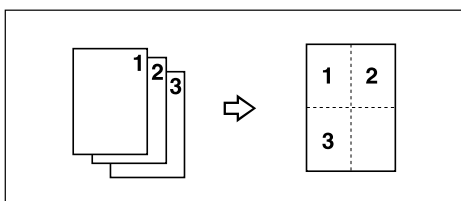

❖ 双面页边距

- 如果设置的装订页边距太宽，部分图像可能无法复印。

索引

A

ARDF, 2, 8, 13
安装了文件制成机, 44

B

本设备的功能, ii
比例, 40, 41, 67
变浅键, 34
变深键, 34
补充信息, 67
不适合 ARDF 的原稿, 8

C

菜单保护, 5
常规尺寸原稿, 14, 17
常规尺寸纸张, 25
初始复印显示屏, 3, 21

D

单面 2 页至合并单面, 55
单面 4 页至合并单面, 56
单面 4 页至合并双面, 59
单面 8 页至合并双面, 59
单面合并, 55
单面至双面, 52
调整图像浓度, 34
多页合并成单页, iv

F

放大, 39, 42
方向, 5
放置常规尺寸原稿, 14, 17
放置原稿, 7, 11
放置自定义尺寸原稿, 15, 18
分类, 48
分页, 44, 67
分页键, 44
符号, 1
复印, 21
复印比例, 5
复印的基本步骤, 21
复印功能, 34
复印机功能, 5

复印键, 21
复印书本类原稿, v
复印纸, 36

G

更改份数, 46
滚动键, 4, 40

H

合并, 55, 59, 67
合并的图像位置, 57
合并 / 序列键, 57, 59, 62
横向尺寸, 15, 18, 23, 26
厚纸, 28

J

基准点, 39
建议的原稿, 7
将原稿放入 ARDF, 13
将原稿放在曝光玻璃上, 12
将纸张装入手送台, 23

K

可检测的尺寸, 8
控制面板, 4
控制面板上的按键, 4

N

难以检测的尺寸, 10

O

OHP 投影片, 27
OK 键, 4

P

曝光玻璃, 8, 12

R

如何阅读本手册, 1

S

使用控制面板上的按键, 4
手动选纸, 36, 37
手送台, 17, 23
手送台复印, 67
书本至单面, 62
数字键, 15, 18, 21, 26, 41, 44, 46
双面, 52, 67
双面 4 页至合并双面, 59
双面单页至合并单面, 56
双面复印键, 52
双面复印类型, ii
双面合并, 59
双面模式优先, 5
双面双页至合并单面, 56
双面双页至合并双面, 59
双面页边距, 5, 67
双面至单面, 62
双面至双面, 52
缩放, 40, 67
缩小, 39, 42

T

通过手送台进行复印, 23
图像丢失区域, 10
退出键, 4
托板, 23

W

未安装文件制成机, 45
位置, 50
位置标记, 8
文档导板, 13
文字, 35

X

显示屏, 3
限制标志, 13
信封, 30
信头设置, 5
序列复印, 62
需要选购件配置的功能, 2
选择复印纸, 36
选择键, 4
选择手送台, 17
选择纸盘, 14

旋转分页, 5, 44, 47, 67
旋转复印, 38

Y

用户工具, 5
有效打印区域, 10, 30
预设缩放优先, 5
预设缩小 / 放大, 39, 67
原稿, 7
原稿尺寸, 7, 8
原稿方向, 11, 50, 52, 55
原稿和信封的方向, 30
原稿计数显示, 5
原稿类型键, 35
原稿类型设置, 5, 35
原稿重量, 7
阅读显示屏, 4

Z

在常规尺寸纸张上复印, 25
在厚纸上复印时, 28
在 OHP 投影片上复印时, 27
在信封上复印, v, 30
在自定义尺寸纸张上复印, 26
照片, 35
纸盘, 14
纸张, 36
纸张导板, 23
纸张导板释放杆, 23
装订, 50
装订器, 50
装订位置和原稿设置, 50
自定义尺寸原稿, 15, 18
自定义尺寸纸张, 26
自动分页, 5
自动缩小 / 放大, 42
自动选纸, 8, 36, 37
自动选纸功能可检测的尺寸, 8
自动选纸 / 自动缩放优先, 5
自动纸盘切换, 5
纵向尺寸, 15, 18, 23, 26
组合表, 65
最大扫描区域, 8
最大套数, 5

根据 IEC 60417，本设备使用以下主电源开关符号：

⏻ 表示电源打开。

⏻ 表示电源关闭。

⏻ 表示待机。

商标

Acrobat® 是 Adobe Systems Incorporated 的注册商标。

本手册涉及的其他产品名称只用作识别目的，可能分别是相应公司的商标。这些标记的任何权利均不归我们所有。

