

## Manuel utilisateur Dépannage

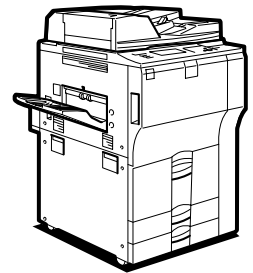

- 
- 1** Fonctionnement incorrect de l'appareil
  - 2** Dépannage de la fonction Copieur
  - 3** Dépannage de la fonction Imprimante
  - 4** Dépannage de la fonction Scanner
  - 5** Ajout de papier, de toner et d'agrafes
  - 6** Résolution des incidents papier
  - 7** Remarques

## Introduction

Ce manuel contient des instructions détaillées sur le fonctionnement et l'utilisation de cette machine. Pour votre sécurité et pour une utilisation optimale de cette machine, lisez attentivement ce manuel avant de vous en servir. Conservez-le à portée de main pour pouvoir le consulter rapidement.

Ne copiez ni n'imprimez aucun article dont la reproduction est interdite par la loi.

La copie ou l'impression des articles suivants est en général interdite par la législation locale :

billets de banque, timbres fiscaux, titres d'emprunt, certificats d'actions, traites bancaires, chèques, passeports, permis de conduire.

Cette liste fournie à titre indicatif n'est pas exhaustive. Nous n'assumons aucune responsabilité quant à sa précision. Pour toute question concernant la légalité de la copie ou de l'impression de certains documents, consultez votre conseiller juridique.

## Important

Le contenu de ce manuel peut faire l'objet de modifications sans préavis. En aucun cas, la société ne sera tenue responsable de dommages directs, indirects, particuliers, secondaires ou consécutifs à la manipulation ou à l'utilisation de l'appareil.

## Remarques :

Certaines illustrations de ce manuel peuvent présenter de légères différences avec votre appareil.

Selon votre pays de résidence, il est possible que certaines unités soient facultatives. Pour plus d'informations, contactez votre revendeur local.

## Attention :

Recourir à toute autre procédure en termes de commandes, réglages ou performances que celles décrites dans ce manuel peut vous exposer dangereusement à des radiations.

Dans ce manuel, deux notations sont utilisées pour les dimensions. Pour cet appareil, adoptez les unités métriques.

Pour profiter d'une excellente qualité de copie, le fournisseur vous recommande d'utiliser le toner approprié.

Le fournisseur ne pourra être tenu responsable de tout dommage ou frais financier résultant de l'utilisation de pièces détachées autres que celles qu'il recommande pour vos appareils de bureau.

## Source d'alimentation

220-240 V, 50/60 Hz, 10 A ou plus.

Veillez à raccorder le cordon d'alimentation à une source d'alimentation du type décrit ci-dessus. Pour plus d'informations sur la source d'alimentation, voir P.119 "Alimentation".

## Marques

Microsoft®, Windows® et Windows NT® sont des marques déposées de Microsoft Corporation aux Etats-Unis et/ou dans d'autres pays.

TrueType est une marque déposée de Apple Computer, Inc.

PostScript® et Acrobat® sont des marques déposées de Adobe Systems, Incorporated.

PCL est une marque déposée de Hewlett-Packard Company.

Bluetooth est une marque déposée de Bluetooth SIG, Inc. (Special Interest Group) dont Ricoh Company Limited a acquis une licence.

Les autres noms de produit figurant dans le présent document sont utilisés à titre d'identification uniquement et peuvent être des marques de fabrique de leurs sociétés respectives. Nous déclinons toute responsabilité par rapport à ces marques.

Les noms de produit des systèmes d'exploitation Windows sont les suivants :

- Le nom de produit de Windows® 95 est Microsoft® Windows 95.
- Le nom de produit de Windows® 98 est Microsoft® Windows 98.
- Le nom de produit de Windows® Me est Microsoft® Windows Millennium Edition (Windows Me).
- Les noms des produits de Windows® 2000 sont les suivants :
  - Microsoft® Windows® 2000 Advanced Server
  - Microsoft® Windows® 2000 Server
  - Microsoft® Windows® 2000 Professionnel
- Les noms de produit de Windows® XP sont les suivants :
  - Microsoft® Windows® XP Professionnel
  - Microsoft® Windows® XP Édition Familiale
- Les noms des produits de Windows Server™ 2003 sont les suivants :
  - Microsoft® Windows Server™ 2003 Standard Edition
  - Microsoft® Windows Server™ 2003 Enterprise Edition
  - Microsoft® Windows Server™ 2003 Web Edition
- Les noms des produits de Windows NT® 4.0 sont les suivants :
  - Microsoft® Windows NT® Server 4.0
  - Microsoft® Windows NT® Workstation 4.0

# Manuels de cet appareil

Veillez consulter les manuels ayant trait aux opérations que vous souhaitez effectuer.

## ❖ **A propos de cet appareil**

Veillez lire attentivement les consignes de sécurité de ce manuel avant d'utiliser l'appareil.

Ce manuel présente les différentes fonctions de l'appareil. Vous aurez l'occasion de faire connaissance avec le panneau de commande et de découvrir les procédures de préparation nécessaires pour utiliser l'appareil. Vous apprendrez à saisir du texte et à installer les CD-ROM fournis.

## ❖ **Guide de paramétrage général**

Ce manuel décrit les paramètres des outils utilisateur ainsi que diverses procédures relatives au carnet d'adresses (enregistrement d'adresses e-mail et de codes utilisateur, par exemple). Il contient également des précisions utiles sur le mode de connexion de l'appareil.

## ❖ **Dépannage**

Ce manuel explique comment résoudre les problèmes les plus courants et comment remplacer le papier, le toner, les agrafes et les autres consommables.

## ❖ **Manuel de sécurité**

Ce manuel est destiné aux administrateurs de l'appareil. Il décrit les fonctions prévues pour protéger les données ou éviter toute accès non autorisé à l'appareil.

Consultez également ce manuel pour connaître les procédures d'inscription des administrateurs, ainsi que la configuration des utilisateurs et l'authentification des administrateurs.

## ❖ **Informations Copieur/Serveur de documents**

Ce manuel traite des fonctions et opérations propres au Copieur et au Serveur de documents. Il contient également des indications utiles sur la façon de placer les originaux.

## ❖ **Informations Imprimante**

Ce manuel traite des fonctions et opérations spécifiques à l'imprimante.

## ❖ **Informations Scanner**

Ce manuel traite des fonctions et opérations propres au scanner.

## ❖ Manuel réseau

Ce manuel décrit comment configurer et utiliser l'appareil dans un environnement réseau et comment tirer parti du logiciel fourni.

Comme il concerne tous les modèles, il est probable que les descriptions de certaines fonctions et de certains paramètres ne s'appliquent pas à votre appareil. Les images, illustrations et informations au sujet des systèmes d'exploitation pris en charge peuvent également être légèrement différentes de celles applicables à ce modèle.

## ❖ Autres manuels

- Manuels de cet appareil
- Consignes de sécurité
- Guide de prise en main fonction Copie
- Guide de prise en main fonction Imprimante
- Guide de prise en main fonction Scanner
- Supplément PostScript3
- Supplément UNIX
- Manuels pour DeskTopBinder Lite
  - Manuel d'installation DeskTopBinder Lite
  - Manuel de présentation DeskTopBinder
  - Manuel Auto Document Link

## Remarque

- Les manuels fournis concernent particulièrement le type de l'appareil.
- Pour consulter les manuels au format PDF, vous devez installer Adobe Acrobat Reader/Adobe Reader.
- Pour le "Supplément UNIX", veuillez visiter notre site Web ou prendre contact avec un revendeur agréé.
- Il est possible que certaines fonctions et certains paramètres décrits dans le "Supplément PostScript3" et dans le "Supplément UNIX" ne soient pas disponibles sur cet appareil.

# TABLE DES MATIÈRES

|   |   |
|---|---|
| Manuels de cet appareil .....             | i |
| Conventions utilisées dans ce manuel..... | 1 |
| Symboles .....                            | 1 |

## 1. Fonctionnement incorrect de l'appareil

---

|   |    |
|---|----|
| Voyants .....   | 3  |
| Tonalité panneau .....  | 4  |
| Vérification de l'état de l'appareil et des paramètres .....          | 5  |
| En cas d'activation d'un voyant à droite d'une touche numérique ..... | 8  |
| En cas de difficultés à faire fonctionner l'appareil .....            | 9  |
| En cas de non-exécution d'un travail .....                            | 15 |

## 2. Dépannage de la fonction Copieur

---

|  |    |
|--|----|
| En cas d'affichage d'un message .....                                      | 25 |
| Affichage en mode Kit duo .....  | 31 |
| En cas d'annulation du Kit duo .....                                       | 32 |
| En cas de problème pour sortir du mode Kit duo .....                       | 33 |
| En cas de problème pour réaliser des copies nettes .....                   | 34 |
| En cas d'impossibilité à réaliser les copies comme vous le souhaitez ..... | 36 |
| Saturation de la mémoire .....   | 40 |

## 3. Dépannage de la fonction Imprimante

---

|   |    |
|---|----|
| En cas d'affichage d'un message pendant l'installation du pilote d'impression.... | 41 |
| Windows 95/98/Me.....   | 41 |
| Windows 2000.....   | 42 |
| Windows XP, Windows Server 2003.....  | 42 |
| Windows NT 4.0.....   | 43 |
| En cas d'échec de la connexion USB .....  | 44 |
| En cas d'affichage d'un message .....   | 45 |
| Messages d'état .....   | 45 |
| Messages d'alerte .....   | 46 |
| Vérification du journal des erreurs .....   | 47 |
| En cas d'échec de l'impression.....   | 49 |
| Autres problèmes liés à l'impression .....  | 53 |

## 4. Dépannage de la fonction Scanner

---

|   |           |
|---|-----------|
| <b>En cas de numérisation non conforme aux résultats souhaités.....</b>               | <b>61</b> |
| <b>En cas d'impossibilité à envoyer les fichiers numérisés.....</b>                   | <b>63</b> |
| Si vous n'avez pas accès aux fichiers stockés .....                                   | 63        |
| Si vous ne parvenez pas à parcourir le réseau pour envoyer un document numérisé ..... | 63        |
| Si vous ne parvenez pas à démarrer le pilote TWAIN .....                              | 63        |
| Si vous ne pouvez pas modifier les fichiers enregistrés .....                         | 64        |
| Si vous ne parvenez pas à utiliser la fonction de distribution sur le réseau .....    | 64        |
| Opérations impossibles en cas d'affichage de messages .....                           | 64        |
| <b>En cas d'affichage d'un message .....</b>  | <b>65</b> |
| Affichage d'un message sur le panneau de commande .....                               | 65        |
| Affichage d'un message sur l'ordinateur client.....                                   | 72        |

## 5. Ajout de papier, de toner et d'agrafes

---

|  |           |
|--|-----------|
| <b>Chargement du papier.....</b>   | <b>77</b> |
| Chargement de papier dans le magasin 1 (magasin tandem) .....              | 77        |
| Chargement de papier dans les magasins 2 et 3.....                         | 79        |
| Chargement du papier dans le magasin grande capacité (LCT) .....           | 80        |
| Chargement de papier dans l'inserteur .....                                | 81        |
| <b>Changement de format du papier.....</b>                                 | <b>84</b> |
| Changement du format de papier dans les magasins 2 et 3.....               | 84        |
| <b>Ajout de toner.....</b>   | <b>89</b> |
| Insertion de toner .....   | 90        |
| Toner usagé .....  | 91        |
| <b>Ajout d'agrafes.....</b>  | <b>92</b> |
| Finiisseur 3000 feuilles (agrafes de 50 feuilles) et finisseur livret..... | 93        |
| Finiisseur 3000 feuilles (agrafes de 100 feuilles).....                    | 94        |
| Finiisseur livret (piqûre à cheval) .....                                  | 95        |

## 6. Résolution des incidents papier

---

|  |            |
|--|------------|
| <b>Retrait de papier coincé .....</b>                                      | <b>97</b>  |
| Recherche de papier coincé .....   | 98         |
| Retrait de papier coincé .....   | 99         |
| <b>Retrait des agrafes bloquées.....</b>                                   | <b>109</b> |
| Finiisseur 3000 feuilles (agrafes de 50 feuilles) et finisseur livret..... | 110        |
| Finiisseur 3000 feuilles (agrafes de 100 feuilles).....                    | 111        |
| Finiisseur livret (piqûre à cheval) .....                                  | 112        |
| <b>Retrait des confettis .....</b>   | <b>113</b> |
| Finiisseur 3000 feuilles (agrafes de 50 feuilles) et finisseur livret..... | 113        |
| Finiisseur 3000 feuilles (agrafes de 100 feuilles).....                    | 114        |

## 7. Remarques

---

|  |            |
|--|------------|
| <b>Emplacement de l'appareil.....</b>                | <b>117</b> |
| Environnement de l'appareil.....                     | 117        |
| Déplacement .....                                    | 118        |
| Alimentation .....                                   | 119        |
| Accès à l'appareil .....                             | 120        |
| <b>Maintenance de l'appareil .....</b>               | <b>121</b> |
| Nettoyage de la vitre d'exposition .....             | 121        |
| Nettoyage du capot de la vitre d'exposition .....    | 122        |
| Nettoyage du chargeur automatique de documents ..... | 122        |
| <b>INDEX.....</b>                                    | <b>124</b> |



# Conventions utilisées dans ce manuel

---

## Symboles

---

Ce manuel utilise les symboles suivants :

### **AVERTISSEMENT :**

Représente des consignes de sécurité importantes.

Le non respect de ces consignes risque d'occasionner des blessures graves, voire mortelles. Veuillez les lire attentivement. Elles figurent dans la section "Consignes de sécurité" du manuel A propos de cet appareil.

### **ATTENTION :**

Représente des consignes de sécurité importantes.

Si vous n'en tenez pas compte, vous risquez de causer des blessures superficielles ou des dégâts matériels. Veuillez les lire attentivement. Elles figurent dans la section "Consignes de sécurité" du manuel A propos de cet appareil.

### **Important**

Indique des points particuliers à prendre en considération lors de l'utilisation de l'appareil ou des explications sur les causes probables des incidents papier, les dommages subis par les originaux ou la perte de données. Prenez le temps de lire ces informations.

### **Remarque**

Signale des explications supplémentaires sur les fonctions de l'appareil et des instructions à suivre pour résoudre les erreurs d'utilisation.

### **Référence**

Ce symbole figure à la fin des sections. Il indique où trouver des sources d'informations complémentaires.

### **[ ]**

Représente les noms des touches qui apparaissent sur l'écran LCD de l'appareil.

### **[ ]**

Représente les noms des touches qui apparaissent sur le panneau de commande de l'appareil.







# 1. Fonctionnement incorrect de l'appareil

Ce chapitre présente les procédures de dépannage concernant l'ensemble des fonctions de l'appareil.

## Voyants

Cette section décrit les voyants qui s'allument si l'appareil requiert l'intervention de l'utilisateur, notamment pour éliminer un incident papier, pour ajouter du papier ou pour effectuer d'autres opérations.

|   |  |
|---|--|
|  : Voyant Incident papier              | S'allume lorsqu'un papier est coincé. Voir P.97 "Retrait de papier coincé".          |
|  : Voyant Charger papier               | S'allume s'il manque du papier. Voir P.77 "Chargement du papier".                    |
|  : Voyant Ajouter toner                | S'allume s'il manque du toner. Voir P.89 "Ajout de toner".                           |
|  : Voyant Ajouter agrafes              | S'allume s'il manque des agrafes. Voir P.109 "Retrait des agrafes bloquées".         |
|  : Voyant Réceptacle perforation plein | S'allume si le réceptacle perforation est plein. Voir P.113 "Retrait des confettis". |

# Tonalité panneau

Le tableau suivant indique la signification des différents signaux sonores émis par l'appareil afin d'alerter les utilisateurs (originaux oubliés, etc.).

| Signal                                  | Signification   | Explication   |
|---|---|---|
| Deux signaux longs.                     | L'appareil est en phase de préchauffage.                              | L'utilisateur a appuyé sur une touche du panneau de commande ou une touche à l'écran. Des signaux courts sont émis seulement s'il s'agit de touches autorisées. |
| Un seul signal court.                   | L'entrée au niveau de l'écran ou du panneau de commande est acceptée. | L'utilisateur a appuyé sur une touche du panneau de commande ou une touche à l'écran. Des signaux courts sont émis seulement s'il s'agit de touches autorisées. |
| Un seul signal long.                    | Le travail est terminé.   | Un travail des fonctions Copieur/Serveur de documents s'est achevé.   |
| Quatre signaux longs.                   | Alerte atténuée.  | L'affichage présente l'écran initial, après une période en mode Économie d'énergie ou après la réinitialisation de l'appareil.                                  |
| Quatre signaux longs répétés cinq fois. | Alerte atténuée.  | Le document original a été oublié sur la vitre d'exposition.  |
| Cinq signaux longs répétés cinq fois.   | Alerte accentuée.   | L'appareil requiert l'intervention de l'utilisateur : du papier est peut-être coincé ou le toner doit être rempli.  |

## Remarque

- L'utilisateur ne peut pas couper les signaux sonores. Lorsque l'appareil émet des signaux sonores pour avertir l'utilisateur d'un incident papier ou d'une demande de remplissage de toner et que les capots de l'appareil sont ouverts puis fermés, le signal sonore continue de retentir, même si l'appareil revient à l'état normal.

## Référence

Pour plus d'informations sur l'activation ou la désactivation des signaux sonores, voir le Guide de paramétrage général.

# Vérification de l'état de l'appareil et des paramètres

1

Il est possible de contrôler l'état système de l'appareil.

## ❖ Info maintenance

Vous pouvez vérifier les éléments suivants dans **[Info maintenance]** :

- **[Toner restant]**  
Affiche la quantité de toner restant.
- **[Pas d'agrafes]**  
Affiche la quantité d'agrafes restantes.
- **[Bac perforation plein]**  
Indique si le réceptacle perforation est plein.
- **[Magasin papier]**  
Indique le type et le format de papier chargé dans le magasin.
- **[Réceptacle de sortie plein]**  
Indique si le réceptacle de sortie est trop chargé.
- **[Incident original]**  
Affiche l'état et les solutions possibles en cas d'incident papier du document original.
- **[Incident papier]**  
Affiche l'état et les solutions possibles en cas d'incident papier.
- **[Capot ouvert]**  
Indique si le capot, l'unité Recto/Verso, etc., est ouvert.

## ❖ Stockage données

Vous pouvez vérifier les éléments suivants dans **[Stockage données]** :

- **[Mémoire disque dur restante]**  
Affiche la quantité de mémoire disponible sur le disque dur.
- **[Fichier(s) Disque dur]**  
Affiche le nombre total de travaux stockés sur le disque dur.
- **[Travail/aux d'impression]**  
Affiche le nombre de travaux en mode Impression suspendue, Impression sauvegardée, Impression sécurisée ou Impression d'épreuve.
- **[Etat effacement mémoire]**  
Indique l'état des données en mémoire.

❖ **Info adresse machine**

Vous pouvez vérifier les éléments suivants dans **[Info adresse machine]** :

- **[Adresse IPv4 machine]**  
Indique l'adresse IPv4 de l'appareil.
- **[Adresse IPv6 machine]**  
Indique l'adresse IPv6 de l'appareil.

❖ **Requête**

Vous pouvez vérifier les éléments suivants dans **[Requête]** :

- **[Réparations machine]**  
Affiche le numéro de l'appareil et le numéro de téléphone à composer en cas de demande d'assistance technique.
- **[Commercial]**  
Indique le numéro de téléphone du représentant commercial.
- **[Commande de consommables]**  
Affiche le numéro à composer pour commander des consommables.
- **[Fournir détails]**  
Indique la référence du toner, des agrafes, etc, utilisés sur l'appareil.

**1** Sur le panneau de commande, appuyez sur **[Etat système]**.

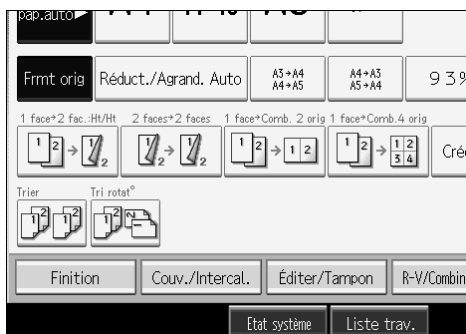

**2** Appuyez sur chaque onglet et examinez leur contenu.

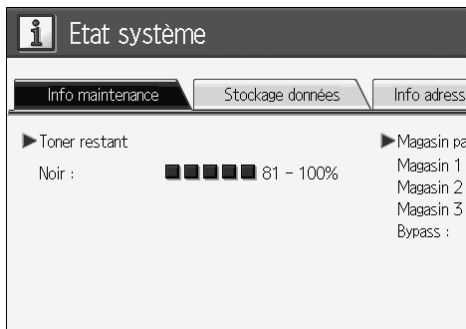

- 3** Après avoir étudié ces informations, appuyez sur **[Sortie]**. L'écran précédent s'affiche alors.

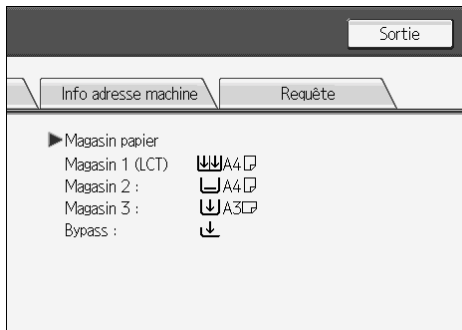

### Remarque

- [Réceptacle de sortie plein]**, **[Incident original]**, **[Incident papier]** et **[Capot ouvert]** s'affichent uniquement si l'erreur en question se produit.
- Pour plus d'informations sur la recherche et l'élimination des incidents papier, voir "Recherche de papier coincé" ou "Retrait de papier coincé".

### Référence

- P.98 "Recherche de papier coincé".
- P.97 "Retrait de papier coincé".

# En cas d'activation d'un voyant à droite d'une touche numérique

1

Lorsqu'un voyant à droite d'une touche numérique s'allume, appuyez sur la touche numérique correspondante. Conformez-vous ensuite aux instructions qui s'affichent sur le panneau de commande.

| Problème   | Explication   | Solution   |
|--|---|--|
| Les documents et les rapports ne s'impriment pas.    | Le réceptacle de sortie est plein.                                | Retirez le papier.   |
| Les documents et les rapports ne s'impriment pas.    | Il n'y a plus de papier de copie.                                 | Ajoutez du papier. Voir P.77 "Chargement du papier".   |
| Une erreur s'est produite.                           | La fonction correspondant au voyant qui s'allume est défectueuse. | Notez le numéro de code indiqué à l'écran et contactez votre service d'assistance technique. Voir la section "En cas d'affichage d'un message" dans tous les chapitres.<br><br>Vous pouvez utiliser les autres fonctions normalement.  |
| L'appareil ne parvient pas à se connecter au réseau. | Une erreur réseau est survenue.                                   | <ul style="list-style-type: none"> <li>• Lisez le message à l'écran et remédiez au problème de manière appropriée. Voir la section "En cas d'affichage d'un message" dans tous les chapitres.</li> <li>• Vérifiez si l'appareil est convenablement relié au réseau et s'il est configuré correctement. Voir le Guide de paramétrage général.</li> <li>• Contactez l'administrateur.</li> <li>• Si la touche numérique reste allumée alors que vous avez pris les mesures précédentes, veuillez contacter le service d'assistance technique.</li> </ul> |

## Remarque

- ☐ Si une erreur se produit lorsque vous utilisez une fonction donnée, examinez le message qui s'affiche sur le panneau de commande, puis reportez-vous à la section "En cas d'affichage d'un message" de la fonction.

## Référence

P.25 "Dépannage de la fonction Copieur".

P.41 "Dépannage de la fonction Imprimante".

P.61 "Dépannage de la fonction Scanner".

# En cas de difficultés à faire fonctionner l'appareil

Le tableau ci-après fournit des explications sur les problèmes et les messages les plus courants.

Si d'autres messages apparaissent, suivez les instructions affichées.

## Important

- Recherchez le numéro de téléphone à contacter ainsi que le numéro de série de l'appareil dans le message du service après-vente, puis contactez l'assistance technique.

| Problème  | Explication   | Solution  |
|---|---|---|
| "Patienter..." s'affiche.   | Ce message apparaît lorsque vous actionnez l'interrupteur de fonctionnement.  | Attendez que l'appareil soit prêt à fonctionner.  |
| "Patienter..." s'affiche.   | Ce message apparaît lorsque vous changez la cartouche de toner.   | Attendez que l'appareil soit prêt à fonctionner.  |
| Bien que l'écran du copieur s'affiche lorsque vous allumez l'appareil, vous ne pouvez pas passer à un autre écran en appuyant sur les touches <b>[Imprimante]</b> ou <b>[Scanner]</b> . | Les fonctions autres que la fonction Copieur ne sont pas prêtes.  | Attendez un peu.  |
| Vous venez d'allumer l'appareil et l'écran Outils utilisateur est affiché, mais les éléments du menu sont absents.  | Les fonctions autres que la fonction Copieur ne sont pas prêtes. Le temps nécessaire varie d'après la fonction. Les fonctions s'affichent dans le menu Outils utilisateur lorsqu'elles sont prêtes. | Attendez un peu.  |
| L'écran est éteint.   | Le bouton de réglage du contraste de l'écran a été mis en position foncée.  | Réglez le bouton de contraste de l'écran sur Clair pour afficher correctement l'écran LCD. Voir A propos de cet appareil. |
| L'écran est éteint.   | L'appareil est en mode Économie d'énergie.  | Appuyez sur la touche <b>[Économie d'énergie]</b> pour quitter le mode Économie d'énergie.                                |
| L'écran est éteint.   | L'interrupteur de fonctionnement est désactivé.   | Actionnez l'interrupteur de fonctionnement.   |

| Problème  | Explication  | Solution   |
|---|--|--|
| Rien ne se passe lorsque l'interrupteur de fonctionnement est activé.                                 | L'interrupteur d'alimentation principale est désactivé.  | Mettez l'appareil sous tension.  |
| "Mémoire pleine. Enregistrer fichier numérisé ?" s'affiche.   | Les originaux numérisés dépassent le nombre de feuilles/pages pouvant être stockés sur le disque dur.  | <ul style="list-style-type: none"> <li>Appuyez sur <b>[Enregistrer fichier]</b> pour stocker les pages qui ont été numérisées. Supprimez les fichiers inutiles à l'aide de la touche <b>[Supprimer fichier]</b>.</li> <li>Appuyez sur <b>[Non]</b> si vous ne stockez pas les pages qui ont été numérisées. Supprimez les fichiers inutiles à l'aide de la touche <b>[Supprimer fichier]</b>.</li> </ul> |
| Le voyant d'alimentation principale continue de clignoter et ne s'éteint pas lorsque vous l'enfoncez. | Cela se produit dans les cas suivants : <ul style="list-style-type: none"> <li>Le capot de la vitre d'exposition ou le chargeur automatique de documents est ouvert.</li> <li>L'appareil est en cours de communication avec un périphérique externe.</li> <li>Le disque dur est en service.</li> </ul> | Fermez le capot de la vitre d'exposition ou le chargeur automatique de documents et vérifiez si l'appareil communique avec un ordinateur.  |
| "Vérificat° auto..." s'affiche.   | L'appareil réalise des opérations d'ajustement de l'image.   | L'appareil peut effectuer des opérations périodiques de maintenance au cours de ces opérations. La fréquence et la durée de cette intervention dépend de l'humidité, de la température et de facteurs d'impression comme le nombre d'impressions, le format et le type de papier. Attendez que l'appareil soit prêt à fonctionner.   |
| Les images des originaux sont imprimées au verso.   | Vous avez sans doute chargé le papier dans le mauvais sens.  | Chargez correctement le papier. Placez le papier dans le magasin, face à imprimer vers le haut. Chargez le papier dans le Bypass, face à imprimer vers le bas. Voir P.83 "Papier à orientation fixe et papier à deux faces".   |
| Incidents papier fréquents.   | Les guides latéraux du magasin ne sont peut-être pas verrouillés.  | <ul style="list-style-type: none"> <li>Retirez le papier. Voir P.97 "Retrait de papier coincé".</li> <li>Vérifiez si les guides latéraux du magasin sont verrouillés. Voir P.84 "Changement de format du papier".</li> </ul>   |

| Problème  | Explication   | Solution  |
|---|---|---|
| Incidents papier fréquents.   | Le guide arrière du magasin n'est peut-être pas correctement réglé.   | <ul style="list-style-type: none"> <li>Retirez le papier. Voir P.97 "Retrait de papier coincé".</li> <li>Vérifiez si le guide arrière est correctement positionné. Voir P.84 "Changement de format du papier".</li> </ul>   |
| Incidents papier fréquents.   | Du papier au format non reconnu a été chargé.   | <ul style="list-style-type: none"> <li>Retirez le papier. Voir P.97 "Retrait de papier coincé".</li> <li>Lorsque vous chargez du papier d'un format inconnu, spécifiez le format dans "Format papier magasin". Voir le Guide de paramétrage général et le manuel A propos de cet appareil.</li> </ul> |
| Incidents papier fréquents.   | Un objet inconnu se trouve dans le réceptacle du finisseur.   | <ul style="list-style-type: none"> <li>Retirez le papier. Voir P.97 "Retrait de papier coincé".</li> <li>Ne placez rien dans le réceptacle du finisseur. Cela risquerait d'entraîner un incident papier.</li> </ul>   |
| Incidents papier fréquents.   | La cartouche d'agrafes n'est pas configurée correctement.   | Le finisseur livret a besoin également de la cartouche d'agrafes à piqure à cheval. Voir P.92 "Ajout d'agrafes".  |
| Un message d'erreur reste affiché, même si le papier mal chargé est enlevé. | <ul style="list-style-type: none"> <li>Lorsqu'un message d'incident papier apparaît, il reste affiché tant que vous n'avez pas ouvert et fermé le capot.</li> <li>Du papier est encore bloqué dans le magasin.</li> </ul> | Enlevez le papier mal chargé, ouvrez et refermez le capot avant. Voir P.97 "Retrait de papier coincé".  |
| Impression impossible en mode Recto/Verso.                                  | Vous ne pouvez pas utiliser le papier chargé dans le Bypass pour l'impression Recto/Verso.  | Pour l'impression Recto/Verso, sélectionnez le magasin 1-3 en mode Copieur ou avec le pilote d'impression.  |
| Impression impossible en mode Recto/Verso.                                  | <b>[Copie recto]</b> est sélectionné pour le type de papier : Magasin 1-3.  | Sélectionnez <b>[Copie R/V]</b> pour le type de papier : Magasin 1-3. Voir le Guide de paramétrage général.   |
| Impression impossible en mode Recto/Verso.                                  | Vous ne pouvez pas sélectionner l'impression en mode Recto/Verso si <b>[Transparents]</b> , <b>[Papier onglets]</b> , <b>[Translucide]</b> ou <b>[Étiquettes]</b> est défini comme format de papier.                      | Sélectionnez un type de papier compatible avec le mode Recto/Verso. Voir le Guide de paramétrage général.   |

| Problème   | Explication  | Solution   |
|--|--|--|
| L'écran de saisie du code utilisateur s'affiche.   | Les utilisateurs sont limités par la Gestion utilisateur.  | Saisissez le code utilisateur (huit chiffres maximum) et appuyez sur <b>【#】</b> .  |
| L'écran d'authentification s'affiche.  | L'authentification de base, l'authentification Windows, l'authentification LDAP ou l'authentification Serveur d'intégration est activée. | Saisissez votre nom d'utilisateur et votre mot de passe. Voir A propos de cet appareil.  |
| "Vous ne possédez pas les droits pour utiliser cette fonction." s'affiche.   | L'utilisation de la fonction est limitée aux utilisateurs authentifiés.  | Contactez l'administrateur.  |
| "Vous ne possédez pas les droits pour utiliser cette fonction." continue à s'afficher même si vous avez saisi un code utilisateur valide.                  | Ce code utilisateur n'est pas autorisé pour utiliser la fonction sélectionnée.   | Appuyez sur la touche <b>【Economie d'énergie】</b> . Assurez-vous que l'écran s'éteint et appuyez à nouveau sur la touche <b>【Economie d'énergie】</b> . L'écran de saisie du code utilisateur s'affiche à nouveau. Lorsque vous imprimez au moyen des fonctions Copieur ou Imprimante, appuyez à nouveau sur la touche <b>【Economie d'énergie】</b> seulement lorsque l'impression est terminée. |
| Échec de l'authentification.   | Le nom d'utilisateur ou le mot de passe saisis ne sont pas corrects.   | Demandez à l'administrateur utilisateur un nom d'utilisateur et un mot de passe corrects.  |
| Échec de l'authentification.   | L'appareil ne peut pas effectuer une authentification.   | Contactez l'administrateur.  |
| Le ou les fichiers sélectionnés contiennent un ou plusieurs fichiers sans privilèges d'accès. Seuls les fichiers avec privilèges d'accès seront supprimés. | Vous avez essayé de supprimer des fichiers sans disposer des autorisations nécessaires.  | Seule la personne ayant créé le fichier peut le supprimer. Pour supprimer un fichier sans disposer de l'autorisation nécessaire, contactez cette personne.   |

❖ **Serveur de documents**

| Problème  | Explication  | Solution  |
|---|--|---|
| "Nombre max. de pages par fichier dépassé. Enregistrer les pages numérisées sous la forme d'un seul fichier ?" s'affiche. | Le nombre de pages numérisées dépasse la capacité par fichier du Serveur de documents. | Pour enregistrer des pages numérisées dans un fichier, appuyez sur <b>[Enregistrer fichier]</b> . Les données numérisées sont enregistrées dans un fichier du Serveur de documents. Si vous ne voulez pas enregistrer de pages numérisées, appuyez sur <b>[Non]</b> . Les données numérisées sont supprimées.   |
| Vous avez oublié votre mot de passe.  | Vous ne pouvez pas accéder à un fichier protégé sans saisir le mot de passe.           | Contactez l'administrateur.<br>Pour supprimer les fichiers enregistrés dans le Serveur de documents, sélectionnez <b>[Supprimer ts les fich. du Serveur de docs.]</b> . Cette opération est irréversible, aussi veuillez vous assurer que le Serveur de documents ne contient pas de fichiers à conserver. Voir le Guide de paramétrage général.  |
| Vous ne parvenez pas à déterminer le contenu d'un fichier.  | Le nom d'un fichier ne permet pas toujours de vous éclairer sur son contenu.           | Dans l'écran Choisir fich., vous pouvez passer de l'affichage <b>[Liste]</b> à l'affichage <b>[Vignette]</b> et vice-versa pour examiner le contenu du fichier. L'affichage sous forme de liste indique le nom du fichier, la date et l'heure du stockage ainsi que le nom de l'utilisateur. L'affichage sous forme de miniatures présente une image du fichier enregistré. Il est possible d'agrandir l'image en appuyant sur <b>[Aperçu]</b> . Servez-vous de l'écran Choisir fich. pour consulter d'autres informations et pas simplement le nom du fichier. Voir Informations Copieur/Serveur de documents. |
| La mémoire est souvent saturée.   | La mémoire du Serveur de documents est saturée.  | Supprimez les fichiers inutiles. Dans l'écran de sélection des fichiers, sélectionnez les fichiers inutiles et appuyez sur <b>[Supprimer fichier]</b> . Si cela n'augmente pas la mémoire disponible, procédez comme suit. <ul style="list-style-type: none"> <li>• Passez à l'écran Scanner et supprimez les fichiers inutiles enregistrés dans la fonction Scanner.</li> <li>• Passez à l'écran Imprimante et supprimez les fichiers inutiles enregistrés dans les fonctions Impression d'épreuve, Impression sécurisée, Impression suspendue ou Impression sauvegardée.</li> </ul>                           |

| Problème  | Explication  | Solution   |
|---|--|--|
| Vous souhaitez vérifier la qualité de l'impression avant d'effectuer un grand nombre de copies.     | Vous pouvez imprimer une seule copie sans spécifier de nouveau les paramètres. | Contrôlez la qualité d'impression en imprimant seulement le premier jeu au moyen de la touche <b>[ Impression d'épreuve ]</b> .  |
| "Original numérisé par une autre fonction. Patienter." s'affiche.                                   | La fonction Copieur ou Scanner est en cours d'utilisation.                     | Pour annuler un travail en cours, appuyez sur <b>[Sortie]</b> , puis sur la touche <b>[Copie]</b> ou <b>[Scanner]</b> . Appuyez ensuite sur la touche <b>[Effacement/Stop]</b> . Lorsque le message "La touche Arrêter a été sélectionnée. Arrêter l'impression ?" s'affiche, appuyez sur <b>[Arrêter]</b> . |
| "Impossible afficher aperçu de cette page. " s'affiche : vous ne pouvez pas voir l'image miniature. | Les données de l'images peuvent être corrompues.                               | Appuyez sur <b>[Sortie]</b> pour afficher un aperçu sans image miniature.  |

### Remarque

- Si vous ne pouvez faire des copies comme vous le souhaitez en raison de problèmes liés au type ou au format de papier ou encore à la capacité en papier, utilisez le type de papier recommandé. Voir A propos de cet appareil.
- L'utilisation de papier recourbé entraîne souvent des incidents papier. L'impression de documents aux bords salis a pour effet de décaler l'impression sur le document lorsque vous utilisez la fonction Agrafage ou Empilage. Si vous utilisez du papier enroulé sur lui-même, lissez le papier pour éliminer les mauvais plis ou retournez simplement le papier. De plus, pour éviter que le papier ne se déforme, placez-le sur une surface plane sans l'appuyer contre un mur.

# En cas de non-exécution d'un travail

Si vous ne pouvez pas exécuter une fonction donnée, il se peut que l'appareil soit monopolisé par une autre fonction.

Dans ce cas, il convient de mettre fin à toute fonction en cours, puis d'essayer à nouveau d'exécuter la fonction. Dans certains cas, vous êtes en mesure d'effectuer un autre travail (copieur, serveur de documents, imprimante, scanner) sans annuler le travail en cours. L'exécution simultanée de plusieurs fonctions est appelée "Accès multiple".

Tableau des combinaisons

## ❖ Compatibilité des fonctions

Le tableau indique la compatibilité des fonctions lorsque la priorité d'impression est configurée avec l'option "Feuille de séparation". Voir le Guide de paramétrage général.

△ : Des opérations simultanées sont disponibles.

● : L'opération est activée lorsque vous enfoncez la touche de fonction appropriée et que l'activation à distance (du scanner/de l'extension externe) est effectuée.

○ : L'opération est activée lorsque vous appuyez sur la touche **【Interruption】** pour interrompre la précédente opération.

→ : L'opération est automatiquement exécutée une fois que l'opération précédente est terminée.

× : L'opération doit être lancée une fois que l'opération précédente est terminée. (Des opérations simultanées ne sont pas possibles).



| Mode postérieur à la sélection |                     | Copie  |   | Interruption de copie |   | Impri-<br>mante      |   | Scanner |   | TWAIN |   | Serveur de documents               |   | DeskTopBinder |   | Serveur de documents Web |   |
|--------------------------------|---------------------|--|---|-----------------------|---|----------------------|---|---------|---|-------|---|------------------------------------|---|---------------|---|--------------------------|---|
|                                |                     |  |   |                       |   | Imprimer             |   |         |   |       |   |                                    |   |               |   |                          |   |
| Mode antérieur à la sélection  |                     | Opérations de copie  |   |                       |   | Réception de données |   |         |   |       |   | Opérations du Serveur de documents |   |               |   |                          |   |
|                                |                     | Opérations de copie  | ○ | ○                     | ○ | ×                    | × | △       | △ | △     | ○ | ○                                  | ○ | ×             | × | ×                        | △ |
|                                |                     | Agrafage   | ○ | ○                     | ○ | ×                    | × | △       | △ | ○     | ○ | ○                                  | × | ×             | × | △                        | △ |
|                                |                     | Tri  | ○ | ○                     | ○ | ×                    | × | △       | △ | ○     | ○ | ○                                  | × | ×             | × | △                        | △ |
|                                |                     | Opérations de copie  | ○ | ○                     | ○ | ×                    | × | △       | △ | ○     | ○ | ○                                  | × | ×             | × | △                        | △ |
|                                |                     | Copie  | ○ | ○                     | ○ | ×                    | × | △       | △ | ○     | ○ | ○                                  | × | ×             | × | △                        | △ |
|                                |                     | Réception de données   | ○ | ○                     | ○ | ×                    | × | △       | △ | ○     | ○ | ○                                  | × | ×             | × | △                        | △ |
|                                |                     | Impression   | ○ | ○                     | ○ | ×                    | × | △       | △ | ○     | ○ | ○                                  | × | ×             | × | △                        | △ |
|                                |                     | Agrafage   | ○ | ○                     | ○ | ×                    | × | △       | △ | ○     | ○ | ○                                  | × | ×             | × | △                        | △ |
|                                |                     | Opérations de numérisation   | ○ | ○                     | ○ | ×                    | × | △       | △ | ○     | ○ | ○                                  | × | ×             | × | △                        | △ |
|                                |                     | Numérisation   | ○ | ○                     | ○ | ×                    | × | △       | △ | ○     | ○ | ○                                  | × | ×             | × | △                        | △ |
|                                |                     | Numérisation   | ○ | ○                     | ○ | ×                    | × | △       | △ | ○     | ○ | ○                                  | × | ×             | × | △                        | △ |
|                                |                     | Opérations du Serveur de documents   | ○ | ○                     | ○ | ×                    | × | △       | △ | ○     | ○ | ○                                  | × | ×             | × | △                        | △ |
|                                |                     | Numérisation d'un document qui doit être enregistré dans le Serveur de documents | ○ | ○                     | ○ | ×                    | × | △       | △ | ○     | ○ | ○                                  | × | ×             | × | △                        | △ |
|                                |                     | Impression à partir du Serveur de documents                                      | ○ | ○                     | ○ | ×                    | × | △       | △ | ○     | ○ | ○                                  | × | ×             | × | △                        | △ |
|                                |                     | Impression à partir du Serveur de documents                                      | ○ | ○                     | ○ | ×                    | × | △       | △ | ○     | ○ | ○                                  | × | ×             | × | △                        | △ |
|                                |                     | Impression   | ○ | ○                     | ○ | ×                    | × | △       | △ | ○     | ○ | ○                                  | × | ×             | × | △                        | △ |
| Interruption de copie          | Opérations de copie | ○  | ○ | ○                     | × | ×                    | △ | △       | △ | ○     | ○ | ○                                  | × | ×             | × | △                        | △ |
|                                | Copie               | ○  | ○ | ○                     | × | ×                    | △ | →       | → | ○     | ○ | ○                                  | × | ×             | × | →                        | → |



| Mode postérieur à la sélection |                            | Copie               |                | Interruption de copie |                     | Impri-<br>mante      |                      | Scanner                    |          | TWAIN                              |              | Serveur de documents   |                                    | DeskTopBinder  |   | Serveur de documents Web                    |            |
|--------------------------------|----------------------------|---------------------|----------------|-----------------------|---------------------|----------------------|----------------------|----------------------------|----------|------------------------------------|--------------|--|------------------------------------|--|---|---|------------|
|                                |                            |                     |                |                       |                     | Imprimer             |                      |                            |          |                                    |              |  |                                    |  |   |   |            |
| Mode antérieur à la sélection  |                            | Opérations de copie |                | Opérations de copie   |                     | Réception de données |                      | Opérations de numérisation |          | Opérations du Serveur de documents |              | Numérisation d'un document qui doit être enregistré dans le Serveur de documents |                                    | Impression à partir du Serveur de documents                                      |   | Impression à partir du Serveur de documents |            |
|                                |                            | Opérations de copie | Agrafage       | Tri                   | Opérations de copie | Copie                | Réception de données | Impression                 | Agrafage | Opérations de numérisation         | Numérisation | Numérisation   | Opérations du Serveur de documents | Numérisation d'un document qui doit être enregistré dans le Serveur de documents | Impression à partir du Serveur de documents | Impression à partir du Serveur de documents | Impression |
| Scanner                        | Opérations de numérisation | ●                   | ●              | ●                     | ○                   | ○                    | △                    | △                          | △        | ×                                  | ×            | ●  | ●                                  | ●  | △   | △   | △          |
|                                | Numérisation               | ●                   | ● <sup>2</sup> | ● <sup>2</sup>        | ○                   | ○                    | △                    | △                          | △        | ×                                  | ×            | ×  | ●                                  | ● <sup>2</sup>   | △   | △   | △          |
| TWAIN                          | Numérisation               | ×                   | ×              | ×                     | ×                   | ×                    | △                    | △                          | △        | ×                                  | ×            | ×  | ×                                  | ×  | △   | △   | △          |

| Mode postérieur à la sélection |                                    | Copie  |   | Impri-<br>mante |  |  |
|--------------------------------|------------------------------------|--|---|-----------------|--|--|
| Mode antérieur à la sélection  |                                    | Interruption de copie  |   | Imprimer        |  |  |
|                                |                                    | Scanner  |   | TWAIN           |  |  |
|                                |                                    | Serveur de documents   |   | DeskTopBinder   |  |  |
|                                |                                    | Serveur de documents Web   |   |                 |  |  |
| Serveur de documents           | Opérations du Serveur de documents | Opérations de copie  | ● |                 |  |  |
|                                |                                    | Agrafage   | ● |                 |  |  |
|                                |                                    | Tri  | ● |                 |  |  |
|                                |                                    | Opérations de copie  | ○ |                 |  |  |
|                                |                                    | Copie  | ○ |                 |  |  |
|                                |                                    | Réception de données   | △ |                 |  |  |
|                                |                                    | Impression   | △ |                 |  |  |
|                                |                                    | Agrafage   | △ |                 |  |  |
|                                |                                    | Opérations de numérisation   | ● |                 |  |  |
|                                |                                    | Numérisation   | ● |                 |  |  |
|                                |                                    | Numérisation   | ● |                 |  |  |
|                                |                                    | Opérations du Serveur de documents   | × |                 |  |  |
|                                |                                    | Numérisation d'un document qui doit être enregistré dans le Serveur de documents | × |                 |  |  |
|                                |                                    | Impression à partir du Serveur de documents                                      | × |                 |  |  |
|                                |                                    | Impression à partir du Serveur de documents                                      | △ |                 |  |  |
| Impression                     | △                                  |  |   |                 |  |  |



| Mode postérieur à la sélection |   | Copie               |   | Interruption de copie |   | Impri-<br>mante      |   | Scanner                    |   | TWAIN        |   | Serveur de documents               |                 | DeskTopBinder  |                 | Serveur de documents Web                    |   |   |   |
|--------------------------------|---|---------------------|---|-----------------------|---|----------------------|---|----------------------------|---|--------------|---|------------------------------------|-----------------|--|-----------------|---|---|---|---|
|                                |   | Imprimer            |   |                       |   |                      |   |                            |   |              |   |                                    |                 |  |                 |   |   |   |   |
| Mode antérieur à la sélection  |   | Opérations de copie |   | Opérations de copie   |   | Réception de données |   | Opérations de numérisation |   | Numérisation |   | Opérations du Serveur de documents |                 | Numérisation d'un document qui doit être enregistré dans le Serveur de documents |                 | Impression à partir du Serveur de documents |   | Impression à partir du Serveur de documents |   |
|                                |   | Impression          |   |                       |   |                      |   |                            |   |              |   |                                    |                 |  |                 |   |   |   |   |
| Serveur de documents           | Impression à partir du Serveur de documents | ●                   | △ | △                     | ○ | ○                    | △ | △                          | △ | △            | △ | △                                  | △ <sup>u5</sup> | △ <sup>u5</sup>  | △ <sup>u5</sup> | △   | △ | △   | △ |
|                                |   | △                   | △ | △                     | ○ | ○                    | △ | △                          | △ | △            | △ | △                                  | △               | △  | △               | △   | × | △   | △ |

| Mode postérieur à la sélection |            | Copie               |   | Interruption de copie |   | Impri-<br>mante      |   | Scanner                    |   | TWAIN                              |   | Serveur de documents   |   | DeskTopBinder                               |   | Serveur de documents Web                    |   |   |
|--------------------------------|------------|---------------------|---|-----------------------|---|----------------------|---|----------------------------|---|------------------------------------|---|--|---|---|---|---|---|---|
|                                |            |                     |   |                       |   | Imprimer             |   |                            |   |                                    |   |  |   |   |   |   |   |   |
| Mode antérieur à la sélection  |            | Opérations de copie |   | Opérations de copie   |   | Réception de données |   | Opérations de numérisation |   | Opérations du Serveur de documents |   | Numérisation d'un document qui doit être enregistré dans le Serveur de documents |   | Impression à partir du Serveur de documents |   | Impression à partir du Serveur de documents |   |   |
|                                |            | Agrafage            |   | Tri                   |   | Copie                |   | Impression                 |   | Numérisation                       |   | Opérations du Serveur de documents   |   | Impression à partir du Serveur de documents |   | Impression                                  |   |   |
| Serveur de documents Web       | Impression | △                   | △ | △                     | △ | △                    | △ | △                          | △ | △                                  | △ | △  | △ | △   | △ | △   | △ | × |

\*1 Les opérations simultanées sont possibles uniquement lorsque les documents du travail précédent sont tous numérisés et que la touche **[Nouv. Trav.]** s'affiche.

\*2 Vous pouvez numériser un document à condition que les documents du travail précédent aient tous été numérisés.

\*3 Pendant l'agrafage, l'impression démarre automatiquement après le travail en cours.

\*4 L'agrafage n'est pas disponible.

\*5 Les opérations simultanées sont possibles uniquement si vous appuyez sur la touche **[Nouv. Trav.]**.

 **Remarque**

- Vous ne pouvez pas utiliser l'agrafage pour plusieurs fonctions en même temps.
- Si l'appareil est en mesure d'exécuter simultanément plusieurs fonctions, indiquez la fonction qui a priorité dans "Priorité Impress.". Ce paramètre est défini en usine sur "Mode d'affichage". Pour régler la fonction Priorité à l'impression, voir le Guide de paramétrage général.
- Lorsque le finisseur 3 000 feuilles (agrafes de 50 feuilles), le finisseur 3 000 feuilles (agrafes de 100 feuilles) ou le finisseur livret est installé sur l'appareil, vous pouvez spécifier le réceptacle de sortie des documents. Voir le Guide de paramétrage général.
- Lorsque vous numérisez un original tandis qu'un travail d'impression est en cours, la vitesse globale de l'opération risque de diminuer.

# 2. Dépannage de la fonction Copieur

Ce chapitre décrit les causes probables et les solutions des problèmes liés à la fonction Copieur.

## En cas d'affichage d'un message

Cette section décrit les principaux messages de l'appareil. Si d'autres messages apparaissent, suivez les instructions qu'ils contiennent.

### Important

- Pour plus d'informations sur les messages non répertoriés, voir P.9 "En cas de difficultés à faire fonctionner l'appareil".

| Message                                      | Explication  | Solution   |
|--|--|--|
| Impossible de détecter le format original.   | L'original placé ne convient pas.  | Sélectionnez le papier manuellement plutôt qu'en mode Sélection papier auto et veillez à ne pas utiliser la fonction Réduction/Agrandissement. Voir Informations Copieur/Serveur de documents. |
| Impossible de détecter le format original.   | L'original placé ne convient pas.  | Placez l'original sur la vitre d'exposition. Voir Informations Copieur/Serveur de documents.   |
| Impossible de détecter le format original.   | L'original n'est pas placé.  | Placez vos originaux.  |
| Vérifier l'orientation de l'original.        | L'original n'est pas placé dans l'orientation qui convient.                                      | Modifiez l'orientation de l'original.  |
| Vérifier le format du papier.                | Le format de papier défini est incorrect.  | Si vous appuyez sur la touche <b>【Départ】</b> , la copie commence sur le papier sélectionné.   |
| Tri avec rotation impossible pour ce format. | Un format de papier pour lequel l'option Tri avec rotation n'est pas disponible est sélectionné. | Sélectionnez le format de papier qui convient. Voir Informations Copieur/Serveur de documents.   |

| Message                                | Explication   | Solution  |
|--|---|---|
| Perforation impossible pour ce format. | La fonction Perforation ne peut pas être utilisée avec le format de papier sélectionné. | <p>Les formats de papier suivants sont disponibles en mode Perforation :</p> <ul style="list-style-type: none"> <li>• 2 trous :<br/>A3, B4, A4, B5, A5, B6, A6, 11"×17", 11"×15", 11"×14", 10"×15", 10"×14", Legal (8<sup>1</sup>/<sub>2</sub>"×14"), Letter (8<sup>1</sup>/<sub>2</sub>"×11"), Half Letter (5<sup>1</sup>/<sub>2</sub>"×8<sup>1</sup>/<sub>2</sub>"), Executive (7<sup>1</sup>/<sub>4</sub>"×10<sup>1</sup>/<sub>2</sub>"), F/GL (8"×13"), Foolscap (8<sup>1</sup>/<sub>2</sub>"×13"), Folio (8<sup>1</sup>/<sub>4</sub>"×13"), 8<sup>1</sup>/<sub>4</sub>"×14", 8"×10<sup>1</sup>/<sub>2</sub>", 8"×10", 8K, 16K, 210×340, 210×182, 210×170. Sélectionnez un de ces formats.</li> <li>• 3 trous :<br/>A3, B4, A4, B5, 11"×17", 11"×15", 11"×14", 10"×15", 10"×14", Letter(8<sup>1</sup>/<sub>2</sub>"×11"), Executive (7<sup>1</sup>/<sub>4</sub>"×10<sup>1</sup>/<sub>2</sub>"), 8"×10<sup>1</sup>/<sub>2</sub>", 8"×10", 8K, 16K. Sélectionnez un de ces formats.</li> <li>• 4 trous :<br/>Système métrique :<br/>A3, B4, A4, B5, 11"×17", 11"×15", 11"×14", Letter(8<sup>1</sup>/<sub>2</sub>"×11"), Executive (7<sup>1</sup>/<sub>4</sub>"×10<sup>1</sup>/<sub>2</sub>"), 8"×10<sup>1</sup>/<sub>2</sub>", 8K, 16K.<br/>Version réduite 2 × 2 :<br/>A3, B4, A4, B5, A5, B6, 11"×17", 11"×15", 11"×14", 10"×15", 10"×14", Legal(8<sup>1</sup>/<sub>2</sub>"×14"), Letter(8<sup>1</sup>/<sub>2</sub>"×11"), Half Letter (5<sup>1</sup>/<sub>2</sub>"×8<sup>1</sup>/<sub>2</sub>"), Executive (7<sup>1</sup>/<sub>4</sub>"×10<sup>1</sup>/<sub>2</sub>"), F/GL (8"×13"), Foolscap (8<sup>1</sup>/<sub>2</sub>"×13"), Folio (8<sup>1</sup>/<sub>4</sub>"×13"), 8<sup>1</sup>/<sub>4</sub>"×14", 8"×10<sup>1</sup>/<sub>2</sub>", 8"×10", 8K, 16K, 210×340, 210×182, 210×170. Sélectionnez un de ces formats.</li> </ul> |
| Capacité d'agrafage dépassée.          | Le nombre de feuilles par jeu dépasse la capacité d'agrafage.                           | Vérifiez la capacité d'agrafage. Voir Informations Copieur/Serveur de documents.  |

| Message   | Explication   | Solution  |
|---|---|---|
| Agrafage impossible pour ce format.   | La fonction Agrafage ne peut pas être utilisée avec le format de papier sélectionné.  | Sélectionnez un format de papier compatible avec le mode Agrafage. Voir Informations Copieur/Serveur de documents.  |
| Recto/Verso impossible pour ce format papier.   | Un format de papier non disponible en mode Recto/Verso a été choisi.  | Seuls les formats de papier suivants sont disponibles en mode Recto/Verso : A3☐, B4☐, A4☐☐, B5☐☐, A5☐☐, 11"×17"☐, 11"×15"☐, 11"×14"☐, 10"×15"☐, 10"×14"☐, Legal (8 <sup>1</sup> / <sub>2</sub> "×14")☐, Letter (8 <sup>1</sup> / <sub>2</sub> "×11")☐☐, Half Letter (5 <sup>1</sup> / <sub>2</sub> "×8 <sup>1</sup> / <sub>2</sub> ")☐☐, Executive (7 <sup>1</sup> / <sub>4</sub> "×10 <sup>1</sup> / <sub>2</sub> ")☐, F/GL (8"×13")☐, Foolscap (8 <sup>1</sup> / <sub>2</sub> "×13")☐, Folio (8 <sup>1</sup> / <sub>4</sub> "×13")☐, 8 <sup>1</sup> / <sub>4</sub> "×14"☐, 8"×10 <sup>1</sup> / <sub>2</sub> "☐, 8"×10"☐, 8K☐, 16K☐☐. Sélectionnez un de ces formats. |
| Le nombre max. d'exemplaires est . nn.<br>(n désigne un chiffre.)   | Le nombre de copies dépasse la quantité maximale de copies.   | Vous pouvez modifier la valeur de la quantité maximale de copies. Voir le Guide de paramétrage général.   |
| Le fichier en cours d'enregistrement a dépassé le nombre max. de pages par fichier. La copie va être arrêtée. | Les originaux numérisés possèdent trop de pages pour être stockés dans un seul document.  | Appuyez sur <b>[Sortie]</b> , puis recommencez l'opération avec un nombre approprié de pages.   |
| Le mode Magazine ou Livret n'est pas disponible à cause du mode images mixtes.                                | Vous avez sélectionné la fonction Livret ou Magazine pour des originaux numérisés à l'aide de fonctions différentes (Copieur et Imprimante, par exemple). | Assurez-vous que les originaux de la fonction Livret ou Magazine utilisent le même mode de numérisation.  |
| Orig. numérisé par une autre fonct°. Patience.  | La fonction Serveur de documents ou Scanner est en cours d'utilisation.   | Pour annuler le travail en cours, appuyez sur <b>[Sortie]</b> , puis sur la touche <b>[Serveur de documents]</b> ou <b>[Scanner]</b> . Appuyez ensuite sur la touche <b>[Effacement/Stop]</b> . Lorsque le message "La touche Effacer / Arrêter a été sélectionnée. Arrêter la numérisation ?" s'affiche, appuyez sur <b>[Annuler]</b> .  |

| Message  | Explication   | Solution   |
|--|---|--|
| Vous ne possédez pas les droits pour utiliser cette fonction.  | Ce code utilisateur n'est pas autorisé pour utiliser la fonction sélectionnée.  | Contactez l'administrateur.  |
| Vous ne possédez pas les droits pour utiliser cette fonction.  | Ce code utilisateur n'est pas autorisé pour utiliser la fonction sélectionnée.  | Si le message continue de s'afficher et que vous ne pouvez pas passer à un autre écran, appuyez sur la touche <b>[Économie d'énergie]</b> . Assurez-vous que l'écran s'éteint et appuyez à nouveau sur la touche <b>[Économie d'énergie]</b> . L'écran de saisie du code utilisateur s'affiche à nouveau. Lorsque vous imprimez au moyen des fonctions Copieur ou Imprimante, appuyez à nouveau sur la touche <b>[Économie d'énergie]</b> seulement lorsque l'impression est terminée. |
| Echec de l'authentification.   | Le nom d'utilisateur ou le mot de passe saisis ne sont pas corrects.  | Demandez à l'administrateur utilisateur un nom d'utilisateur et un mot de passe corrects.  |
| Echec de l'authentification.   | L'appareil ne peut pas effectuer une authentification.  | Contactez l'administrateur.  |
| Les fichiers sélectionnés contiennent des fichiers sans privilèges d'accès. Seuls les fichiers avec privilèges seront supprimés. | Vous avez essayé de supprimer des fichiers sans disposer des autorisations nécessaires.   | Seule la personne ayant créé le fichier peut le supprimer. Pour supprimer un fichier sans disposer de l'autorisation nécessaire, contactez cette personne.   |
| Patience...  | La liste des destinataires est en cours de mise à jour à partir du réseau à l'aide de SmartDeviceMonitor for Admin. En fonction du nombre de destinataires à mettre à jour, il peut s'écouler un certain temps avant la reprise des opérations. L'utilisation de l'appareil s'avère impossible tant que ce message est affiché. | Attendez que le message disparaisse. Ne mettez pas l'appareil hors tension tant que ce message est affiché.  |

## ❖ Kit duo

| Message  | Explication   | Solution  |
|--|---|---|
| Connexion au copieur secondaire impossible. Vérifier l'état du copieur secondaire. | <ul style="list-style-type: none"> <li>Le voyant <b>!</b> est allumé.</li> <li>Le disque dur du copieur secondaire ne fonctionne pas correctement.</li> </ul> | Appuyez sur <b>[Sortie]</b> sur l'appareil principal et suivez les instructions affichées à l'écran.  |
| Impres° imposs. sur cop. second. Vérifier l'état du cop. second.                   | Un incident papier s'est produit sur le copieur secondaire ou il manque du toner ou d'autres consommables.  | Suivez les instructions qui apparaissent à l'écran. Pour plus d'informations, voir P.89 "Ajout de toner", P.97 "Retrait de papier coincé" et P.109 "Retrait des agrafes bloquées".<br>Si l'écran du copieur secondaire indique qu'un capot est ouvert, suivez les instructions qui s'affichent à l'écran. |
| Impres° imposs. sur cop. second. Vérifier l'état du cop. second.                   | Le menu Outils utilisateur du copieur secondaire est ouvert.  | Appuyez sur la touche <b>[Outils utilisateur]</b> pour fermer le menu.  |
| Le copieur secondaire est en mode Interruption.                                    | Le copieur secondaire est en mode Interruption.   | Appuyez sur la touche <b>[Interruption]</b> du copieur secondaire pour quitter le mode Interruption.  |
| Les paramètres papier du copieur secondaire sont différents.                       | Le type de papier et les paramètres du magasin des deux appareils ne correspondent pas.   | Définissez les mêmes paramètres sur les deux appareils.   |
| Les param. de couverture du cop. second. sont différents. de ceux du cop. ppal.    | Les paramètres de couverture des deux appareils ne correspondent pas.   | Définissez les mêmes paramètres sur les deux appareils.   |
| Les param. d'intercal. du cop. second. sont différents de ceux du cop. ppal.       | Les paramètres d'intercalaire des deux appareils ne correspondent pas.  | Définissez les mêmes paramètres sur les deux appareils.   |
| Paramètres page interfol. copieur secondaire différents du cop. ppal.              | Les paramètres d'interfoliage des deux appareils ne correspondent pas.  | Définissez les mêmes paramètres sur les deux appareils.   |

| Message  | Explication   | Solution   |
|--|---|--|
| Mêmes pa-<br>ram.pap.requis pr<br>copieur secondai-<br>re pr utiliser ce<br>mag.                   | Les paramètres du maga-<br>sin papier des deux appa-<br>reils ne correspondent<br>pas.                              | Définissez les mêmes paramètres sur<br>les deux appareils. |
| Pas de données<br>tampon pour le<br>copieur secondai-<br>re.                                       | Les données tampon du<br>copieur secondaire ont<br>été supprimées.  | Reprogrammez le tampon du copieur<br>secondaire.           |
| Impres° imposs.<br>sur cop. second.<br>Le cop. second.<br>va être déconnec-<br>té.                 | Le copieur secondaire a<br>été arrêté en raison d'une<br>panne de courant ou<br>d'une erreur de commu-<br>nication. | Continuez la copie à partir de l'appareil<br>principal.    |
| Le pliage en Z<br>n'est dispo. que<br>lorsque le mode<br>Tri est sélect.<br>en connex° Kit<br>Duo. | Le mode Tri n'a pas été<br>sélectionné avec le pliage<br>en Z.  | Sélectionnez la fonction Tri.                              |

### Référence

P.9 "En cas de difficultés à faire fonctionner l'appareil"

# Affichage en mode Kit duo

Cette section donne des informations sur l'affichage en mode Kit duo.

| Problème                      | Explication  | Solution   |
|-------------------------------|--|--|
| [Kit Duo] ne s'affiche pas    | Le copieur secondaire est hors tension.  | Activez l'interrupteur principal d'alimentation du copieur secondaire.                               |
| [Kit Duo] ne s'affiche pas    | Les fonctions non disponibles en mode Kit duo sont sélectionnées sur l'appareil principal (comme l'enregistrement ou la copie de la première page d'un document dans le Serveur de documents). | Annulez les fonctions sélectionnées sur l'appareil principal.  |
| [Kit Duo] ne s'affiche pas    | L'appareil principal est en mode Interruption.   | Appuyez sur la touche <b>[Interruption]</b> du copieur secondaire pour quitter le mode Interruption. |
| [Kit Duo] ne s'affiche pas    | Le paramètre <b>[Touche de connexion Kit Duo]</b> est désactivé.   | Sélectionnez <b>[Afficher]</b> pour le paramètre <b>[Touche de connexion Kit Duo]</b> .              |
| [Kit Duo] ne s'affiche pas    | Le câble qui relie les deux appareils est endommagé.   | Contactez l'assistance technique.  |
| [Kit Duo] ne s'affiche pas    | Le voyant <b>!</b> est allumé.   | Suivez les instructions qui apparaissent à l'écran.  |
| [Kit Duo] n'est pas très net. | Des fonctions ne pouvant pas être utilisées en mode Kit duo ont été définies.  | Appuyez sur <b>[Effacer modes]</b> pour annuler les paramètres.                                      |

## En cas d'annulation du Kit duo

Cette section décrit les causes de l'annulation du Kit duo et leurs solutions.

| Problème  | Explication  | Solution   |
|---|--|--|
| L'appareil annule le Kit duo.                                     | L'alimentation principale de l'appareil principal a été coupée ou l'interrupteur de fonctionnement a été actionné. | Mettez le copieur secondaire sous tension ou appuyez sur l'interrupteur de fonctionnement, puis appuyez sur <b>[Kit Duo]</b> .   |
| L'appareil annule le Kit duo.                                     | Le copieur secondaire est hors tension.  | Un message vous demandant de vérifier le copieur secondaire s'affiche à l'écran de l'appareil principal. Appuyez sur <b>[Annuler]</b> pour annuler les paramètres du mode Kit Duo. Mettez le copieur secondaire sous tension, appuyez sur <b>[Kit Duo]</b> et redéfinissez les paramètres. |
| L'appareil annule le Kit duo.                                     | Le paramètre Horloge hebdomadaire est entré en vigueur sur l'appareil principal.                                   | Appuyez sur l'interrupteur de fonctionnement de l'appareil principal, puis appuyez sur <b>[Kit Duo]</b> .  |
| Un message d'erreur indique que l'appareil principal est en panne | Le voyant <b>!</b> est allumé.   | La copie est impossible. Suivez les instructions qui apparaissent à l'écran.   |

# En cas de problème pour sortir du mode Kit duo

Cette section décrit les causes de l'impossibilité de quitter le mode Kit duo et leurs solutions.

| Problème   | Explication   | Solution  |
|--|---|---|
| Rien ne se produit après avoir appuyé sur <b>[Kit Duo]</b> . | Une opération de numérisation est en cours.   | Appuyez sur la touche <b>[Effacement/Stop]</b> de l'appareil principal, puis appuyez sur <b>[Arrêter]</b> .   |
| Rien ne se produit après avoir appuyé sur <b>[Kit Duo]</b> . | Une opération de copie est en cours.  | Appuyez sur la touche <b>[Effacement/Stop]</b> de l'appareil principal, puis appuyez sur <b>[Arrêter]</b> .   |
| Rien ne se produit après avoir appuyé sur <b>[Kit Duo]</b> . | Un incident papier est survenu sur l'appareil principal ou le copieur secondaire.                           | Suivez les instructions qui apparaissent à l'écran.<br>Pour plus d'informations, voir P.97 "Retrait de papier coincé" et P.109 "Retrait des agrafes bloquées".<br>Si l'écran du copieur secondaire indique qu'un capot est ouvert, suivez les instructions qui s'affichent à l'écran. |
| Rien ne se produit après avoir appuyé sur <b>[Kit Duo]</b> . | Un incident papier est survenu sur l'appareil principal ou le copieur secondaire.                           | Pour annuler le mode Kit duo, appuyez sur la touche <b>[Effacement/Stop]</b> de l'appareil principal, puis appuyez sur <b>[Arrêter]</b> .   |
| Rien ne se produit après avoir appuyé sur <b>[Kit Duo]</b> . | Un incident papier s'est produit sur un des deux appareils, ou il manque du toner ou d'autres consommables. | Suivez les instructions qui apparaissent à l'écran.<br>Pour plus d'informations, voir P.77 "Chargement du papier", P.89 "Ajout de toner" et P.97 "Retrait de papier coincé".  |
| Rien ne se produit après avoir appuyé sur <b>[Kit Duo]</b> . | Un incident papier s'est produit sur un des deux appareils, ou il manque du toner ou d'autres consommables. | Pour annuler le mode Kit duo, appuyez sur la touche <b>[Effacement/Stop]</b> de l'appareil principal, puis appuyez sur <b>[Arrêter]</b> .   |
| Rien ne se produit après avoir appuyé sur <b>[Kit Duo]</b> . | Un incident papier s'est produit pendant l'agrafage.  | Retirez le papier coincé.<br>Pour plus d'informations, voir P.109 "Retrait des agrafes bloquées".<br>Pour annuler le mode Kit duo, appuyez sur la touche <b>[Effacement/Stop]</b> de l'appareil principal, puis appuyez sur <b>[Arrêter]</b> .  |

## En cas de problème pour réaliser des copies nettes

Cette section présente les causes des problèmes de copies non nettes et leurs solutions.

2

| Problème   | Explication   | Solution  |
|--|---|---|
| Les copies sont maculées.  | La densité de l'image est trop élevée   | Réglez la densité de l'image. Voir Informations Copieur/Serveur de documents.   |
| Les copies sont maculées.  | La fonction Densité image auto n'est pas sélectionnée.  | Réglez la densité automatique Voir Informations Copieur/Serveur de documents.   |
| Le verso de l'original est copié.  | La densité de l'image est trop élevée   | Réglez la densité de l'image. Voir Informations Copieur/Serveur de documents.   |
| Le verso de l'original est copié.  | La fonction Densité image auto n'est pas sélectionnée.  | Réglez la densité automatique Voir Informations Copieur/Serveur de documents.   |
| Une ombre apparaît sur les copies si vous utilisez des originaux collés. | La densité de l'image est trop élevée   | Réglez la densité de l'image. Voir Informations Copieur/Serveur de documents.<br>Modifiez l'orientation de l'original.<br>Placez du ruban invisible sur la partie collée. |
| La même zone de copie est maculée à chaque réalisation de copies.        | La vitre d'exposition, la vitre du scanner ou le chargeur automatique de documents est sale.  | Nettoyez-les. Voir P.121 "Maintenance de l'appareil".   |
| La même zone de copie est maculée à chaque réalisation de copies.        | <b>[Sélect. type d'original]</b> est défini sur <b>[Texte/Photo]</b> et vous avez chargé un original dont le texte et les photographies sont difficilement différenciables. | Appuyez sur <b>[Autres]</b> , sélectionnez <b>[Copie de copie]</b> , puis lancez la copie. Voir Informations Copieur/Serveur de documents.                                |
| Les copies sont trop claires.  | La densité de l'image est trop faible.  | Réglez la densité de l'image. Voir Informations Copieur/Serveur de documents.   |
| Les copies sont trop claires.  | Lorsque vous utilisez du papier humide ou à gros grains, les copies risquent d'être claires.  | Utilisez le papier recommandé Voir A propos de cet appareil.<br>Contactez l'assistance technique.   |
| Les copies sont trop claires.  | La cartouche de toner est presque vide.   | Ajoutez du toner. Voir P.89 "Ajout de toner".   |

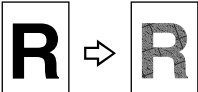
| Problème   | Explication  | Solution  |
|--|--|---|
| Les copies sont trop claires.  | Le papier est humide.  | Veillez à utiliser du papier stocké dans les conditions de température et d'humidité recommandées. Voir A propos de cet appareil.   |
| Une ou plusieurs parties des images ne sont pas copiées.   | L'original n'est pas placé correctement.   | Positionnez correctement les originaux. Voir Informations Copieur / Serveur de documents.   |
| Une ou plusieurs parties des images ne sont pas copiées.   | Le format de papier approprié n'est pas sélectionné.   | Sélectionnez le format de papier qui convient.  |
| Les images ne s'affichent que partiellement.   | Le papier est humide.  | Veillez à utiliser du papier stocké dans les conditions de température et d'humidité recommandées. Voir A propos de cet appareil.   |
| Des lignes noires sont visibles.   | La vitre d'exposition ou la vitre du scanner est sale.   | Nettoyez-les. Voir P.121 "Maintenance de l'appareil".   |
| Des lignes blanches sont visibles.   | La vitre d'exposition ou la vitre du scanner est sale.   | Nettoyez-les. Voir P.121 "Maintenance de l'appareil".   |
| Des lignes blanches sont visibles.   | Si le voyant  clignote, le toner commence à diminuer. | Ajoutez du toner. Voir P.89 "Ajout de toner".   |
| Les copies sont vierges.   | L'original n'est pas placé correctement.   | Si vous utilisez la vitre d'exposition, placez les originaux face imprimée vers le bas. Si vous utilisez le chargeur automatique de documents, placez-les face imprimée vers le haut.   |
| Un effet moiré se produit sur les copies.<br> | L'original comporte une image avec un motif en pointillés ou de nombreuses lignes.   | Inclinez légèrement l'original sur la vitre d'exposition.   |
| Des points noirs sont visibles sur la copie d'une impression photographique.   | En raison d'une forte humidité, l'épreuve photographique a collé à la vitre d'exposition.  | Placez l'épreuve sur la vitre d'exposition de l'une des manières suivantes : <ul style="list-style-type: none"> <li>Placez un transparent pour rétro-projecteur sur la vitre d'exposition, puis placez l'épreuve sur le transparent.</li> <li>Placez l'épreuve sur la vitre d'exposition, puis placez deux ou trois feuilles de papier blanc au-dessus. Laissez le capot de la vitre d'exposition ou du chargeur automatique de documents ouvert pendant la copie.</li> </ul> |

## En cas d'impossibilité à réaliser les copies comme vous le souhaitez

Cette section présente les causes des problèmes de copies non nettes et leurs solutions.



2

### ❖ Mode de base

| Problème                         | Explication   | Solution   |
|----------------------------------|---|--|
| Incidents papier fréquents.      | Le nombre de feuilles chargées dépasse la capacité de l'appareil. | Chargez du papier jusqu'à la hauteur des repères de limite supérieure des guides latéraux du magasin de papier ou du Bypass. Voir A propos de cet appareil.      |
| Incidents papier fréquents.      | Le papier est humide.   | Veillez à utiliser du papier stocké dans les conditions de température et d'humidité recommandées. Voir A propos de cet appareil.                                |
| Incidents papier fréquents.      | Le papier est trop épais ou trop fin.                             | Utilisez le papier recommandé. Voir A propos de cet appareil.  |
| Incidents papier fréquents.      | La copie papier est froissée ou a été pliée.                      | Utilisez le papier recommandé. Veillez à utiliser du papier stocké dans les conditions de température et d'humidité recommandées. Voir A propos de cet appareil. |
| Incidents papier fréquents.      | Le papier actuellement utilisé a déjà été imprimé.                | Utilisez le papier recommandé. N'employez pas de papier déjà imprimé ou copié. Voir A propos de cet appareil.  |
| Le papier de copie se froisse.   | Le papier est humide.   | Veillez à utiliser du papier stocké dans les conditions de température et d'humidité recommandées. Voir A propos de cet appareil.                                |
| Le papier de copie se froisse.   | Le papier est trop fin.   | Utilisez le papier recommandé. Voir A propos de cet appareil.  |
| Les copies ne sont pas agrafées. | Des agrafes sont coincées dans l'agrafeuse.                       | Retirez les agrafes coincées. Voir P.109 "Retrait des agrafes bloquées".   |
| Les copies ne sont pas agrafées. | Le nombre de copies dépasse la capacité de l'agrafeuse.           | Vérifiez la capacité d'agrafage. Voir Informations Copieur/Serveur de documents.   |
| Les copies ne sont pas agrafées. | Le papier de copie est recourbé.                                  | Retournez la copie dans le magasin.  |
| Les agrafes sont mal placées.    | Les originaux ne sont pas correctement placés.                    | Vérifiez l'emplacement qui convient pour les originaux. Voir Informations Copieur/Serveur de documents.  |

| Problème  | Explication  | Solution   |
|---|--|--|
| Vous ne pouvez pas combiner plusieurs fonctions.                            | Il est impossible d'utiliser simultanément des fonctions sélectionnées.  | Vérifiez la combinaison de fonctions et redéfinissez les paramètres. Voir Informations Copieur/Serveur de documents. |
| Pendant le tri, les pages sont divisées en deux piles.                      | La mémoire était saturée au cours du tri et les pages ont été éjectées en deux piles.  | Vous pouvez interrompre la copie lorsque la mémoire est saturée. Voir le Guide de paramétrage général.               |
| Le papier ne sort pas lors de l'impression avec agrafage.                   | Si vous interrompez l'impression alors que vous utilisez la fonction d'agrafage, il est possible que le papier non agrafé durant l'impression reste dans l'unité d'agrafage. | Appuyez sur la touche <b>[Effacer modes]</b> et annulez les paramètres de copie, y compris pour l'agrafage.          |
| La copie est grisée ou un motif de texte s'affiche sur le fond de la copie. | Vous avez copié un document protégé contre la copie. La copie n'est pas autorisée.   | Vérifiez le document. Voir Informations Imprimante.  |
| Les images sont imprimées en biais.   | Les guides latéraux du magasin d'alimentation ne sont pas verrouillés.   | Assurez-vous que les guides latéraux sont verrouillés. Voir P.84 "Changement de format du papier".                   |
| Les images sont imprimées en biais.   | Le papier n'est pas correctement aligné lors du chargement.  | Chargez le papier correctement. Voir P.77 "Chargement du papier".  |

### ❖ Mode d'édition

| Problème  | Explication  | Solution   |
|---|--|--|
| En mode Copies doubles, certaines parties de l'original ne sont pas copiées.                | La combinaison de l'original et du papier de copie est incorrecte. | Sélectionnez A3  pour les originaux A4  et A4 pour les originaux A5. |
| En mode Bords, Centre ou Centre/Bords, certaines parties de l'original ne sont pas copiées. | La marge effacée définie est trop importante.                      | Réduisez-la (choisissez une valeur comprise entre 2 et 99 mm) (0,1" - 3,9"). Voir le Guide de paramétrage général.   |
| En mode Bords, Centre ou Centre/Bords, certaines parties de l'original ne sont pas copiées. | Les originaux ne sont pas numérisés correctement.                  | Placez convenablement les originaux.   |
| En mode Ajustement de la marge, certaines parties de l'original ne sont pas copiées.        | La marge effacée définie est trop importante.                      | Définissez une marge plus étroite avec Outils utilisateurs. Vous pouvez choisir une marge comprise entre 0 et 30 mm (0" - 1,2"). Voir le Guide de paramétrage général.   |

| Problème   | Explication   | Solution   |
|--|---|--|
| En mode Ajustement de la marge, certaines parties de l'original ne sont pas copiées. | L'espace réservé à la marge sur le côté opposé à la reliure est trop petit.   | Définissez une marge plus étroite avec Outils utilisateurs. Vous pouvez choisir une marge comprise entre 0 et 30 mm (0" -1,2").<br>Voir le Guide de paramétrage général. |
| En mode Répétition image, l'image de l'original n'est pas répétée.                   | Le format du papier de copie sélectionné est identique à celui des originaux ou le rapport de reproduction sélectionné n'est pas correct. | Sélectionnez du papier de copie plus grand que les originaux ou choisissez un rapport de reproduction adapté.  |

## ❖ Tampon

| Problème                               | Explication                             | Solution   |
|--|---|--|
| L'emplacement du tampon est incorrect. | L'orientation du papier est incorrecte. | Vérifiez l'orientation du papier et l'emplacement du tampon. |

## ❖ Mode combiné

| Problème  | Explication  | Solution  |
|---|--|---|
| Vous ne parvenez pas à réaliser un livre, en mode Livret ou Magazine, en pliant les copies. | Vous avez sélectionné un paramètre ("Ouverture gauche" ou "Ouverture droite") qui ne correspond pas à l'orientation des originaux. | Modifiez le paramètre. Voir le Guide de paramétrage général.  |
| En mode Combiné, certaines parties de l'image ne sont pas copiées.                          | Vous avez sélectionné un rapport de reproduction ne correspondant pas au format des originaux et du papier de copie.               | Lorsque vous spécifiez un rapport de reproduction en mode Sélection papier manuelle, assurez-vous qu'il correspond aux originaux et au papier de copie. Sélectionnez le rapport de reproduction correct avant d'utiliser la fonction Combiné. |
| L'ordre des copies est incorrect.   | Vous n'avez pas chargé les originaux dans l'ordre.   | Lorsque vous introduisez une pile d'originaux dans le chargeur automatique de documents, la dernière page doit se trouver au fond.<br>Si un original est placé sur la vitre d'exposition, commencez par la première page à copier.            |

## ❖ Recto/Verso

| Problème  | Explication  | Solution  |
|---|--|---|
| Impression impossible en mode Recto/Verso.  | Vous avez chargé du papier dans le Bypass.   | Retirez le papier du Bypass. Chargez le papier dans un autre magasin.   |
| Impression impossible en mode Recto/Verso.  | Vous avez chargé du papier d'un grammage supérieur à 110 g/m <sup>2</sup> .  | Remplacez le papier.  |
| Impression impossible en mode Recto/Verso.  | Vous avez sélectionné un magasin pour lequel le paramètre <b>[Copie recto]</b> est défini dans <b>[Paramètres mag.]</b> sous <b>[Paramètres système]</b> . | Définissez le magasin <b>[Copie R/V]</b> dans <b>[Paramètres mag.]</b> sous <b>[Paramètres système]</b> . Voir le Guide de paramétrage général.   |
| L'ordre des copies est incorrect.   | Vous n'avez pas chargé les originaux dans l'ordre.   | Lorsque vous introduisez une pile d'originaux dans le chargeur automatique de documents, la dernière page doit se trouver au fond.<br><br>Si un original est placé sur la vitre d'exposition, commencez par la première page à copier.<br><br>De plus, choisissez <b>[Face imprimée dessous]</b> dans <b>[Méthode ejection à partir de la vitre d'expo.]</b> , <b>[Entrée/Sortie]</b> sous <b>[F° Copieur/Serv. doc.]</b> . Voir Informations Copieur/Serveur de documents. |
| Lorsque vous utilisez la fonction Recto/Verso, la copie est réalisée de haut en bas, même si vous avez sélectionné <b>[Normale]</b> . | L'orientation des originaux est incorrecte.  | Placez l'original dans l'orientation qui convient. Voir Informations Copieur/Serveur de documents.  |

## ❖ Kit duo

| Problème   | Explication  | Solution   |
|--|--|--|
| Vous ne pouvez ni agraffer, ni perforer, ni effectuer un pliage en Z.                            | L'unité installée en option sur l'appareil principal et le copieur secondaire n'est pas identique. | Appuyez sur <b>[Kit Duo]</b> pour quitter le mode Kit Duo.         |
| Vous obtenez des résultats différents à partir de l'appareil principal et du copieur secondaire. | Le paramètre Qualité copie choisi sur les appareils est différent.                                 | Définissez le même paramètre Qualité copie sur les deux appareils. |

## Saturation de la mémoire

Cette section présente les causes possibles des problèmes liés à la saturation de la mémoire et leurs solutions.

| Message   | Explication   | Solution   |
|---|---|--|
| Mémoire pleine.<br>nn originaux ont été numérisés.<br>Appuyer sur [Imprimer] pour copier les originaux numérisés. Ne pas retirer les originaux restants.<br>"n" désigne un nombre variable dans le message. | Le nombre d'originaux numérisés est supérieur au nombre de pages pouvant être mémorisées dans l'appareil.   | Appuyez sur <b>[Imprimer]</b> pour copier les originaux numérisés et annuler les données de numérisation. Appuyez sur <b>[Arrêter]</b> pour annuler les données de numérisation sans copier les originaux. |
| Appuyer sur [Reprendre] pour numériser et copier les originaux restants.  | L'appareil vérifie si les originaux restants doivent être copiés une fois les originaux numérisés imprimés. | Pour poursuivre la copie, retirez toutes les copies, puis appuyez sur <b>[Reprendre impression]</b> . Pour interrompre la copie, appuyez sur <b>[Arrêter]</b> .  |

### ❖ Kit duo

| Message   | Explication   | Solution  |
|---|---|---|
| Mém. du cop. second. saturée.<br>Cop. second. va être déconnecté. | La quantité de données dépasse la capacité du copieur secondaire. | Poursuivez l'impression sur l'appareil principal. |

### Remarque

- Si vous activez **[Mémoire pleine réinit. numérisation auto] ([ON])** dans les Outils utilisateur, même si la mémoire arrive à saturation, le message de dépassement de la capacité mémoire ne s'affiche pas. Le copieur effectue d'abord les copies des originaux numérisés, puis continue automatiquement à numériser et à copier les originaux restants. Dans ce cas, les pages triées en sortie ne seront pas dans l'ordre. Voir le Guide de paramétrage général.

# 3. Dépannage de la fonction Imprimante

Ce chapitre décrit les causes probables et les solutions des problèmes liés à la fonction Imprimante.

## En cas d'affichage d'un message pendant l'installation du pilote d'impression

Cette section décrit la procédure à suivre lorsqu'un message s'affiche au cours de l'installation d'un pilote d'impression.

Les procédures suivantes s'appliquent lorsqu'un message s'affiche au cours de l'installation du pilote d'impression. Le message numéro 58 ou 34 indique que le pilote d'impression ne peut pas être installé à l'aide de la fonction Auto Run. Installez le pilote d'impression à l'aide de **[Ajouter une imprimante]** ou **[Installer une imprimante]**.

---

### Windows 95/98/Me

---

Cette section décrit la procédure à suivre sous Windows 95/98/Me.

- 1** Dans le menu **[Départ]**, pointez sur **[Paramètres]**, puis cliquez sur **[Imprimantes]**.
- 2** Cliquez deux fois sur l'icône **Ajout d'imprimante**.
- 3** Suivez les instructions données par l'Assistant **Ajout d'imprimante**.

Si le lecteur de CD-ROM correspond à la lettre D, les fichiers source du pilote d'impression sont stockés à l'emplacement suivant :

- RPCS ("Printer Driver and Utilities" CD-ROM)  
D:\DRIVERS\RPCS\WIN9X\_ME\Langue\DISK1
- PCL 5e ("Printer Driver and Utilities" CD-ROM)  
D:\DRIVERS\PCL5E\WIN9X\_ME\Langue\DISK1
- PCL 6 ("Printer Driver and Utilities" CD-ROM)  
D:\DRIVERS\PCL6\WIN9X\_ME\Langue\DISK1
- PostScript 3 ("Scanner Driver and Utilities" CD-ROM)  
D:\DRIVERS\PS\WIN9X\_ME\Langue\DISK1

Si le programme d'installation démarre, cliquez sur **[Annuler]** pour le quitter.

---

## Windows 2000

---

Cette section décrit la procédure à suivre sous Windows 2000.

- 1** Dans le menu [Départ], pointez sur [Paramètres], puis cliquez sur [Imprimantes].
- 2** Cliquez deux fois sur l'icône Ajout d'imprimante.
- 3** Suivez les instructions données par l'Assistant Ajout d'imprimante.

Si le lecteur de CD-ROM correspond à la lettre D, les fichiers source du pilote d'impression sont stockés à l'emplacement suivant :

- RPCS ("Printer Driver and Utilities" CD-ROM)  
D:\DRIVERS\RPCS\WIN2K\_XP\Langue\DISK1
- PCL 5e ("Printer Driver and Utilities" CD-ROM)  
D:\DRIVERS\PCL5E\WIN2K\_XP\Langue\DISK1
- PCL 6 ("Printer Driver and Utilities" CD-ROM)  
D:\DRIVERS\PCL6\WIN2K\_XP\Langue\DISK1
- PostScript 3 ("Scanner Driver and Utilities" CD-ROM)  
D:\DRIVERS\PS\WIN2K\_XP\Langue\DISK1

Si le programme d'installation démarre, cliquez sur [Annuler] pour le quitter.

---

## Windows XP, Windows Server 2003

---

Cette section décrit la procédure à suivre sous Windows XP ou Windows Server 2003.

- 1** Dans le menu [Départ], cliquez sur [Imprimantes et télécopieurs].
- 2** Cliquez sur [Ajouter une imprimante].
- 3** Suivez les instructions données par l'Assistant Ajout d'imprimante.

Si le lecteur de CD-ROM correspond à la lettre D, les fichiers source du pilote d'impression sont stockés à l'emplacement suivant :

- RPCS ("Printer Driver and Utilities" CD-ROM)  
D:\DRIVERS\RPCS\WIN2K\_XP\Langue\DISK1
- PCL 5e ("Printer Driver and Utilities" CD-ROM)  
D:\DRIVERS\PCL5E\WIN2K\_XP\Langue\DISK1
- PCL 6 ("Printer Driver and Utilities" CD-ROM)  
D:\DRIVERS\PCL6\WIN2K\_XP\Langue\DISK1
- PostScript 3 ("Scanner Driver and Utilities" CD-ROM)  
D:\DRIVERS\PS\WIN2K\_XP\Langue\DISK1

Si le programme d'installation démarre, cliquez sur [Annuler] pour le quitter.

## Windows NT 4.0

---

Cette section décrit la procédure à suivre sous Windows 4.0.

- 1** Dans le menu [Départ], pointez sur [Paramètres], puis cliquez sur [Imprimantes].
- 2** Cliquez deux fois sur l'icône Ajout d'imprimante.
- 3** Suivez les instructions données par l'Assistant Ajout d'imprimante.

Si le lecteur de CD-ROM correspond à la lettre D, les fichiers source du pilote d'impression sont stockés à l'emplacement suivant :

- RPCS ("Printer Driver and Utilities" CD-ROM)  
D:\DRIVERS\RPCS\NT4\Langue\DISK1
- PCL 5e ("Printer Driver and Utilities" CD-ROM)  
D:\DRIVERS\PCL5E\NT4\Langue\DISK1
- PCL 6 ("Printer Driver and Utilities" CD-ROM)  
D:\DRIVERS\PCL6\NT4\Langue\DISK1
- PostScript 3 ("Scanner Driver and Utilities" CD-ROM)  
D:\DRIVERS\PS\NT4\Langue\DISK1

Si le programme d'installation démarre, cliquez sur [Annuler] pour le quitter.

## En cas d'échec de la connexion USB

Cette section décrit la manière de résoudre un problème relatif à la connexion USB.

| Problème   | Explication   | Solution   |
|--|---|--|
| L'appareil n'est pas reconnu automatiquement.                    | Le câble USB n'est pas correctement branché.  | Mettez l'appareil hors tension, rebranchez le câble USB et rallumez l'appareil.  |
| Windows a déjà défini les paramètres USB.                        | Vérifiez si l'ordinateur a identifié l'appareil comme un périphérique non pris en charge. | Ouvrez le Gestionnaire de périphériques de Windows, puis sous <b>[Contrôleurs de bus USB]</b> , supprimez tout périphérique en conflit. Les périphériques de ce type sont signalés par une icône [!] ou [?]. Prenez soin de ne pas supprimer par mégarde des périphériques nécessaires. Pour plus d'informations, voir l'aide de Windows.<br><br>Sous Windows 2000 / XP ou Windows Server 2003, un périphérique comportant des erreurs s'affiche sous <b>[Contrôleurs de bus USB]</b> dans la boîte de dialogue <b>[Gestionnaire de périphériques]</b> . |
| Impossible d'établir une liaison entre l'appareil et Windows Me. | Vous devez télécharger USB Printing Support pour Windows Me.                              | Téléchargez USB Printing Support à partir du site Web du fabricant.<br><br>Recherchez le nom du modèle que vous utilisez sur le site Web et téléchargez USB Printing Support.  |

# En cas d'affichage d'un message

Cette section présente les principaux messages qui apparaissent sur l'écran LCD. Si un message non décrit dans le tableau ci-dessous s'affiche, conformez-vous aux instructions qu'il contient.

## Référence

Avant de couper l'alimentation principale, consultez le manuel A propos de cet appareil.

## Messages d'état

Cette section décrit les différents messages d'état de l'appareil.

| Message                        | Problème  |
|--------------------------------|---|
| Prêt                           | Message par défaut indiquant que l'appareil est prêt. L'appareil est prêt à être utilisé. Aucune action n'est requise.              |
| Impression en cours            | L'appareil est en cours d'impression. Veuillez patienter.   |
| Attente...                     | L'appareil attend les prochaines données à imprimer. Veuillez patienter.  |
| Hors ligne                     | L'appareil est hors ligne. Pour lancer l'impression, mettez l'appareil en ligne en appuyant sur la touche <b>[En ligne]</b> .       |
| Patience...                    | L'appareil prépare l'unité de développement. Veuillez patienter.  |
| Réinitialisation du travail... | L'appareil réinitialise le travail d'impression. Patientez jusqu'à ce que le message "Prêt" apparaisse sur l'écran LCD.             |
| Modif. des para...             | La configuration de l'appareil est en cours de modification. Veuillez patienter.  |
| Mode Hexadécimal               | En mode Hexadécimal, l'appareil reçoit les données au format hexadécimal. Éteignez l'appareil après l'impression, puis rallumez-le. |

## Messages d'alerte

Cette section décrit les différents messages d'avertissement de l'appareil.

| Message  | Explication   | Solution  |
|--|---|---|
| Connexion avec la carte sans fil impossible.<br>Eteindre la machine puis vérifier la carte./<br>Problèmes avec la carte sans fil./<br>Problèmes avec l'interface sans fil. | <ul style="list-style-type: none"> <li>L'unité d'interface IEEE 802.11b n'a pas été insérée à la mise sous tension de l'appareil ou elle a été retirée une fois l'appareil allumé.</li> <li>Les paramètres ne sont pas mis à jour bien que l'unité soit détectée ou des erreurs se sont produites au cours de l'accès à l'unité.</li> </ul> | Éteignez l'appareil et vérifiez si l'unité d'interface IEEE 802.11b est correctement insérée. Puis, rallumez l'appareil. Si le message s'affiche encore, contactez le service d'assistance technique. |
| Problèmes avec la carte IEEE 1394.   | Une erreur s'est peut être produite sur la carte IEEE 1394.   | Mettez l'appareil hors tension, puis sous tension. Si le message s'affiche encore, contactez le service d'assistance technique.   |
| Problème au niveau du disque dur.  | Une erreur est survenue sur le disque dur.  | Mettez l'appareil hors tension, puis sous tension. Si le message s'affiche encore, contactez le service d'assistance technique.   |
| Le mot de passe entré n'est pas correct.   | Le mot de passe du fichier PDF crypté n'a pas été correctement saisi.   | Saisissez le mot de passe qui convient.   |
| Pb avec USB.   | Une erreur est survenue dans l'interface USB.   | Mettez l'appareil hors tension, puis sous tension. Si le message s'affiche encore, contactez le service d'assistance technique.   |
| Problème matériel : Ethernet   | Une erreur est survenue au niveau de la carte Ethernet.   | Mettez l'appareil hors tension, puis sous tension. Si le message s'affiche encore, contactez le service d'assistance technique.   |
| Vous ne possédez pas les droits pour utiliser cette fonction.  | L'utilisation de cette fonction est limitée.  | Contactez l'administrateur.   |

| Message                                  | Explication   | Solution   |
|--|---|--|
| Echec de l'authentification.             | <ul style="list-style-type: none"> <li>Le nom d'utilisateur ou le mot de passe saisi est incorrect.</li> <li>L'appareil ne peut pas effectuer actuellement une authentification.</li> </ul> | <ul style="list-style-type: none"> <li>Vérifiez le nom d'utilisateur et le mot de passe.</li> <li>Contactez l'administrateur.</li> </ul>   |
| Problème de carte d'interface parallèle. | Une erreur est survenue au niveau de la carte d'interface parallèle.  | Mettez l'appareil hors tension, puis sous tension. Si le message s'affiche encore, contactez le service d'assistance technique.  |
| Erreur police imprimante.                | Une erreur est survenue dans les paramètres des polices.  | Contactez l'assistance technique.  |
| Dépassement capacité mémoire             | La capacité maximale de l'affichage PCL 5e/6 ou PostScript 3 a été dépassée.  | Réduisez la valeur du paramètre <b>[Résolution]</b> dans le pilote d'impression. Vous pouvez également sélectionner <b>[Priorité cadre]</b> dans <b>[Utilisation mémoire]</b> sous <b>[Système]</b> . Si malgré ces mesures, le message reste affiché, réduisez le nombre de fichiers envoyés vers l'appareil. |

## Vérification du journal des erreurs

Si les fichiers ne peuvent pas être stockés en raison d'erreurs d'impression, identifiez l'origine de ces erreurs en consultant le journal des erreurs du panneau de commande.

**1** Appuyez sur la touche **[Imprimante]** pour afficher l'écran correspondant.

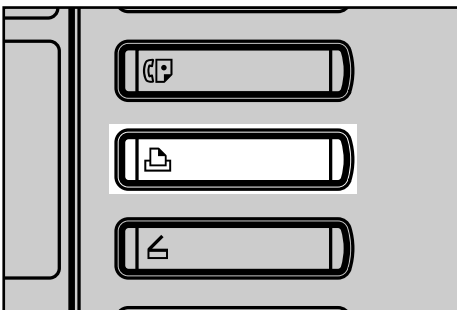

AMK021S

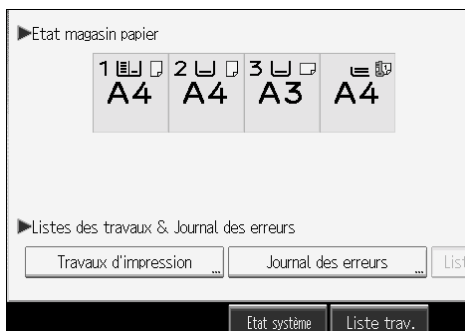
**2** Appuyez sur [Journal des erreurs].

3

La liste du journal des erreurs s'affiche.

**Remarque**

- Les 50 dernières erreurs sont consignées dans le journal. Si une nouvelle erreur se produit alors que le journal contient déjà 50 erreurs, l'erreur la plus ancienne est supprimée. Cependant, si l'erreur est liée aux fonctions Impression d'épreuve, Impression sécurisée, Impression suspendue ou Impression stockée, elle n'est pas supprimée. L'erreur est conservée séparément jusqu'à ce que le nombre de ce type d'erreur soit égal à 30.
- Si l'alimentation principale est coupée, le journal est supprimé.

# En cas d'échec de l'impression

Appliquez les procédures suivantes si l'impression ne démarre pas après avoir appuyé sur **[Imprimer]**.

| Problème                     | Explication   | Solution   |
|------------------------------|---|--|
| L'impression ne démarre pas. | L'appareil est hors tension.  | Assurez-vous que le cordon est correctement branché à la prise murale et à l'appareil. Mettez l'appareil sous tension.   |
| L'impression ne démarre pas. | L'appareil est réglé sur "Hors ligne".  | Appuyez sur la touche <b>[En ligne]</b> .  |
| L'impression ne démarre pas. | L'affichage du panneau de commande indique la raison du problème.   | Lisez le message d'erreur ou d'avertissement sur l'écran LCD et prenez les mesures qui s'imposent.   |
| L'impression ne démarre pas. | Le câble d'interface n'est pas correctement branché.  | Insérez fermement le câble d'interface dans le connecteur. Si ce dernier est équipé d'un système de verrouillage, utilisez-le. Voir le Guide de paramétrage général.   |
| L'impression ne démarre pas. | Le câble d'interface utilisé n'est pas approprié.   | Le type de câble d'interface recommandé varie selon l'ordinateur. Prenez soin d'utiliser le câble adapté. Si le câble est endommagé ou usé, remplacez-le. Voir le Guide de paramétrage général.  |
| L'impression ne démarre pas. | Le câble d'interface a été branché après la mise sous tension de l'appareil.  | Connectez le câble d'interface avant d'allumer l'appareil.   |
| L'impression ne démarre pas. | Si l'appareil est utilisé sur un réseau local étendu sans fil, l'échec d'impression peut provenir d'un signal faible. | Pour contrôler l'état du signal, appuyez sur la touche <b>[Compteur/Outils utilisateur]</b> , puis appuyez sur <b>[Paramètres système]</b> sur l'écran LCD. Sous l'onglet <b>[Paramètres interface]</b> , sélectionnez <b>[IEEE 802.11b]</b> , puis appuyez sur <b>[Signal LAN sans fil]</b> . Si la qualité du signal est médiocre, placez l'appareil à un endroit où les ondes radio sont correctement transmises ou supprimez les objets pouvant entraîner des interférences (vous vérifiez l'état du signal LAN sans fil uniquement en mode Infrastructure). |
| L'impression ne démarre pas. | Si l'appareil est utilisé sur un réseau local étendu sans fil, les paramètres SSID sont incorrects.                   | A l'aide de l'écran LCD de l'appareil, assurez-vous que les paramètres sont définis comme il se doit. Voir le Guide de paramétrage général.  |

| Problème  | Explication   | Solution  |
|---|---|---|
| L'impression ne démarre pas.  | Si l'appareil est utilisé sur un réseau local étendu sans fil, l'adresse MAC du destinataire empêche peut-être la communication au niveau du point d'accès. | Contrôlez les paramètres du point d'accès en mode Infrastructure. En fonction du point d'accès, l'adresse MAC limite éventuellement l'accès client. Aussi, assurez-vous qu'aucun problème de transmission n'existe entre le point d'accès et les clients à fil ainsi qu'entre le point d'accès et les clients sans fil.                 |
| L'impression ne démarre pas.  | Le réseau local étendu sans fil n'est pas actif.  | Vérifiez si le voyant orange est allumé et si le voyant vert est allumé ou clignote au cours de la transmission.  |
| L'impression ne démarre pas.  | Le nom d'utilisateur de connexion, le mot de passe de connexion ou la clé de cryptage du pilote n'est pas valide.   | Vérifiez le nom d'utilisateur de connexion, le mot de passe de connexion et la clé de cryptage.   |
| L'impression ne démarre pas.  | Le cryptage avancé a été défini à l'aide de la fonction Sécurité étendue.   | Vérifiez les paramètres de la fonction Sécurité étendue auprès de l'administrateur.   |
| Le voyant Entrée données ne clignote pas ou ne s'allume pas.  | Si ce voyant ne s'allume pas ou ne clignote pas, même après choisi <b>[Imprimer]</b> , cela signifie que l'appareil n'a pas reçu les données.               | <ul style="list-style-type: none"> <li>• Lorsque l'appareil est relié à un ordinateur par l'intermédiaire d'un câble, vérifiez si les paramètres du port d'imprimante de l'ordinateur sont corrects. Voir Informations Imprimante.</li> <li>• Lorsqu'il est relié à un réseau via un ordinateur, contactez l'administrateur.</li> </ul> |
| Le voyant d'état de l'imprimante est allumé.  | L'affichage de l'écran LCD indique la raison du problème.   | Lisez le message d'erreur sur l'écran LCD et prenez les mesures qui s'imposent. Voir P.45 "En cas d'affichage d'un message".  |
| "Mise à jour liste de destinataires... Patienter. Destinataire(s) ou nom expéditeur(s) spécifié(s) effacés." s'affiche. | La liste des destinataires est en cours de mise à jour à partir du réseau à l'aide de SmartDeviceMonitor for Admin.   | Attendez que le message disparaisse. Ne mettez pas l'appareil hors tension tant que ce message est affiché. En fonction du nombre de destinataires à mettre à jour, il peut s'écouler un certain temps avant la reprise des opérations. L'utilisation de l'appareil s'avère impossible tant que ce message est affiché.                 |
| <b>[Impr. / Liste/Test]</b> est désactivé.  | Une erreur mécanique peut être à l'origine du problème.   | Contactez l'assistance technique. Voir le Guide de paramétrage général.   |

| Problème  | Explication                                       | Solution  |
|---|---|---|
| L'impression n'est pas lancée en mode Ad hoc sur un réseau local étendu sans fil. | Le mode Communication défini n'est pas approprié. | Coupez l'alimentation principale de l'appareil, puis activez-la à nouveau. Voir A propos de cet appareil.<br><br>Vous pouvez aussi modifier les paramètres <b>[Paramètres système]</b> , <b>[Paramètres interface]</b> et <b>[Réseau]</b> . Voir le Guide de paramétrage général. |

Si l'impression ne démarre pas, contactez le service d'assistance technique.

### ❖ Connexion de l'appareil à l'ordinateur via un câble d'interface

Voici comment vérifier le port d'imprimante lorsque le voyant Entrée données ne s'allume pas ou ne clignote pas.

Assurez-vous que le paramètre du port d'imprimante convient. Lorsque l'appareil est relié à une interface parallèle, connectez le câble au port LPT1 ou LPT2.

Sous Windows 95/98/Me

- ① Cliquez sur le bouton **[Départ]**, pointez sur **[Paramètres]**, puis cliquez sur **[Imprimantes]**.
- ② Cliquez sur l'icône de l'appareil. Dans le menu **[Fichier]**, cliquez sur **[Propriétés]**.
- ③ Cliquez sur l'onglet **[Détails]**.
- ④ Dans la liste **[Imprimer vers]**, assurez-vous que le port correct est sélectionné. Pour Windows 2000 ou Windows NT 4.0

- ① Cliquez sur le bouton **[Départ]**, pointez sur **[Paramètres]**, puis cliquez sur **[Imprimantes]**.
- ② Cliquez sur l'icône de l'appareil. Dans le menu **[Fichier]**, cliquez sur **[Propriétés]**.
- ③ Cliquez sur l'onglet **[Ports]**.
- ④ Dans la liste **[Imprimer vers le ou les ports suivants]**, assurez-vous que le port correct est sélectionné.

Windows XP

- ① Cliquez sur le bouton **[Départ]**, puis sur **[Imprimantes et télécopieurs]**.
- ② Cliquez sur l'icône de l'appareil. Dans le menu **[Fichier]**, cliquez sur **[Propriétés]**.
- ③ Cliquez sur l'onglet **[Ports]**.
- ④ Dans la liste **[Imprimer vers le ou les ports suivants]**, assurez-vous que le port correct est sélectionné.

Windows Server 2003

- ① Cliquez sur le bouton **[Départ]**, pointez sur **[Paramètres]**, puis cliquez sur **[Imprimantes et télécopieurs]**.
- ② Cliquez sur l'icône de l'appareil. Dans le menu **[Fichier]**, cliquez sur **[Propriétés]**.

- ③ Cliquez sur l'onglet **[Ports]**.
- ④ Dans la liste **[Imprimer vers le ou les ports suivants]**, assurez-vous que le port correct est sélectionné.

# Autres problèmes liés à l'impression

Cette section décrit les problèmes pouvant se produire lors de l'impression à partir d'un ordinateur et propose diverses solutions possibles.

| Problème   | Explication  | Solution  |
|--|--|---|
| L'impression est maculée.  | La configuration pour papier épais n'a pas été définie au cours de l'impression sur papier épais dans le Bypass.   | <ul style="list-style-type: none"> <li>PCL 5e/6 et PostScript 3<br/>Sélectionnez [Épais] dans la liste [Type :] sous l'onglet [Papier].</li> <li>RPCS<br/>Sélectionnez [Epais] dans la liste [Type papier:] sous l'onglet [Paramètres d'impression].</li> </ul> |
| L'impression de la page est pâle.  | Si le voyant  clignote, le toner commence à diminuer.                         | Ajoutez du toner. Voir P.89 "Ajout de toner".   |
| L'impression de la page est pâle.  | Le papier est humide.  | Veillez à utiliser du papier stocké dans les conditions de température et d'humidité recommandées. Voir A propos de cet appareil.   |
| L'impression de la page est pâle.  | Le papier ne convient pas.   | Utilisez le papier recommandé (l'impression sur du papier à gros grain ou sur papier traité peut entraîner l'impression pâle des images). Voir A propos de cet appareil.  |
| L'impression de la page est pâle.  | Si la case [Economie de toner] est cochée dans les paramètres du pilote d'impression, l'impression de la page sera pâle.                                       | Pour le pilote d'impression RPCS, [Economie de toner] est situé sous l'onglet [Qualité d'impression]. Pour le pilote d'impression PostScript 3, voir Supplément PostScript 3. Voir l'Aide du pilote d'impression.   |
| Les images bavent en cas de frottement.  | Si vous utilisez un papier épais, [Type papier:] n'est peut être pas réglé sur [Epais].  | Sous l'onglet du pilote d'impression [Configuration], définissez [Type papier:] sur [Epais]. Voir l'Aide du pilote d'impression.  |
| Le papier n'est pas alimenté par le magasin sélectionné.                             | Lorsque vous utilisez un système d'exploitation Windows, les paramètres du pilote d'impression priment sur ceux définis sur l'écran LCD.                       | Configurez le magasin d'alimentation de votre choix au niveau du pilote d'impression. Voir l'Aide du pilote d'impression.   |
| L'image imprimée n'est pas identique à l'image affichée sur l'écran de l'ordinateur. | Avec certaines fonctions telles que l'agrandissement et la réduction, la disposition de l'image peut être légèrement différente par rapport à celle à l'écran. | Dans l'application, modifiez la mise en page, la taille des caractères et d'autres paramètres liés à la police.   |

| Problème   | Explication  | Solution  |
|--|--|---|
| L'image imprimée n'est pas identique à l'image affichée sur l'écran de l'ordinateur.     | Il se peut que vous ayez sélectionné le remplacement des polices True Type par celles de l'appareil lors de l'impression.                  | Pour imprimer une image telle qu'elle apparaît sur l'écran de l'ordinateur, définissez les paramètres de manière à imprimer les polices True Type sous forme d'image. Voir l'Aide du pilote d'impression. |
| Les images sont imprimées en biais sur le papier.  | Les guides latéraux du magasin ne sont peut-être pas verrouillés.  | Assurez-vous que les guides latéraux sont verrouillés. Voir P.84 "Changement de format du papier".  |
| L'impression est en biais par rapport à la feuille.                                      | Le papier n'est pas correctement aligné lors du chargement.  | Chargez le papier correctement. Voir P.77 "Chargement du papier".   |
| Incidents papier fréquents.  | Le nombre de feuilles chargées dépasse la capacité de l'appareil.  | Chargez du papier jusqu'à la hauteur des repères de limite supérieure des guides latéraux du magasin de papier ou du Bypass. Voir A propos de cet appareil.   |
| Incidents papier fréquents.  | Le papier est humide.  | Veillez à utiliser du papier stocké dans les conditions de température et d'humidité recommandées. Voir A propos de cet appareil.   |
| Incidents papier fréquents.  | Le papier est trop épais ou trop fin.  | Utilisez le papier recommandé. Voir A propos de cet appareil.   |
| Incidents papier fréquents.  | Le papier de copie est froissé ou a été plié.  | Utilisez le papier recommandé. Veillez à utiliser du papier stocké dans les conditions de température et d'humidité recommandées. Voir A propos de cet appareil.  |
| Incidents papier fréquents.  | Le papier actuellement utilisé a déjà été imprimé.   | Utilisez le papier recommandé. Voir A propos de cet appareil.   |
| Le papier de copie se froisse.   | Le papier est humide.  | Veillez à utiliser du papier stocké dans les conditions de température et d'humidité recommandées. Voir A propos de cet appareil.   |
| Le papier de copie se froisse.   | Le papier est trop fin.  | Utilisez le papier recommandé. Voir A propos de cet appareil.   |
| Des lignes blanches sont visibles.   | Si le voyant  clignote, le toner commence à diminuer.   | Ajoutez du toner. Voir P.89 "Ajout de toner".   |
| La sortie des graphiques ne correspond pas exactement aux graphiques affichés à l'écran. | Si le pilote d'impression est paramétré pour utiliser l'option Graphique, c'est celle de l'appareil qui est utilisée lors de l'impression. | Pour que l'impression soit la plus précise possible, configurez le pilote d'impression de manière à imprimer sans activer l'option relative aux graphiques. Voir l'Aide du pilote d'impression.           |

| Problème  | Explication  | Solution   |
|---|--|--|
| Des caractères incompréhensibles s'impriment.   | Le langage adéquat n'a pas été sélectionné au niveau de l'imprimante.  | Définissez le langage d'imprimante qui convient.   |
| Les images s'impriment selon une orientation incorrecte.  | L'orientation du chargement que vous avez choisie et l'orientation sélectionnée dans la configuration du pilote d'impression sont sans doute différentes.                            | Assurez-vous que l'orientation de chargement de l'appareil et du pilote d'impression correspondent. Voir l'Aide du pilote d'impression.  |
| Un intervalle de temps important sépare l'instruction de début de l'impression et l'impression effective. | Le mode "Arrêt ou Veille" est peut être défini.  | L'appareil nécessite un certain temps de préchauffage après avoir été mis en "mode Arrêt ou Veille". Spécifiez le "mode Arrêt ou Veille" dans <b>[Paramètres système]</b> , <b>[Minuterie arrêt automatique]</b> .   |
| Un intervalle de temps important sépare l'instruction de début de l'impression et l'impression effective. | Le temps de traitement dépend du volume des données. Un volume de données élevé, comme des documents comportant des graphiques complexes, implique un temps de traitement plus long. | <p>Si le voyant Entrée données clignote, cela signifie que les données ont été reçues par l'imprimante. Patientez.</p> <p>Définissez le paramètre suivant pour le pilote d'impression peut réduire la charge de travail de l'ordinateur.</p> <p>❖ <b>PCL 5e/6</b><br/>Sélectionnez la valeur la plus faible pour l'option <b>[Résolution]</b> sous l'onglet <b>[Qualité d'impression]</b> dans la boîte de dialogue des propriétés de l'imprimante.</p> <p>❖ <b>PostScript 3</b><br/>Sélectionnez la valeur la plus faible dans <b>[Résolution]</b>. L'emplacement de ce paramètre est indiqué ci-dessous. Si votre système d'exploitation est Windows, sélectionnez <b>[PostScript (optimiser pour vitesse)]</b> dans <b>[Option de sortie PostScript]</b>. Le paramètre <b>[Option de sortie PostScript]</b> se trouve :</p> <ul style="list-style-type: none"> <li>• Windows 95/98/Me<br/>Sous l'onglet <b>[Qualité d'impression]</b> de la boîte de dialogue relative aux propriétés de l'imprimante.</li> </ul> |

| Problème   | Explication   | Solution   |
|--|---|--|
| <p>Un intervalle de temps important sépare l'instruction de début de l'impression et l'impression effective.</p> | <p>Le temps de traitement dépend du volume des données. Un volume de données élevé, comme des documents comportant des graphiques complexes, implique un temps de traitement plus long.</p> | <ul style="list-style-type: none"> <li>• Windows 2000 / XP, Windows 2003 Server<br/> <b>[Option de sortie PostScript]</b> figure dans la section <b>[Options PostScript]</b> accessible via le bouton <b>[Avancé...]</b> de l'onglet <b>[Disposition]</b> de la boîte de dialogue relative aux options d'impression.</li> <li>• Windows NT 4.0<br/> <b>[Fichier]</b> via le bouton <b>[Avancé...]</b> sous l'onglet <b>[Valeurs par défaut du document]</b> de la boîte de dialogue relative aux options d'impression.</li> <li>• Mac OS 9.x<br/> <b>[Spécifications d'imprimante]</b> dans la boîte de dialogue relative à l'impression.</li> <li>• Mac OS X<br/> Onglet <b>[Jeu 3]</b> dans <b>[Fonctions de l'imprimante]</b> dans la boîte de dialogue relative à l'impression.</li> </ul> <p>Si vous utilisez Windows, sélectionnez <b>[PostScript (optimiser pour vitesse)]</b>.</p> <ul style="list-style-type: none"> <li>• Windows 95/98/Me<br/> <b>[Format d'impression PostScript :]</b> sous l'onglet <b>[PostScript]</b> de la boîte de dialogue des propriétés de l'imprimante.</li> <li>• Windows 2000 / XP, Windows 2003 Server<br/> <b>[Option de sortie PostScript]</b> figure dans la section <b>[Options PostScript]</b> accessible via le bouton <b>[Avancé...]</b> de l'onglet <b>[Disposition]</b> de la boîte de dialogue relative aux options d'impression.</li> <li>• Windows NT 4.0<br/> <b>[Fichier]</b> sous <b>[Valeur par défaut du document]</b> sous l'onglet <b>[Avancé...]</b> de la boîte de dialogue relative aux options d'impression.</li> </ul> <p>❖ <b>RPCS</b></p> <p>Sélectionnez la valeur la plus faible pour l'option <b>[Résolution:]</b> sous l'onglet <b>[Qualité d'impression]</b> dans la boîte de dialogue relative au pilote d'impression.</p> <p>Sélectionnez <b>[Rapide]</b> dans la liste <b>[Type de document]</b> sous l'onglet <b>[Qualité d'impression]</b> dans la boîte de dialogue relative au pilote d'impression.</p> <p>Pour activer <b>[Modifier para. utilis...]</b>, cochez la case <b>[Paramètres utilisateur]</b>.</p> <p>Voir l'Aide du pilote d'impression.</p> |

| Problème   | Explication  | Solution  |
|--|--|---|
| Les images sont tronquées ou une partie supplémentaire est imprimée.   | Il se peut que vous utilisiez un format de papier inférieur au format défini dans l'application.   | Utilisez le même format de papier que celui sélectionné dans l'application. Si vous ne pouvez pas charger du papier de format adapté, appliquez la fonction de réduction pour diminuer l'image avant de l'imprimer. Voir l'Aide du pilote d'impression.   |
| La disposition de la page ne correspond pas au résultat souhaité.  | Les zones d'impression diffèrent d'un appareil à l'autre. Les informations occupant une même page sur un appareil donné peuvent ne pas tenir sur une seule page sur un autre appareil. | Modifiez le paramètre <b>[Zone d'impression:]</b> dans la boîte de dialogue <b>[Configuration imprimante...]</b> sous l'onglet <b>[Paramètres d'impression]</b> du pilote d'impression RPCS. Voir l'Aide du pilote d'impression.  |
| Les images des photos sont grossières.   | Certaines applications impriment selon une faible résolution.  | Servez-vous des paramètres de l'application pour spécifier une résolution supérieure.   |
| Les lignes pleines s'impriment sous formes de pointillés.  | Les motifs de trame ne concordent pas.   | Définissez les paramètres suivants pour le pilote d'impression : modifiez le paramètre <b>[Type de Trame:]</b> sous l'onglet <b>[Réglages de l'image]</b> de la boîte de dialogue <b>[Modifier para. utilis...]</b> , onglet <b>[Qualité d'impression]</b> du pilote d'imprimante RPCS. Voir l'Aide du pilote d'impression. |
| Les composants facultatifs reliés à l'appareil ne sont pas reconnus sous Windows 95/98/Me, Windows 2000/XP, Windows Server 2003 et Windows NT 4.0. | La communication bidirectionnelle ne fonctionne pas.   | Configurez les périphériques facultatifs dans les propriétés de l'imprimante.<br>Voir l'Aide du pilote d'impression.  |
| L'impression Recto/Verso ne fonctionne pas correctement.   | Il est impossible de réaliser une impression Recto/Verso si le papier provient du Bypass.  | Pour imprimer en mode Recto/Verso, définissez les paramètres afin d'utiliser le papier d'un magasin autre que le Bypass.  |
| L'impression Recto/Verso ne fonctionne pas correctement.   | Le magasin supérieur ne peut pas être utilisé comme destination de sortie en mode Recto/Verso.   | Choisissez un autre réceptacle de sortie.   |
| L'impression Recto/Verso ne fonctionne pas correctement.   | Vous avez chargé du papier épais supérieur à 110 g/m <sup>2</sup> .  | Choisissez un autre type de papier.   |

| Problème  | Explication   | Solution   |
|---|---|--|
| L'impression Recto/Verso ne fonctionne pas correctement.  | Il est impossible de réaliser une impression Recto/Verso si <b>[Copie recto]</b> a été spécifié comme type de papier dans le menu Configuration du système.   | Remplacez le paramètre du type de papier par <b>[Copie R/V]</b> dans le menu Configuration du système. Voir le Guide de paramétrage général.   |
| Lorsque vous travaillez sous Windows 95/98/Me/2000/XP, Windows Server 2003 ou Windows NT 4.0, l'impression combinée ou l'impression de livret ne donne pas les résultats escomptés. | La configuration de l'application ou du pilote d'impression n'est pas correcte.   | Assurez-vous que les paramètres d'orientation et de format de papier de l'application correspondent à ceux du pilote d'impression. S'ils diffèrent, sélectionnez un format et une orientation identiques.  |
| Une instruction d'impression a été émise par l'ordinateur, mais aucune impression n'a été lancée.   | Il est possible que l'authentification d'utilisateur n'ait pas été définie.   | Contactez l'administrateur.  |
| Absence de transmission avec la connexion d'interface 1394.   | <ul style="list-style-type: none"> <li>• La connexion à l'interface n'a pas été établie.</li> <li>• L'ordinateur n'est pas configuré correctement.</li> </ul> | <p>Utilisez la procédure suivante :</p> <ol style="list-style-type: none"> <li>① Assurez-vous que le câble d'interface IEEE 1394 est correctement branché.</li> <li>② Redémarrez l'ordinateur. Si les erreurs persistent, passez aux étapes suivantes.</li> <li>③ Débranchez le câble d'interface IEEE 1394 relié à l'ordinateur.</li> <li>④ Exécutez l'utilitaire de la carte d'interface IEEE 1394 figurant sur le CD-ROM "Printer Drivers and Utilities" dans le répertoire : \UTILITY\1394\<br/>(pour plus d'informations sur l'utilitaire de la carte IEEE 1394, voir le fichier README figurant dans le même répertoire sur le CD-ROM).</li> <li>⑤ Redémarrez l'ordinateur.</li> </ol> |
| Les fichiers PDF ne s'impriment pas/ne peuvent pas utiliser l'option <b>[Imprimer directement le PDF]</b> .   | Les fichiers PDF sont protégés par un mot de passe.   | <p>Pour imprimer les fichiers PDF protégés par un mot de passe, saisissez le mot de passe dans <b>[Menu PDF]</b> ou dans Web Image Monitor.</p> <ul style="list-style-type: none"> <li>• Pour plus d'informations sur <b>[Menu PDF]</b>, voir le Guide de paramétrage général.</li> <li>• Pour plus d'informations sur Web Image Monitor, voir l'Aide Web Image Monitor.</li> </ul>  |

| Problème  | Explication  | Solution  |
|---|--|---|
| Les fichiers PDF ne s'impriment pas/ne peuvent pas utiliser l'option <b>[Imprimer directement le PDF]</b> . | Les fichiers PDF ne peuvent pas être imprimés si l'impression est désactivée via l'option Paramètres sécurité fichier PDF.   | Modifiez le paramètre de sécurité du fichier PDF.   |
| Les fichiers PDF ne s'impriment pas/ne peuvent pas utiliser l'option <b>[Imprimer directement le PDF]</b> . | Les fichiers PDF à haut niveau de compression créés à l'aide de la fonction Scanner de l'appareil ne s'impriment pas directement.  | Ouvrez l'application utilisée pour créer les PDF, puis imprimez les fichiers à l'aide du pilote de l'application.<br>Réenregistrez le fichier au format PDF standard (non compressé).<br>Certains types de fichiers PDF à compression élevée ne sont pas pris en charge. Contactez le service d'assistance technique pour en savoir plus sur les types de fichier pris en charge. |
| <b>[Imprimer directement le PDF]</b> produit des caractères étranges ou mal formés.                         | Les polices requises n'ont pas été intégrées.  | Incorporez les polices au fichier PDF à imprimer, puis imprimez-le.   |
| L'impression via Bluetooth est lente.   | Le nombre de travaux dépasse la capacité de l'appareil.  | Réduisez le nombre de travaux.  |
| L'impression via Bluetooth est lente.   | <ul style="list-style-type: none"> <li>• Une erreur de communication s'est peut être produite.</li> <li>• Les interférences provenant des périphériques IEEE 802.11b (réseau local sans fil) peuvent avoir une incidence sur la vitesse de communication.</li> <li>• Les vitesses de transmission Bluetooth sont faibles.</li> </ul> | <ul style="list-style-type: none"> <li>• Déplacez l'appareil de manière à l'éloigner des périphériques de réseau local sans fil IEEE 802.11b.</li> <li>• En cas de périphériques de réseau local IEEE 802.11b ou d'autres périphériques Bluetooth actifs à proximité, déplacez l'appareil ou désactivez ces périphériques.</li> </ul>   |

Si le problème n'est pas résolu, contactez le service d'assistance technique.



# 4. Dépannage de la fonction Scanner

Ce chapitre décrit les causes probables et les solutions des problèmes liés à la fonction Scanner.

## En cas de numérisation non conforme aux résultats souhaités

Cette section explique pourquoi la numérisation ne produit pas toujours les résultats attendus et donne des solutions possibles.

| Problème  | Explication  | Solution   |
|---|--|--|
| L'image numérisée est maculée.                        | La vitre d'exposition ou le chargeur automatique de documents (ADF) est sale.  | Nettoyez ces éléments. Voir P.121 "Maintenance de l'appareil".   |
| L'image est déformée ou n'est pas bien placée.        | L'original a été déplacé pendant la numérisation.  | Ne déplacez pas l'original au cours de la numérisation.  |
| L'image est déformée ou n'est pas bien placée.        | L'original n'est pas en contact avec la vitre d'exposition.  | Veillez à ce que l'original soit bien à plat contre la vitre d'exposition.   |
| L'image numérisée est inversée.                       | L'original a été placé à l'envers.   | Placez l'original dans l'orientation qui convient. Voir Informations Copieur/Serveur de documents.   |
| La numérisation ne donne aucun résultat.              | L'original a été placé à l'envers.   | Lorsque l'original est placé directement sur la vitre d'exposition, la face à numériser doit être vers le bas. Lorsque l'original est chargé par le chargeur automatique de documents, placez-le, face à numériser vers le haut. Voir Informations Copieur/Serveur de documents. |
| Les images sont numérisées avec un angle de rotation. | Si vous introduisez l'original bord supérieur en dernier et enregistrez les images en pleine couleur/échelle de gris sous forme de fichier TIFF ou JPEG, elles sont numérisées à l'envers (bas en haut). | Lorsque vous insérez une pile d'originaux dans le chargeur automatique, placez-les de manière à ce que le bord supérieur soit chargé en premier.   |

| Problème                                       | Explication  | Solution   |
|--|--|--|
| L'image numérisée contient des espaces blancs. | <ul style="list-style-type: none"><li>• Si vous numérisez des originaux à l'aide de fonctions autres que la fonction Scanner réseau TWAIN, certains formats de papier ou paramètres de résolution risquent de produire des images numérisées plus grandes que le format spécifié en raison de l'ajout de marges.</li><li>• Si le Convertisseur de format de fichier (en option) est installé, les marges peuvent être plus larges.</li></ul> | Une résolution supérieure peut réduire les marges. |

# En cas d'impossibilité à envoyer les fichiers numérisés

Les sections suivantes présentent les problèmes liés à la diffusion sur le réseau et à l'envoi par e-mail ainsi que les solutions envisageables.

## Si vous n'avez pas accès aux fichiers stockés

Cette section décrit les causes possibles des difficultés d'accès aux travaux ainsi que leurs solutions.

| Problème  | Explication  | Solution                    |
|---|--|-----------------------------|
| Le fichier enregistré est verrouillé et n'est pas accessible. | Le fichier, protégé par mot de passe, est verrouillé, car le mot de passe n'a pas été saisi correctement à dix reprises. | Contactez l'administrateur. |

4

## Si vous ne parvenez pas à parcourir le réseau pour envoyer un document numérisé

Cette section décrit les causes et les solutions des problèmes de recherche sur le réseau pour l'envoi de fichiers.

| Problème   | Explication  | Solution   |
|--|--|--|
| Il est impossible de parcourir le réseau lorsque vous spécifiez le dossier de destination. | Les paramètres suivants de l'appareil ne sont peut-être pas corrects : <ul style="list-style-type: none"> <li>• Adresse IPv4</li> <li>• Masque de sous-réseau</li> </ul> | Vérifiez ces paramètres. Voir le Guide de paramétrage général. |

## Si vous ne parvenez pas à démarrer le pilote TWAIN

Cette section présente les problèmes liés à l'échec de fonctionnement du pilote TWAIN et leurs solutions.

| Problème   | Explication   | Solution   |
|--|---|--|
| La boîte de dialogue des propriétés du scanner ne s'affiche pas. | Le cryptage avancé a été défini au niveau du paramètre de sécurité étendue. | Pour plus d'informations à ce sujet, contactez votre administrateur. |

## Si vous ne pouvez pas modifier les fichiers enregistrés

Cette section présente les problèmes liés à l'échec de fonctionnement du pilote TWAIN et leurs solutions.

| Problème   | Explication  | Solution                    |
|--|--|-----------------------------|
| Les fichiers enregistrés ne peuvent pas être supprimés. Les noms des fichiers et les mots de passe ne peuvent pas être changés. Les fichiers ne peuvent pas être redistribués. | Des restrictions ont été imposées à l'aide de la fonction de sécurité étendue. | Contactez l'administrateur. |

4

## Si vous ne parvenez pas à utiliser la fonction de distribution sur le réseau

Cette section présente les problèmes liés à l'échec de fonctionnement de la fonction de distribution sur le réseau et leurs solutions.

| Problème  | Explication   | Solution  |
|---|---|---|
| La fonction de distribution sur le réseau est inutilisable. | Le logiciel de distribution correspond à une version ancienne ou un paramètre de sécurité est spécifié. | Contactez l'administrateur.   |
| La fonction de distribution sur le réseau est inutilisable. | Le paramètre de la fonction de distribution sur le réseau n'est pas correct.                            | Spécifiez-le comme il convient. Voir le Guide de paramétrage général. |

## Opérations impossibles en cas d'affichage de messages

Cette section présente les problèmes liés aux messages qui s'affichent et à l'échec de fonctionnement de l'appareil et leurs solutions.

| Message  | Explication  | Solution  |
|--|--|---|
| Liste dest./param.machine mis à jour. Les destinataires ou les paramètres fonction sélectionnés ont été annulés. Redéfinir les paramètres. | La liste des destinataires est en cours de mise à jour à partir du réseau à l'aide de SmartDevice-Monitor for Admin. En fonction du nombre de destinataires à mettre à jour, il peut s'écouler un certain temps avant la reprise des opérations. L'utilisation de l'appareil s'avère impossible tant que ce message est affiché. | Attendez que le message disparaisse. Ne mettez pas l'appareil hors tension tant que ce message est affiché. |

# En cas d'affichage d'un message

Cette section décrit les problèmes liés aux messages d'erreur qui s'affichent sur le panneau de commande de l'appareil et leurs solutions.

## Affichage d'un message sur le panneau de commande

Cette section décrit comment résoudre les problèmes signalés par un message d'erreur sur le panneau de commande.

### Important

- Si un message non décrit dans le tableau ci-dessous s'affiche, conformez-vous aux instructions qu'il contient. Pour plus d'informations sur la manière d'actionner l'interrupteur d'alimentation principale, consultez le manuel A propos de cet appareil.

| Message   | Explication   | Solution  |
|---|---|---|
| Echec de la connexion au serveur LDAP. Vérifier l'état du serveur.                        | Une erreur réseau s'est produite : la connexion est interrompue. Recommencez l'opération.   | Recommencez l'opération. Si le message reste à l'écran, trop d'utilisateurs font appel au réseau pour le moment. Consultez les informations relatives aux paramètres système. Voir le Guide de paramétrage général. |
| Echec de l'authentification du serveur LDAP. Vérifier les paramètres.                     | Le nom d'utilisateur et le mot de passe sont différents de ceux spécifiés pour l'authentification LDAP.                             | Définissez correctement les paramètres de l'utilisateur et du mot de passe pour l'authentification serveur LDAP.  |
| Liste de destination mise à jour. Destinataire(s) ou nom expéditeur(s) spécifiés effacés. | Un nom de destinataire ou d'expéditeur a été effacé à la mise à jour de la liste des destinataires dans le serveur de distribution. | Spécifiez de nouveau le nom du destinataire ou de l'expéditeur.   |
| Echec mise à jour liste de destinataires. Essayer à nouveau ?                             | Une erreur réseau est survenue.   | Assurez-vous que le serveur est connecté.   |
| Liste de destination mise à jour. Destinataire(s) ou nom expéditeur(s) spécifiés effacés. | La liste des destinataires est en cours de mise à jour.   | Si un nom de destinataire ou d'expéditeur a déjà été spécifié, resélectionnez cet élément après la disparition du message.  |

| Message   | Explication  | Solution  |
|---|--|---|
| Nombre max. de fichiers pouvant être envoyés en même temps dépassé. Réduire le nombre de fichiers sélectionnés. | Le nombre de fichiers dépasse le nombre maximal autorisé.                              | Diminuez le nombre de fichiers et envoyez-les.  |
| Impossible détecter format original. Replacer l'original puis appuyer sur Départ.                               | Vous avez chargé un format de papier qui n'est pas indiqué par le sélecteur de format. | <ul style="list-style-type: none"> <li>• Placez convenablement l'original.</li> <li>• Spécifiez le format de la numérisation.</li> <li>• Lorsque l'original est placé directement sur la vitre d'exposition, le fait de soulever/abaisser le chargeur automatique de documents déclenche le processus de détection automatique du format de l'original. Soulevez le chargeur de plus de 30 degrés. Voir Informations Copieur/Serveur de documents.</li> </ul> |
| Nombre max. de résultats à afficher dépassé.<br>Max. :  | Le nombre de résultats de recherche dépasse le nombre maximal affichable.              | Lancez à nouveau la recherche après avoir modifié les critères de recherche.  |
| Vous ne possédez pas les droits pour utiliser cette fonction.   | L'appareil n'a pas été configuré pour vous permettre d'utiliser la fonction.           | Contactez l'administrateur.   |
| Nombre max. de fichiers en attente dépassé. Recommencer après l'envoi du fichier actuel.                        | Le nombre maximal de fichiers en attente est dépassé.                                  | Il existe 100 fichiers dans la file d'attente d'envoi (pour les fonctions de messagerie électronique, de transfert dans un dossier ou de distribution). Patientez jusqu'à l'envoi des fichiers.   |
| Limite de tps pour rech. serveur LDAP dépassée. Vérifier l'état du serveur.                                     | Une erreur réseau s'est produite : la connexion est interrompue.                       | Recommencez l'opération. Si le message reste à l'écran, trop d'utilisateurs font appel au réseau pour le moment. Consultez les informations relatives aux paramètres système. Voir le Guide de paramétrage général.   |

| Message  | Explication   | Solution   |
|--|---|--|
| Certains destinataires dans le groupe sélectionné n'ont pas de privilèges d'accès. Sélectionner uniquement le(s) destinataire(s) privilégié(s) ? | Le groupe spécifié contient des destinataires pour la fonction d'envoi par e-mail et des destinataires pour la fonction de transfert dans un dossier.                 | Pour sélectionner les destinataires des e-mails, appuyez sur <b>[Sélectionner]</b> lorsque le message s'affiche sur l'écran correspondant. Pour sélectionner les destinataires des envois avec la fonction de transfert dans un dossier, appuyez sur <b>[Sélectionner]</b> lorsque le message s'affiche sur l'écran correspondant. |
| Impossible de trouver le chemin spécifié. Vérifier les paramètres.   | Le nom de l'ordinateur ou du dossier de destination n'est pas valide.   | Vérifiez si le nom de l'ordinateur et le nom du dossier de destination sont corrects.  |
| Nbre max. caractères alphanumériques pour chemin d'accès dépassé.  | Le nombre maximal de caractères alphanumériques pouvant être utilisés dans un chemin d'accès a été dépassé.   | Seuls 128 caractères peuvent être saisis dans un chemin d'accès. Vérifiez le nombre de caractères saisis, puis spécifiez à nouveau le chemin d'accès. Voir Informations Scanner.   |
| Les fichiers sélectionnés contiennent des fichiers sans privilèges d'accès. Seuls les fichiers avec privilèges seront supprimés.                 | Vous avez essayé de supprimer des fichiers sans disposer des autorisations nécessaires.   | Les fichiers ne peuvent être supprimés que par l'administrateur fichier. Pour supprimer un fichier pour lequel vous ne disposez pas des autorisations appropriées, contactez l'administrateur.   |
| Certains fichiers sélectionnés sont en cours d'utilisation. Leur suppression est impossible.   | Vous ne pouvez pas supprimer un fichier en attente de transmission (l'état "En attente" s'affiche) ou dont les informations sont modifiées à l'aide de DeskTopBinder. | Annulez la transmission ("En attente" est effacé) ou le paramètre DeskTopBinder, puis supprimez le fichier.  |
| Impossible annuler envoi des fichiers sélectionnés. Certains fichiers sont en cours d'envoi.   | Vous ne pouvez pas annuler un fichier en cours d'envoi.   | Vous pouvez seulement annuler les fichiers qui sont mis en attente en vue d'être envoyés. Vous ne pouvez pas annuler les fichiers déjà envoyés ou en cours d'envoi, les fichiers envoyés mais qui ne sont pas parvenus à leur destinataire ou les fichiers déjà annulés.   |

| Message  | Explication  | Solution  |
|--|--|---|
| Fichier sélectionné en cours d'utilisation. Impossible de modifier le nom de fichier.  | Vous ne pouvez pas modifier le nom d'un fichier dont l'état est "En attente" ou en cours d'édition via DeskTopBinder.          | Modifiez le nom du fichier après avoir annulé la distribution ou terminé l'édition.   |
| Fichier sélectionné en cours d'utilisation. Impossible de modifier le mot de passe.  | Vous ne pouvez pas modifier le nom d'un fichier dont l'état est "En attente" ou en cours d'édition via DeskTopBinder.          | Supprimez le mot de passe après avoir annulé la distribution ou terminé l'édition.  |
| Fichier sélectionné en cours d'utilisation. Impossible de modifier le nom utilisateur.   | Vous ne pouvez pas modifier le mot de passe d'un fichier dont l'état est "En attente" ou en cours d'édition via DeskTopBinder. | Le nom de l'expéditeur doit être spécifié avant l'envoi de l'e-mail. Envoyez l'e-mail après avoir spécifié le nom de l'expéditeur.  |
| Echec de la connexion avec le destinataire. Vérifier l'état et la connexion. Pour vérifier l'état actuel, appuyer sur [Etat fichiers numérisés]. | Les paramètres réseau appropriés ne sont pas définis.  | <ul style="list-style-type: none"> <li>• Vérifiez les paramètres réseau de l'ordinateur client.</li> <li>• Vérifiez si les composants comme le câble du réseau local sont convenablement connectés.</li> <li>• Assurez-vous que les paramètres serveur conviennent et que le serveur fonctionne normalement.</li> </ul> |
| L'authentification avec le destinataire a échoué. Vérifier paramètres. Pour vérifier l'état actuel, appuyer sur [Etat fichiers numérisés].       | Le nom de l'utilisateur ou le mot de passe saisi n'est pas valide.   | <ul style="list-style-type: none"> <li>• Vérifiez si le nom de l'utilisateur et le mot de passe sont corrects.</li> <li>• Vérifiez si l'ID et le mot de passe du dossier de destination sont corrects.</li> <li>• Un mot de passe de 128 caractères ou davantage ne sera peut-être pas reconnu.</li> </ul>              |
| L'expéditeur n'a pas été spécifié.   | Le nom de l'expéditeur n'a pas été spécifié.   | Le nom de l'expéditeur doit être spécifié avant l'envoi de l'e-mail. Envoyez l'e-mail après avoir spécifié le nom de l'expéditeur.  |

| Message   | Explication  | Solution  |
|---|--|---|
| Taille max. e-mail dépassée. Envoi annulé. Vérifier [Taille max. de l'e-mail] dans les paramètres du scanner.   | La taille maximale de l'e-mail a été dépassée.   | <ul style="list-style-type: none"> <li>Augmentez la valeur du paramètre <b>[Taille max. de l'e-mail]</b>.</li> <li>Définissez <b>[Diviser et envoyer e-mail]</b> sur <b>[Oui (par page)]</b> ou sur <b>[Oui (par taille max.)]</b></li> </ul> Voir le Guide de paramétrage général. |
| L'envoi de données a échoué. Les données seront renvoyées plus tard.  | Une erreur réseau s'est produite : un fichier n'a pas été envoyé correctement.   | Patiencez jusqu'à ce que l'opération d'envoi soit renouvelée automatiquement après l'intervalle prédéfini. Si l'envoi se solde encore par un échec, contactez l'administrateur.   |
| Echec de la transmission. Pour vérifier l'état actuel, appuyer sur [Etat fichiers numérisés].   | Au cours de l'envoi d'un fichier, une erreur réseau s'est produite et le fichier n'a pas pu être envoyé.   | Recommencez l'opération. Si le message reste à l'écran, trop d'utilisateurs font appel au réseau pour le moment. Contactez l'administrateur. Si plusieurs fichiers ont été envoyés, utilisez l'écran Etat fich. numérisés pour identifier le fichier à l'origine du problème.       |
| Echec de la transmission. Mémoire insuffisante sur le disque dur du destinataire. Pour vérifier l'état actuel, appuyer sur [Etat fichiers numérisés]. | Échec de la transmission. L'espace libre sur le disque dur est insuffisant sur le serveur SMTP, le serveur FTP ou l'ordinateur client du destinataire. | Allouez un espace suffisant.  |
| Mémoire tampon saturée. Envoi de données annulé. Essayer plus tard.   | Un trop grand nombre de travaux sont en attente, l'envoi a été annulé.   | Recommencez l'opération après avoir envoyé les travaux en attente.  |
| Nombre max. de pages par fichier dépassé. Enregistrer les pages numérisées sous la forme d'un seul fichier ?  | Le fichier en cours de stockage dépasse le nombre maximal de pages autorisé par fichier.   | Indiquez si vous voulez utiliser les données ou non. Numérisez les pages qui n'ont pas été traitées et stockez-les dans un nouveau fichier. Voir la section relative à l'enregistrement des fichiers à l'aide de la fonction Scanner dans le manuel Informations Scanner.           |

| Message  | Explication   | Solution  |
|--|---|---|
| Le nombre de fichiers à enregistrer est trop élevé. Supprimer les fichiers superflus.                      | Un trop grand nombre de fichiers attendent d'être distribués.                               | Veillez recommencer l'opération après les avoir distribués.   |
| Nbre max. de fichiers enregistrés dépassé. Impossible envoyer données car fichier de capture indisponible. | Un trop grand nombre de fichiers attendent d'être distribués.                               | Veillez recommencer l'opération après les avoir distribués.   |
| Nbre max. de fichiers pouvant être utilisés en même temps dans le Serveur de Documents dépassé.            | Le nombre maximal de fichiers pouvant être stockés sur le Serveur de documents est dépassé. | Vérifiez les fichiers enregistrés par d'autres fonctions, puis supprimez les fichiers inutiles. Voir Informations Copieur / Serveur de documents.           |
| Le code de protection pour le destinataire saisi est incorrect. Réessayer.                                 | Le code de protection pour le destinataire n'a pas été saisi.                               | Assurez-vous que le code de protection est correct, puis saisissez-le à nouveau. Voir le Guide de paramétrage général.                                      |
| Le code utilisateur entré est incorrect.   | Le mot de passe saisi est incorrect.  | Vérifiez le paramètre d'authentification, puis spécifiez un mot de passe correct.   |
| Nombre maximum de caractères alphanumériques dépassé.  | Le nombre maximal de caractères alphanumériques a été dépassé.                              | Vérifiez le nombre de caractères que vous pouvez utiliser et saisissez-les à nouveau. Voir Informations Scanner.  |
| Echec de l'authentification.   | Le nom d'utilisateur ou le mot de passe de connexion saisi est incorrect.                   | Vérifiez le nom d'utilisateur et le mot de passe de connexion. L'appareil n'est pas en mesure d'effectuer une authentification. Contactez l'administrateur. |
| Le chemin saisi est incorrect. Réessayer.  | Le format du chemin d'accès saisi est incorrect.  | Vérifiez l'ordinateur de destination et le chemin d'accès, puis saisissez-le à nouveau.   |

| Message  | Explication  | Solution  |
|--|--|---|
| Le fichier de capture a dépassé le nbre max. de pges par fich. Impossible d'envoyer les données numérisées.                          | Le nombre maximal de pages par fichier est dépassé.  | Diminuez le nombre de pages dans le fichier transmis, puis renvoyez le fichier. Voir Informations Scanner.  |
| Original numérisé par une autre fonction. Patienter.   | L'appareil utilise une autre fonction telle que la copie.  | Renouvelez la numérisation à l'issue de l'opération requise par l'autre fonction.   |
| L'adresse e-mail entrée est erronée. Saisir adresse à nouveau.   | L'adresse e-mail saisie est incorrecte.  | Assurez-vous que l'adresse e-mail est exacte, puis saisissez-la à nouveau.  |
| Mémoire pleine. Numérisation annulée. Appuyer sur [Envoyer] pour envoyer les données numérisées ou sur [Annuler] pour les supprimer. | Comme l'espace libre sur le disque dur de l'appareil est insuffisant pour distribuer ou envoyer par e-mail des documents et procéder à l'enregistrement sur le Serveur de documents, seules quelques pages ont pu être numérisées. | Indiquez si vous voulez utiliser les données ou non.  |
| La mémoire est pleine. Numérisation impossible. Les données numérisées vont être effacées.   | Étant donné que l'espace libre sur le disque dur est insuffisant, la première page n'a pas pu être numérisée.  | Essayez l'une des solutions suivantes : <ul style="list-style-type: none"> <li>• Patientez quelques instants, puis recommencez la numérisation.</li> <li>• Réduisez la zone de numérisation ou la résolution. Voir Informations Scanner.</li> <li>• Supprimez tous les fichiers stockés inutiles. Voir Informations Scanner.</li> </ul> |
| Mémoire pleine. Enregistrer fichier numérisé ?   | Comme l'espace libre sur le disque dur de l'appareil est insuffisant pour enregistrer des documents sur le Serveur de documents, seules quelques pages ont pu être numérisées.   | Indiquez si vous voulez utiliser les données ou non.  |

| Message   | Explication  | Solution  |
|---|--|---|
| Pas de papier.<br>Charger papier d'un des formats suivants puis appuyer sur [Lancer impression].  | Il n'y a pas de papier dans le magasin papier spécifié.                | Chargez du papier d'un des formats indiqués dans le message.  |
| Capacité max. données dépassée. Vérifier résolution de numérisation puis replacer original/aux .  | L'original numérisé dépasse la capacité maximale des données.          | Spécifiez à nouveau le format et la résolution de la numérisation. Notez qu'il peut être impossible de numériser des originaux de grande taille à une résolution élevée. Voir Informations Scanner. |
| Capacité max. données dépassée. Vérif. résolut° numérisat° puis app. sur Départ à nouveau.  | Les données numérisées dépassent la capacité maximale des données.     | Spécifiez à nouveau le format et la résolution de la numérisation. Notez qu'il peut être impossible de numériser des originaux de grande taille à une résolution élevée. Voir Informations Scanner. |
| Capacité max. de pages par fichier dépassé. Appuyer sur [Envoyer] pour envoyer les données numérisées, ou appuyer sur [Annuler] pour les effacer. | Le nombre de pages numérisées dépassent la capacité maximale de pages. | Indiquez si vous voulez envoyer les données traitées jusque-là.   |

## Affichage d'un message sur l'ordinateur client

Cette section décrit les problèmes liés aux principaux messages d'erreur qui s'affichent sur l'ordinateur client lorsque vous utilisez le pilote TWAIN ainsi que leurs solutions.

### Important

- Si un message non décrit dans le tableau ci-dessous s'affiche, conformez-vous aux instructions qu'il contient. Pour plus d'informations sur la manière d'actionner l'interrupteur d'alimentation principale, consultez le manuel A propos de cet appareil.

| Message   | Explication  | Solution  |
|---|--|---|
| Retirer les feuilles bloquées dans l'ADF.   | Un incident papier est survenu à l'intérieur du chargeur automatique de documents. | Retirez les originaux coincés et remettez-les dans le chargeur.<br>Vérifiez si les originaux peuvent être numérisés par l'appareil.   |
| Version de Winsock non valide. Utiliser la version 1.1 ou une version ultérieure. | Vous utilisez une version non valide de Winsock.                                   | Installez le système d'exploitation de l'ordinateur ou copiez Winsock à partir du CD-ROM du système d'exploitation.   |
| Ce nom est déjà utilisé. Contrôlez les noms enregistrés.                          | Vous essayez d'enregistrer un nom qui est déjà utilisé.                            | Utilisez un nom différent.  |
| Impossible de détecter format papier original. Définir taille de numérisation.    | L'original placé est mal aligné.   | <ul style="list-style-type: none"> <li>Placez convenablement l'original.</li> <li>Spécifiez le format de la numérisation.</li> <li>Lorsque l'original est placé directement sur la vitre d'exposition, le fait de soulever/abaisser le chargeur automatique de documents déclenche le processus de détection automatique du format de l'original. Soulevez le chargeur de plus de 30 degrés.</li> </ul> |
| Conf. des modes de numérisation Max. atteinte. Sauvegarde impossible.             | Le nombre maximal de modes de numérisation enregistrables a été dépassé.           | La limite maximale est de 100. Supprimez tout mode inutile.   |
| Zone de numérisation Max. atteinte. Sauvegarde impossible.                        | Le nombre maximal de zones de numérisation enregistrables a été dépassé.           | La limite maximale est de 100. Supprimez toute zone de numérisation inutile.  |
| Appeler S.A.V. Contacter l'assistance technique.                                  | Une erreur irrécupérable s'est produite dans l'appareil.                           | Contactez l'assistance technique.   |
| Aucun scanner n'est disponible sur le périphérique spécifié.                      | La fonction Scanner TWAIN ne peut pas être utilisée sur cet appareil.              | Contactez l'assistance technique.   |

| Message  | Explication   | Solution  |
|--|---|---|
| Scanner non disponible. Vérifier le branchement du scanner.                          | <ul style="list-style-type: none"> <li>• L'alimentation principale de l'appareil est coupée.</li> <li>• L'appareil n'est pas relié correctement au réseau.</li> </ul> | <ul style="list-style-type: none"> <li>• Placez l'interrupteur d'alimentation principale sur "On".</li> <li>• Vérifiez si l'appareil est correctement connecté au réseau.</li> <li>• Désélectionnez la fonction pare-feu personnelle de l'ordinateur client.</li> <li>• Utilisez une application (Telnet par exemple) pour vous assurer que SNMPv1 ou SNMPv2 est défini comme protocole de l'appareil. Voir le Guide de paramétrage général et le Manuel réseau.</li> </ul> |
| Aucune réponse du scanner.   | L'appareil n'est pas relié correctement au réseau.  | Vérifiez si l'appareil est correctement connecté au réseau.   |
| Aucune réponse du scanner.   | Le réseau est encombré.   | Patiencez quelques instants, puis essayez de nouveau de vous connecter.   |
| Erreur scanner   | Les conditions de numérisation spécifiques à l'application ont dépassé la plage de paramétrage de l'appareil.   | Vérifiez si les paramètres de numérisation définis par l'application dépassent la plage de paramétrage de l'appareil.   |
| Erreur fatale sur le scanner.  | Une erreur irrécupérable s'est produite dans l'appareil.  | Une erreur irrécupérable s'est produite dans l'appareil. Contactez l'assistance technique.  |
| Connexion au scanner impossible. Vérifiez le masque d'accès réseau avec Outils Util. | Un masque d'accès est défini.   | Contactez l'administrateur réseau ou l'administrateur du scanner.   |
| Le scanner n'est pas prêt. Vérifier le scanner et les options.                       | Le capot du chargeur automatique de documents est ouvert.   | Vérifiez si le chargeur automatique de documents est fermé.   |

| Message  | Explication  | Solution  |
|--|--|---|
| Mémoire insuffisante. Réduisez la zone de numérisation   | La mémoire du scanner est insuffisante.  | <ul style="list-style-type: none"> <li>• Réinitialisez le format de la numérisation.</li> <li>• Diminuez la résolution.</li> <li>• Définissez une compression nulle. Voir l'Aide du pilote TWAIN.</li> </ul> <p>Le problème peut avoir les origines suivantes :</p> <ul style="list-style-type: none"> <li>• Le tableau "Relation entre la résolution et la zone de numérisation" dans l'aide pour la numérisation en demi-teinte ne s'applique pas toujours. La numérisation ne peut pas être réalisée si des valeurs importantes sont définies pour la luminosité lors de l'utilisation de demi-teintes ou en mode haute résolution.</li> </ul> |
| Mémoire insuffisante. Réduisez la zone de numérisation   | Si un incident papier se produit dans l'appareil en cours d'impression, la numérisation ne peut avoir lieu.  | Une fois le papier mal chargé retiré, procédez à la numérisation.   |
| Impossible de trouver le scanner "XXX" utilisé pour la numérisation précédente. "YYY" sera utilisé à la place. ("XXX" et "YYY" indiquent des noms de scanner.) | <ul style="list-style-type: none"> <li>• L'interrupteur de l'alimentation principale du scanner précédemment utilisé n'est pas défini sur "On".</li> <li>• L'appareil n'est pas relié correctement au réseau.</li> </ul> | <ul style="list-style-type: none"> <li>• Vérifiez si l'interrupteur de l'alimentation principale du scanner employé pour la numérisation précédente est désactivé.</li> <li>• Assurez-vous que le scanner précédemment utilisé est correctement relié au réseau.</li> <li>• Annulez le pare-feu personnel de l'ordinateur client.</li> <li>• Utilisez une application (Telnet par exemple) pour vous assurer que SNMPv1 ou SNMPv2 est défini comme protocole de l'appareil. Voir le Guide de paramétrage général et le Manuel réseau.</li> <li>• Sélectionnez le scanner utilisé précédemment.</li> </ul>   |
| Erreur sur le scanner.   | Une erreur est survenue au niveau du pilote.   | <ul style="list-style-type: none"> <li>• Vérifiez si le câble réseau est correctement connecté à l'ordinateur client.</li> <li>• Vérifiez si la carte Ethernet de l'ordinateur client est reconnue par Windows.</li> <li>• Assurez-vous que l'ordinateur client est en mesure d'utiliser le protocole TCP/IP.</li> </ul>  |

| Message   | Explication   | Solution  |
|---|---|---|
| Erreur de communication sur le réseau.  | Une erreur de communication s'est produite sur le réseau.   | Assurez-vous que l'ordinateur client est en mesure d'utiliser le protocole TCP/IP.  |
| Le scanner est en cours d'utilisation pour une autre fonction. Patienter S.V.P.                                 | Une fonction de l'appareil autre que la fonction Scanner est actuellement utilisée (la fonction Copieur par exemple).       | Patientez quelques instants, puis essayez de nouveau de vous connecter.   |
| Mémoire insuffisante. Fermez les autres applications puis recommencez la numérisation.                          | La mémoire est insuffisante.  | <ul style="list-style-type: none"> <li>• Fermez toutes les applications inutiles actuellement ouvertes sur l'ordinateur client.</li> <li>• Désinstallez le pilote TWAIN, puis réinstallez-le après avoir redémarré l'ordinateur.</li> </ul>                             |
| Aucun code utilisateur n'est enregistré. Contacter l'administrateur du système.                                 | L'accès est limité à l'aide de codes utilisateur.   | Contactez l'administrateur de l'appareil.   |
| Le nom utilisateur de connexion, le mot de passe de connexion ou la clé de cryptage du pilote est incorrect(e). | Le nom d'utilisateur de connexion, le mot de passe de connexion ou la clé de cryptage du pilote saisie(e) n'est pas valide. | <ul style="list-style-type: none"> <li>• Vérifiez le nom d'utilisateur de connexion, le mot de passe de connexion et la clé de cryptage.</li> <li>• L'autorisation nécessaire pour utiliser cette fonction n'a pas été accordée. Contactez l'administrateur.</li> </ul> |

# 5. Ajout de papier, de toner et d'agrafes

Ce chapitre présente les procédures de dépannage concernant l'ensemble des fonctions de l'appareil.

## Chargement du papier

Cette section indique comment charger du papier lorsque celui-ci est sur le point d'être épuisé.

### **ATTENTION :**

- *Lorsque vous chargez du papier, prenez soin de ne pas vous coincer les doigts ou de vous blesser.*

Le magasin 1 utilise du papier au format A4  exclusivement. Chargez uniquement du papier A4 .

### **Remarque**

- Déramez le papier avant de le charger.
- Lissez le papier froissé ou ondulé avant de le charger.
- Si vous voulez charger du papier autre que du papier A4  dans le magasin 1, contactez le service d'assistance technique.
- Pour en savoir plus sur les types et les formats de papier, voir A propos de cet appareil.
- Pour charger du papier dans le Bypass, voir Informations Copieur/Serveur de documents.



---

## Chargement de papier dans le magasin 1 (magasin tandem)

---

La procédure suivante décrit comment charger du papier dans le magasin 1.

### **Important**

- Lorsque le papier est chargé dans la partie droite du magasin 1, le papier à gauche passe automatiquement à droite. Pendant le transfert du papier, un message vous demandant de patienter s'affiche. Ne sortez pas le magasin à ce stade.
- Pour la pile à droite, alignez le bord droit du papier de copie avec le bord droit du magasin. Pour la pile située à gauche, alignez le bord gauche du papier de copie avec le bord gauche du magasin.
- Le magasin 1 utilise du papier au format A4 . Si vous voulez charger du papier autre que du papier A4 , contactez le service d'assistance technique.
- N'empilez pas de papier au-delà du repère de limite.

**1** Tirez à fond et avec précaution le magasin papier.

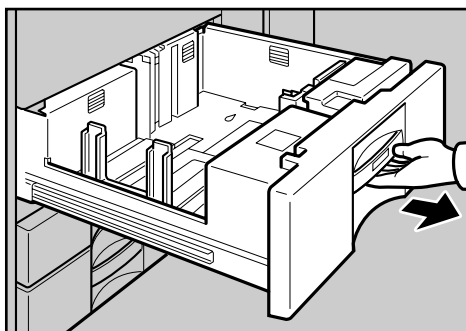

ANS051S

**2** Taquez le papier et placez-le face à imprimer vers le bas.

- Magasin tiré à fond

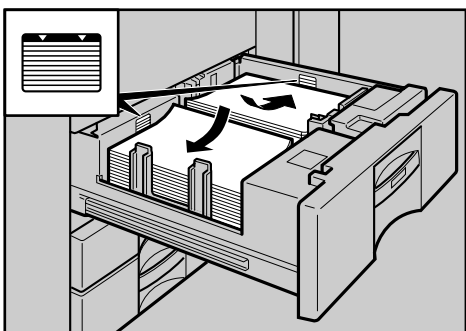

ANS052S

- Partie gauche du magasin tiré

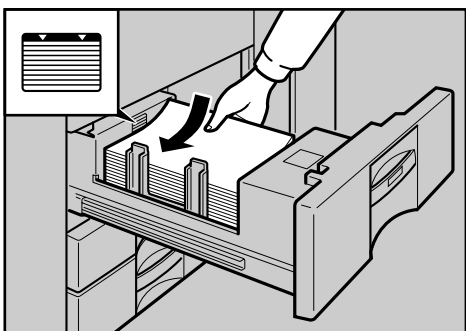

ANS053S

**3** Poussez délicatement le magasin papier jusqu'au fond.

 **Remarque**

- Vous pouvez charger du papier lorsque vous effectuez des copies à partir du magasin 1. Vous pouvez sortir la partie gauche du magasin en cours de copie.

## Chargement de papier dans les magasins 2 et 3

La procédure suivante décrit comment charger du papier dans les magasins 2 et 3.

### Important

- Différents formats de papier peuvent être chargés dans le magasin 2 et le magasin 3. Il suffit de régler la position des guides latéraux et arrière.
- Vérifiez si le bord du papier est aligné à droite.
- N'empilez pas de papier au-delà du repère de limite.

### **1** Tirez à fond et avec précaution le magasin papier.

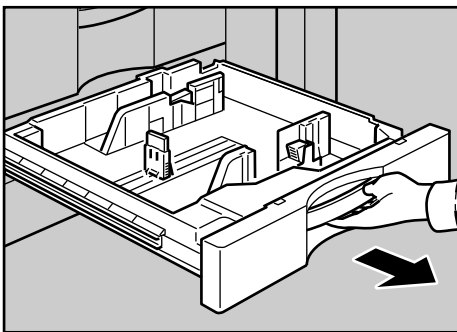

ANS054S

### **2** Taquez le papier et chargez-le face à imprimer vers le bas.

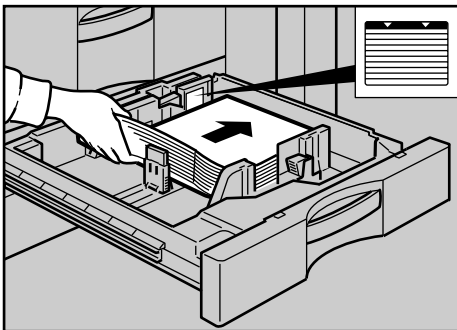

ANS055S

### **3** Poussez délicatement le magasin papier jusqu'au fond.

#### Remarque

- Si vous chargez un format de papier qui n'est pas sélectionné automatiquement, vous devrez indiquer le format du papier à l'aide du panneau de commande.
- Le magasin peut contenir jusqu'à 550 feuilles.

## Référence

P.84 "Changement de format du papier"

P.86 "Choix d'un format non détecté automatiquement"



---

## Chargement du papier dans le magasin grande capacité (LCT)

---

La procédure suivante décrit comment charger du papier dans le magasin grande capacité (LCT). Le magasin grande capacité est identifié comme le magasin 4.

### Important

- Le magasin grande capacité charge le papier A4 , B5 , 8<sup>1</sup>/<sub>2</sub> × 11 .
- Alignez le papier et réglez la position des plaques droite et gauche en conséquence. Notez qu'un papier mal chargé entraîne souvent des incidents papier.
- Vérifiez si le bord du papier est aligné à gauche.
- N'empilez pas de papier au-delà du repère de limite.

**1** Ouvrez le capot supérieur du magasin grande capacité (LCT).

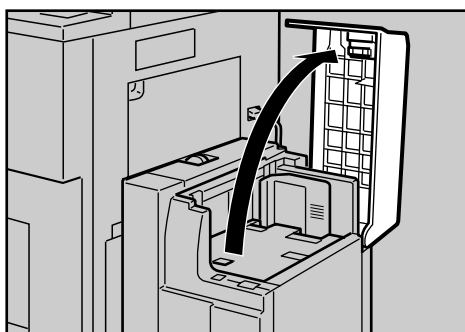

ANS031S

**2** Chargez le papier dans le magasin le long du bord gauche.



ANS032S

**3** Appuyez sur la touche **[Bas]**.

La touche clignote tandis que la plaque inférieure s'abaisse.

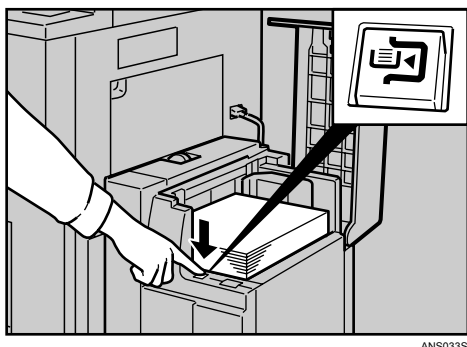

ANS033S

**4** Chargez le papier en répétant les étapes **2** et **3**.**5** Fermez le capot supérieur du magasin grande capacité (LCT).**Remarque**

- Le magasin peut contenir jusqu'à 4 000 feuilles.

5

## Chargement de papier dans l'inserteur

La procédure suivante décrit comment charger du papier dans l'inserteur.

**Important**

- Chargez le papier du côté de la face déjà imprimée (Recto). Si vous utilisez le finisseur livret (piqûre à cheval), chargez les feuilles, face à imprimer vers le bas.
- Chargez du papier dans l'inserteur, selon la même orientation que le papier du magasin papier.
- L'agrafe ou la perforation doit se trouver du côté gauche du papier, lorsque vous êtes face à l'appareil.
- Ne placez rien sur le capteur et ne laissez pas de documents dessus. Cela pourrait entraîner une mauvaise numérisation du format du papier ou des incidents papier.
- Lorsque vous utilisez la fonction de pliage en Z, le format du papier dans l'inserteur doit être identique à celui des impressions lorsqu'elles sont pliées. Si le papier dans l'inserteur est plus grand que les feuilles pliées, un incident papier peut se produire.

**1** Chargez le papier avec soin.



AMS056S

**2** Ajustez les guides latéraux au format du papier.

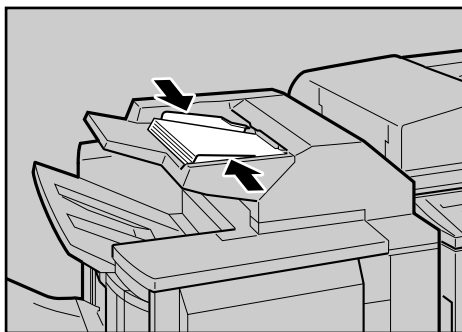

AMS057S

5

**Remarque**

- Pour placer le papier dans l'inserteur, alignez et orientez les originaux dans le chargeur automatique de documents comme illustré ci-dessous.

| Inserteur | Chargeur automatique de documents (ADF) |
|-----------|---|
|           |   |
|           |   |

FR ANR026S



## Papier à orientation fixe et papier à deux faces

La section suivante décrit l'orientation du papier et la zone d'impression (papier à en-tête).





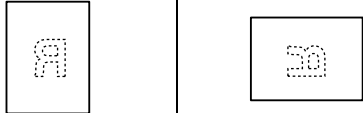
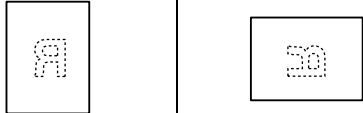





Le papier inversé ou Recto/Verso (ex. papier à en-tête, papier perforé ou papier copié) risque de ne pas s'imprimer correctement en fonction du placement et de l'orientation des originaux. Sélectionnez **[ON]** dans **[Réglage papier à en-tête]** sous **[F° Copieur/Serv. doc.]**, puis placez l'original et le papier comme illustré ci-dessous. Voir le Guide de paramétrage général. Lorsque vous utilisez la fonction Imprimante pour imprimer, l'orientation de l'original est identique.

Pour imprimer à l'aide de la fonction Imprimante, chargez le papier selon la même orientation.

### ❖ Orientation de l'original

| Vitre d'exposition  |   | ADF   |   |
|---|---|---|---|
|  |  |  |  |

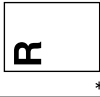
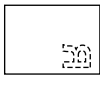
### ❖ Orientation du papier

| Mode Copieur  |               | Magasin 1, 2, 3   | Magasin grande capacité (LCT)   | Bypass   |
|---|---------------|---|---|--|
|  | 1 Recto       |  |  |  *1 |
|   | 2 Recto-verso |  |  | —  |
|  | 1 Recto       |  |  |  *1 |
|   | 2 Recto-verso |  |  | —  |

\*1 Choisir le format de papier.  
FR ANS145S

### Remarque

- Dans **[Paramètres système]**, spécifiez Papier en-tête comme "Type papier" pour le magasin papier à utiliser. Voir le Guide de paramétrage général.

## Changement de format du papier

Cette section décrit comment choisir un autre format de papier.

Les procédures de changement de format de papier varient en fonction du magasin (magasin 1 ou autres magasins papier en option). Assurez-vous que vous appliquez les procédures appropriées avant de commencer.

### Remarque

- Veillez à sélectionner le format de papier au moyen de la touche Comp-  
teur/Outils utilisateur. Si vous ne le faites pas, des incidents papier peuvent  
se produire.
- Déramez le papier avant de le charger.
- Lissez le papier froissé ou ondulé avant de le charger.
- Pour plus d'informations sur les types et les formats de papier, voir A propos  
de cet appareil.

5

---

## Changement du format de papier dans les magasins 2 et 3

---

La procédure suivante décrit comment choisir un autre format de papier dans les magasins 2 ou 3.

### Important

- Si un magasin papier est remis en place sans précaution, la position des gui-  
des latéraux du magasin risque d'être décalée.
- Assurez-vous que le haut de la pile de papier est alignée sur le côté droit.
- N'empilez pas de papier au-delà du repère de limite.

**1** Vérifiez si le papier dans le magasin n'est pas utilisé pour la copie, puis ti-  
rez-le délicatement jusqu'à ce qu'il s'arrête.

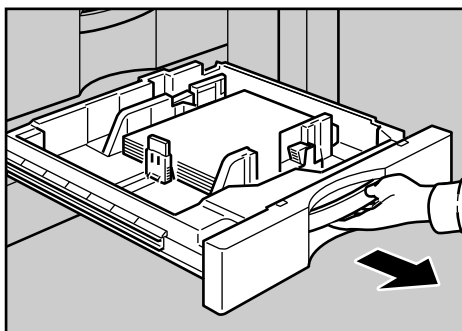

ANS058S

**2** Retirez le papier le cas échéant.

**3** Déverrouillez les guides latéraux.

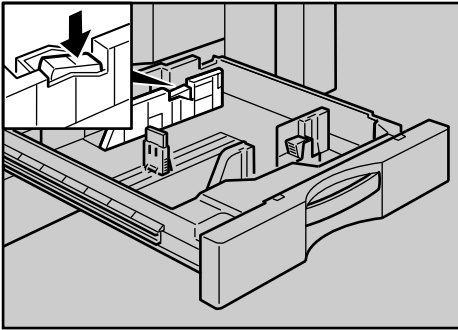

ANS023S

**4** Tout en appuyant sur le levier de libération, faites-glisser les guides latéraux de manière à les aligner par rapport au format du papier à charger.

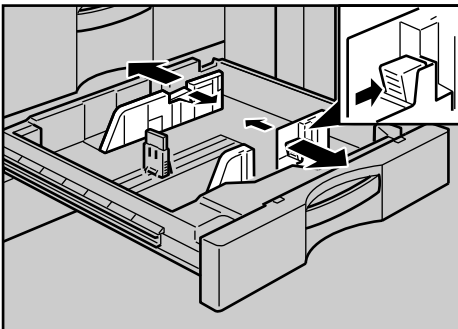

ANS024S

**5** De même, faites glisser le guide arrière.

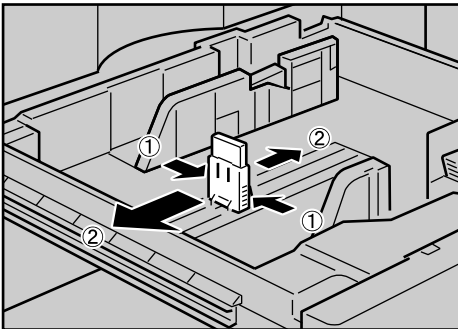

ANS025S

**6** Taquez le papier et chargez-le face à imprimer vers le haut.

Reverrouillez les guides latéraux.

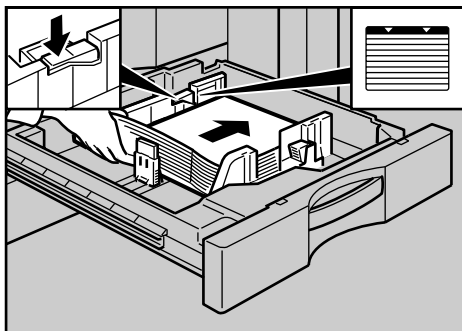

ANS026S

**7** Poussez délicatement le magasin papier pour le remettre en place.

**8** Vérifiez le format à l'écran.

 **Remarque**

- Si le papier et le guide latéral ne se touchent pas, prenez soin de positionner les guides latéraux contre les bords du papier.

5









---

### Choix d'un format non détecté automatiquement

---

Si vous chargez un format de papier qui n'est pas sélectionné automatiquement, vous devez indiquer le format du papier à l'aide du panneau de commande. Cette section décrit comment charger ces papiers. Le papier 11"×15"  sert d'exemple.

 **Important**

- Les formats de papier suivants ne sont pas sélectionnés automatiquement.
  - 11"×15" , 11"×14" , 10"×15" , 8<sup>1</sup>/<sub>4</sub>"×14" , 8"×10<sup>1</sup>/<sub>2</sub>" , 210×340 , 210×182 , 210×170 

**1** Appuyez sur la touche **[Compteur/Outils utilisateur]**.

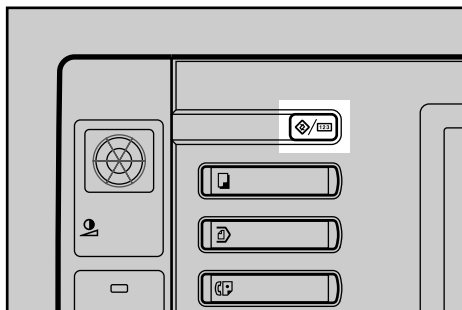

AMG003S

**2** Appuyez sur [Paramètres système].

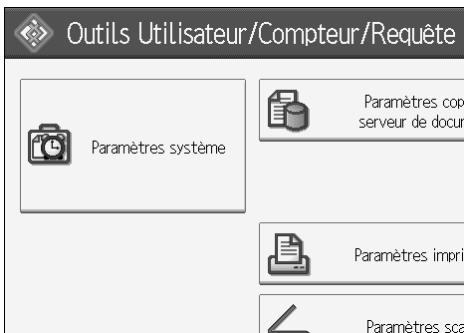

**3** Appuyez sur l'onglet [Paramètres mag. papier].

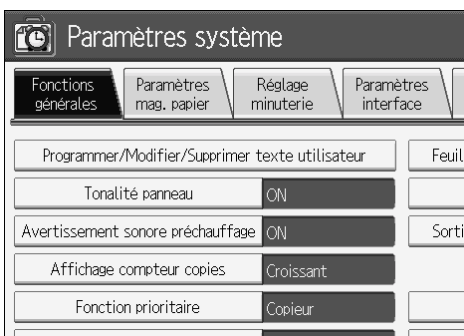

**4** Sélectionnez le magasin dont vous voulez modifier les paramètres du papier.

Appuyez sur l'un des formats allant de [Format papier magasin : Magasin 2] à [Format papier magasin : Magasin 4].

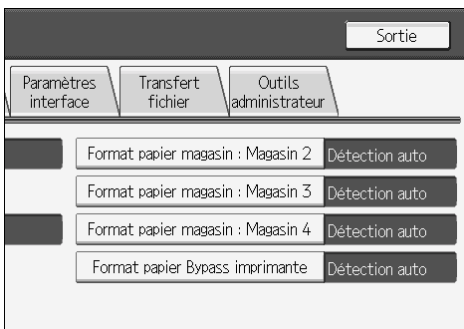

- 5** Sélectionnez le format du papier chargé et le sens de chargement, puis appuyez sur [OK].

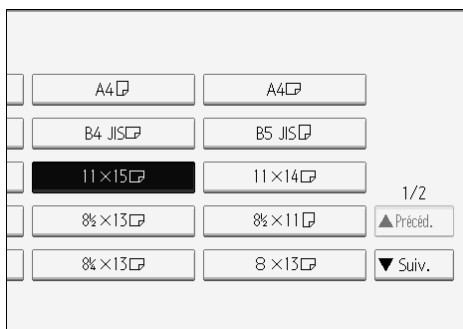

Le format de papier et le sens de chargement définis s'affichent.

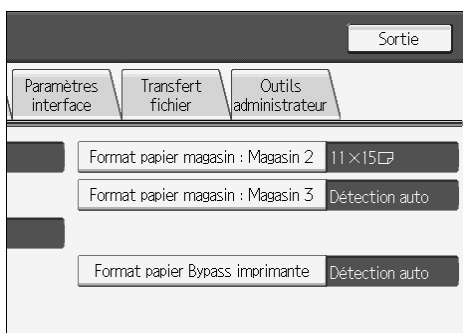

- 6** Appuyez sur la touche [Compteur/Outils utilisateur].

L'écran initial apparaît.

#### Remarque

- Si vous souhaitez imprimer sur du papier sélectionné automatiquement après avoir imprimé sur un format de papier non sélectionné automatiquement, vous devez rétablir le paramètre "Détection auto". Rechargez le papier, recommencez les étapes **1** à **4** et sélectionnez "Détection auto" à l'étape **5**. Le paramètre "Détection auto" est rétabli.
- "Format papier magasin : Magasin 4" s'affiche à l'écran à l'étape **4** si le magasin magasin grande capacité (LCT) en option est installé.

# Ajout de toner

Cette section décrit comment ajouter et stocker du toner.

## **AVERTISSEMENT :**

- **Ne brûlez pas de toner usagé ou des cartouches de toner. En effet, la poudre du toner risque de s'enflammer en cas d'exposition à une flamme nue. Jetez les cartouches de toner conformément à la législation en vigueur.**

## **ATTENTION :**

- Conservez le toner, usagé ou non, et les cartouches hors de portée des enfants. Veuillez consulter immédiatement un médecin en cas d'ingestion.

## **ATTENTION :**

- En cas d'inhalation de toner usagé ou non, gargarisez avec beaucoup d'eau et allez à l'air frais. Consultez un médecin si nécessaire.

## **ATTENTION :**

- Si le toner, usagé ou non, atteint vos yeux, rincez immédiatement avec beaucoup d'eau. Consultez un médecin si nécessaire.

## **ATTENTION :**

- Si vous avalez du toner, usagé ou non, diluez la quantité avalée en buvant beaucoup d'eau. Consultez un médecin si nécessaire.

## **ATTENTION :**

- Évitez de mettre du toner sur vos vêtements ou sur la peau lorsque vous éliminez un incident papier ou remplacez le toner. Si votre peau vient en contact avec le toner, lavez abondamment la zone concernée avec de l'eau et du savon.
- Si du toner imprègne vos vêtements, lavez-les à l'eau froide. L'eau chaude fixe le toner dans le tissu et empêche d'éliminer la tache.

## **ATTENTION :**

- Nos produits sont conçus selon les normes les plus rigoureuses de qualité et d'utilisation. Nous recommandons d'utiliser uniquement les fournitures disponibles auprès d'un revendeur agréé.

## **Important**

- Si vous utilisez un toner autre que celui recommandé, une erreur risque de se produire.
- Ne mettez pas l'interrupteur principal en position d'arrêt lorsque vous ajoutez du toner. Sinon, vos paramètres seront effacés.
- Ajoutez toujours du toner lorsque l'appareil vous y invite.
- Lorsque le message " Ajouter du toner" s'affiche, remplacez le toner.

- Stockez les cartouches de toner dans un endroit frais et sec, à l'abri des rayons directs du soleil.
- Stockez-les sur une surface plane.

**Remarque**

- Vous pouvez encore effectuer environ 1000 copies après l'affichage à tour de rôle des messages "⚠️ Cartouche toner presque vide." et "Remplacer cartouche de toner.". Ne tardez pas à remplacer le toner pour empêcher une dégradation de la qualité de copie.
- Vous pouvez vérifier le nom du toner nécessaire ainsi que la procédure de remplacement à l'aide de l'écran "⚠️ Ajouter du toner".
- Appuyez sur **[Etat système]** pour connaître le numéro de téléphone à composer en vue de commander des consommables. Pour en savoir plus sur l'état système, voir P.5 "Vérification de l'état de l'appareil et des paramètres".

## Insertion de toner

5

La section suivante décrit comment remplacer le toner.

**Important**

- N'agitez pas la cartouche de toner enlevée. Le toner restant peut se déverser.

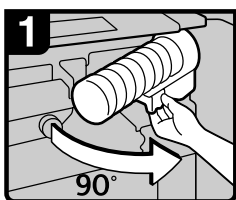

1. Ouvrez le capot avant de l'appareil.
2. Tirez le levier situé sous la cartouche de toner vers vous à 90°.

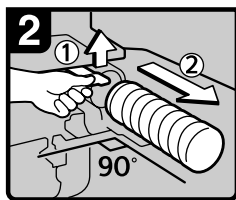

3. Levez le levier vert et enlevez délicatement la cartouche de toner.

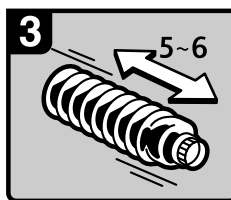

4. Tenez la nouvelle cartouche horizontalement et agitez-la cinq ou six fois sans retirer le bouchon extérieur.

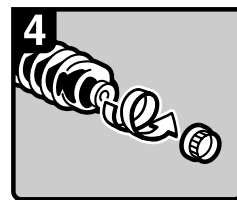

5. Retirez le bouchon extérieur.

**Remarque**

N'enlevez pas le bouchon intérieur.

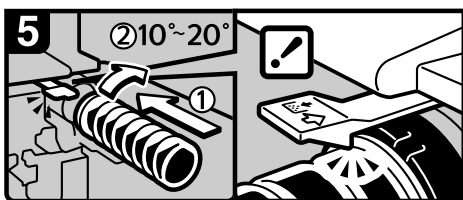

6. Placez la cartouche de toner en position, puis poussez-la jusqu'à ce que le levier vert se mette en place.

**Remarque**

Si vous n'entendez pas de déclic, retirez légèrement la cartouche de toner, faites-la pivoter un peu vers la droite de 10 à 20°, puis réessayez.

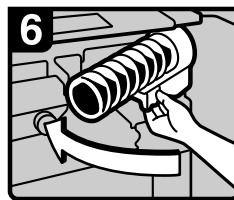

7. Remplacez le levier sous la cartouche de toner dans sa position d'origine.
8. Fermez le capot avant de l'appareil.

---

## **Toner usagé**

---

Le toner ne peut pas être réutilisé.

Rapportez la cartouche de toner usagée à votre représentant commercial ou au service d'assistance technique pour recyclage par notre système. Si vous le mettez au rebut, considérez-le comme un déchet plastique.

## Ajout d'agrafes

Cette section décrit la procédure à suivre en cas d'épuisement des agrafes.

### Important

- Des problèmes d'agrafage et ou des incidents papier peuvent se produire si vous utilisez une cartouche d'agrafes différente de celle qui est recommandée.

Le rechargement de l'unité d'agrafage dépend du type de finisseur (vérifiez-le en cas de doute). Pour plus d'informations sur le type de finisseur, voir A propos de cet appareil.

## Finisseur 3000 feuilles (agrafes de 50 feuilles) et finisseur livret

La procédure suivante décrit comment ajouter des agrafes au finisseur 3000 feuilles (agrafes de 50 feuilles) et au finisseur livret.

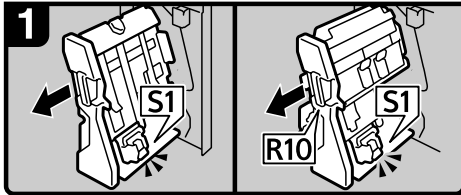

Finisseur 3 000 feuilles  
(agrafes de 50 feuilles) :

1. Ouvrez le capot avant du finisseur.
2. Retirez l'unité d'agrafage.

Finisseur livret :

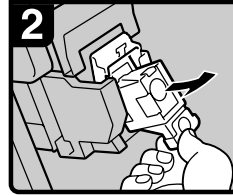

3. Retirez doucement la cartouche.

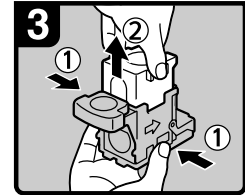

4. En tenant la cartouche par les côtés, tirez la partie supérieure vers le haut.

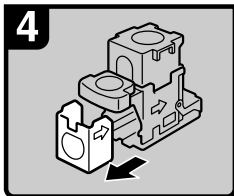

5. Retirez la recharge vide dans le sens de la flèche.

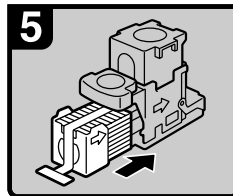

6. Poussez la nouvelle recharge dans la cartouche jusqu'à son s'enclenchement.

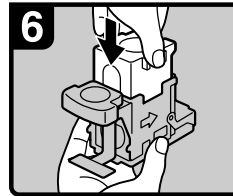

7. Poussez délicatement la partie supérieure dans la cartouche.

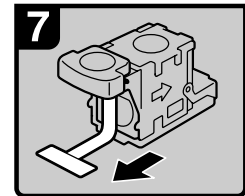

8. Tirez sur le ruban.

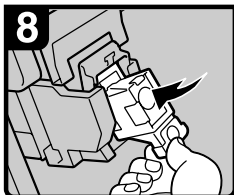

9. Poussez la cartouche vers le bas jusqu'à son enclenchement.

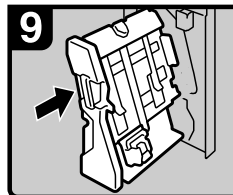

Finisseur 3 000 feuilles  
(agrafes de 50 feuilles) :

10. Remettez l'unité d'agrafage en place.
11. Refermez le capot avant du finisseur.

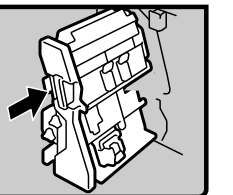

Finisseur livret :

### Remarque

- ❑ Si vous ne parvenez pas à extraire la partie supérieure de la cartouche, elle contient encore des agrafes. Utilisez toutes les agrafes. Veillez à ne pas dépasser la capacité d'agrafage.

FR ANS059S

## Finisseur 3000 feuilles (agrafes de 100 feuilles)

La procédure suivante décrit comment ajouter des agrafes au finisseur 3000 feuilles (agrafes de 100 feuilles).

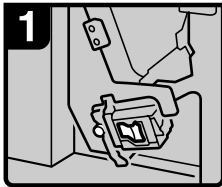

1. Ouvrez le capot avant du finisseur.

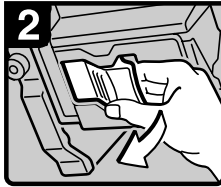

2. Levez le levier de la cartouche.

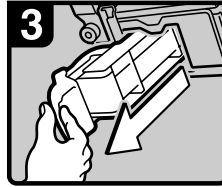

3. Retirez la cartouche.

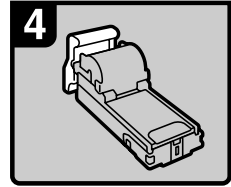

4. Placez la cartouche sur une surface plane.

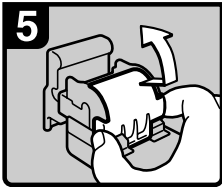

5. Soulevez le couvercle.

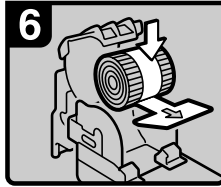

6. Placez la nouvelle recharge.

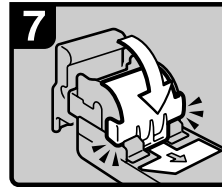

7. Abaissez le couvercle jusqu'à ce qu'il s'enclenche.

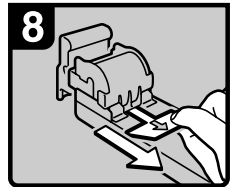

8. Tirez sur le ruban.

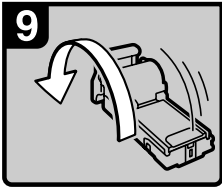

9. Retournez la cartouche.

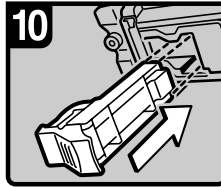

10. Réinstallez la cartouche.

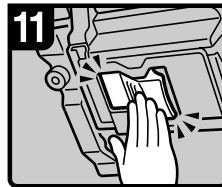

11. Poussez-la délicatement vers l'intérieur jusqu'à ce qu'elle s'enclenche.



12. Refermez le capot avant du finisseur.

FR ANS048S

## Finisseur livret (piqûre à cheval)

La procédure suivante décrit comment ajouter des agrafes au finisseur livret.

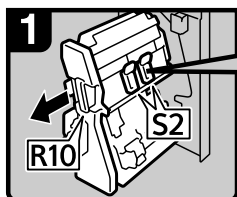

1. Ouvrez le capot avant du finisseur.  
2. Retirez l'unité d'agrafage.

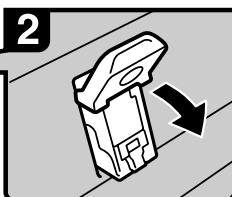

3. Abaissez le levier S2.

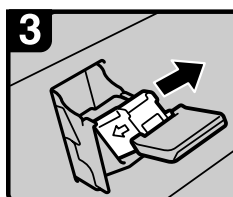

4. Retirez doucement la cartouche.

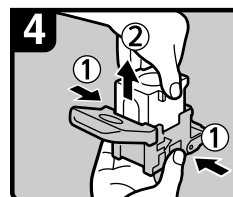

5. En tenant la cartouche par les côtés, tirez la partie supérieure vers le haut.

### Remarque

Si vous ne parvenez pas à extraire la partie supérieure, la cartouche contient encore des agrafes. Utilisez toutes les agrafes. Veillez à ne pas dépasser la capacité d'agrafage.

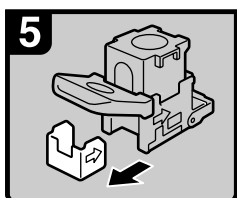

6. Retirez la recharge vide dans le sens de la flèche.

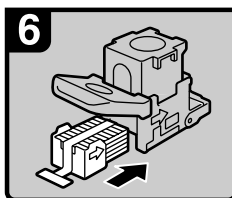

7. Poussez la nouvelle recharge dans la cartouche jusqu'à son s'enclenchement.

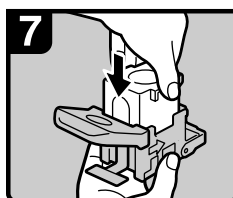

8. Poussez délicatement la partie supérieure dans la cartouche.

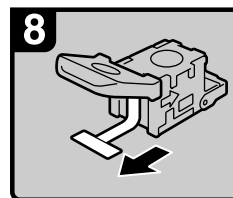

9. Tirez sur le ruban.

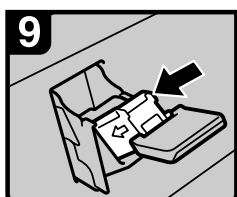

10. Poussez la cartouche vers le bas jusqu'à son enclenchement.

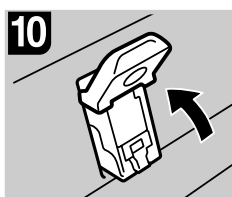

11. Remettez le levier S2 en place.

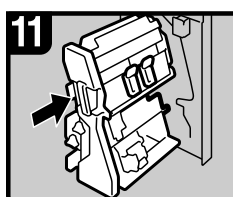

12. Remettez l'unité d'agrafage en place.  
13. Refermez le capot avant du finisseur.

FR ANS060S



# 6. Résolution des incidents papier

Cette section décrit la procédure à suivre en cas d'incidents papier (papier de copie ou original coincé à l'intérieur de l'appareil).

## Retrait de papier coincé

### **ATTENTION :**

- *L'intérieur de l'appareil peut être très chaud. Ne touchez pas des pièces autres que celles indiquées dans ce document lorsque vous retirez du papier mal chargé. Sinon, vous risqueriez de vous blesser.*

### **ATTENTION :**

- *La zone de fusion de cet appareil peut être très chaude. Faites attention lorsque vous éliminez un incident papier.*

### **Important**

- Ne mettez pas l'interrupteur principal en position arrêt pendant la résolution des incidents papier. Si vous le faites, vos paramètres de copie seront perdus.
- Pour éviter les incidents papier, ne laissez pas de déchets de papier à l'intérieur de l'appareil.
- Contactez le service d'assistance technique en cas d'incidents papier fréquents.

### **Remarque**

- Pour plus d'informations sur la recherche et l'élimination des incidents papier, voir "Recherche de papier coincé" ou "Retrait de papier coincé".

### **Référence**

P.98 "Recherche de papier coincé".

P.99 "Retrait de papier coincé".

## Recherche de papier coincé

En cas d'incident papier, retirez le papier de copie ou l'original coincé selon l'une des procédures indiquées sur l'étiquette apposée sur le côté intérieur du capot avant de l'appareil principal.

Un incident papier s'est produit à l'endroit correspondant à la lettre qui s'affiche sur le panneau de commande.

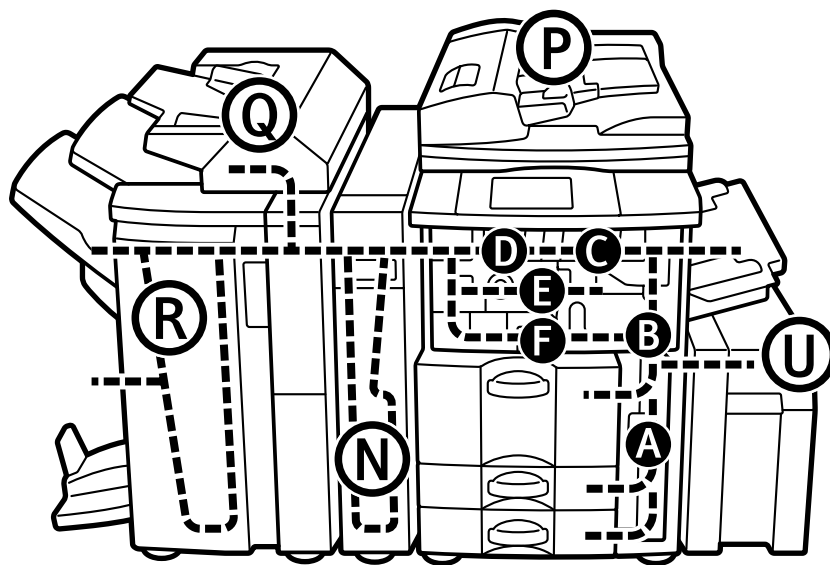
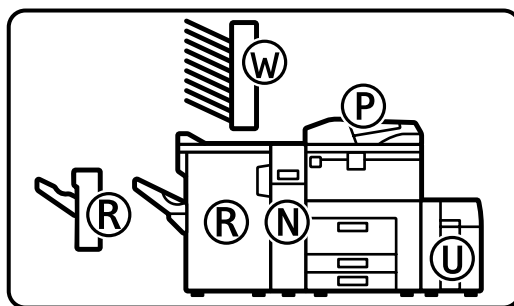

ANS101S

- 1 Appuyez sur la touche correspondant à la région où se trouve le papier coincé à enlever.



- 2** A l'issue de chaque étape, appuyez sur [Suiv.]. Pour revenir à l'étape précédente, appuyez sur [Précéd.].

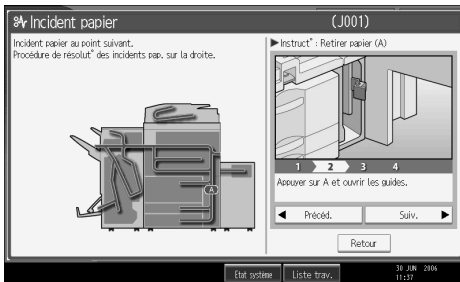

- 3** Lorsque le papier coincé est complètement retiré, remettez l'appareil dans l'état où il était.

**Remarque**

- Plusieurs incidents papier peuvent être indiqués. Lorsque cela se produit, contrôlez toutes les zones indiquées.

## Retrait de papier coincé

La procédure suivante décrit comment retirer du papier mal chargé.

**Important**

- La zone de fusion de cet appareil peut être très chaude. Faites attention lorsque vous éliminez un incident papier.
- Si le voyant A est allumé

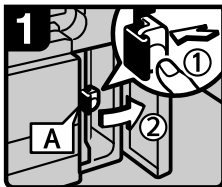

1. Ouvrez le capot avant.
2. Appuyez sur le bouton



- A et ouvrez la plaque du guide
3. Enlevez le papier coincé.
4. Fermez le capot avant.

FR ANS002S

• Si le voyant B est allumé

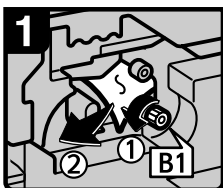

1. Ouvrez le capot avant.  
2. Tournez le bouton B1 dans le sens inverse des aiguilles d'une montre et retirez le papier coincé.

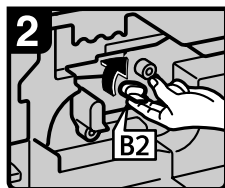

3. Remettez le levier B2 en place.  
4. Fermez le capot avant.

FR ANS003S

• Si le voyant C est allumé

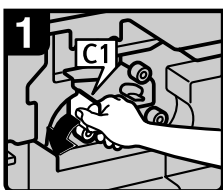

1. Ouvrez le capot avant.  
2. Abaissez le levier C1 vers la gauche.

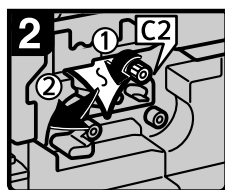

3. Tournez le levier C2 dans le sens inverse des aiguilles d'une montre et retirez le papier mal chargé.  
4. Fermez le capot avant.

FR ANS004S

• Si le voyant D est allumé

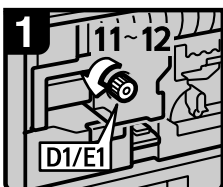

1. Ouvrez le capot avant.  
2. Tournez le bouton de la zone de fusion D1/E1 11 à 12 fois dans le sens contraire des aiguilles d'une montre pour éjecter le papier.



3. Tirez la poignée D2 et sortez la zone de fusion.

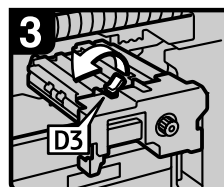

4. Faites pivoter le levier D3.

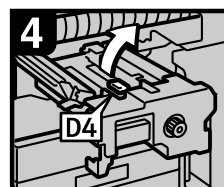

5. Faites pivoter le levier D4.

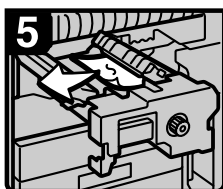

6. Retirez le papier en veillant à ne pas toucher la zone située autour du levier D4.

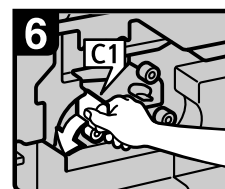

7. Abaissez le levier C1 vers la gauche.



8. Enlevez le papier coincé.  
9. Remettez le levier C1 en place.  
10. Fermez le capot avant.

FR ANS005S

- Si le voyant E est allumé

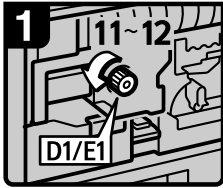

1. Ouvrez le capot avant de l'appareil.  
2. Tournez le bouton de la zone de fusion D1/E1 11 à 12 fois dans le sens contraire des aiguilles d'une montre pour éjecter le papier.

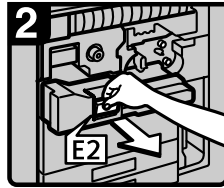

3. Tirez la poignée E2 et sortez complètement l'unité recto/verso.

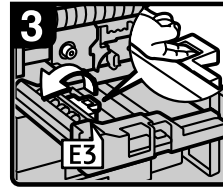

4. Levez le levier E3.

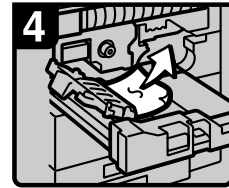

5. Retirez le papier en veillant à ne pas toucher la zone située autour du levier E3.

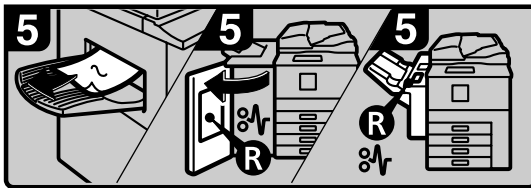

6. Enlevez le papier du réceptacle de sortie s'il est visible (lorsque le finisseur est installé, ouvrez son capot avant et retirez le papier mal chargé).  
7. Fermez le capot avant.

FR ANS006S

6

- Si le voyant F est allumé



1. Ouvrez le capot avant.  
2. Tirez la poignée E2 et sortez complètement l'unité recto/verso.

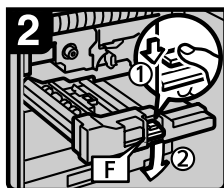

3. En appuyant sur le levier F, abaissez-le.

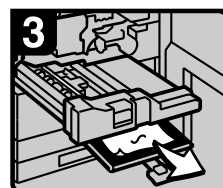

4. Enlevez le papier coincé.  
5. Remettez le levier F en place.  
6. Fermez le capot avant.

FR ANS007S

- Si le voyant N1 est allumé (unité de pliage en Z installée)

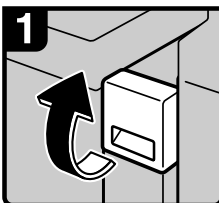

1. Ouvrez le capot avant.

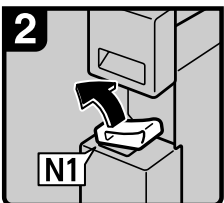

2. Soulevez le levier N1.

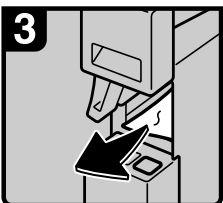

3. Enlevez le papier coincé.  
4. Abaissez le levier N1.  
5. Fermez le capot avant.

FR ANS008S

- Si le voyant N2 ou N3 est allumé (unité de pliage en Z installée)

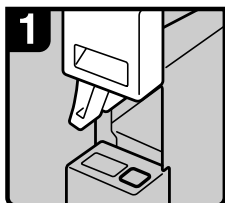

1. Ouvrez le capot avant. Soulevez le levier N1.

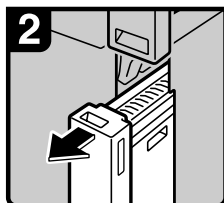

2. Retirez l'unité de pliage en Z.

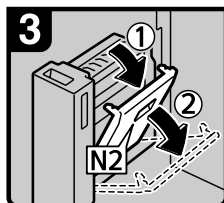

3. Ouvrez le capot N2.

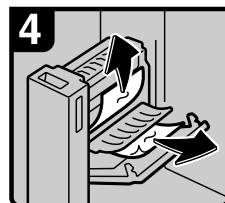

4. Enlevez le papier coincé. Fermez le capot N2.

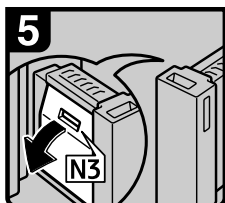

5. Si vous ne pouvez pas retirer le papier mal chargé, ouvrez le capot N3.

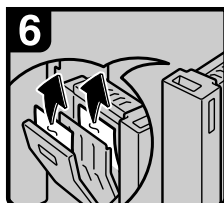

6. Enlevez le papier coincé. Fermez le capot N3.

7. Remettez l'unité de pliage en Z en place.

8. Abaissez le levier N1.  
9. Fermez le capot avant.

FR ANS009S

- Si le voyant P1 est allumé

6

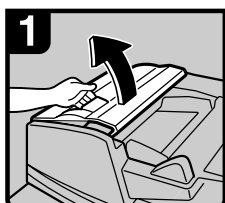

1. Ouvrez le capot du chargeur de document.

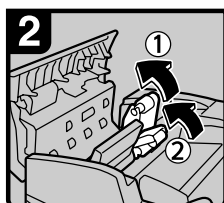

2. Levez le rouleau de chargement.

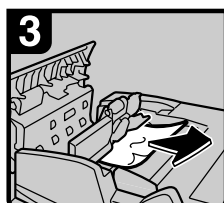

3. Enlevez les originaux coincés.  
4. Fermez le capot du chargeur de document

FR ANS010S

- Si le voyant P2 est allumé

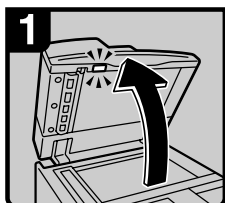

1. Soulevez le capot du chargeur de document.

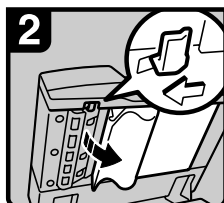

2. Faites glisser le levier et ouvrez le capot.

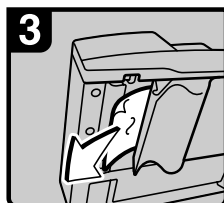

3. Enlevez les originaux coincés.  
4. Fermez le capot.

FR ANS011S

- Si le voyant Q est allumé (inserteur installé)

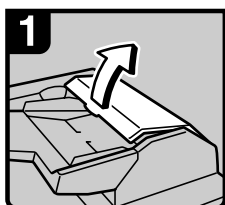

1. Ouvrez la partie supérieure de l'inserteur.

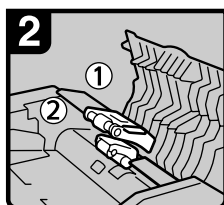

2. Levez le rouleau de chargement.

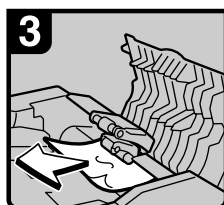

3. Enlevez le papier coincé.  
4. Refermez la partie supérieure de l'inserteur.

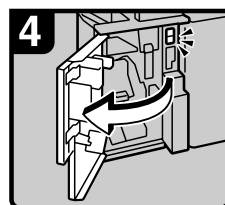

5. Ouvrez le capot avant du finisseur.

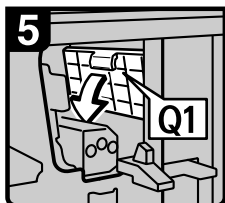

6. Abaissez le levier Q1.



7. Enlevez le papier coincé.  
8. Fermez le capot avant du finisseur.

FR ANS012S

- Si un des voyants de la plage R1 - R8 est allumé (finisseur 3000 feuilles (agrafes de 50 feuilles) installé)

**Si les voyants R1 - R4 sont allumés**

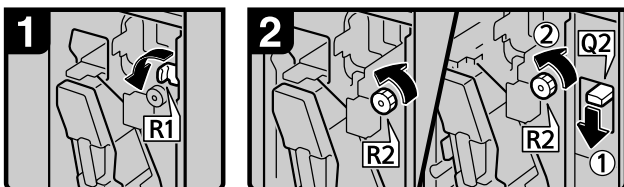

1. Ouvrez le capot avant.
2. Tournez le bouton R1 dans le sens inverse des aiguilles d'une montre.
3. Tournez le bouton R2 dans le sens inverse des aiguilles d'une montre.
4. Lorsque l'inserteur en option est installé, abaissez le levier Q2, puis tournez le bouton R2 dans le sens inverse des aiguilles d'une montre.

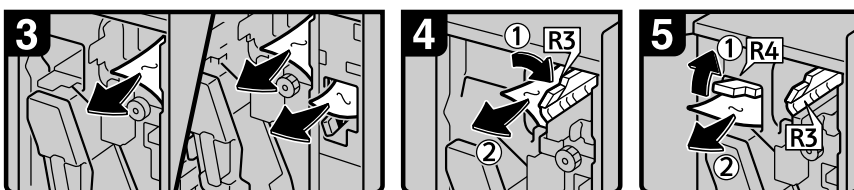

5. Enlevez le papier coincé.
6. Si vous ne pouvez pas retirer le papier mal chargé, levez le levier R3 pour le décoincer.
7. Levez le levier R4 et retirez le papier mal chargé.
8. Fermez le capot avant.

**Lorsque les voyants R5 - R8 sont allumés**

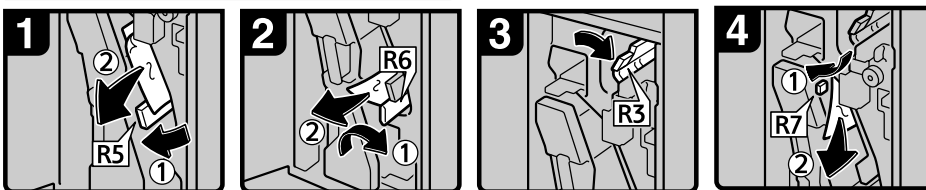

1. Ouvrez le capot avant.
2. Abaissez le levier R5 et retirez le papier mal chargé.
3. Si vous ne pouvez pas retirer le papier mal chargé, abaissez le levier R6 pour le décoincer.
4. Levez le levier R3.
5. Levez le levier R7 et retirez le papier mal chargé.

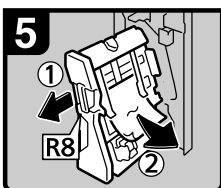

6. Tirez la poignée R8 et sortez l'unité d'agrafage, puis retirez le papier mal chargé.
7. Fermez le capot avant.

- Si un des voyants de la plage R1 - R12 est allumé (finisseur livret installé)

**Lorsque les voyants R1 - R4 sont allumés**

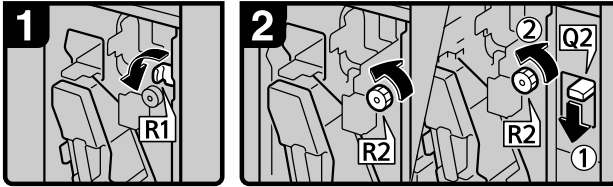

1. Ouvrez le capot avant.
2. Tournez le bouton R1 dans le sens inverse des aiguilles d'une montre.
3. Tournez le bouton R2 dans le sens inverse des aiguilles d'une montre.
4. Lorsque l'inserteur en option est installé, abaissez le levier Q2, puis tournez le bouton R2 dans le sens inverse des aiguilles d'une montre.

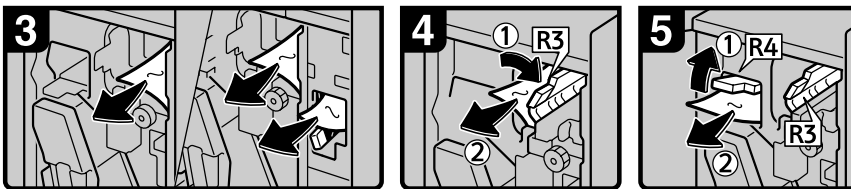

5. Enlevez le papier coincé.
6. Si vous ne pouvez pas retirer le papier mal chargé, levez le levier R3 pour le décoincer.
7. Levez le levier R4 et retirez le papier mal chargé.
8. Fermez le capot avant.

**Si les voyants R5 - R7 sont allumés**

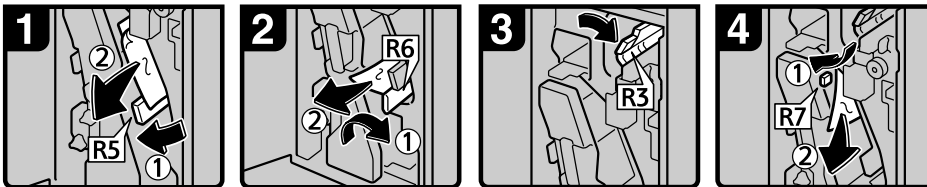

1. Ouvrez le capot avant.
2. Abaissez le levier R5 et retirez le papier mal chargé.
3. Si vous ne pouvez pas retirer le papier mal chargé, abaissez le levier R6 pour le décoincer.
4. Levez le levier R3.
5. Levez le levier R7 et retirez le papier mal chargé.
6. Fermez le capot avant.

FR ANR019S

**Si les voyants R8 - R12 sont allumés**

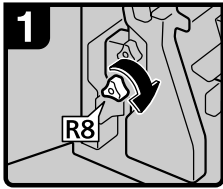

1. Ouvrez le capot avant.  
2. Tournez le bouton R8 (celui du bas) dans le sens des aiguilles d'une montre.

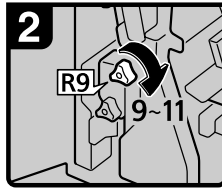

3. Tournez le bouton R9 (celui du haut) 9 à 11 fois dans le sens des aiguilles d'une montre.

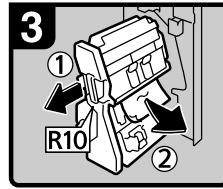

4. Tirez le levier R10 et sortez l'unité d'agrafage, puis retirez le papier mal chargé.

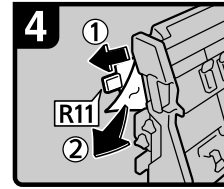

5. Si vous ne pouvez pas retirer le papier mal chargé, levez le levier R11 pour le décoincer.

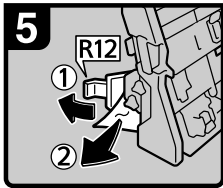

6. Si vous ne pouvez pas retirer le papier mal chargé, levez le levier R12 pour le décoincer.

FR ANS015S

- Si un des voyants de la plage R1 - R7 est allumé (finisseur 3000 feuilles (agrafes de 100 feuilles) installé)

#### Si les voyants R1 - R3 sont allumés

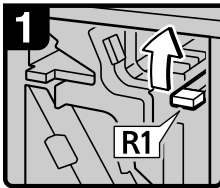

1. Ouvrez le capot avant.

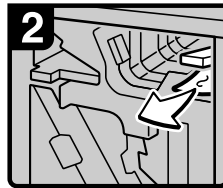

2. Levez le levier R1.

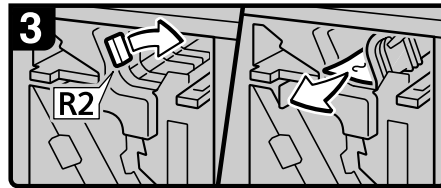

3. Enlevez le papier coincé.
4. Si vous ne pouvez pas retirer le papier mal chargé, basculez le levier R2 vers la droite pour le décoincer.

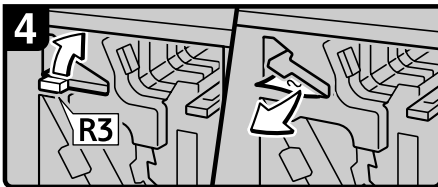

5. Si vous ne pouvez pas retirer le papier mal chargé, levez le levier R3 pour le décoincer.

#### Si le voyant R4 ou R5 est allumé



1. Ouvrez le capot avant.
2. Tirez le levier R4 et retirez le papier mal chargé.



3. Si vous ne pouvez pas enlever le papier mal chargé, tirez le levier R5 pour le décoincer.

#### Si le voyant R6 ou R7 est allumé

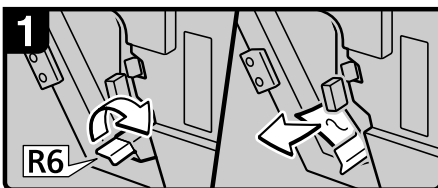

1. Si vous ne pouvez pas retirer le papier mal chargé, levez le levier R6 pour le décoincer.

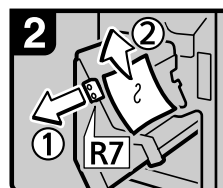

2. Tirez la poignée R7 et sortez l'unité d'agrafage, puis retirez le papier mal chargé.
3. Fermez le capot avant.

FR ANS016S

- Si le voyant W est allumé (trieuse installée)

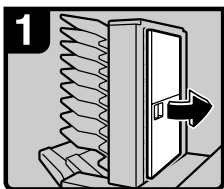

1. Ouvrez le capot de droite de la trieuse.

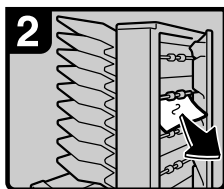

2. Enlevez le papier coincé.

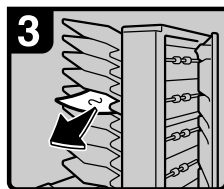

3. Enlevez le papier coincé.  
4. Fermez le capot de droite de la trieuse.

FR ANS017S

- Si le voyant U est allumé (magasin grande capacité (LCT) installé)



1. Ouvrez le capot supérieur et retirez le papier coincé.  
2. Fermez le capot supérieur.

FR ANS018S

6

### Remarque

- A l'intérieur du finisseur ou du capot avant, un adhésif explique comment enlever le papier coincé.
- Si des instructions détaillées s'affichent à droite de l'écran, appliquez-les.
- Vous avez également la possibilité de suivre la procédure indiquée dans **[Etat système]** pour retirer le papier coincé.

# Retrait des agrafes bloquées

Cette section décrit comment retirer des agrafes bloquées dans l'appareil.

## Important

- Du papier recourbé peut provoquer le blocage des agrafes. Pour éviter cela, retournez la copie dans le magasin.
- Lorsque le finisseur est installé, après avoir retiré des agrafes coincées, les agrafes ne seront pas éjectées les premières fois que vous réutiliserez l'agrafeuse.

Le mode de retrait des agrafes dépend du type de finisseur (vérifiez-le en cas de doute). Pour plus d'informations sur le type de finisseur, voir A propos de cet appareil.

## Finisseur 3000 feuilles (agrafes de 50 feuilles) et finisseur livret

La procédure suivante décrit comment enlever des agrafes bloquées du finisseur 3000 feuilles (agrafes de 50 feuilles) et du finisseur livret.

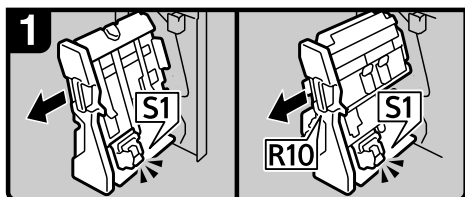

Finisseur 3 000 feuilles  
(agrafes de 50 feuilles) :

Finisseur livret :

1. Ouvrez le capot avant du finisseur.
2. Retirez l'unité d'agrafage.

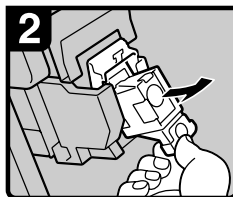

3. Retirez doucement la cartouche.

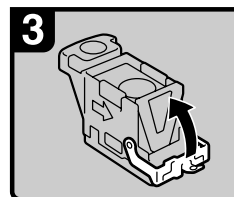

4. Dégagez la plaque avant.

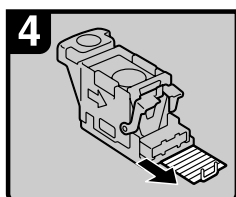

5. Retirez les agrafes coincées.

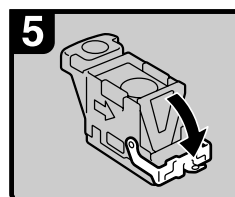

6. Abaissez la plaque avant (en veillant à bien l'enclencher).

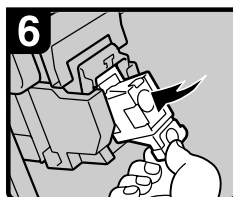

7. Réintroduisez la cartouche jusqu'à ce qu'elle s'enclenche.

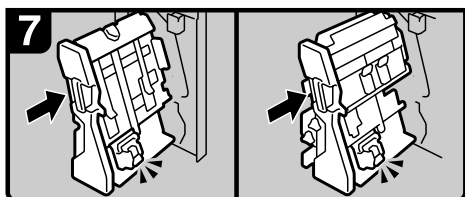

Finisseur 3 000 feuilles  
(agrafes de 50 feuilles) :

Finisseur livret :

8. Remettez l'unité d'agrafage en place.
9. Refermez le capot avant du finisseur.

## Finisseur 3000 feuilles (agrafes de 100 feuilles)

La procédure suivante décrit comment enlever des agrafes coincées dans le finisseur 3000 feuilles (agrafes de 100 feuilles).

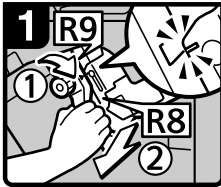

1. Ouvrez le capot avant du finisseur.
2. Tournez le bouton R9 pour aligner les repères.
3. Tirez le levier R8 et sortez complètement l'unité d'agrafage.

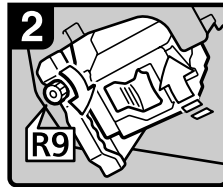

4. Tournez le bouton R9 pour faire pivoter l'unité d'agrafage.

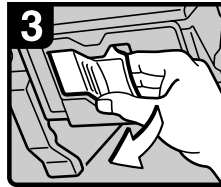

5. Levez le levier de la cartouche.

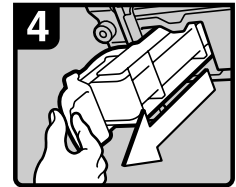

6. Retirez la cartouche.

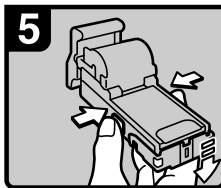

7. Appuyez sur les boutons situés des deux côtés de la cartouche et dégagez la plaque avant.

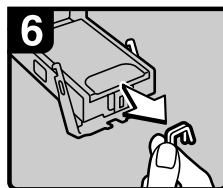

8. Retirez les agrafes coincées.

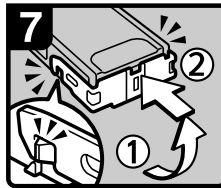

9. Remettez en place la plaque avant (en veillant à bien l'enclencher).

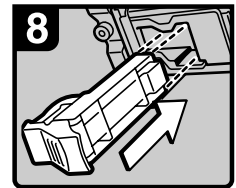

10. Réinstallez la cartouche.

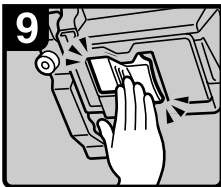

11. Poussez-la délicatement vers l'intérieur jusqu'à ce qu'elle s'enclenche.

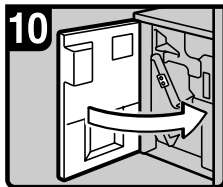

12. Refermez le capot avant du finisseur.

FR ANS047S

## Finisseur livret (piqûre à cheval)

La procédure suivante décrit comment retirer des agrafes coincées dans le finisseur livret.

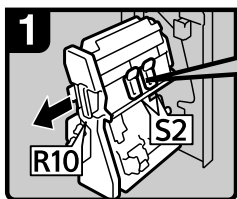

1. Ouvrez le capot avant du finisseur.  
2. Retirez l'unité d'agrafage.

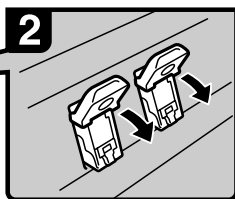

3. Abaissez le levier S2.

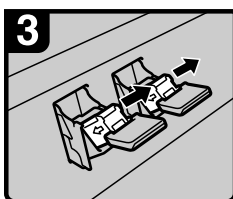

4. Retirez doucement la cartouche.

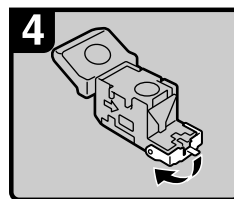

5. Dégagez la plaque avant de la cartouche.

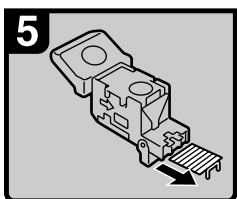

6. Retirez les agrafes coincées.

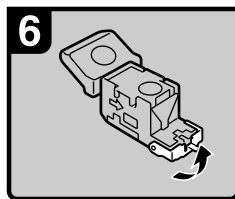

7. Remettez la plaque avant en place (en veillant à bien l'enclencher).

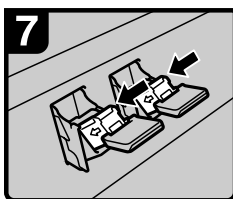

8. Poussez la cartouche vers le bas jusqu'à son enclenchement.

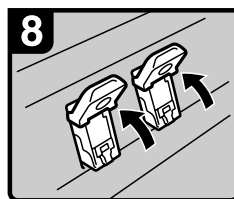

9. Remettez le levier S2 en place.

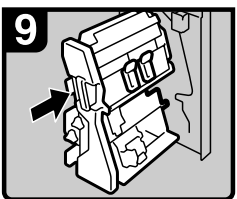

10. Remettez l'unité d'agrafage en place.  
11. Refermez le capot avant du finisseur.

# Retrait des confettis

Cette section décrit comment retirer les confettis (créés par la perforation).

## Remarque

- Tant que "Réceptacle perforation plein." s'affiche, vous ne pouvez pas utiliser la fonction Perforation.

## Finisseur 3000 feuilles (agrafes de 50 feuilles) et finisseur livret

La procédure suivante décrit comment enlever les confettis du finisseur 3000 feuilles (agrafes de 50 feuilles) et du finisseur livret.

### **1** Ouvrez le capot avant du finisseur.

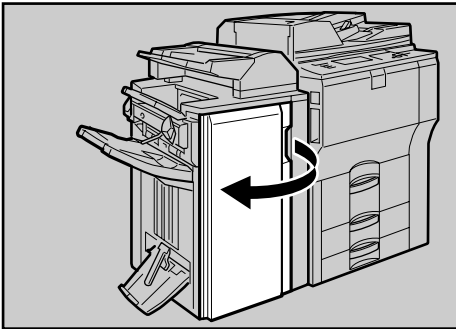

ANS064S

### **2** Otez délicatement le bac de récupération des confettis et nettoyez-le.

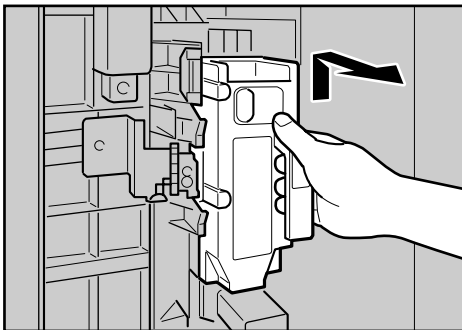

ADB033S

**3** Remettez le bac de récupération des confettis en place.

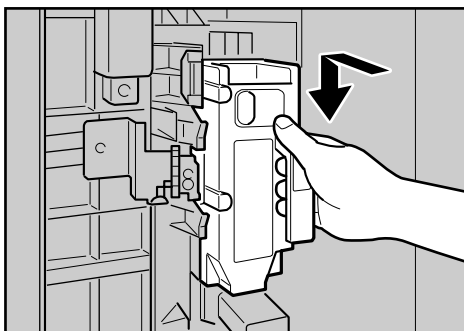

ADB034S

**4** Refermez le capot avant du finisseur.

“Réceptacle perforation plein.” disparaît.

 **Remarque**

- Si vous ne remettez pas en place le bac de récupération des confettis à l'étape **3**, le message “Réceptacle perforation plein.” continue de s'afficher.
- Si le message reste affiché, réinstallez le bac de récupération des confettis.

6

---

## Finisseur 3000 feuilles (agrafes de 100 feuilles)

---

La procédure suivante décrit comment enlever les confettis du finisseur 3000 feuilles (agrafes de 100 feuilles).

**1** Ouvrez le capot avant du finisseur.

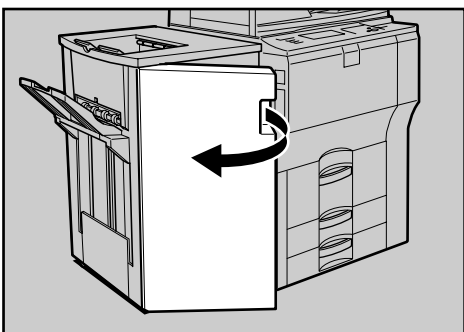

ANS019S

**2** Otez délicatement le bac de récupération des confettis et nettoyez-le.

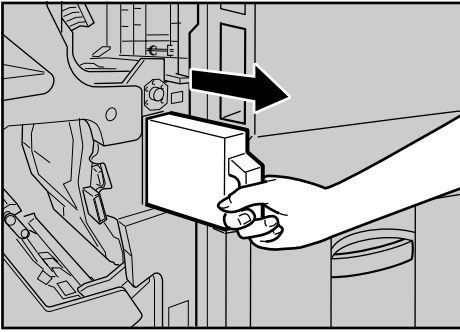

ANS020S

**3** Remettez le bac de récupération des confettis en place.

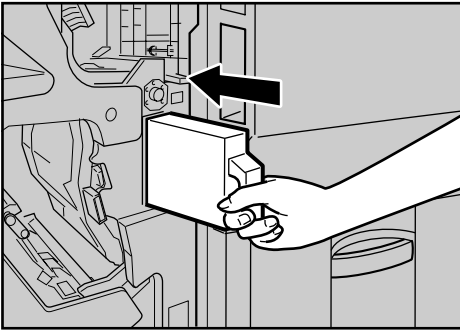

ANS021S

**4** Fermez le capot avant du finisseur.

“Réceptacle perforation plein.” disparaît.

**Remarque**

- Si vous ne remettez pas en place le bac de récupération des confettis à l'étape **3**, le message “Réceptacle perforation plein.” continue de s'afficher.
- Si le message reste affiché, réinstallez le bac de récupération des confettis.



# 7. Remarques

Ce chapitre décrit comment entretenir et utiliser l'appareil.

## Emplacement de l'appareil

Cette section présente les précautions à prendre lors de l'installation, du déplacement et de la mise au rebut d'éléments.

---

### Environnement de l'appareil

---

Choisissez soigneusement l'emplacement de l'appareil.

L'environnement est essentiel pour un bon fonctionnement de l'appareil.

---

### Conditions ambiantes optimales

---

Voici les précautions à respecter en cas de déplacement de l'appareil.

**⚠ ATTENTION :**

- *Eloignez-le de l'humidité et des poussières. Un incendie ou une électrocution peuvent s'ensuivre.*
- *Ne placez pas l'appareil sur une surface instable ou inclinée. S'il tombe, il peut provoquer des blessures.*

**⚠ ATTENTION :**

- *Après avoir déplacé l'appareil, utilisez un système de fixation pour le maintenir en place. Si vous ne le faites pas, l'appareil risque de se déplacer ou de basculer et de provoquer des blessures.*

**⚠ ATTENTION :**

- *Assurez-vous que la pièce où est installé l'appareil est spacieuse et bien ventilée. Une bonne aération est particulièrement importante en cas d'utilisation intensive de l'appareil.*
- Température : 10-32°C (50-89,6 °F) (l'humidité doit être égale à 54 % à 32 °C, 89,6 °F)
- Humidité : 15-80% (la température doit être égale à 27 °C, 80,6 °F à 80 %)
- Une base solide et plane.
- L'appareil doit être de niveau à 5 mm près (0,2 inches) dans les deux sens (avant/arrière et gauche/droite).
- Pour éviter toute éventuelle accumulation d'ozone, assurez-vous d'installer cet appareil dans une vaste pièce bien aérée, ayant un taux de renouvellement de l'air supérieur à 30 m<sup>3</sup>/h/personne.

---

## Environnements à éviter

---

- Emplacements directement exposés aux rayons directs du soleil ou à d'autres éclairages puissants (supérieur à 1 500 lux).
- Les emplacements directement exposés à l'air frais d'un climatiseur ou à l'air chauffé d'un radiateur (de rapides changements de température peuvent provoquer de la condensation à l'intérieur de l'appareil).
- Emplacements à proximité de machines produisant des émanations d'ammoniac (ex. machine de diazocopie).
- Emplacements où l'appareil sera fréquemment soumis à de fortes vibrations.
- Les endroits poussiéreux.
- Les endroits soumis à des gaz corrosifs.

---

## Déplacement

---

Voici les précautions à respecter en cas de déplacement de l'appareil.

**⚠ ATTENTION :**

- *Avant de déplacer l'appareil, assurez-vous d'avoir débrancher toutes les connexions externes, en particulier le cordon d'alimentation de la prise murale. Les cordons d'alimentation endommagés peuvent provoquer une électrocution ou un incendie.*

**⚠ ATTENTION :**

- *Débranchez le cordon d'alimentation de la prise murale avant de déplacer l'appareil. Pendant le déplacement, vous devez veiller à ne pas endommager le cordon d'alimentation sous l'appareil.*

**⚡ Important**

- Déplacez soigneusement l'appareil. Prenez les précautions suivantes :
  - Mettez l'appareil hors tension.
  - Débranchez le cordon d'alimentation de la prise. Lorsque vous débranchez la prise, tenez la prise pour éviter d'endommager le cordon et réduire tout risque d'électrocution.
  - Fermez tous les capots et les magasins, y compris le capot avant et le Bypass.
- Maintenez l'appareil de niveau et portez-le délicatement en faisant attention de ne pas le basculer ou l'incliner. Des manipulations brutales peuvent provoquer des dysfonctionnements ou endommager le disque dur ou la mémoire, ce qui entraîne la perte des fichiers enregistrés.
- Ne démontez pas le support de montage.

- ❑ Protégez l'appareil contre les chocs. Cela pourrait endommager le disque dur et entraîner la perte des fichiers enregistrés. Par mesure de précaution, copiez les fichiers sur un autre ordinateur.

## Alimentation

Voici des informations relatives à l'alimentation.

### ⚠ **AVERTISSEMENT :**

- **Connectez l'appareil uniquement à l'alimentation électrique décrite à la page de couverture intérieure de ce manuel. Branchez le cordon d'alimentation directement dans une prise murale et n'utilisez pas de rallonge.**
- **Ne détériorez pas le cordon d'alimentation ; ne le cassez pas et ne le modifiez pas. Ne placez pas d'objets lourds au-dessus. Ne le tirez pas brutalement et ne le pliez pas plus qu'il n'est nécessaire. Ces actions peuvent provoquer une électrocution ou un incendie.**

### ⚠ **AVERTISSEMENT :**

- **En cas d'endommagement du cordon d'alimentation (cordon dénudé, contacts défectueux, etc.), contactez le service d'assistance technique afin de le remplacer. L'utilisation d'un cordon d'alimentation défectueux présente un risque d'incendie ou d'électrocution.**

### ⚠ **ATTENTION :**

- *Lorsque vous déconnectez le cordon de la prise murale, veillez à toujours tirer sur la fiche (et non sur le cordon).*

### ⚠ **ATTENTION :**

- *Pour débrancher le cordon d'alimentation, tirez sur la fiche. Ne tirez pas sur le cordon, car vous risqueriez d'endommager le cordon ce qui présente des risque d'incendie ou d'électrocution.*

- Vérifiez si la prise est fermement insérée dans la prise murale.
- Les variations de tension ne doivent pas être supérieures à 10 %.
- La prise murale doit se trouver à proximité de l'appareil et être facilement accessible.

## Accès à l'appareil

---

Placez l'appareil à proximité de l'alimentation en respectant les espaces libres indiqués ci-dessous.

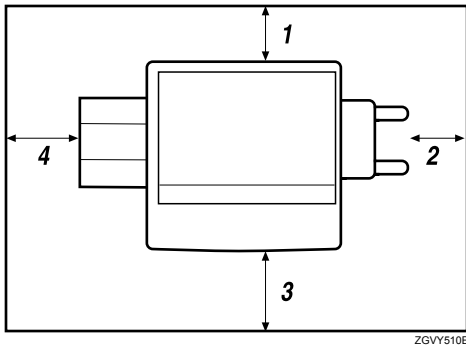

**1. Arrière : 5 cm (2") ou plus**

**2. Droite : 4 cm (1,6") ou plus**

**3. Avant : 70 cm (27,5") ou plus**

**4. Gauche : 5 cm (2") ou plus**

 **Remarque**

- Pour l'espace nécessaire lorsque des options sont installées, veuillez contacter le service d'assistance technique.

# Maintenance de l'appareil

Si la vitre d'exposition, son capot ou la courroie du chargeur automatique de documents est sale, la clarté des copies peut se dégrader. Nettoyez ces pièces dès que nécessaire.

## ⚠ Important

- ❑ N'utilisez pas de produit de nettoyage chimique ou de solvant organique, tel qu'un diluant ou du benzène. Si de telles substances pénètrent dans l'appareil ou font fondre des pièces en plastique, l'appareil risque de ne plus fonctionner.
- ❑ Ne nettoyez pas des pièces autres que celles indiquées dans ce manuel. Les autres pièces doivent être nettoyées par le service d'assistance technique.

## ❖ Procédure d'entretien

Nettoyez l'appareil avec un chiffon doux et humide, puis avec un chiffon sec pour enlever les traces d'eau.

## Nettoyage de la vitre d'exposition

La procédure suivante explique comment nettoyer la vitre d'exposition ou la vitre du scanner.



Nettoyez 1 et 2.

---

## Nettoyage du capot de la vitre d'exposition

---

La procédure suivante explique comment nettoyer le capot de la vitre d'exposition.

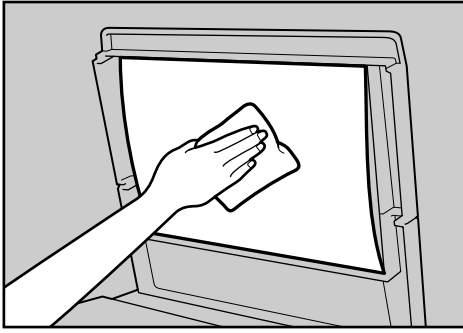

GEVH140J

---

## Nettoyage du chargeur automatique de documents

---

La procédure suivante explique comment nettoyer le chargeur automatique de documents

**1** Nettoyez la feuille blanche du chargeur automatique de documents.

Nettoyez 1 et 2.

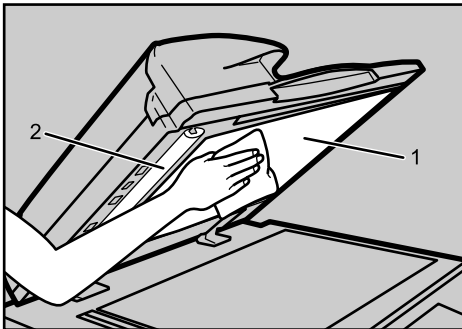

AMJ031S

**2** Tirez sur le levier.



ZGUH700J

**3** Nettoyez la vitre du scanner.

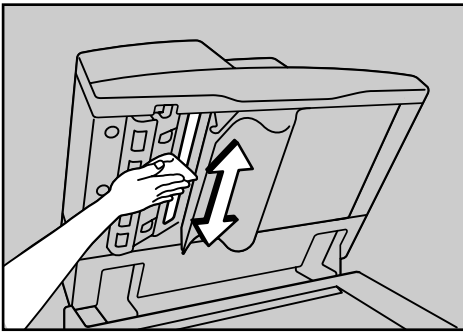

ZGUH710J

# INDEX

## A

---

- Accès à l'appareil, 120
- Accès multiple, 15
- Affichage d'un message
  - Fonction Copieur*, 25
  - Fonction Imprimante*, 45
  - Fonction Scanner*, 65
- Affichage en mode Kit duo, 31
- Ajout
  - Agrafes*, 92
  - Papier*, 77
  - Toner*, 89
- Ajout d'agrafes
  - Finisseur 3000 feuilles (agrafes de 100 feuilles)*, 94
  - Finisseur 3000 feuilles (agrafes de 50 feuilles)*, 93
  - Finisseur livret*, 93, 95
- Alimentation, 119
- Annulation du Kit duo, 32
- Autres problèmes liés à l'impression, 53

## C

---

- Capot de la vitre d'exposition, 122
- Changement de format du papier, 84
  - Magasins 2 et 3*, 84
- Chargement du papier, 77
  - Inserteur*, 81
  - Magasin 1 (magasin tandem)*, 77
  - Magasin grande capacité (LCT)*, 80
  - Magasins 2 et 3*, 79
- Chargeur automatique de documents (ADF), 122
- Choix d'un format non détecté automatiquement, 86
- Conditions ambiantes optimales, 117
- Confettis, 113
- Conventions utilisées dans ce manuel, 1

## D

---

- Dépannage
  - Fonction Copieur*, 25
  - Fonction Imprimante*, 41
  - Fonction Scanner*, 61
- Déplacement, 118

## E

---

- Échec de la modification des fichiers enregistrés, 64
- Échec de l'impression, 49
- En cas d'activation d'un voyant à droite d'une touche numérique, 8
- En cas d'affichage d'un message
  - Fonction Scanner (ordinateur client)*, 72
- En cas d'affichage d'un message pendant l'installation du pilote d'impression, 41
- En cas d'échec de la connexion USB, 44
- Environnement, 117
- Environnement de l'appareil, 117
- Environnements à éviter, 118

## F

---

- Finisseur 3000 feuilles (agrafes de 100 feuilles)*, 94, 111, 114
- Finisseur 3000 feuilles (agrafes de 50 feuilles)*, 93, 110, 113
- Finisseur livret*, 93, 95, 110, 112, 113
- Fonction Copieur*, 25
- Fonction de distribution sur le réseau non utilisable*, 64
- Fonction Imprimante*, 41
- Fonctionnement incorrect de l'appareil*, 3
- Fonction Scanner*, 61

## I

---

- Impossibilité à réaliser les copies comme vous le souhaitez, 36
- Impossibilité d'accéder aux fichiers enregistrés, 63
- Impossibilité de démarrer le pilote TWAIN, 63
- Impossibilité d'envoyer les fichiers numérisés, 63
- Impossibilité de parcourir le réseau en vue d'envoyer un document numérisé, 63
- Impossibilité de quitter le mode Kit duo, 33
- Impossible de réaliser des copies nettes, 34
- Informations de maintenance, 5
- Informations sur l'adresse de l'appareil, 5

Inserteur, 81  
Insertion de toner, 90

## J

---

Journal des erreurs, 47

## K

---

Kit duo, 31, 32, 33, 40

## L

---

LCT, 80

## M

---

Magasin grande capacité (LCT), 80  
Maintenance de l'appareil, 121  
Manuels de cet appareil, i  
Messages d'alerte, 46  
Messages d'état, 45  
Mode combiné, 36  
Mode d'édition, 36

## N

---

Nettoyage  
*Capot de la vitre d'exposition*, 122  
*Chargeur automatique de documents*, 122  
*Vitre d'exposition*, 121  
Numérisation non conforme aux résultats souhaités, 61

## O

---

Opérations impossibles en cas d'affichage de messages, 64

## P

---

Papier à en-tête, 83  
Papier à orientation fixe et papier à deux faces, 83  
Problèmes d'utilisation de l'appareil, 9

## R

---

Recherche de papier coincé, 98  
Recto/Verso, 36  
Requête, 5  
Résolution des incidents papier, 97  
Retrait de papier coincé, 97, 99  
Retrait des agrafes bloquées, 109  
*Finisseur 3000 feuilles (agrafes de 100 feuilles)*, 111  
*Finisseur 3000 feuilles (agrafes de 50 feuilles)*, 110  
*Finisseur livret*, 110, 112  
Retrait des confettis, 113  
*Finisseur 3000 feuilles (agrafes de 100 feuilles)*, 114  
*Finisseur 3000 feuilles (agrafes de 50 feuilles)*, 113  
*Finisseur livret*, 113

## S

---

Saturation de la mémoire, 40  
Serveur de documents, 9  
Stockage de données, 5

## T

---

Tampon, 36  
Tonalité panneau, 4  
Toner, 89  
Toner usagé, 91  
Travail non exécuté, 15  
TWAIN, 63, 72

## V

---

Vérification de l'état de l'appareil et des paramètres, 5  
Vérification du journal des erreurs, 47  
Vitre d'exposition, 121  
Voyants, 3

## W

---

Windows 2000, 42  
Windows 95/98/Me, 41  
Windows NT 4.0, 43  
Windows Server 2003, 42  
Windows XP, 42

## Z

---

Zone d'impression, 83



Conformément à la norme IEC 60417, cet appareil utilise les symboles relatifs à l'interrupteur principal d'alimentation suivants :

**I signifie MISE SOUS TENSION.**

**⏻ signifie MISE EN VEILLE.**

