

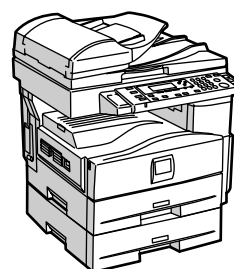

# Manuel utilisateur Informations Copieur



- 
- 1** Mise en place d'originaux
  - 2** Copie
  - 3** Dépannage
  - 4** Outils utilisateur (Fonctions copieur)
  - 5** Remarques
  - 6** Caractéristiques techniques

---

Lisez attentivement le présent manuel avant d'utiliser cet appareil et conservez-le dans un endroit accessible afin de pouvoir vous y reporter ultérieurement. Pour une utilisation en toute sécurité et un bon fonctionnement de cet appareil, veuillez à lire les Consignes de sécurité contenues dans ce manuel avant l'utilisation.

## Introduction

Ce manuel contient des informations détaillées sur le fonctionnement de cette machine et des remarques sur son utilisation. Pour votre sécurité, il est fortement conseillé de lire attentivement le présent manuel avant d'utiliser cet appareil. Conservez ce manuel dans un endroit accessible afin de pouvoir vous y reporter en cas de doute.

## Important

Le contenu de ce manuel peut être sujet à des modifications sans avertissement préalable. En aucun cas la société ne sera tenue responsable de dommages directs, indirects, particuliers, accessoires ou immatériels résultant du maniement ou du fonctionnement de l'appareil.

## Remarques

Il est possible que certaines illustrations du présent manuel ne correspondent pas tout à fait à l'appareil. Certaines options ne sont pas disponibles dans certains pays. Pour plus d'informations, contactez votre revendeur local.

## Sécurité laser :

Cet appareil fait partie de la catégorie des appareils laser de classe 1, présentant une sécurité d'utilisation dans les bureaux/EDP. Cet appareil comprend une diode laser au GaAlAs, d'une longueur d'onde de 760 - 800 nanomètres et d'une puissance de 5 mW. Un contact direct (ou indirect par réflexion) des yeux avec le rayon laser peut provoquer de sérieuses lésions oculaires. Les consignes de sécurité et les mécanismes de verrouillage ont été conçus pour éviter l'exposition de l'opérateur au rayon laser. L'étiquette suivante est apposée au dos de l'appareil.

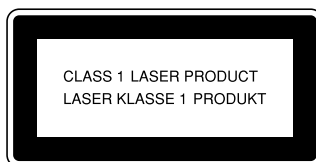

## Précaution :

Recourir à toute autre procédure en termes de commandes, réglages ou performances, autre que celles décrites dans ce manuel peut vous exposer dangereusement à des radiations.

## Remarques :

Deux types d'unités de mesure sont utilisés dans ce manuel. Pour cet appareil, reportez-vous à la version utilisant des unités de mesure métriques.

Pour garantir la qualité des copies, le fournisseur recommande l'utilisation de toner distribué par lui uniquement.

Le fournisseur décline toute responsabilité concernant les dommages ou frais occasionnés pouvant résulter de l'utilisation de pièces autres que celles distribuées par le fournisseur pour le matériel de bureau.

## Source d'alimentation

220 - 240 V, 50/60 Hz, 4 A ou plus

Veillez à raccorder le cordon d'alimentation à une source d'alimentation, comme décrit ci-dessus. Pour de plus amples informations concernant la source d'alimentation, voir P.57 "Raccordement de l'alimentation".

# Manuels de cet appareil

Les manuels suivants décrivent les procédures d'utilisation de cet appareil. Pour obtenir des informations sur des fonctions spécifiques, veuillez vous reporter aux chapitres correspondants du manuel.

## **Remarque**

- Les manuels fournis sont propres à un type d'appareil.
- Adobe Acrobat Reader est nécessaire pour visualiser les manuels au format PDF.

## ❖ **Guide de paramétrage général**

Fournit une vue d'ensemble du périphérique et décrit la configuration du système (magasins papier, Outils Admin. etc.) et opérations de dépannage.

## ❖ **Manuel réseau**

Décrit les procédures de configuration de l'appareil et des ordinateurs dans un environnement réseau.

## ❖ **Informations Copieur (le présent manuel)**

Décrit l'utilisation, les fonctionnalités et les opérations de dépannage de la fonction Copieur de l'appareil.

## ❖ **Informations Imprimante / Informations Scanner**

Décrit les paramètres système, l'utilisation, les fonctionnalités et les opérations de dépannage des fonctions Imprimante et Scanner du périphérique.

## ❖ **Autres manuels**

- Manuels de cet appareil
- Consignes de sécurité
- Guide de prise en main fonction Copie
- Guide de prise en main fonction Imprimante / Scanner

# TABLE DES MATIÈRES

<b>Manuels de cet appareil</b> .....	<b>i</b>
<b>Remarque</b> .....	<b>1</b>
<b>Comment lire ce manuel</b> .....	<b>2</b>
<b>Fonctions nécessitant des configurations en option</b> .....	<b>3</b>
<b>Consignes de sécurité</b> .....	<b>4</b>
Sécurité pendant l'utilisation .....	4
<b>Positions des étiquettes <math>\triangle</math>AVERTISSEMENT et <math>\triangle</math>PRECAUTION</b> .....	<b>6</b>
<b>Informations relatives à l'utilisation de matériel électrique et électronique</b> ....	<b>7</b>
Utilisateurs de l'UE, de la Suisse et de la Norvège .....	7
Pour tous les autres utilisateurs .....	7
<b>Panneau de commande</b> .....	<b>8</b>
Affichage .....	9
Lecture de l'affichage et utilisation des touches.....	10
<b>Mise en route</b> .....	<b>11</b>
Activation de l'alimentation principale .....	11
Mise en route .....	11
Mise hors fonction .....	12
Mise hors tension .....	12
Economie d'énergie .....	12

## 1. Mise en place d'originaux

---

<b>Originaux</b> .....	<b>13</b>
Formats et grammages recommandés pour les originaux.....	13
Formats pouvant être sélectionnés comme originaux de format standard .....	15
Zone d'image manquante .....	15
<b>Mise en place d'originaux</b> .....	<b>16</b>
Orientation de l'original .....	16
Mise en place des originaux sur la vitre d'exposition .....	16
Mise en place des originaux dans l'ARDF .....	17
Mise en place d'originaux au format standard .....	17
Mise en place d'originaux de format spécial .....	18

## 2. Copie

---

<b>Procédure de base</b> .....	<b>21</b>
<b>Copie à partir du magasin Bypass</b> .....	<b>22</b>
<b>Fonctions Copieur</b> .....	<b>26</b>
Réglage de la densité image.....	26
Sélection du réglage du type d'original .....	26
Sélection du papier de copie.....	27
Présélection de l'agrandissement et de la réduction.....	27
Zoom .....	28
Tri .....	29
Modification du nombre de jeux .....	29
Recto/Verso .....	30
Recto combiné .....	32
Recto/Verso combiné.....	33
Copies séries .....	35

### 3. Dépannage

---

<b>Si votre appareil ne fonctionne pas comme vous le souhaitez.....</b>	<b>37</b>
Lorsqu'un message s'affiche.....	37
<b>S'il est impossible d'effectuer des copies claires .....</b>	<b>38</b>
<b>Si vous ne parvenez pas à effectuer des copies comme vous le souhaitez .....</b>	<b>39</b>
Lorsque la mémoire est saturée.....	40
<b>📄 Chargement du papier .....</b>	<b>41</b>
Chargement du papier .....	41
Papier à orientation fixe (Haut/Bas) ou papier Recto/Verso .....	42
<b>🖨 Ajout de toner.....</b>	<b>44</b>
Manipulation du toner.....	44
Stockage du toner .....	45
Toner usagé .....	45
<b>Remplacement du toner .....</b>	<b>46</b>
<b>Insertion de toner.....</b>	<b>47</b>

### 4. Outils utilisateur (Fonctions copieur)

---

<b>Accéder aux outils utilisateur (Fonctions copieur) .....</b>	<b>49</b>
Modification de paramètres par défaut.....	49
Quitter les Outils utilisateur .....	50
<b>Paramètres que vous pouvez modifier avec les Outils utilisateur.....</b>	<b>51</b>
Basculement auto magasin.....	51
Paramètre type original.....	51
Priorité Mode Recto/Verso .....	51
Orientation.....	52
Nbre max. de jeux .....	52
Affich. compteur orig. ....	52
Tx de reproduction .....	52
Priorité R/A prédéfini.....	53
Marge Recto/Verso .....	53
Paramètre papier à en-tête .....	53

### 5. Remarques

---

<b>Ce qu'il faut faire et ne pas faire.....</b>	<b>55</b>
<b>Où placer votre appareil.....</b>	<b>56</b>
Environnement de l'appareil.....	56
Déplacement .....	56
Raccordement de l'alimentation .....	57
Accès à l'appareil .....	58
<b>Entretien de l'appareil .....</b>	<b>59</b>
Nettoyage de la vitre d'exposition .....	59
Nettoyage du cache de la vitre d'exposition.....	59
Nettoyage de l'ARDF .....	59

### 6. Caractéristiques techniques

---

<b>Tableau de combinaisons.....</b>	<b>61</b>
<b>Informations supplémentaires.....</b>	<b>62</b>
<b>INDEX.....</b>	<b>65</b>



# Remarque

---

## Important

---

Ne pas copier ou imprimer des documents dont la reproduction est interdite par la loi.

Copier ou imprimer les éléments suivants est en règle générale interdit par les autorités locales :

billets de banques, timbres fiscaux, obligations, certificats d'actions, traites bancaires, chèques, passeports et permis de conduire.

La liste précédente est donnée à titre d'exemple et n'est en aucun cas exhaustive. Nous déclinons toute responsabilité en cas de liste incomplète ou inexacte. Si vous avez des questions concernant le droit de copier ou d'imprimer certains éléments, consultez un conseiller juridique.

# Comment lire ce manuel

---

## Symboles

---

La série de symboles suivante est utilisée dans ce manuel.

### **AVERTISSEMENT :**

Ce symbole indique une situation qui peut s'avérer dangereuse et causer des blessures graves, voire mortelles, lors d'une mauvaise utilisation de l'appareil sans respecter les instructions reprises sous ce symbole. Lisez attentivement toutes les instructions décrites dans la section Consignes de sécurité.

### **ATTENTION :**

Ce symbole indique une situation qui peut s'avérer dangereuse et causer des blessures superficielles ou des dégâts matériels sans provoquer de blessures corporelles lors d'une mauvaise utilisation de l'appareil sans respecter les instructions reprises sous ce symbole. Lisez attentivement toutes les instructions décrites dans la section Consignes de sécurité.

\* Les spécifications ci-dessus sont des remarques pour votre sécurité.

### **Important**

Le non-respect de ces instructions risque de provoquer des incidents papier, d'endommager les originaux ou d'entraîner une perte de données. Lisez attentivement ce qui suit.

### **Préparation**

Ce symbole indique que des informations ou des préparations sont nécessaires avant l'utilisation.

### **Remarque**

Ce symbole indique les précautions à prendre lors de l'utilisation ou les mesures à prendre à la suite d'un dysfonctionnement.

### **Limitation**

Ce symbole indique les limites numériques, les fonctions ne pouvant être utilisées simultanément ou les conditions dans lesquelles une certaine fonction ne peut être utilisée.

### **Référence**

Ce symbole indique une référence.

[   ]

Touches apparaissant sur le panneau d'affichage de l'appareil.

[   ]

Touches incorporées au panneau de commande de l'appareil.



# Fonctions nécessitant des configurations en option

Les fonctions suivantes sont disponibles quand le chargeur à retournement ARDF est installé :

❖ **Recto/Verso :**

- 2 faces → 2 faces

❖ **Recto combiné :**

- 2 faces 1 page → Combiné 1 face
- 2 faces 2 pages → Combiné 1 face

❖ **Recto/Verso combiné :**

- 2 faces 2 pages → Combiné 2 faces
- 2 faces 4 pages → Combiné 2 faces

❖ **Copies séries :**

- 2 faces → 1 face

# Consignes de sécurité

Lors de l'utilisation de cet appareil, les précautions de sécurité suivantes doivent toujours être respectées.

---

## Sécurité pendant l'utilisation

---

Les symboles importants utilisés dans ce manuel sont les suivants :

**⚠ AVERTISSEMENT :**  
*Indique une situation potentiellement dangereuse qui, si les instructions ne sont pas respectées, est susceptible d'entraîner la mort ou des blessures graves.*

**⚠ ATTENTION :**  
*Indique une situation potentiellement dangereuse qui, si les instructions ne sont pas respectées, est susceptible de causer des blessures superficielles ou des dégâts matériels.*

---

### ⚠ AVERTISSEMENT :

---

- **Déconnectez la fiche d'alimentation électrique (en tirant sur la fiche et non le câble) si le câble d'alimentation ou la fiche s'use ou est endommagé.**
- **Pour éviter un choc électrique dangereux ou une exposition à des radiations laser, n'enlevez aucun couvercle ni aucune vis autre que ceux spécifiés dans ce manuel.**
- **Mettez l'appareil hors tension et déconnectez la fiche d'alimentation électrique (en tirant sur la fiche et non le câble) si une des situations suivantes survient :**
  - **Vous renversez quelque chose dans l'appareil.**
  - **Vous avez l'impression que votre appareil nécessite un entretien ou une réparation.**
  - **Les parois externes de l'appareil ont été endommagées.**
- **N'incinerez pas de toner renversé ou usagé. La poussière de toner risque de s'enflammer en cas d'exposition à une flamme nue.**
- **La récupération peut s'effectuer auprès de votre revendeur agréé.**
- **La récupération des cartouches de toner usagé doit s'effectuer conformément aux réglementations locales.**
- **Ne raccordez l'appareil qu'à la source d'alimentation décrite au verso de la couverture de ce manuel. Raccordez directement le cordon d'alimentation dans une prise de courant murale et n'utilisez pas de rallonge.**
- **N'endommagez pas, ne coupez pas ou n'apportez pas de modification quelconque au cordon d'alimentation. Ne placez aucun objet lourd sur celui-ci. Ne le tirez pas fermement ni le pliez plus que nécessaire. Ces opérations pourraient provoquer une électrocution ou un incendie.**
- **Veillez à ne pas exposer l'appareil à des substances inflammables telles que gaz, liquides ou aérosols. Vous pourriez vous électrocuter ou provoquer un incendie.**
- **Ne brûlez pas le toner usagé ou les récipients de toner. La poussière de toner risque de s'enflammer en cas d'exposition à une flamme nue.**

---

**⚠ ATTENTION :**

---

- *Conservez l'appareil à l'abri de l'humidité et des précipitations (pluie ou neige).*
- *Débranchez le cordon d'alimentation de la prise de courant murale avant de déplacer l'appareil. Lors du déplacement de l'appareil, vous devez vous assurer que le cordon d'alimentation ne sera pas abîmé sous l'appareil.*
- *Lorsque vous débranchez la fiche d'alimentation électrique de la prise de courant murale, tirez toujours sur la fiche (pas sur le câble).*
- *Évitez que des trombones, des agrafes ou autres petits objets métalliques ne tombent dans l'appareil.*
- *Tenez le toner (usagé ou non) et les cartouches de toner hors de portée des enfants.*
- *Pour des raisons relatives à l'environnement, ne vous débarrassez pas de l'appareil ou des consommables usagés aux points de collecte des déchets ménagers. L'élimination peut s'effectuer auprès d'un revendeur agréé.*
- *L'intérieur de l'appareil peut être très chaud. Ne touchez pas les pièces munies d'une étiquette indiquant la "surface chaude". Dans le cas contraire, vous risquez de vous blesser.*
- *Gardez l'appareil hors de portée de l'humidité et de la poussière. Sinon l'appareil présenterait un risque d'incendie ou d'électrocution.*
- *Ne placez pas l'appareil sur une surface instable ou inclinée. S'il tombe, vous risquez de vous blesser.*
- *Lorsque le magasin papier en option est installé, ne poussez pas horizontalement la partie supérieure de l'unité principale. Un risque de blessure est possible si le magasin papier se détache de l'unité principale.*
- *Si vous utilisez l'appareil dans un endroit confiné, veillez à ce que la pièce soit continuellement aérée.*
- *Conservez le toner (usagé ou non) ainsi que les cartouches de toner hors de portée des enfants.*
- *Si vous inhalez du toner ou du toner usagé, gargarisez-vous à grande eau et installez-vous dans un endroit bien ventilé. Si nécessaire, consultez un médecin.*
- *Si vous recevez du toner ou du toner usagé dans les yeux, rincez-les immédiatement à grande eau. Si nécessaire, consultez un médecin.*
- *En cas d'ingestion de toner ou de toner usagé, diluez-le en buvant de grandes quantités d'eau. Si nécessaire, consultez un médecin.*
- *Lorsque vous retirez une feuille de papier coincée ou que vous remplacez une cartouche de toner, veillez à ce que le toner n'entre pas en contact avec vos vêtements ou votre peau. Si du toner entre en contact avec votre peau, lavez soigneusement la partie concernée avec de l'eau et du savon.*
- *Si vous renversez du toner sur vos vêtements, lavez les taches à l'eau froide. L'eau chaude fixera le toner dans le tissu et vous risquez alors de ne plus pouvoir faire disparaître la tache.*

# Positions des étiquettes ⚠️ AVERTISSEMENT et ⚠️ PRECAUTION

Cet appareil présente des étiquettes pour l' ⚠️ AVERTISSEMENT et la ⚠️ PRECAUTION aux endroits indiqués ci-dessous. Pour une sécurité maximum, veuillez suivre les instructions et manipuler l'appareil comme indiqué.

L'intérieur de l'appareil peut devenir très chaud. Ne touchez pas l'intérieur. Vous pourriez vous brûler.

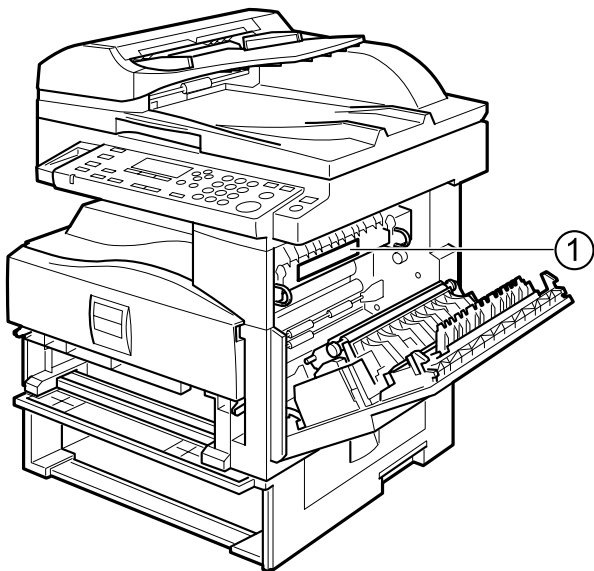

ARK20S

①



# Informations relatives à l'utilisation de matériel électrique et électronique

---

## Utilisateurs de l'UE, de la Suisse et de la Norvège

---

Nos produits contiennent des composants de qualité supérieure et sont conçus de façon à faciliter le recyclage.

Nos produits ou emballages de produit comportent les symboles suivants.



Ce symbole indique que le produit ne doit pas être jeté dans les déchets ménagers. Il doit être traité à part à travers les systèmes de collecte et de recyclage disponibles. En suivant ces instructions, vous serez certain que ce produit sera traité correctement et vous contribuerez à réduire les impacts potentiels sur l'environnement et la santé de l'homme qui pourraient découler d'un retraitement inadéquat. Le recyclage des produits permet de protéger les ressources naturelles et l'environnement.

Pour plus d'informations sur les systèmes de collecte et de recyclage relatifs à ce produits, veuillez contacter le magasin où vous l'avez acheté, votre revendeur, ou votre représentant commercial ou chargé de l'entretien.

---

## Pour tous les autres utilisateurs

---

Si vous souhaitez jeter ce produit, veuillez contacter les autorités locales, le magasin où vous avez acheté ce produit, votre revendeur, ou votre représentant commercial ou chargé de l'entretien.

# Panneau de commande

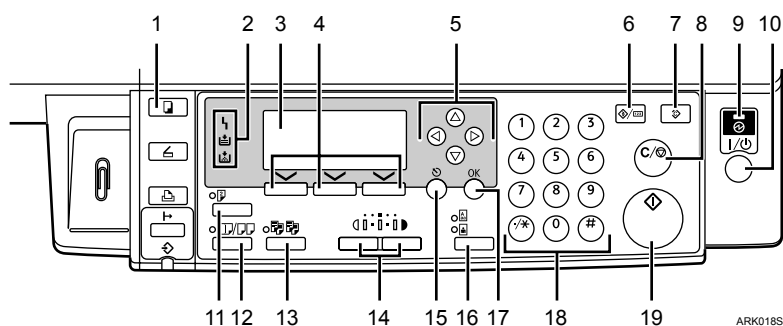





## 1. Touche [Copie]

Appuyez pour activer la fonction copieur.

## 2. Voyants

Affiche les erreurs et l'état de l'appareil.

-  : Voyant d'erreur  
Voir *Guide de paramétrage général*.
-  : Voyant d'ajout de toner  
Voir P.44 " Ajout de toner".
-  : Voyant de chargement de papier  
Voir P.41 " Chargement du papier".

## 3. Affichage





Affiche l'état de fonctionnement et les messages.

## 4. Touches de sélection

Correspondent aux éléments sur l'affichage. Appuyez sur une de ces touches pour sélectionner l'élément correspondant.

## 5. Touches de défilement

Appuyez sur ces touches pour sélectionner un élément.

-  : défilement vers le haut
-  : défilement vers le bas
-  : défilement vers la droite
-  : défilement vers la gauche

## Référence

Voir P.10 "Lecture de l'affichage et utilisation des touches".

## 6. Touche [Compteur/Outils utilisateur]

Appuyez sur cette touche pour modifier les paramètres de fonctionnement ou par défaut selon les besoins.

## 7. Touche [Effacer modes]

Appuyez sur cette touche pour effacer les réglages en cours.

## 8. Touche [Effacement/Stop]

Effacement : efface une valeur numérique entrée.

Stop : arrête de copier.

## 9. Voyant principal d'alimentation

S'allume lorsque l'interrupteur principal d'alimentation est allumé.

## Référence

P.11 "Mise en route"

## 10. Interrupteur de fonctionnement (voyant On)

Appuyez pour mettre l'appareil sous tension. Le voyant On s'allume. Pour mettre l'appareil hors tension, appuyez à nouveau.

## Remarque

- Cette touche est inactive pendant la numérisation ou lors du réglage par défaut.

## Référence

P.11 "Mise en route"

## 11. Touche [Recto/Verso]

Permet d'effectuer des copies Recto/Verso.

## Référence

Voir P.30 "Recto/Verso".

## 12. Touche [Combiné/Séries]

Appuyez sur cette touche pour faire des copies combinées ou en séries.

### 🔍 Référence

P.32 "Recto combiné"

P.33 "Recto/Verso combiné"

P.35 "Copies séries"

## 13. Touche [Tri]

Trie automatiquement les copies.

## 14. [Plus clair] et [Plus foncé]

Appuyez pour modifier les paramètres de densité de l'image. Sélectionnez la densité de l'image sur cinq incréments, Plus clair à Plus foncé.

## 15. Touche [Echap]

Appuyez sur cette touche pour annuler une opération ou pour revenir à l'affichage précédent.

## 16. Touche [Type d'original]

Appuyez sur cette touche pour sélectionner le type d'original enregistré avec [Type 1 Original (Texte)] ou [Type 2 Original (Photo)]. Lorsque le type d'original est sélectionné, le voyant correspondant s'allume.

## 17. [OK] Touche

Appuyez sur cette touche pour enregistrer un élément sélectionné ou une valeur numérique entrée.

## 18. Pavé numérique

Appuyez pour entrer des valeurs numériques.

## 19. Touche [Départ]

Appuyez pour démarrer la numérisation ou l'envoi.

---

# Affichage

---

Cette section explique comment lire l'affichage et comment utiliser la touche Sélection pour l'affichage initial de la fonction Copieur.

### 📝 Remarque

❑ L'affichage de la fonction Copieur est défini comme écran par défaut lors de la mise sous tension de l'appareil.

### ❖ Écran initial de la fonction Copieur

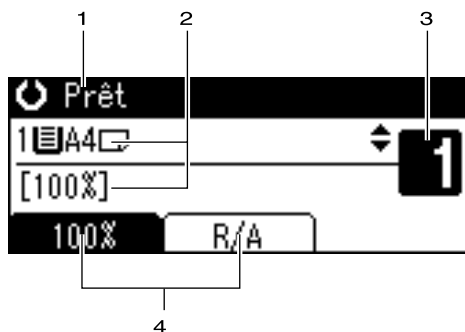

FR ABU018S

**1. Etat de fonctionnement ou messages**

**2. Des messages ainsi que le magasin sélectionné apparaissent ici. Les éléments actuellement sélectionnés apparaissent entre parenthèses.**

**3. Nombre de copies défini.**

**4. Fonction de taux de réduction/agrandissement pour taux non fixés.**

## Lecture de l'affichage et utilisation des touches

Cette section explique comment lire l'affichage et comment utiliser la touche de sélection pour l'affichage initial de la fonction Copieur.

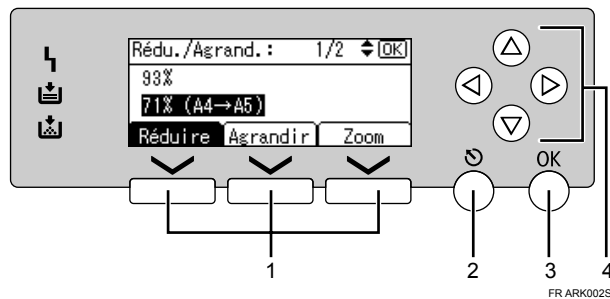

### 1. Touches de sélection

Correspondent aux éléments de la ligne du bas de l'affichage.

Exemple : écran initial de la fonction Copieur

- Lorsque l'instruction "Appuyez sur **[Réduire]**" apparaît dans ce manuel, appuyez sur la touche de sélection gauche.
- Lorsque l'instruction "Appuyez sur **[Agrandir]**" apparaît dans ce manuel, appuyez sur la touche de sélection du milieu.
- Lorsque l'instruction "Appuyez sur **[Zoom]**" apparaît dans ce manuel, appuyez sur la touche de sélection droite.

### 2. Touche [Echap]

Appuyez sur cette touche pour annuler une opération ou pour revenir à l'affichage précédent.

### 3. [OK] Touche

Appuyez sur cette touche pour enregistrer un élément sélectionné ou une valeur numérique entrée.

### 4. Touches de défilement

Appuyez sur ces touches l'une après l'autre pour déplacer le curseur dans chaque direction.

Lorsque la touche [▲], [▼], [▶], ou [◀] apparaît dans ce manuel, appuyez sur la touche de défilement de la même direction.



# Mise en route

Cet appareil est pourvu de deux interrupteurs d'alimentation.

## ❖ Interrupteur de mise en fonction (côté droit du panneau de commande)

Appuyez sur cette touche pour activer l'appareil. Dès que l'appareil a terminé le préchauffage, vous pouvez utiliser l'appareil.

## ❖ Interrupteur principal d'alimentation (côté gauche de l'appareil)

Désactiver cet interrupteur permet d'éteindre le voyant d'alimentation secteur sur la droite du panneau de commande. Une fois éteint, l'appareil est complètement hors tension.

### Remarque

- ❑ Cet appareil entre automatiquement en mode Economie d'énergie ou s'éteint si vous ne l'utilisez pas pendant un certain temps. Voir *Guide de paramétrage général*.

## Activation de l'alimentation principale

**1** Veillez à ce que le cordon d'alimentation soit solidement branché dans la prise de courant murale.

**2** Allumez l'interrupteur principal d'alimentation.

Le voyant principal d'alimentation s'allume.

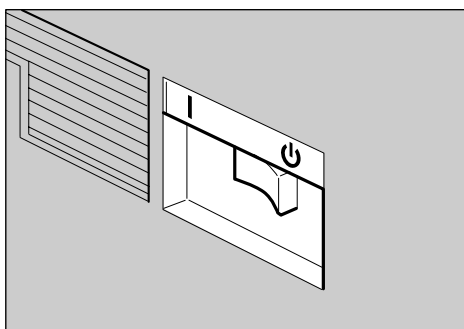

ABU020S

### Important

- ❑ N'éteignez pas l'interrupteur principal d'alimentation juste après l'avoir allumé. Si tel est le cas, cela peut endommager la mémoire et entraîner des dysfonctionnements.

## Mise en route

**1** Appuyez sur l'interrupteur de mise en fonction.

Le voyant **On** s'allume.

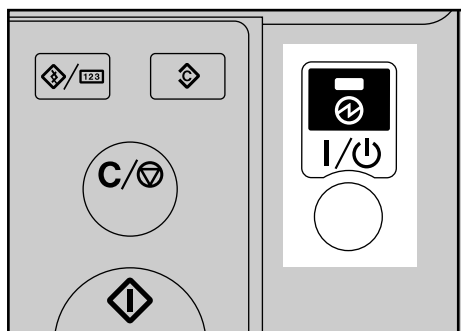

ARK005S

### Remarque

- ❑ Si l'alimentation n'arrive pas lorsque vous appuyez sur l'interrupteur de mise en fonction, vérifiez que l'interrupteur principal d'alimentation est bien allumé. S'il est éteint, allumez-le.

---

## Mise hors fonction

---

**1** Assurez-vous que la vitre d'exposition et le chargeur à retournement ARDF sont dans bonne position.

**2** Appuyez sur l'interrupteur de mise en fonction.

Le voyant **On** s'éteint.

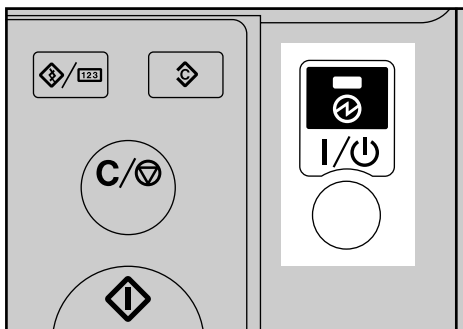

 **Remarque**

- Même si vous appuyez sur l'interrupteur de mise en fonction, le voyant ne s'éteint pas mais clignote dans les situations suivantes :
  - Lors d'une communication avec un équipement externe.

---

## Mise hors tension

---

 **Important**

- Ne désactivez pas l'interrupteur principal d'alimentation lorsque le voyant **de mise sous tension** est allumé ou clignote. Si tel est le cas, cela risque d'endommager la mémoire.
- Assurez-vous que 100% s'affiche en tant que mémoire disponible sur l'écran initial de la fonction Scanner avant de désactiver l'interrupteur principal d'alimentation.
- Veillez à désactiver l'interrupteur principal d'alimentation avant de retirer la fiche d'alimentation électrique. Si tel n'est pas le cas, cela risque d'endommager la mémoire.

**1** Assurez-vous que le voyant de mise sous tension n'est pas allumé.

**2** Désactivez l'interrupteur principal d'alimentation.

Le voyant principal d'alimentation s'éteint.

---

## Economie d'énergie

---

 **Arrêt auto / Faible puissance**

L'appareil s'éteint automatiquement lorsque la tâche est terminée, après qu'un certain laps de temps s'est écoulé. Cette fonction est appelée "Arrêt auto".

 **Remarque**





- Vous pouvez modifier le temps d'arrêt automatique avec Minuterie arrêt auto. Voir *Guide de paramétrage général*.
- La fonction de Minuterie arrêt auto ne fonctionnera pas dans certains cas :
  - Lorsqu'un message d'avertissement apparaît
  - Lorsque le message d'appel du service après-vente apparaît
  - En cas d'incident papier
  - Lorsque le capot est ouvert
  - Lorsque le message "Ajouter du toner" s'affiche
  - Lors du réapprovisionnement en toner
  - Lorsque la rubrique Outils utilisateur s'affiche
  - Lorsque le préchauffage est en cours
  - Lorsque l'imprimante ou d'autres fonctions sont activées
  - Lorsque des opérations sont suspendues durant l'impression
  - Lorsque l'indicateur d'entrée de données est allumé ou clignote

# 1. Mise en place d'originaux





## Originaux

### Formats et grammages recommandés pour les originaux

#### ❖ Système métrique

Positionnement de l'original	Format original	Grammage original
Vitre d'exposition	A4 maximum	--
Chargeur à retournement ARDF	Originaux une face : A4  - A5 	52 - 105 g/m <sup>2</sup>
	Originaux Recto/Verso : A4  - A5 	52 - 105 g/m <sup>2</sup>

#### ❖ Système anglo-saxon

Positionnement de l'original	Format original	Grammage original
Vitre d'exposition	8 1/2" × 14" maximum	--
Chargeur à retournement ARDF	Originaux une face : 8 1/2" × 14"  - 5 1/2" × 8 1/2" 	14 - 28 livres
	Originaux Recto/Verso : 8 1/2" × 14"  - 5 1/2" × 8 1/2" 	14 - 28 livres

#### Remarque

- Vous pouvez placer environ 50 originaux (de papier à 80 g/m<sup>2</sup> [20 livres]) dans le chargeur à retournement ARDF.
- Ne pas insérer d'originaux recto verso d'un grammage égal ou inférieur à 64 g/m<sup>2</sup> (17 lb) et d'une longueur égale ou supérieure à 310 mm (13"). Utiliser plutôt la vitre d'exposition.

---

## Originaux non compatibles avec le chargeur à retournement ARDF

---

Charger les types d'originaux suivants dans l'ARDF risque de provoquer des incidents papier ou d'endommager les documents originaux. Placez de préférence ces originaux sur la vitre d'exposition.

- Originaux autres que ceux spécifiés en P.13 "Formats et grammages recommandés pour les originaux"
- Originaux agrafés ou attachés avec des trombones
- Originaux perforés ou déchirés
- Originaux recourbés, pliés ou froissés
- Originaux collés
- Originaux possédant un revêtement quelconque, tel que le papier couché, le papier aluminium, le papier carbone ou le papier conducteur
- Originaux avec lignes perforées
- Originaux avec des index, des étiquettes ou autres parties saillantes
- Originaux gommés tels que le papier calque
- Originaux fins, hautement flexibles
- Originaux épais tels que les cartes postales
- Originaux reliés tels que les livres
- Originaux transparents tels que les transparents pour rétroprojecteurs ou le papier calque

 **Remarque**

- L'original risque de se salir s'il est écrit au crayon ou au moyen d'un objet similaire.

## Formats pouvant être sélectionnés comme originaux de format standard

Vous pouvez sélectionner les formats d'originaux suivants sur l'affichage :

A4, B5 JIS (Japan Industrial Standard), A5, 8<sup>1</sup>/<sub>2</sub>" × 14", 8<sup>1</sup>/<sub>2</sub>" × 13", 8<sup>1</sup>/<sub>2</sub>" × 11", 5<sup>1</sup>/<sub>2</sub>" × 8<sup>1</sup>/<sub>2</sub>", 8" × 13", 8<sup>1</sup>/<sub>4</sub>" × 13", 8<sup>1</sup>/<sub>4</sub>" × 14"

### ❖ Vitre d'exposition

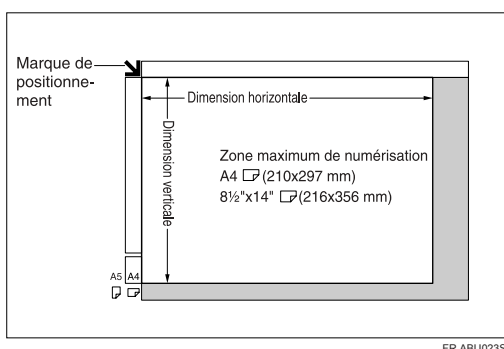

FR ABU023S

### ❖ Chargeur à retournement ARDF

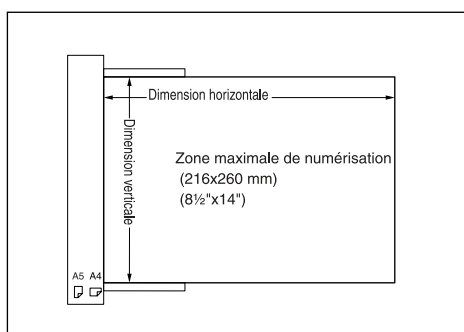

FR ABU024S

### 📌 Remarque

- ❑ Lorsque vous copiez des originaux de format spécial, prenez soin d'en indiquer le format. Dans le cas contraire, l'image risque de ne pas être copiée correctement. Voir P.18 "Mise en place d'originaux de format spécial".
- ❑ Le bord court des originaux recto verso utilisables avec l'ARDF doit être compris entre 160 et 356 mm (6,3" - 14").

## Zone d'image manquante

Même si vous placez les originaux correctement dans l'ARDF ou sur la vitre d'exposition, une marge de 4 mm (0,2") doit rester libre (non copiée) sur les quatre côtés.

# Mise en place d'originaux

1

## Remarque

- ❑ Veillez à placer les originaux après que le fluide correcteur ou l'encre est complètement sec. Ne pas prendre cette précaution risque de faire des marques sur la vitre d'exposition qui seront ensuite copiées sur le papier.

## Référence

Pour plus d'informations sur les originaux qu'il est possible de définir, voir P.13 "Originaux".

## Orientation de l'original

Vous pouvez définir l'orientation des originaux comme suit.

Cette fonction est particulièrement utile pour copier des originaux déchirés ou de grand format.

## Remarque

- ❑ Les originaux doivent normalement être alignés au coin arrière gauche. Cependant, certaines fonctions de copie peuvent produire des résultats différents en fonction de l'orientation de l'original. Pour de plus amples informations, se reporter aux explications de chaque fonction.

Originaux	Chargeur à retournement ARDF	Vitre d'exposition
	<small>GCC0600E</small>	
	<small>set23EE</small>	

## Mise en place des originaux sur la vitre d'exposition

- 1 Soulevez le cache de la vitre d'exposition ou l'ARDF.

### Important

- ❑ Ne soulevez pas violemment le cache de la vitre d'exposition ou l'ARDF. Si vous le faites, le cache de l'ARDF pourrait s'ouvrir ou être endommagé.

- 2 Placez l'original face imprimée sur la vitre d'exposition. Il doit être aligné avec le coin arrière gauche.

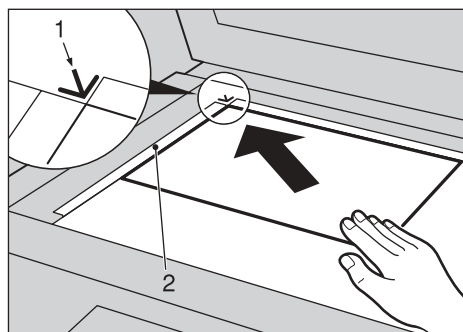

ABU025S

1. Marque de positionnement

2. Échelle gauche

### Remarque

- ❑ Commencez par la première page à copier.

- 3 Abaissez le cache de la vitre d'exposition ou l'ARDF.

## Mise en place des originaux dans l'ARDF

### Remarque

- N'empilez pas les originaux au-delà de la marque de limite du guide latéral de l'ARDF.
- La dernière page doit se trouver en bas de la pile.
- Ne posez rien sur le cache de l'ARDF, car cela pourrait créer un dysfonctionnement.

**1** Ajustez le guide du document au format de l'original.

**2** Alignez les bords des originaux et placez-les dans l'ARDF avec la face à copier orientée vers le haut.

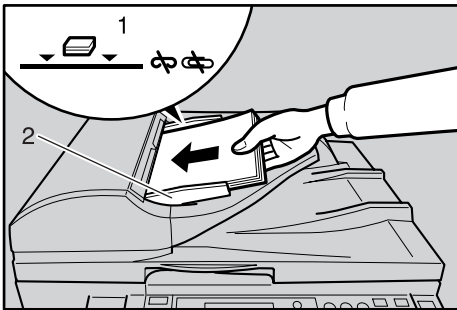



ARK21S

**1.** Repère de limite

**2.** Guide du document

### Remarque

- Les originaux qui font 160 mm ou moins le long du sens d'alimentation, tels que les formats A5, 5<sup>1</sup>/<sub>2</sub>" × 8<sup>1</sup>/<sub>2</sub>" alimentation par bord long, risquent de provoquer des incidents papier dans l'ARDF lorsque vous faites des copies Recto/Verso.

- Les originaux d'un faible grammage (64 g/m<sup>2</sup>, 17 lb.) et dont le bord d'alimentation dépasse 310 mm (13"), tels que les formats 8<sup>1</sup>/<sub>2</sub>" × 14"  ou 8" × 13" , sont susceptibles de rencontrer des incidents papier dans l'ARDF lors de copies en recto verso.
- Lissez les originaux avant de les placer dans l'ARDF.
- Pour empêcher que plusieurs feuilles ne soient chargées en une fois, déramez les originaux avant de les placer dans l'ARDF.
- Placez les originaux correctement.

## Mise en place d'originaux au format standard

### Remarque

- Si vous ne spécifiez pas le format de l'original, l'appareil fera les copies sur le format de papier se trouvant dans le magasin sélectionné. Lorsque le format de papier de copie et le format de l'original sont différents, vous devez spécifier le format d'original comme suit :

**1** Placez les originaux face imprimée sur la vitre d'exposition ou face imprimée vers le haut dans l'ARDF.

**2** Sélectionnez le magasin papier ou le Bypass à l'aide de [▲] ou [▼], puis appuyez sur la touche [#].



- 3** Sélectionnez [Format standard] à l'aide de [▲] ou [▼], puis appuyez sur la touche [OK].

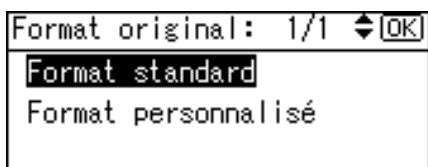

**Remarque**

- Si vous avez sélectionné le Bypass, sélectionnez tout d'abord [Fmt orig.] à l'aide de [▲] ou [▼], puis appuyez sur la touche [OK].

- 4** Sélectionnez le format papier à l'aide des touches de défilement, puis appuyez sur la touche [OK].

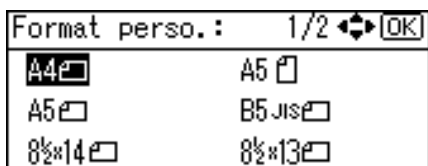

Le message "Programmé" apparaît. Lorsque les paramètres des originaux de format standard sont enregistrés, <img alt="copy icon" data-bbox="145 578 165 598"/> Prêt apparaît au-dessus de l'affichage de la fonction Copieur.

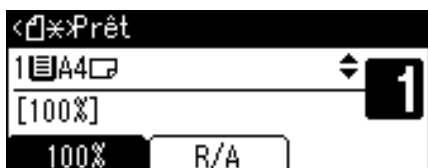

**Remarque**

- Pour annuler le format d'original enregistré, appuyez sur la touche [Effacer modes].

- 5** Appuyez sur la touche [Départ].

## Mise en place d'originaux de format spécial

**Remarque**

- Cette fonction permet de charger du papier de 139 à 216 mm (5,5" - 8,5") de longueur et de 139 à 356 mm (5,5" - 14,0") de largeur.
- Pour l'ARDF, les formats de papier pouvant être définis avec cette fonction sont :
  - originaux recto seul : verticale 139 - 216 mm (5,5" - 8,5"), horizontale 139 - 1260 mm (5,5" - 49,6").
  - originaux Recto/Verso : verticale 139 - 216 mm (5,5" - 8,5"), horizontale 160 - 356 mm (5,5" - 14,0").

- 1** Placez les originaux face imprimée sur la vitre d'exposition ou face imprimée vers le haut dans l'ARDF.
- 2** Sélectionnez le magasin papier ou le Bypass à l'aide de [▲] ou [▼], puis appuyez sur la touche [#].

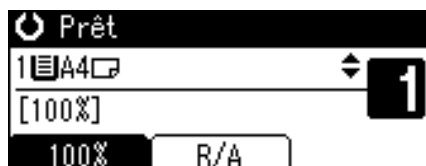

- 3** Sélectionnez [Format personnalisé] à l'aide de [▲] ou [▼], puis appuyez sur la touche [OK].

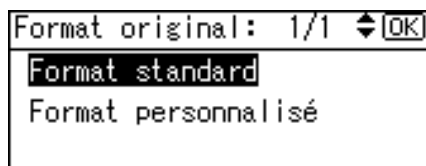

**Remarque**

- Si vous avez sélectionné le Bypass, sélectionnez tout d'abord [Fmt orig.] à l'aide de [▲] ou [▼], puis appuyez sur la touche [OK].



- 4** Saisissez la dimension horizontale de l'original à l'aide du pavé numérique, puis appuyez sur la touche **[OK]**.

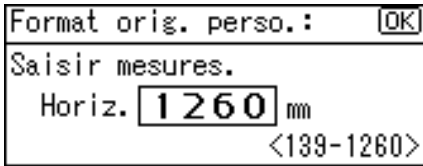

**Remarque**

- En cas d'erreur, appuyez sur la touche **[Effacement/Stop]**, ensuite entrez de nouveau la valeur.

- 5** Saisissez la dimension verticale de l'original à l'aide du pavé numérique, puis appuyez sur la touche **[OK]**.

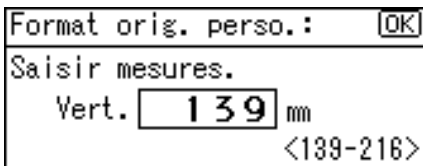

Le message "Programmé" s'affiche avec le format de l'original sélectionné.

Lorsque les originaux de formats spéciaux sont enregistrés, **<Prêt>** apparaît au-dessus de l'affichage de la fonction Copieur.



**Remarque**

- Pour annuler le format sélectionné, appuyez sur la touche **[Effacer modes]**.



## Procédure de base

- 1 Si l'appareil est configuré pour utiliser des codes utilisateur, entrez un code utilisateur (huit chiffres maximum) à l'aide du pavé numérique, puis appuyez sur la touche [OK] ou [#].

Le copieur est prêt.

### 🔍 Référence

Pour en savoir plus sur les codes utilisateur, voir *Guide de paramétrage général*.

- 2 Veillez à ce que "⓪ Prêt" s'affiche.

### ❖ Écran initial de la fonction Copieur



Si une autre fonction est affichée, appuyez sur la touche [Copie].

- 3 Veillez à ce qu'aucun paramètre précédent ne subsiste.

### 📎 Remarque

- Si les paramètres précédents persistent, appuyez sur la touche [Effacer modes] et entrez-les à nouveau.

- 4 Placez les originaux.

### 🔍 Référence

P.16 "Mise en place d'originaux"

- 5 Définissez les paramètres nécessaires.

### 🔍 Référence

Reportez-vous aux explications pour chaque fonction.

- 6 Entrez le nombre de copies à l'aide du pavé numérique.



### 📎 Remarque

- La quantité de copies peut être définie jusqu'à 99.

- 7 Appuyez sur la touche [Départ].

La copie démarre.

### 📎 Remarque

- Les copies sortent face vers le bas.

### 💡 Utilisation

- ❖ Pour passer d'une page à l'autre ou pour sélectionner des fonctions : Appuyez sur la touche de défilement.

- ❖ Pour arrêter l'appareil lors d'un cycle multicopie : Appuyez sur la touche [Effacement/Stop].

- ❖ Pour rétablir l'état initial de l'appareil une fois la copie terminée : Appuyez sur la touche [Effacer modes].

- ❖ Pour effacer une valeur entrée. Appuyez sur la touche [Effacement/Stop].

## Copie à partir du magasin Bypass

Le Bypass permet d'effectuer des copies sur des transparents, du papier épais, des enveloppes et des supports copie ne pouvant être chargés dans le magasin papier.

2

### ⚠ Important

- ❑ Le papier d'une longueur supérieure à 357 mm risque de se froisser, de ne pas être entraîné ou de provoquer des incidents papier.

### ✎ Remarque

- ❑ Si vous n'utilisez pas de papier de copie de format standard ou si vous utilisez du papier spécial, vous devez entrer les dimensions verticales et horizontales. Voir P.18 "Mise en place d'originaux de format spécial". Les dimensions que vous devez entrer sont les suivantes :

Système métrique	<ul style="list-style-type: none"> <li>• Verticale : 90 - 216 mm</li> <li>• Horizontale : 139 - 600 mm</li> </ul>
Système anglo-saxon	<ul style="list-style-type: none"> <li>• Verticale : 3,55" - 8,50"</li> <li>• Horizontale : 5,48" - 23,62"</li> </ul>

- ❑ Pour effectuer des copies sur transparents pour rétroprojecteur ou du papier supérieur à 157 g/m<sup>2</sup> (environ 42 livres), vous devez sélectionner le type de papier. Voir P.24 "Copie sur du papier de format spécial".
- ❑ Le nombre maximum de feuilles pouvant être chargées simultanément dépend du type de papier utilisé. Le nombre maximal de feuilles ne doit pas dépasser la limite supérieure.

### 1 Ouvrez le Bypass.

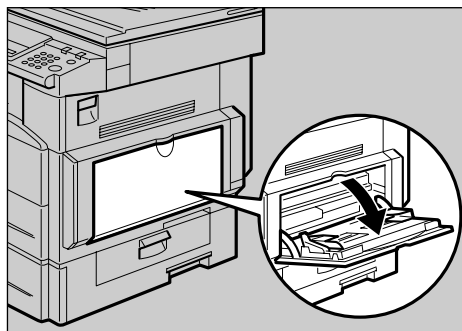

ABU027S

### 2 Repoussez le levier de déchargement du guide.

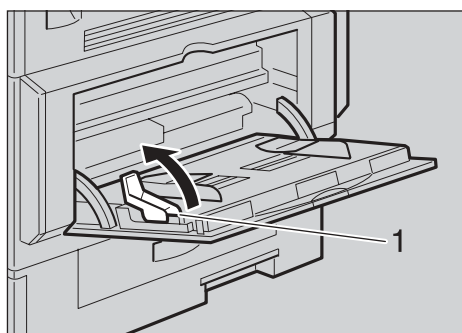

ZFOY310E

### 1. Levier de déchargement du guide

- 3** Insérez le papier avec la face que vous souhaitez copier orientée vers le bas et ajustez le guide au format du papier.

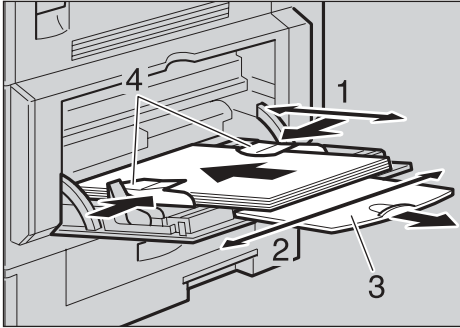

ZFOY250E

1. Dimension horizontale
2. Dimension verticale
3. Allonge
4. Guides

**Remarque**

- Si les guides ne sont pas au même niveau que le papier de copie, une image oblique ou un incident papier risquent de survenir.
- N'empilez pas le papier au-delà de la marque de limite au risque d'obtenir une image oblique ou des incidents papier.
- Pour éviter l'alimentation simultanée de plusieurs feuilles, déramez le papier.

- 4** Rabaissez le levier de dégagement du guide papier (étape 2).

Le magasin Bypass est sélectionné sur l'affichage.



**Remarque**

- Si n'est pas sélectionné sur l'affichage, sélectionnez à l'aide de [▲] ou [▼], puis appuyez sur la touche [#].

- 5** Sélectionnez le format et le type du papier.

Copie sur du papier de format ordinaire

- 1** Sélectionnez [Format papier] à l'aide de [▲] ou [▼], puis appuyez sur la touche [OK].

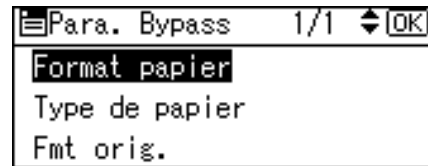

- 2** Sélectionnez [Format standard] à l'aide de [▲] ou [▼], puis appuyez sur la touche [OK].

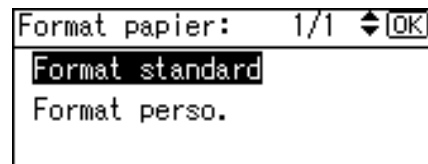

- 3** Sélectionnez le format papier à l'aide des touches de défilement, puis appuyez sur la touche [OK].

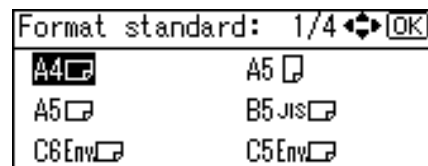

Le message "Programmé" s'affiche.

## Copie sur du papier de format personnalisé

### ⚠ Important

- Vous devez préciser le format du papier de copie pour éviter un mauvais chargement du papier.

- ① Sélectionnez [Format papier] à l'aide de [▲] ou [▼], puis appuyez sur la touche [OK].

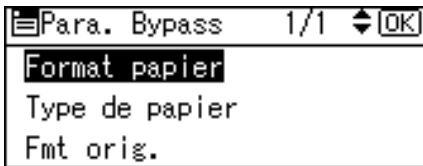

- ② Sélectionnez [Format personnalisé] à l'aide de [▲] ou [▼], puis appuyez sur la touche [OK].

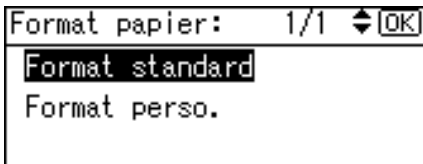

- ③ Saisissez la dimension horizontale de l'original à l'aide du pavé numérique, puis appuyez sur la touche [OK].

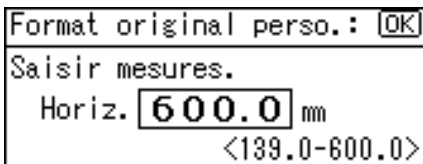

### ✎ Remarque

- En cas d'erreur, appuyez sur la touche [Effacement/Stop], ensuite entrez de nouveau la valeur.

- ④ Saisissez la dimension verticale de l'original à l'aide du pavé numérique, puis appuyez sur la touche [OK].

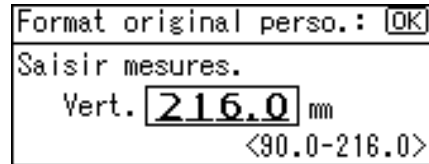

Le message "Programmé" s'affiche.

## Copie sur du papier de format spécial

- ① Sélectionnez [Type de papier] à l'aide de [▲] ou [▼], puis appuyez sur la touche [OK].

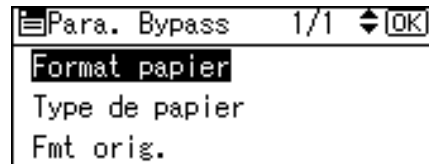

- ② Sélectionnez le type de papier, puis appuyez sur la touche [OK].

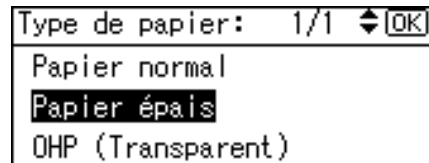

Le message "Programmé" s'affiche.

## Copie sur des enveloppes

### Remarque

- Lorsque vous copiez sur des enveloppes de petite taille, alignez les rabats sur le guide de gauche.

- 1 Sélectionnez [Format papier] à l'aide de [▲] ou [▼], puis appuyez sur la touche [OK].

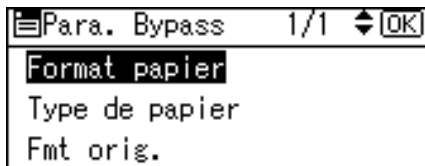

- 2 Sélectionnez [Format standard] à l'aide de [▲] ou [▼], puis appuyez sur la touche [OK].

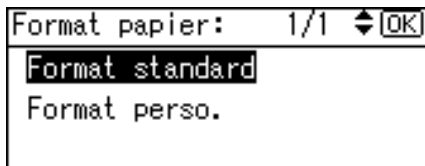

- 3 Sélectionnez le format d'enveloppe à partir de [C6 env] [C5 env] [DL env], puis appuyez sur la touche [OK].

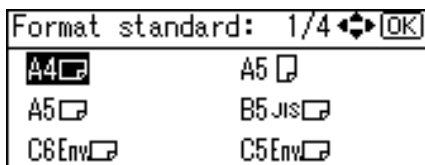

Le message "Programmé" s'affiche.

- 4 Appuyez sur la touche [#].

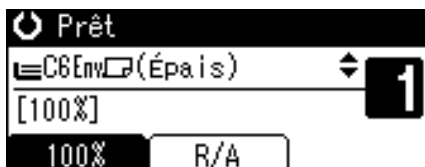

- 5 Sélectionnez [Type de papier] à l'aide de [▲] ou [▼], puis appuyez sur la touche [OK].

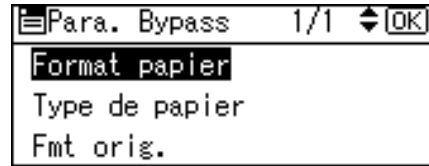

- 6 Sélectionnez [Papier épais] à l'aide de [▲] ou [▼], puis appuyez sur la touche [OK].

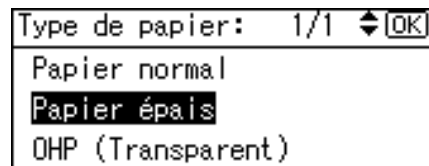

Le message "Programmé" s'affiche.

- 6 Placez les originaux, puis appuyez sur la touche [Départ].

### Remarque

- Lors de l'impression sur transparents pour rétroprojecteurs, retirez les feuilles copiées une par une.

## Fonctions Copieur

### Réglage de la densité image

Vous pouvez régler la densité image de la copie pour correspondre à vos originaux.

Si vous avez besoin de copies plus foncées ou plus claires, réglez la densité image en conséquence.

**1** Appuyez sur la touche **[Plus clair]** ou **[Plus foncé]** pour régler la densité.

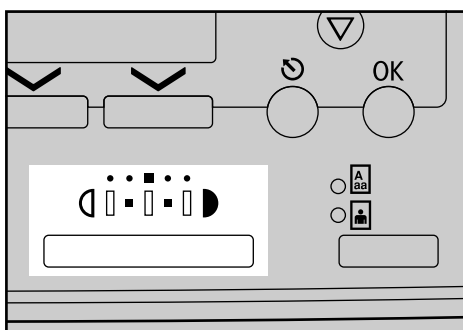

ARK006S

La densité de l'image change sur cinq incréments comme suit :

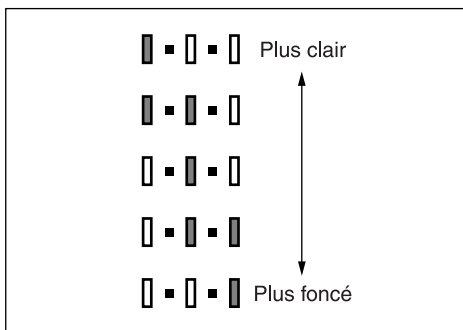

FRABU042S

### Sélection du réglage du type d'original

Sélectionnez l'un des deux types suivants correspondant aux originaux à copier :

- ❖ **Texte**  
Sélectionnez ce type lorsque les originaux ne contiennent que du texte (aucune image).
- ❖ **Photo**  
Ceci peut reproduire des tons délicats de photographies et d'images.

#### Référence

P.51 "Paramètre type original"

**1** Appuyez sur la touche **[Type d'original]** et sélectionnez le type d'original.

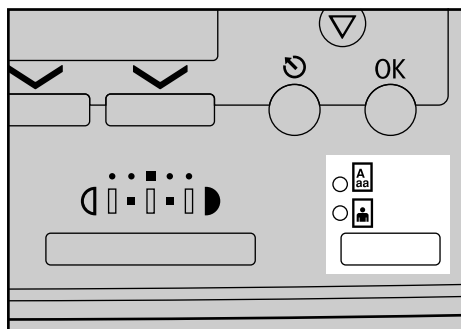

ARK007S

#### Remarque

- ❑ Appuyez sur la touche **[Type d'original]** pour parcourir les types suivants :

Indicateur supérieur allumé	Texte
Indicateur inférieur allumé	Photo



## Sélection du papier de copie

Choisissez le magasin contenant le papier sur lequel vous souhaitez copier : un magasin papier ou le Bypass.

**1** Sélectionnez le magasin papier ou le Bypass à l'aide de [▲] ou [▼].

Le magasin sélectionné et le format papier apparaissent.



### 🔍 Référence

P.22 "Copie à partir du magasin Bypass"

## Présélection de l'agrandissement et de la réduction

Vous pouvez sélectionner un taux prédéfini pour la copie.

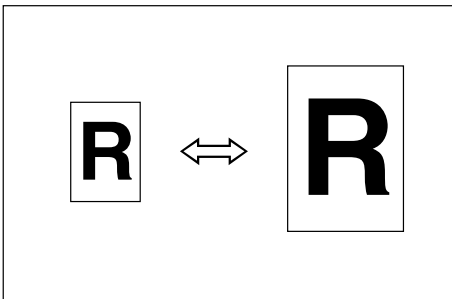

### ❖ Point de base

Le point de base de réduction/agrandissement varie selon la numérisation de l'original. Lorsqu'il est placé sur la vitre d'exposition, le coin supérieur gauche sert de point de base. Lorsqu'il est placé dans l'ARDF, le coin inférieur gauche sert de point de base.

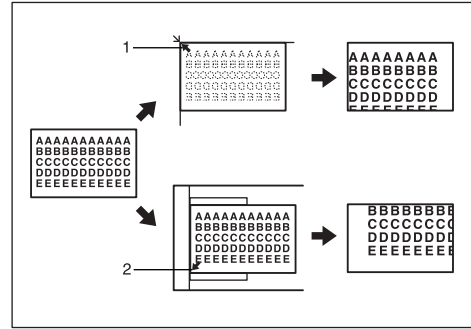

**1.** Point de base en plaçant le document sur la vitre d'exposition.

**2.** Point de base en plaçant le document dans l'ARDF.

### 🔍 Référence

Paramètres par défaut correspondants

P.52 "Tx de reproduction"

P.53 "Priorité R/A prédéfini"

**1** Appuyez sur [R/A].



**2** Appuyez sur [Réduire] ou sur [Agrandir].



**3** Sélectionnez un taux à l'aide de [▲] ou de [▼], puis appuyez sur la touche [OK].

Le message "Programmé" s'affiche.

**4** Placez les originaux, puis appuyez sur la touche [Départ].

## Zoom

Vous pouvez modifier le taux de reproduction par incréments de 1%.

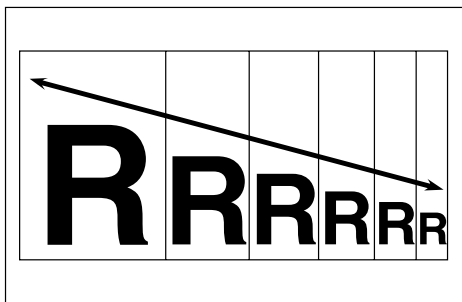

### Remarque

- Vous pouvez également sélectionner un taux prédéfini, proche du taux souhaité, à l'aide des options [Réduire] ou [Agrandir], puis affiner le taux à l'aide de [▲] ou de [▼].

### 1 Appuyez sur [R/A].



### 2 Appuyez sur [Zoom].



### 3 Saisissez le taux.



Pour sélectionner le taux à l'aide de [▲] et [▼]

### 1 Réglez le taux avec [▲] ou [▼].

#### Remarque

- Si vous avez mal saisi le taux, réglez-le à l'aide de [▲] ou de [▼].
- Pour modifier le taux par incréments de 10%, appuyez sur la touche [▲] ou [▼], puis maintenez-la enfoncée.

### 2 Appuyez sur la touche [OK].

Le message "Programmé" s'affiche.

Pour entrer le taux à l'aide du pavé numérique

### 1 Entrez le taux désiré à l'aide du pavé numérique.

### 2 Appuyez sur la touche [OK].

Le message "Programmé" s'affiche.

### 4 Placez les originaux, puis appuyez sur la touche [Départ].

## Tri

Vous pouvez numériser les originaux en mémoire et trier automatiquement les copies.

### ❖ Tri

Les copies sont assemblées par jeux de façon séquentielle.

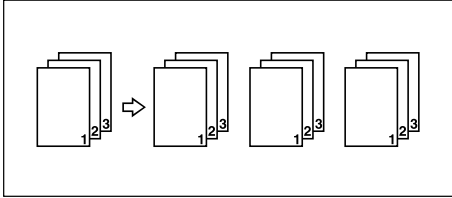

### 1 Appuyez sur la touche [Tri].

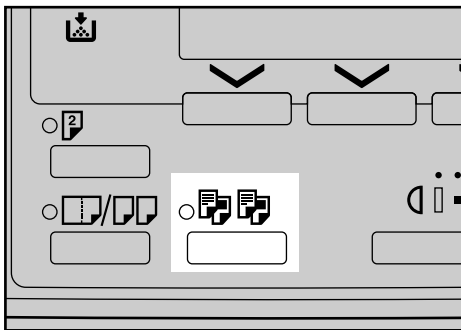

ARK0085

### ✎ Remarque

- ❑ Lors de l'annulation de la fonction Tri, appuyez sur la touche [Tri], puis assurez-vous que le voyant de la touche [Tri] soit éteint.

### 2 Entrez le nombre de jeux de copies à l'aide du pavé numérique.



### 3 Placez les originaux.

### ✎ Remarque

- ❑ Lorsque vous placez des originaux sur la vitre d'exposition, commencez par la première page à copier. Lorsque vous placez des originaux dans l'ARDF, placez la première page au-dessus.

### 4 Appuyez sur la touche [Départ].

### ✎ Remarque

- ❑ Lorsque vous placez des originaux sur la vitre d'exposition, appuyez sur la touche [#] une fois l'ensemble des originaux numérisés.

## Modification du nombre de jeux

Vous pouvez modifier le nombre de jeux de copies pendant la copie.

### ✎ Remarque

- ❑ Cette fonction ne peut être utilisée que lorsque la fonction Tri a été sélectionnée.

### 1 Pendant que "Copie en cours..." est affiché, appuyez sur la touche [Effacement/Stop].

### 2 Appuyez sur [Jeux].

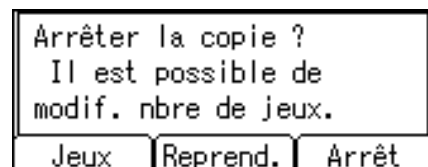

### 3 Saisir le nombre de jeux de copies à l'aide du pavé numérique, puis appuyez sur [Reprend.].

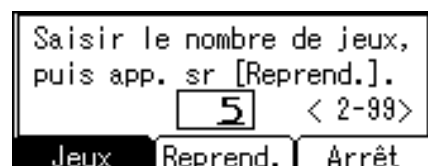

La copie est relancée.

**Remarque**

- ❑ Le nombre de jeux que vous pouvez entrer varie suivant le moment où vous avez appuyé sur la touche **[Effacement/Stop]**.

2

**Recto/Verso**

Il existe deux types de Recto/Verso :

**❖ 1 face → 2 faces**

Copie 2 pages recto sur une page Recto/Verso.

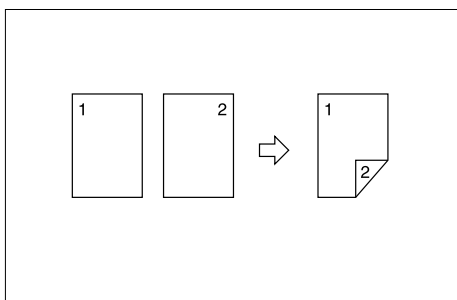
**❖ 2 faces → 2 faces**

Copie 1 page Recto/Verso sur 1 page Recto/Verso.

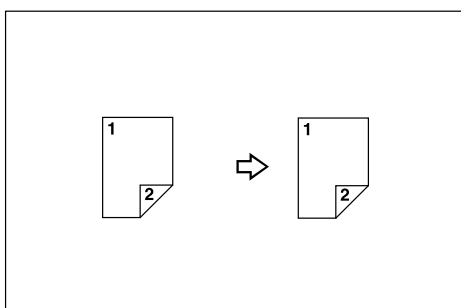
**Orientation de l'original et des copies**

L'image de la sortie copie varie selon l'orientation des originaux (verticale  ou horizontale ).

Original	Comment placer l'original	Copieur
Vertical 	Standard 	Haut vers haut 
	Tour à 90° 	Haut vers bas 
Horizontal 	Standard 	Haut vers haut 
	Tour à 90° 	Haut vers bas 

FR GCRYOU1E

\*1 Les tableaux montrent l'orientation des images copiées au Recto et au verso, et non l'orientation de la sortie.

**Remarque**

- ❑ Vous ne pouvez pas utiliser le magasin Bypass avec cette fonction.
- ❑ Le grammage maximum du papier à utiliser pour une copie Recto/Verso est de 64 - 90 g/m<sup>2</sup>, 20 - 24 livres.
- ❑ Vous pouvez modifier la marge. Voir P.53 "Marge Recto/Verso".

- 1** Appuyez sur la touche [Recto/Verso].

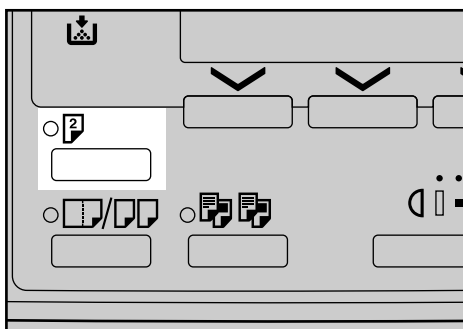

ARK009S

- 2** Sélectionnez le réglage de l'original et le type de copie à l'aide de [▲] ou de [▼], puis appuyez sur la touche [OK].

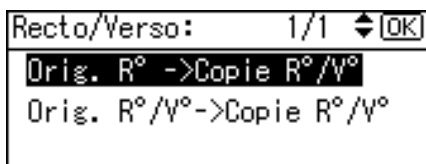

- 3** Sélectionnez l'orientation à l'aide de [▲] ou de [▼], puis appuyez sur la touche [OK].

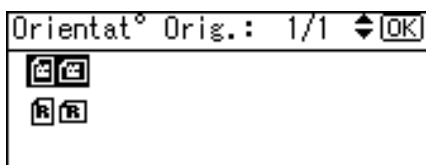

**Remarque**

- Vous pouvez sélectionner l'orientation des originaux et du papier de copie si vous avez sélectionné [Toujours spécifier] dans [Orientation] sous [Fonct° Copieur] (Outils utilisateur). Voir P.52 "Orientation". S'il n'a pas été spécifié, procédez à l'étape 5.

- 4** Lorsque vous sélectionnez une copie Recto/Verso, sélectionnez l'orientation [Haut vers Haut] ou [Haut vers Bas] à l'aide de [▲] ou de [▼], puis appuyez sur la touche [OK].

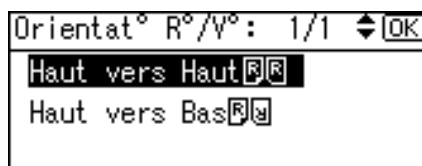

**Remarque**

- Pour modifier l'orientation de la copie, sélectionnez l'icône de la copie dont l'orientation est celle requise. Voir P.30 "Orientation de l'original et des copies".

Le message "Programmé" s'affiche.

- 5** Placez les originaux.

Lors de la mise en place des originaux sur la vitre d'exposition

- 1** Placez l'original, puis appuyez sur la touche [Départ].

**Remarque**

- Commencez par la première page à copier.

- 2** Placez l'original suivant, puis appuyez sur la touche [Départ].

Lorsque vous placez une pile d'originaux dans l'ARDF

- 1** Placez les originaux, puis appuyez sur la touche [Départ].

**Remarque**

- Placez la première page au-dessus.

## Recto combiné

Vous pouvez combiner plusieurs pages sur une face de la feuille.

### ❖ 1 face 2 pages → Combiné 1 face

Copie 2 originaux Recto sur une face d'une feuille.

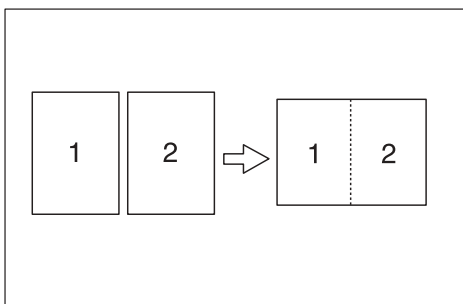

GCSHVY7E

### ❖ 1 face 4 pages → Combiné 1 face

Copie 4 originaux Recto sur une face d'une feuille.

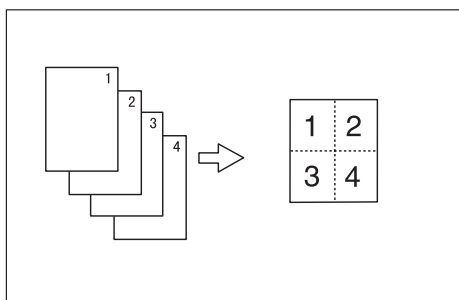

GCSHVY8J

### ❖ 2 faces 1 page → Combiné 1 face

Copie 1 original Recto/Verso sur une face d'une feuille.

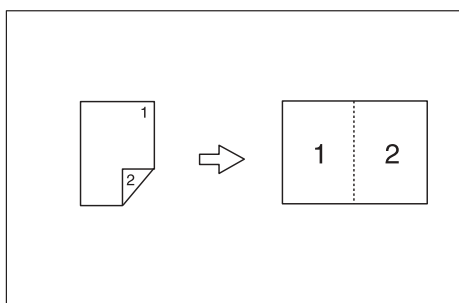

GCSHVY0J

### ❖ 2 faces 2 pages → Combiné 1 face

Copie 2 originaux Recto/Verso sur une face d'une feuille.

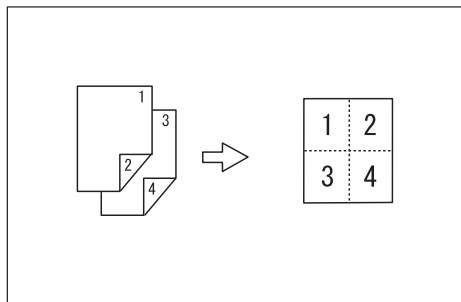

### ❖ Orientation de l'original et position de l'image en combiné

Ouverture sur la gauche 

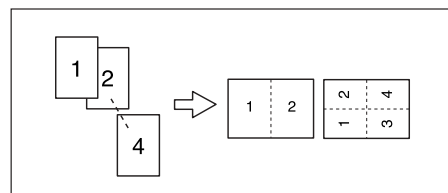

GCSHUY3E

Ouverture sur le haut 

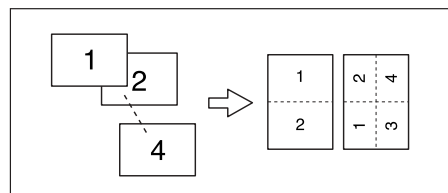

GCSHUY4E

### ❖ Mise en place des originaux (dans l'ARDF)

- Originaux lus de gauche à droite

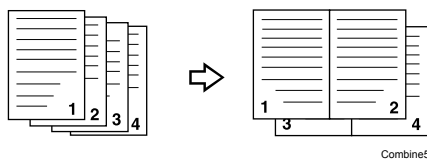

Combine5

- Originaux lus de haut en bas

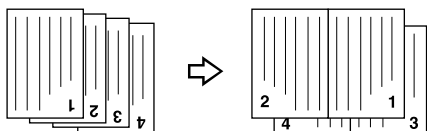

Combine6

**Remarque**

- ❑ Vous ne pouvez pas utiliser le magasin Bypass avec cette fonction.

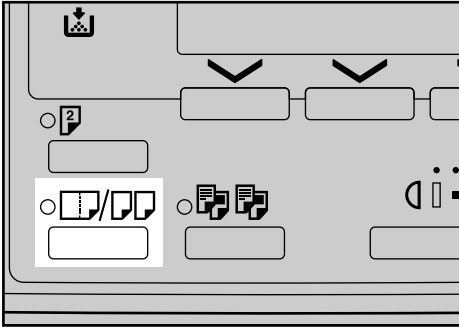
**1** Appuyez sur la touche [Combiné/Séries].

ARK010S

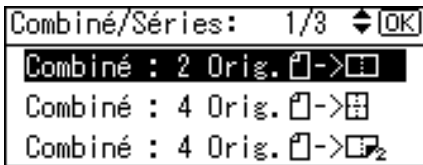
**2** Sélectionnez le mode combiné à l'aide de [▲] ou de [▼], puis appuyez sur la touche [OK].**Référence**

P.30 "Orientation de l'original et des copies"

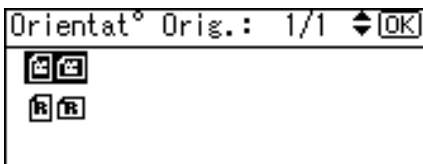
**3** Sélectionnez l'orientation à l'aide de [▲] ou de [▼], puis appuyez sur la touche [OK].**Remarque**

- ❑ Vous pouvez sélectionner l'orientation des originaux et du papier de copie si vous avez sélectionné [Toujours spécifier] dans [Orientation] sous [Fonct° Copieur] (Outils utilisateur). Voir P.52 "Orientation". S'il n'a pas été spécifié, procédez à l'étape **4**.
- ❑ Pour modifier l'orientation de la copie, sélectionnez l'icône dont l'orientation des originaux est utilisée.

Le message "Programmé" s'affiche.

**4** Placez les originaux, puis appuyez sur la touche [Départ].**Recto/Verso combiné**

Vous pouvez combiner plusieurs pages d'originaux sur une feuille Recto/Verso.

**❖ 1 face 4 pages → Combiné 2 faces**

Copie 4 originaux Recto sur une feuille, avec deux pages par face.

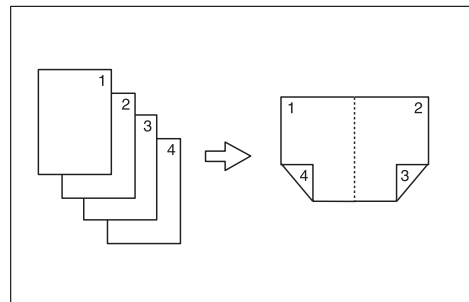

GCSHVY9E

❖ **1 face 8 pages → Combiné 2 faces**

Copie 8 originaux Recto sur une feuille, avec quatre pages par face.

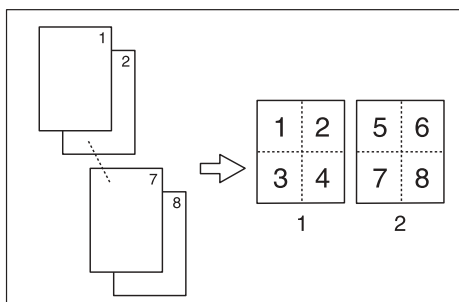

GCSHVYAE

**1. Avant****2. Arrière**❖ **2 faces 2 pages → Combiné 2 faces**

Copie 2 originaux Recto/Verso sur une feuille, avec deux pages par face.

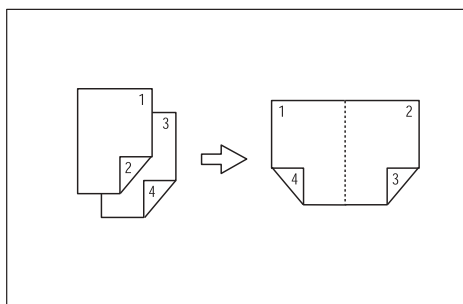

GCSHVYIE

❖ **2 faces 4 pages → Combiné 2 faces**

Copie 4 originaux Recto/Verso sur une feuille, avec quatre pages par face.

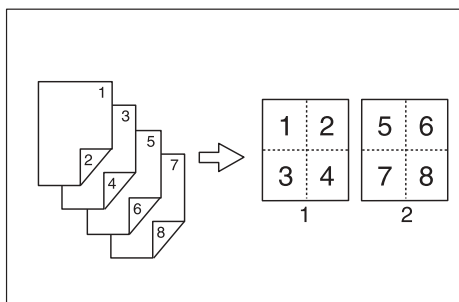

GCSHVY2E

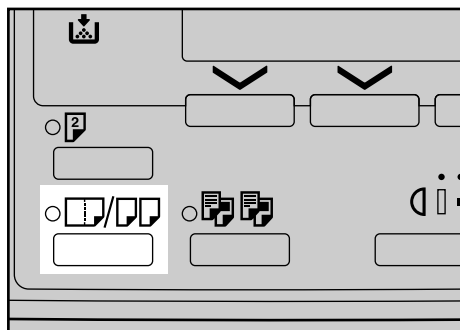
**1. Avant****2. Arrière****1** Appuyez sur la touche **[Combiné/Séries]**.

ARK010S

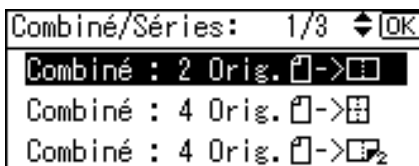
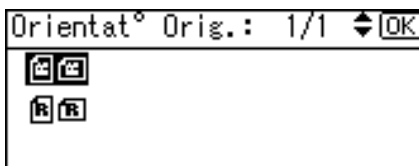
**2** Sélectionnez le mode combiné à l'aide de **[▲]** ou de **[▼]**, puis appuyez sur la touche **[OK]**.**3** Sélectionnez l'orientation à l'aide de **[▲]** ou de **[▼]**, puis appuyez sur la touche **[OK]**.**Remarque**

- ❑ Vous pouvez sélectionner l'orientation des originaux et du papier de copie pour la copie Recto/Verso si vous avez sélectionné **[Toujours spécifier]** pour **[Orientation]** sous **[Fonct° Copieur]** (Outils utilisateur). Voir P.52 "Orientation". Si vous n'avez pas sélectionné cette option, allez à l'étape **3**.



- 4** Lorsque vous sélectionnez une copie Recto/Verso, sélectionnez l'orientation [Haut vers Haut] ou [Haut vers Bas] à l'aide de [▲] ou de [▼], puis appuyez sur la touche [OK].

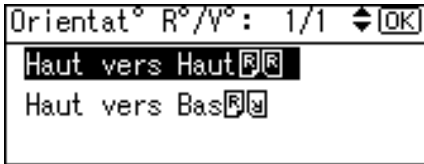

**Remarque**

- Pour modifier l'orientation de la copie, sélectionnez l'icône de l'original dont l'orientation est celle requise. Voir P.30 "Orientation de l'original et des copies".

Le message "Programmé" s'affiche.

- 5** Sélectionnez le format papier à l'aide de [▲] ou de [▼].



- 6** Placez les originaux, puis appuyez sur la touche [Départ].

## Copies séries

Vous pouvez copier séparément l'avant et l'arrière d'un original recto-verso ou les deux pages opposées d'un original disposé en double page.

❖ **2 faces → 1 face**

Copie chaque face d'un original Recto/Verso sur deux pages distinctes.

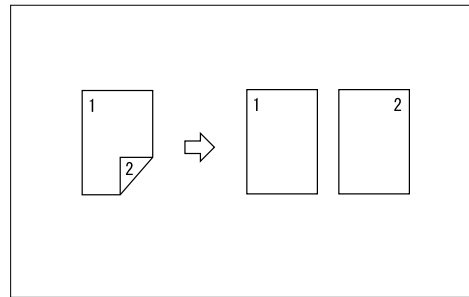

- 1** Appuyez sur la touche [Combiné/Séries].

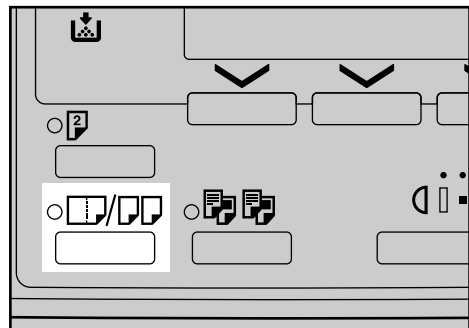

ARK010S

- 2** Sélectionnez [Séries:Orig. R°/V°] à l'aide de [▲] ou [▼], puis appuyez sur la touche [OK].

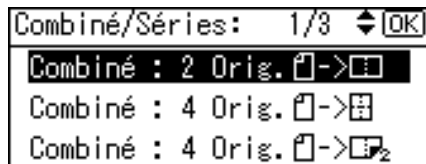

- 3** Sélectionnez l'orientation à l'aide de [▲] ou de [▼], puis appuyez sur la touche [OK].

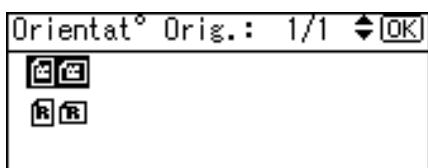

**Remarque**

- Vous pouvez sélectionner l'orientation des originaux si vous avez sélectionné [Toujours spécifier] dans [Orientation] sous [Fonct° Copieur] (Outils utilisateur). Voir P.52 "Orientation".
- Si vous n'avez pas sélectionné cette option, allez à l'étape **4**.

Le message "Programmé" s'affiche.

- 4** Placez votre original, puis appuyez sur la touche [Départ].

# 3. Dépannage

## Si votre appareil ne fonctionne pas comme vous le souhaitez

### Lorsqu'un message s'affiche



Le tableau suivant contient les explications concernant les messages les plus courants. Si un autre message s'affiche, suivez les instructions telles qu'elles apparaissent à l'écran.

#### Remarque

- Pour des messages non répertoriés dans ce manuel, consultez le *Guide de paramétrage général*.

Message	Causes	Solutions
Imp.faire R°/V° avec ce fmt	Un format papier non disponible avec la fonction Recto/Verso a été sélectionné.	Les formats de papier suivants sont disponibles avec la fonction Recto/Verso : A4☐, B5 JIS☐. Choisissez l'un de ces formats.
Le nbre max. de jeux est**	Le nombre de copies dépasse la quantité maximum de copies.	Modifiez le nombre maximum de copies. Voir P.52 "Nbre max. de jeux".
Imposs.trier ce frmt pap.	Un format papier non disponible avec la fonction Tri a été sélectionné.	Utilisez du papier de copie d'une longueur inférieure à 357 mm.
Err. format ds mode Combiné	Un format papier non disponible avec la fonction Combiné a été sélectionné.	Utilisez du papier de copie d'une longueur inférieure à 357 mm.

## S'il est impossible d'effectuer des copies claires

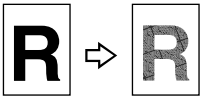
Problème	Causes	Solutions
Les copies semblent sales.	La densité image est trop élevée.	Ajuster la densité d'image. Voir P.26 "Réglage de la densité image".
Le verso de l'image de l'original est copié.	La densité image est trop élevée.	Ajuster la densité d'image. Voir P.26 "Réglage de la densité image".
Une ombre apparaît sur les copies si vous utilisez des originaux collés.	La densité image est trop élevée.	Ajuster la densité d'image. Voir P.26 "Réglage de la densité image". Changez l'orientation de l'original. Placez du ruban adhésif sur les zones collées.
La même zone de copie est sale à chaque réalisation de copies.	La vitre d'exposition ou l'ARDF est sale.	Nettoyez-les. Voir P.59 "Entretien de l'appareil".
Les copies sont trop claires.	La densité image est trop faible.	Ajuster la densité d'image. Voir P.26 "Réglage de la densité image".
	Le format de papier n'est pas approprié.	Utilisez le papier recommandé.  <b>Remarque</b> <input type="checkbox"/> Une copie claire peut être due à l'utilisation de papier humide ou à gros grains.
	La cartouche de toner est presque vide.	Ajoutez du toner. Voir P.44 "  Ajout de toner".
Certaines zones du papier ne sont pas copiées.	L'original n'est pas placé correctement.	Placez les originaux correctement. Voir P.16 "Mise en place d'originaux".
	Un format de papier inadéquat est sélectionné.	Sélectionnez le format de papier adéquat.
Les copies sont vierges.	L'original n'est pas placé correctement.	Si vous le posez sur la vitre d'exposition, placez l'original face vers le bas. Lorsque vous utilisez l'ARDF, placez-les face vers le haut. Voir P.16 "Mise en place d'originaux".
Un effet moiré se produit sur les copies. 	L'original contient une image avec un motif en pointillés ou de nombreuses lignes.	Placez l'original de façon légèrement inclinée sur la vitre d'exposition.

# Si vous ne parvenez pas à effectuer des copies comme vous le souhaitez

Cette section donne les causes et les solutions lorsque la copie ne donne pas le résultat souhaité.

## ❖ Fonctions de base

Problème	Causes	Solutions
Vous ne pouvez pas combiner plusieurs fonctions.	Il est impossible d'utiliser simultanément les fonctions sélectionnées.	Vérifiez la combinaison des fonctions et redéfinissez les paramètres.  <b>Référence</b> P.61 "Tableau de combinaisons"

## ❖ Combiné

Problème	Causes	Solutions
Lors de l'utilisation de la fonction Combiné, des parties de l'image ne sont pas copiées.	Vous avez sélectionné un taux de reproduction ne correspondant pas aux formats des originaux et du papier de copie.	Lorsque vous spécifiez un taux de reproduction à l'aide de la fonction Sélection papier manuelle, veillez à ce qu'il corresponde aux originaux et au papier de copie.  <b>Remarque</b> <input type="checkbox"/> Sélectionnez le taux de reproduction approprié avant d'utiliser la fonction Combiné.
	Vos originaux ne sont pas identiques au niveau du format et de l'orientation.	Utilisez des originaux de même format et de même orientation.
L'ordre des copies est incorrect.	Vous avez placé les originaux dans un ordre incorrect.	Lors de la mise en place d'une pile d'originaux dans l'ARDF, la dernière page doit se trouver au fond.
		Si vous placez un original sur la vitre d'exposition, commencez par la première page à copier.

## ❖ Recto/Verso

Problème	Causes	Solutions
L'ordre des copies n'est pas correct.	Vous avez placé les originaux dans un ordre incorrect.	Lors de la mise en place d'une pile d'originaux dans l'ARDF, la dernière page doit se trouver au fond.
		Si vous placez un original sur la vitre d'exposition, commencez par la première page à copier.
En mode Marge Recto/Verso, certaines parties de l'original ne sont pas copiées.	La marge est trop large.	Configurez une marge moins large à l'aide des Outils Utilisateur. La largeur doit être comprise entre 0 et 50 mm (0" - 2"). Voir P.53 "Marge Recto/Verso".
	L'espace requis par la marge est insuffisant sur le côté opposé à la position de reliure.	
En mode Recto/Verso, la copie est effectuée en Haut vers Haut, même si Haut vers Bas est sélectionné.	L'orientation des originaux est incorrecte.	Placez les originaux dans le sens correct. Voir P.16 "Orientation de l'original".

## Lorsque la mémoire est saturée

Messages	Causes	Solutions
<p>Mémoire pleine. [Imprimer] orig. num., [Effac.] pr annul/effac. mém.</p> <p><b>[Effacer] [Impr.]</b></p> <p> <b>Remarque</b></p> <p><input type="checkbox"/> La copie s'arrêtera et ce message sera affiché lorsque la mémoire est saturée.</p>	Le nombre de pages numérisées dépasse la capacité pouvant être mémorisée.	Appuyez sur <b>[Impr.]</b> pour copier les originaux numérisés et annuler les données de numérisation. Appuyez sur <b>[Effacer]</b> pour annuler les données de numérisation sans faire de copies.
<p>Replac. * orig.et app.sur [Reprend.] pr num.et cop. les originaux restants.</p> <p><b>[Arrêt] [Reprend.]</b></p>	L'appareil vérifie si les originaux restants doivent être copiés, après l'impression de l'original numérisé.	Pour poursuivre le cycle de copie, retirez toutes les copies, puis appuyez sur <b>[Reprend.]</b> . Pour interrompre le cycle de copie, appuyez sur <b>[Arrêt]</b> .

# Chargement du papier

## Référence

Concernant les formats et les types de papier, reportez-vous au *Guide de paramétrage général*.

## Chargement du papier

### Remarque

- Vous pouvez modifier le format papier, reportez-vous au *Guide de paramétrage général*.
- Cette illustration montre le Magasin 1.

**1** Tirez doucement le magasin papier jusqu'à ce qu'il vienne en butée.

**2** Poussez la plaque de métal vers le bas, puis équerrez le papier et chargez-le dans le magasin.

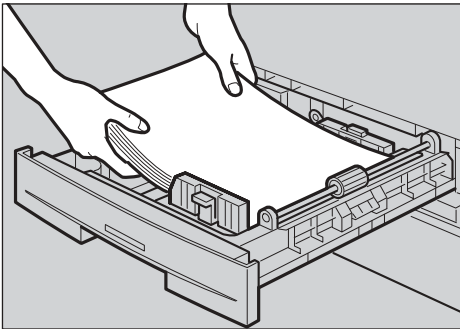

ARK027S

## Important

- Vérifiez que le haut de la pile ne dépasse pas la limite à l'intérieur du magasin.

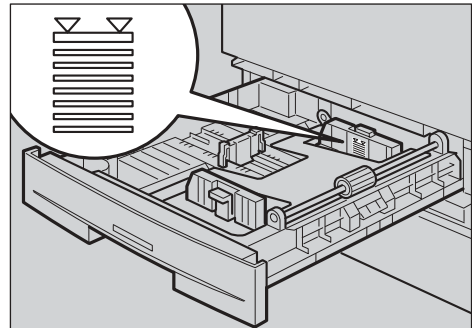

ARK019S

- Si vous laissez du papier dans la magasin et que vous en ajoutez, un incident papier risque de se produire.

### Remarque

- Déramez le papier avant le chargement.
- Lissez le papier corné ou ondulé avant le chargement.
- Lorsque vous utilisez le magasin 2, chargez le papier de façon à ce qu'il touche le côté droit du magasin, sinon des incidents papier risquent de se produire.

**3** Insérez le magasin papier jusqu'à ce qu'il vienne en butée.

## Papier à orientation fixe (Haut/Bas) ou papier Recto/Verso

L'impression de papier à orientation fixe ou Recto/Verso (par exemple, du papier à en-tête, du papier perforé ou du papier copié) risque de ne pas se dérouler correctement, en fonction de l'orientation des originaux et du papier.



### Référence

P.53 "Paramètre papier à en-tête"

### Remarque

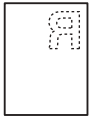
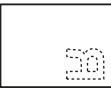

- Sélectionnez **[ON]** dans **[Paramètre papier à en-tête]** sous **[Fonct° Copieur]** (outils utilisateur), puis placez l'original et le papier comme illustré ci-dessous. Lors d'une impression à l'aide de la fonction imprimante, l'orientation est la même.

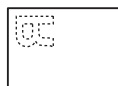

### ❖ Orientation de l'original

Vitre d'exposition		Chargeur à retournement ARDF	
 *2	 *1	 *2	

\*1 Lors d'une copie avec cette orientation à l'aide de la fonction Recto/Verso et alors que l'orientation du papier chargé est réglée sur , placez les originaux comme illustré ci-dessous :









Sous **[Fonct° Copieur]**, si **[Orientation]** est réglé sur **[Toujours spécifier]**, chargez le papier dans l'orientation  .

\*2 Lors d'une copie avec cette orientation à l'aide de la fonction Recto/Verso, sélectionnez **[Toujours spécifier]** dans **[Orientation]** sous **[Fonct° Copieur]** (outils utilisateur). Placez les originaux, puis sélectionnez   en tant qu'orientation de l'original.





## ❖ Orientation du papier chargé

- Pour les appareils disposant de la fonction Copieur uniquement

Mode Copie		Magasin papier	Bypass
		Orientation du papier chargé	1 face
	2 faces		—
Orientation du papier chargé	1 face		
	2 faces		—

\*1 S'affiche lors de l'impression sur le recto.

 : Indique que l'avant du papier est tourné vers le haut.

 : Indique que le verso du papier est tourné vers le haut.

FR ARK030S

## Ajout de toner

Lorsque  apparaît, il est temps d'ajouter du toner.

### Manipulation du toner

#### **AVERTISSEMENT :**

- **Ne brûlez pas le toner usagé ou les récipients de toner. La poussière de toner risque de s'enflammer en cas d'exposition à une flamme nue. L'élimination des cartouches de toner usagé doit s'effectuer conformément aux réglementations locales.**

#### **ATTENTION :**

- *Conservez le toner (usagé ou non) ainsi que les cartouches de toner hors de portée des enfants.*

#### **ATTENTION :**

- *Si vous inhalez du toner ou du toner usagé, gargarisez-vous à grande eau et installez-vous dans un endroit bien ventilé. Si nécessaire, consultez un médecin.*

#### **ATTENTION :**

- *Si vous recevez du toner ou du toner usagé dans les yeux, rincez-les immédiatement à grande eau. Si nécessaire, consultez un médecin.*

#### **ATTENTION :**

- *En cas d'ingestion de toner ou de toner usagé, diluez-le en buvant de grandes quantités d'eau. Si nécessaire, consultez un médecin.*

#### **ATTENTION :**

- *Lorsque vous retirez une feuille de papier coincée ou que vous remplacez une cartouche de toner, veillez à ce que le toner n'entre pas en contact avec vos vêtements ou votre peau. Si du toner entre en contact avec votre peau, lavez soigneusement la partie concernée avec de l'eau et du savon.*
- *Si vous renversez du toner sur vos vêtements, lavez les taches à l'eau froide. L'eau chaude fixera le toner dans le tissu et vous risquez alors de ne plus pouvoir faire disparaître la tache.*

#### **Important**

- Une panne peut survenir si vous utilisez du toner autre que le type recommandé.
- Lors de l'ajout de toner, ne désactivez pas l'interrupteur de mise en fonction. Si vous le faites, des paramètres risquent de s'effacer.
- Ajoutez toujours du toner lorsque l'appareil vous le demande.
- N'installez pas et n'enlevez pas sans arrêt des cartouches de toner. Cela pourrait provoquer une fuite de toner.
- Ne secouez pas la cartouche de toner retirée. Un reste de toner risque de se disperser.

 **Remarque**

- Vous pouvez effectuer environ 50 copies même après que le symbole  commence à clignoter, cependant, remplacez le toner suffisamment tôt pour éviter une mauvaise qualité de copie.

---

## Stockage du toner

---

Lors du stockage du toner, les mesures de précautions suivantes doivent toujours être respectées :

- Stockez les cartouches de toner dans un endroit frais, sec et éloigné de la lumière directe.
- Stockez sur une surface plane.

---

## Toner usagé

---

 **Remarque**

- Le toner ne pas être réutilisé.

# Remplacement du toner

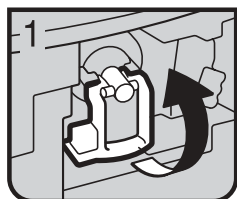

ZAAx040E

- 1 : Ouvrez le capot avant de l'appareil.
- 2 : Levez le levier vert.

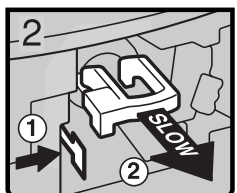

ABU034S

- 3 : Poussez le levier vert, ensuite, retirez doucement le support.

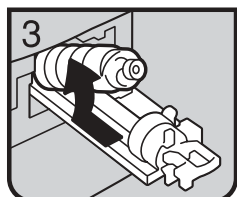

ZAAx060E

- 4 : Poussez la cartouche de toner vers l'arrière de façon à pouvoir la soulever par l'extrémité supérieure, puis retirez-la doucement.

3

# Insertion de toner

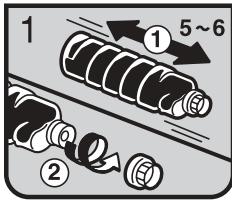

ZAAX070E

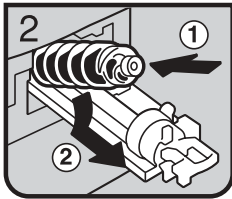

ZAAX080E

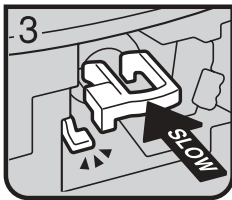

ZAAX090E



ZAAX100E

- 1 : Tenez le nouveau flacon horizontalement et secouez-le cinq ou six fois.
- 2 : Enlevez le bouchon noir.

## Remarque

- N'enlevez pas le bouchon noir avant d'avoir secoué la cartouche.
  - N'enlevez pas la capsule interne.
- 3 : Posez la cartouche de toner sur le support, puis poussez-la vers l'avant.
  - 4 : Enfoncez le levier vert jusqu'au dé clic.
  - 5 : Repoussez le levier vert.
  - 6 : Fermez le capot avant de l'appareil.



# 4. Outils utilisateur (Fonctions copieur)

## Accéder aux outils utilisateur (Fonctions copieur)

Cette section s'adresse aux administrateurs en charge de l'appareil. Les administrateurs peuvent modifier ou définir les paramètres par défaut.

### Remarque

- ❑ Une fois tous les paramètres définis, prenez soin de quitter les Outils utilisateur et de revenir à l'écran initial de la fonction Copieur. Cette section décrit les paramètres système pour la fonction copieur.
- ❑ Les paramètres sélectionnés sont en surbrillance.
- ❑ Toute modification effectuée à l'aide des outils utilisateur reste en application même si l'appareil est mis hors tension via l'interrupteur principal ou l'interrupteur de mise en fonction, ou si vous appuyez sur la touche **[Effacer modes]**.

### Référence

Pour en savoir plus, voir *Guide de paramétrage général*.

---

## Modification de paramètres par défaut

---

### Remarque

- ❑ Si un code administrateur est défini, l'écran de saisie du code administrateur apparaît avant que vous puissiez modifier les paramètres par défaut. Pour plus d'informations sur le code d'accès, voir *Guide de paramétrage général*.

- 1** Appuyez sur la touche **[Compteur/Outils utilisateur]**.

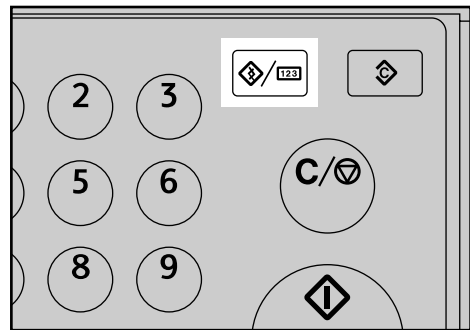

ARK004S

- 2** Sélectionnez **[Fonct° Copieur]** à l'aide de **[▲]** ou **[▼]**, puis appuyez sur la touche **[OK]**.

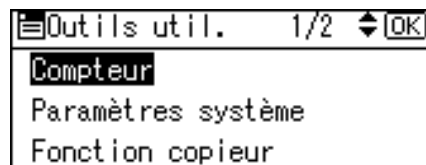

- 3** Sélectionnez le menu à l'aide de [▲] ou [▼], puis appuyez sur la touche [OK].

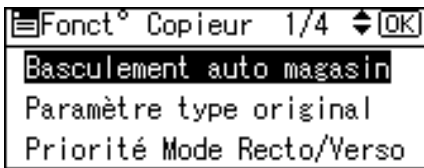

- 4** Modifiez les paramètres conformément aux instructions de l'écran LCD, puis appuyez sur la touche [OK].

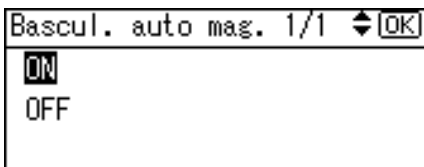

Le message "Programmé" s'affiche.

 **Remarque**

- Pour annuler les modifications apportées à un paramètre et retourner à l'affichage initial, appuyez sur la touche [Compteur/Outils utilisateur].

## Quitter les Outils utilisateur

- 1** Appuyez sur la touche [Compteur/Outils utilisateur].

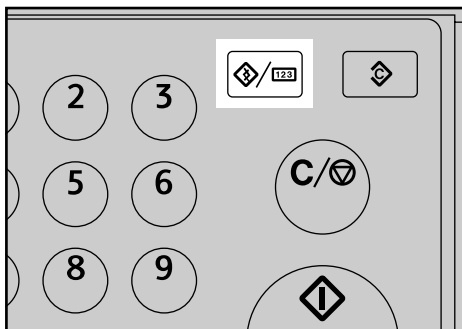

ARK004S

La modification est effectuée et l'appareil est prêt à copier.



# Paramètres que vous pouvez modifier avec les Outils utilisateur

## Basculement auto magasin

Si vous chargez du papier de même format dans deux magasins ou plus, l'appareil commute automatiquement sur l'autre magasin en utilisant la rotation d'image lorsque le premier magasin ne contient plus de papier (si [ON] est sélectionné.) Cette fonction est appelée "Basculement auto magasin". Ce paramètre permet de déterminer si la fonction Basculement auto magasin doit être utilisée.

### Remarque

- Par défaut : ON
- OFF : lorsqu'un magasin papier est vide, la copie est interrompue et le message "Charger du papier." s'affiche.

## Paramètre type original

Vous pouvez régler le niveau de qualité de copie en fonction du type d'original. Vous pouvez choisir ces fonctions après avoir sélectionné [Type 1 Original (Texte)] ou [Type 2 Original (Photo)].

- Mode Texte 1  
Originaux en texte normal
- Mode Texte 2  
journaux, originaux semi-transparents (impression verso légèrement visible)
- Mode Photo 1  
images texte/photo contenant en majorité des zones photo
- Mode Photo 2  
images texte/photo contenant en majorité des zones texte

- Mode Photo 3  
véritable papier photographique
- Mode Spécial 1  
Originaux de haute transparence (verso clairement visible) ou du texte clair sur un fond coloré. Egalement pour des originaux avec fonds très grenelés (certains journaux) et du texte clair.
- Mode Spécial 2  
originaux avec texte et lignes colorés
- Mode Spécial 3  
images photo créées par juxtaposition de points (points visibles), comme des photos de journaux - résolution normale
- Mode Spécial 4  
images photo créées par juxtaposition de points (points visibles), comme des photos de journaux - faible pouvoir de résolution
- Mode Spécial 5  
originaux en texte normal (reproduction de l'arrière-plan)

### Remarque

- Par défaut :
  - Type 1 Original (Texte) : Mode Texte 1
  - Type 2 Original (Photo) : Mode Photo 1

## Priorité Mode Recto/Verso

Vous pouvez sélectionner le type de fonction Recto/Verso active lorsque l'appareil est mis sous tension ou réinitialisé ou lorsque les modes sont effacés.

### Remarque

- Par défaut : Recto->Recto

## Orientation

Vous pouvez sélectionner l'orientation de l'original lorsque vous utilisez la fonction Combiné ou la fonction Recto/Verso vers Recto seul.

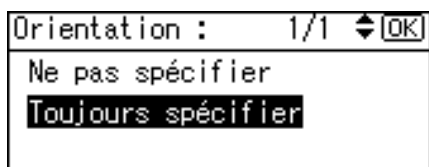

### Remarque

- Par défaut : *Ne pas spécifier*
- Lorsque vous sélectionnez **[Toujours spécifier]**, vous devez sélectionner l'orientation des originaux.

## Nbre max. de jeux

La quantité maximum de copies peut varier de 1 à 99 et se définit à l'aide du pavé numérique.

### Remarque

- Par défaut : *99 Feuilles*

## Affich. compteur orig.

Vous pouvez faire afficher à l'écran le nombre d'originaux et de pages copiées lorsqu'[ON] est sélectionné.

### Remarque

- Par défaut : *OFF*

## Tx de reproduction

Vous pouvez sélectionner le taux d'entrée, de réduction, d'agrandissement qui apparaît sur l'affichage avec une priorité lorsque **[Réduire]** ou **[Agrandir]** est sélectionné.

### Remarque

- Par défaut :
  - Système métrique :
    - Taux 1 : 50%
    - Taux 2 : 71%
    - Taux 3 : 93%
    - Taux 4 : 141%
    - Taux 5 : 200%
  - Système anglo-saxon :
    - Taux 1 : 65%
    - Taux 2 : 78%
    - Taux 3 : 93%
    - Taux 4 : 129%
    - Taux 5 : 155%

Vous pouvez définir un taux différent de ceux qui figurent ci-dessus.

- 1** Appuyez sur la touche **[Compteur/Outils utilisateur]**.
- 2** Sélectionnez **[Fonct° Copieur]** à l'aide de **[▲]** ou **[▼]**, puis appuyez sur la touche **[OK]**.
- 3** Sélectionnez **[Tx de reproduction]** à l'aide de **[▲]** ou **[▼]**, puis appuyez sur la touche **[OK]**.
- 4** Sélectionnez le taux que vous souhaitez modifier à l'aide de **[▲]** ou **[▼]**, puis appuyez sur la touche **[OK]**.
- 5** Sélectionnez **[Taux R/A utilisateur]** à l'aide de **[▲]** ou **[▼]**, puis appuyez sur la touche **[OK]**.

**6** Entrez un taux à l'aide du pavé numérique (de 50 à 200%), puis appuyez sur la touche [OK]. Le message "Programmé" apparaît.

## Priorité R/A prédéfini

Vous pouvez définir le taux prioritaire lorsque [R/A] est sélectionné.

### Remarque

- Par défaut :
  - Système métrique : 71%
  - Système anglo-saxon : 65%

## Marge Recto/Verso

Vous pouvez spécifier la marge gauche au verso des copies, et la marge supérieure au recto. Sélectionnez [Marge Haute] ou [Marge Gauche], puis entrez la valeur requise.

- Marge Haute : 0 - 50 mm, 0" - 2"
- Marge Gauche : 0 - 50 mm, 0" - 2"

### Remarque

- Par défaut :
  - Système métrique : 5 mm
  - Système anglo-saxon : 0,2 inch

## Paramètre papier à en-tête

Si vous sélectionnez [ON] pour cette fonction, l'appareil oriente l'image correctement.

### Remarque

- Par défaut : OFF
- Le papier à orientation fixe (de haut en bas) ou Recto/Verso risque de ne pas être imprimé correctement, en fonction de l'orientation des originaux et du papier.

### Référence

Lors de l'utilisation de papier à en-tête, assurez-vous que l'orientation est correcte. Voir P.42 "Papier à orientation fixe (Haut/Bas) ou papier Recto/Verso".



# 5. Remarques

## Ce qu'il faut faire et ne pas faire

### ⚠ **AVERTISSEMENT :**

- ***Veillez à ne pas exposer l'appareil à des substances inflammables telles que gaz, liquides ou aérosols. Vous pourriez vous électrocuter ou provoquer un incendie.***

### ⚠ **ATTENTION :**

- *Débranchez le cordon d'alimentation de la prise de courant murale avant de déplacer l'appareil. Lors du déplacement de l'appareil, vous devez vous assurer que le cordon d'alimentation ne sera pas abîmé sous l'appareil.*

### 🔊 **Important**

- ❑ Ne mettez pas l'appareil hors tension pendant que le voyant On est allumé ou clignote. Si vous le faites, cela peut endommager la mémoire.
- ❑ Avant de débrancher le cordon d'alimentation ou de désactiver l'interrupteur principal d'alimentation, assurez-vous que l'espace mémoire restant est à 100%, comme indiqué sur l'affichage. Voir P.12 "Mise hors fonction" et "Mise hors tension".
- Lorsque vous utilisez cet appareil pendant une longue durée dans un espace confiné sans bonne ventilation, il est possible que vous sentiez une odeur bizarre. Pour que le lieu de travail reste confortable, nous vous recommandons de bien l'aérer.
- Ne touchez pas l'unité de fusion et ses environs. Ces zones atteignent des températures élevées.
- Après un tirage de copies en continu, la vitre d'exposition peut devenir chaude—ceci ne signifie pas un mauvais fonctionnement.
- La zone autour de l'ouïe de ventilation peut sembler chaude. Ceci est provoqué par l'air d'échappement et ne signifie pas un mauvais fonctionnement.
- Lorsque l'appareil n'est pas en cours d'utilisation ni en mode stand-by, il est possible que vous entendiez un petit bruit à l'intérieur. Cela est provoqué par le processus de stabilisation de l'image et n'est pas un dysfonctionnement.
- Ne coupez pas l'interrupteur de mise en fonction pendant une copie ou une impression. Assurez-vous d'abord que toutes les copies ou les impressions sont terminées.
- L'appareil risque de ne pas faire des images de copie correctes si de la condensation se forme à l'intérieur de l'appareil en raison d'un rapide changement de température.
- N'ouvrez pas les capots de l'appareil pendant une copie ou une impression. Sinon, des incidents risquent de survenir.
- Ne déplacez pas l'appareil pendant une copie ou une impression.
- Si vous n'utilisez pas l'appareil correctement ou si une panne se produit, les réglages pourraient être perdus. Assurez-vous de noter les réglages de votre appareil.
- Le fabricant ne saurait être tenu pour responsable pour toute perte ou dommage résultant d'une panne mécanique, de la perte de réglages ou de l'utilisation de l'appareil.

# Où placer votre appareil

## Environnement de l'appareil

Choisissez l'endroit où vous allez installer l'appareil avec soin. Les conditions environnementales affectent fortement ses performances.

## Conditions environnementales optimales

### ⚠ ATTENTION :

- *Gardez l'appareil hors de portée de l'humidité et de la poussière. Sinon l'appareil présenterait un risque d'incendie ou d'électrocution.*
- *Ne placez pas l'appareil sur une surface instable ou inclinée. S'il tombe, vous risquez de vous blesser.*

### ⚠ ATTENTION :

- *Assurez-vous que la pièce où vous utilisez l'appareil est bien ventilée et suffisamment spacieuse. Une bonne ventilation est notamment importante lorsque l'appareil est souvent utilisé.*

- Température : 10 à 32°C (50 - 89,6°F) (l'humidité devant être de 54% à 32°C, 89,6°F)
- Humidité : 15 à 80% (la température devant être de 27°C, 80,6°F à 80%)
- Une base plane et solide.
- L'appareil doit être stable à 5 mm près, 0,2 inch : d'avant en arrière, et de gauche à droite.
- Pour éviter une possible accumulation d'ozone, veillez à placer cet appareil dans une vaste pièce bien aérée dont le renouvellement d'air est de plus de 30 m<sup>3</sup>/h/personne.

## Milieux à éviter

- Les endroits exposés aux rayons directs du soleil ou à d'autres sources de lumière intense (plus de 1.500 lux).
- Les endroits directement exposés à l'air froid provenant d'un climatiseur ou de l'air chaud d'un radiateur. (Des changements brutaux de température peuvent provoquer la formation de condensation à l'intérieur de l'appareil.)
- Les emplacements à proximité d'appareils générant de l'ammoniac, tel qu'un copieur diazoïque.
- Les endroits où l'appareil pourrait être fréquemment soumis à de fortes vibrations.
- Les endroits poussiéreux.
- Les endroits où circulent des gaz corrosifs.

## Déplacement

### ⚠ ATTENTION :

- *Débranchez le cordon d'alimentation de la prise de courant murale avant de déplacer l'appareil. Lors du déplacement de l'appareil, vous devez vous assurer que le cordon d'alimentation ne sera pas abîmé sous l'appareil.*

### ⚠ ATTENTION :

- *Lorsque le magasin papier en option est installé, ne poussez pas horizontalement la partie supérieure de l'unité principale. Un risque de blessure est possible si le magasin papier se détache de l'unité principale.*

**⚠ Important**

- ❑ Soyez prudent lorsque vous déplacez l'appareil. Prenez les précautions suivantes :
  - Débranchez l'alimentation principale. Voir P.12 "Mise hors tension".
  - Débranchez le cordon d'alimentation de la prise de courant murale. Lorsque vous retirez la fiche de la prise, saisissez la fiche pour éviter d'endommager le cordon. Ces précautions d'usage réduisent le risque d'incendie ou de décharge électrique.
  - Fermez tous les capots et magasins, y compris le capot avant et le magasin Bypass.
- ❑ N'enlevez pas les pieds de maintien.
- ❑ Protégez l'appareil des chocs violents. Un impact peut endommager la mémoire.

**Raccordement de l'alimentation****⚠ AVERTISSEMENT :**

- ***Ne raccordez l'appareil qu'à la source d'alimentation décrite au verso de la couverture de ce manuel. Raccordez directement le cordon d'alimentation dans une prise de courant murale et n'utilisez pas de rallonge.***
- ***N'endommagez pas, ne coupez pas ou n'apportez pas de modification quelconque au cordon d'alimentation. Ne placez aucun objet lourd sur celui-ci. Ne le tirez pas fermement ni le pliez plus que nécessaire. Ces opérations pourraient provoquer une électrocution ou un incendie.***

**⚠ ATTENTION :**

- *Débranchez le cordon d'alimentation de la prise de courant murale avant de déplacer l'appareil. Lors du déplacement de l'appareil, vous devez vous assurer que le cordon d'alimentation ne sera pas abîmé sous l'appareil.*

**⚠ ATTENTION :**

- *Lorsque vous débranchez la fiche d'alimentation électrique de la prise de courant murale, tirez toujours sur la fiche (pas sur le câble).*
- Lorsque l'interrupteur principal d'alimentation est en position stand-by, les chauffages anti-condensation en option sont allumés. En cas d'urgence, débranchez le cordon d'alimentation de l'appareil.
- Lorsque vous débranchez le cordon d'alimentation, les chauffages anti-condensation s'éteignent.
- Assurez-vous que la fiche est fermement insérée dans la prise de courant murale.
- Le voltage ne peut pas varier de plus de 10%.
- La prise de courant murale devra être installée à proximité de l'appareil et devra être facilement accessible.

## Accès à l'appareil

Placez l'appareil à proximité d'une source d'alimentation, en laissant de l'espace autour comme sur l'illustration ci-dessous.

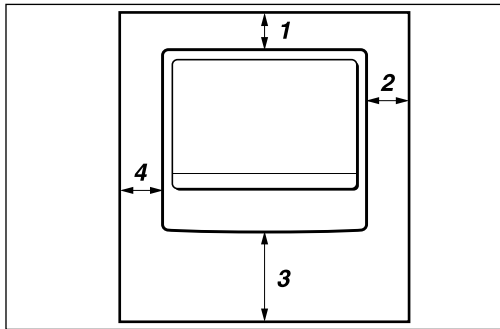

CP9991EE

5

1. Arrière : 1 cm (0,4") ou plus
2. Droite : 1 cm (0,4") ou plus
3. Avant : 75 cm (29,6") ou plus
4. Gauche : 1 cm (0,4") ou plus

### Remarque

- Concernant l'espace requis lorsque les options sont installées, contactez votre représentant de service.



# Entretien de l'appareil

Si la vitre d'exposition, le cache de la vitre d'exposition, la courroie du chargeur à retournement ARDF est sale, la clarté de la copie peut être altérée. Nettoyez ces pièces si elles sont sales.

## ❖ Nettoyage de l'appareil

Essuyez l'appareil avec un chiffon doux et humide. Ensuite, essuyez-le avec un chiffon sec pour absorber l'eau.

## ⚠ Important

- ❑ N'utilisez pas de nettoyants chimiques ou de solvants organiques comme du diluant ou du benzène. Si de telles substances s'introduisent dans l'appareil ou font fondre des pièces en plastique, une panne pourrait survenir.
- ❑ Ne nettoyez que les pièces explicitement spécifiées dans ce manuel. Les autres pièces doivent uniquement être nettoyées par votre représentant de service.

## Nettoyage de la vitre d'exposition



GDSH050J

Nettoyez 1 et 2.

## Nettoyage du cache de la vitre d'exposition

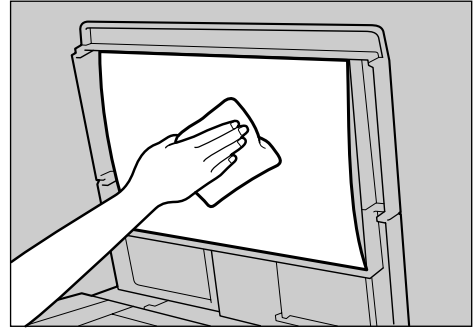

TRSR140E

5

## Nettoyage de l'ARDF

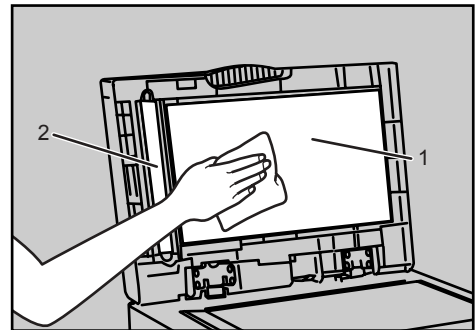

ARK026S

Nettoyez 1 et 2.



# 6. Caractéristiques techniques

## Tableau de combinaisons

Le tableau de combinaisons ci-dessous indique les fonctions pouvant être utilisées simultanément. Après avoir lu le tableau de combinaison, voir le tableau suivant :

○	Ces fonctions peuvent être utilisées simultanément.
●	Ces fonctions ne peuvent pas être utilisées simultanément. La deuxième fonction sélectionnée correspond à la fonction de travail en cours.

Le tableau suivant indique les combinaisons de fonctions.

		Fonction sélectionnée après															
		Originaux de format standard	Originaux de format spécial	Bypass	Densité image manuelle	Originaux texte	Originaux photo	Présélection de l'agrandissement et de la réduction	Zoom	1 face → Combiné 1 face	1 face → Combiné 2 faces	2 faces → Combiné 1 face	2 faces → Combiné 2 faces	2 faces → Séries 1 face	1 face → Recto/Verso 2 faces	2 faces → Recto/Verso 2 faces	Tri
Fonctions sélectionnées auparavant	Originaux de format standard		●	○	○	○	○	○	○	○	○	○	○	○	○	○	○
	Originaux de format spécial	●		○	○	○	○	○	○	○	○	○	○	○	○	○	○
	Bypass	○	○		○	○	○	○	○	*2	*4	*2	*4	○	*4	*4	*2
	Densité image manuelle	○	○	○		○	○	○	○	○	○	○	○	○	○	○	○
	Originaux texte	○	○	○	○		○	○	○	○	○	○	○	○	○	○	○
	Originaux photo	○	○	○	○	○		○	○	○	○	○	○	○	○	○	○
	Présélection de l'agrandissement et de la réduction	○	○	○	○	○	○		○	*3	*3	*3	*3	○	○	○	○
	Zoom	○	○	○	○	○	○	○		○	○	○	○	○	○	○	○
	1 face → Combiné 1 face	○	○	*2	○	○	○	○	○		○	○	○	○	○	○	○
	1 face → Combiné 2 faces	○	○	*4	○	○	○	○	○	○		○	○	○	○	○	○
	2 faces → Combiné 1 face	○	*1	*2	○	○	○	○	○	○	○		○	○	○	○	○
	2 faces → Combiné 2 faces	○	*1	*4	○	○	○	○	○	○	○	○		○	○	○	○
	2 faces → Séries 1 face	○	*1	○	○	○	○	○	○	○	○	○	○		○	○	○
	1 face → Recto/Verso 2 faces	○	○	*4	○	○	○	○	○	○	○	○	○	○		○	○
	2 faces → Recto/Verso 2 faces	○	*1	*4	○	○	○	○	○	○	○	○	○	○	○		○
	Tri	○	○	*2	○	○	○	○	○	○	○	○	○	○	○	○	

\*1 Vous ne pouvez pas utiliser les fonctions pour les originaux Recto/Verso si la longueur des originaux dépasse 357 mm (☐),

\*2 Cette fonction ne peut pas être utilisée pour le papier de copie d'une longueur supérieure à 356 mm (☐),

\*3 La fonction sélectionnée après celle-ci fait passer le taux sur Taux auto.

\*4 Si vous sélectionnez ces fonctions simultanément, un message d'erreur apparaît. Pour pouvoir copier, vous devez annuler une de ces fonctions.

## Informations supplémentaires

### ❖ Copie avec le Bypass

- Les formats papier de copie suivants peuvent être sélectionnés comme formats standard :  
A4, A5, B5 JIS, 8<sup>1</sup>/<sub>2</sub>" × 14", 8<sup>1</sup>/<sub>2</sub>" × 13", 8<sup>1</sup>/<sub>2</sub>" × 11", 8<sup>1</sup>/<sub>4</sub>" × 14", 8<sup>1</sup>/<sub>4</sub>" × 13", 8" × 13", 7<sup>1</sup>/<sub>4</sub>" × 10<sup>1</sup>/<sub>2</sub>", 5<sup>1</sup>/<sub>2</sub>" × 8<sup>1</sup>/<sub>2</sub>", 4<sup>1</sup>/<sub>8</sub>" × 9<sup>1</sup>/<sub>2</sub>", 3<sup>7</sup>/<sub>8</sub>" × 7<sup>1</sup>/<sub>2</sub>", 16K, C6 Env, C5 Env, DL Env
- Si le bip sonore est désactivé, aucun son n'est émis lors de l'insertion de papier dans le magasin Bypass. Voir *Guide de paramétrage général*.

### ❖ Présélection de l'agrandissement et de la réduction

- Il est possible de sélectionner l'un des 5 taux prédéfinis (2 taux d'agrandissement et 3 taux de réduction).
- Vous pouvez sélectionner un taux indépendamment du format de papier de l'original ou de la copie. Avec certains taux, il est possible que des parties d'image ne soient pas copiées ou que des marges apparaissent sur les copies.
- Les copies peuvent être réduites ou agrandies de la façon suivante :

#### ❖ Système métrique

Taux (%)	Original → Format du papier de copie
200 (agrandir la zone 4 fois)	A6 → A4
141 (agrandir la zone 2 fois)	A5 → A4
122	--
115	--
93	Un peu réduit. (Créer marge)
87	--
82	F → A4
71 (réduire la zone de 1/2)	A4 → A5
65	--
50 (réduire la zone de 1/4)	A4 → A6

❖ **Système anglo-saxon**

Taux (%)	Original → Format du papier de copie
200 (agrandir la zone 4 fois)	--
155 (agrandir la zone 2 fois)	$5\frac{1}{2}'' \times 8\frac{1}{2}'' \rightarrow 8\frac{1}{2}'' \times 14''$
129	$5\frac{1}{2}'' \times 8\frac{1}{2}'' \rightarrow 8\frac{1}{2}'' \times 11''$
121	--
93	--
85	F → $8\frac{1}{2}'' \times 11''$
78	$8\frac{1}{2}'' \times 14'' \rightarrow 8\frac{1}{2}'' \times 11''$
73	--
65	$8\frac{1}{2}'' \times 11'' \rightarrow 5\frac{1}{2}'' \times 8\frac{1}{2}''$
50 (réduire la zone de $\frac{1}{4}$ )	--

❖ **Zoom**

- Les taux de reproduction que vous pouvez définir sont de 50 - 200%.
- Vous pouvez sélectionner un taux indépendamment du format de papier de l'original ou de la copie. Avec certains taux, il est possible que des parties d'image ne soient pas copiées ou que des marges apparaissent sur les copies.

❖ **Recto/Verso**

- Vous ne pouvez pas utiliser les types de papier suivants avec cette fonction :
  - Format de papier inférieur à B5 JIS ☐ ou  $8\frac{1}{2}'' \times 11''$  ☐.
  - Papier plus épais que 90 g/m<sup>2</sup>, 24 livres.
  - Papier plus fin que 64 g/m<sup>2</sup>, 17 livres.
  - Papier calque
  - Transparents pour rétroprojecteurs
  - Etiquettes (adhésives notamment)
  - Cartes postales
- Si vous placez un nombre impair d'originaux dans l'ARDF, le verso de la dernière page reste vierge.
- Pendant la copie, l'image est décalée pour permettre la marge de reliure.
- Les formats de papier suivants peuvent être copiés en Recto/Verso : A4 ☐, B5 JIS ☐,  $8\frac{1}{2}'' \times 14''$  ☐,  $8\frac{1}{4}'' \times 14''$  ☐,  $8\frac{1}{2}'' \times 11''$  ☐,  $8\frac{1}{2}'' \times 13''$  ☐,  $8\frac{1}{4}'' \times 13''$  ☐, 16K

**❖ Combiné**

- Lors de l'utilisation de cette fonction, l'appareil sélectionne automatiquement le taux de reproduction. Ce taux dépend du format du papier de la copie et du nombre d'originaux.
- Si le taux calculé est inférieur au taux minimum, il est automatiquement adapté pour entrer dans la plage définie. Toutefois, avec certains taux, il est possible que des parties de l'image ne soient pas copiées.
- Vous ne pouvez pas utiliser de papier de format spécial de 357 mm de longueur ou plus.
- Si l'orientation des originaux diffère de celle du papier de copie, l'appareil fait pivoter automatiquement l'image de 90° pour réaliser des copies correctes.
- Si le nombre d'originaux placés est inférieur au nombre spécifié pour la combinaison, le dernier segment de page reste vierge comme indiqué sur l'illustration.

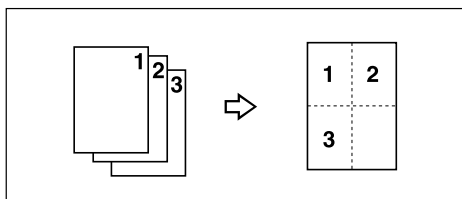
**❖ Marge Recto/Verso**

- Si vous définissez une marge de reliure trop large, une partie de l'image risque de ne pas être copiée.
- Lors de la réalisation de copies à l'aide de la fonction Combiné, la marge de reliure est ajoutées aux copies lorsque la combinaison est terminée.

# INDEX

---

- 1 face → 2 faces, 30
- 2 faces → 1 face, 35
- 2 faces → 2 faces, 30

## A

---

- Accéder aux outils utilisateur
  - fonctions copieur*, 49
- Affichage, 9
- Ajout de toner, 44
- Alimentation de
  - l'alimentation principale*, 11
- Arrêt auto / Faible puissance, 12

## B

---

- Basculement
  - auto magasin*, 51

## C

---

- Caractéristiques techniques, 61
- Ce qu'il faut faire et ne pas faire, 55
- Chargement du papier, 41
- Chargeur à retournement ARDF, 59
- Combiné
  - 1 face 2 pages → 1 face*, 32
  - 1 face 4 pages → 1 face*, 32
  - 1 face 4 pages → 2 faces*, 33
  - 1 face 8 pages → 2 faces*, 34
  - 2 faces 1 page → 1 face*, 32
  - 2 faces 2 pages → 1 face*, 32
  - 2 faces 2 pages → 2 faces*, 34
  - 2 faces 4 pages → 2 faces*, 34
- Consignes de sécurité, 4
- Copie, 21
- Copie à partir du Bypass
  - sur du papier de format spécial*, 24
- Copie à partir du magasin Bypass, 22
  - sur des enveloppes*, 25
  - sur du papier de format ordinaire*, 23
  - sur du papier de format personnalisé*, 24
- Copies séries
  - 2 faces → 1 face*, 35

## D

---

- Dépannage, 37
  - Impossible d'effectuer des copies claires*, 38
  - mémoire saturée*, 40
  - votre appareil ne fonctionne pas comme vous le souhaitez*, 37
  - vous ne parvenez pas à effectuer des copies comme vous le souhaitez*, 39
- Déplacement, 56

## E

---

- Economie d'énergie, 12
- Entretien, 59
- Environnement, 56
- Environnement de l'appareil, 56

## F

---

- Fonctions Copie, 26
- Fonctions copie
  - copies séries*, 35
  - présélection de l'agrandissement et de la réduction*, 27
  - recto combiné*, 32
  - Recto/Verso*, 30
  - Recto/Verso combiné*, 33
  - réglage de la densité image*, 26
  - sélection du papier de copie*, 27
  - sélection du réglage du type d'original*, 26
  - tri*, 29
  - zoom*, 28
- Fonctions copieur, 49
  - affichage compteur originaux*, 52
  - basculement auto magasin*, 51
  - marge Recto/Verso*, 53
  - nombre max. de jeux*, 52
  - orientation*, 52
  - paramètre papier à en-tête*, 53
  - paramètre type original*, 51
  - priorité mode Recto/Verso*, 51
  - priorité R/A prédéfinie*, 53
  - taux de reproduction*, 52
- Formats
  - recommandés pour les originaux*, 13
- Formats pouvant être sélectionnés comme originaux de format standard, 15

## G

---

Grammages  
*recommandés pour les originaux*, 13

## I

---

Informations supplémentaires, 62  
*combiné*, 64  
*Copie avec le Bypass*, 62  
*marge Recto/Verso*, 64  
*présélection de l'agrandissement et de la réduction*, 62  
*Recto/Verso*, 63  
*zoom*, 63

Insertion de  
*toner*, 47

Insertion de toner, 47

Interrupteur de fonctionnement  
(voyant On), 8

Interrupteur de mise en fonction, 11

Interrupteur principal d'alimentation, 11

## L

---

Lecture  
*utilisation des touches*, 10

Lecture de  
*l'affichage*, 10

## M

---

Manipulation du  
*toner*, 44

Manipulation du toner, 44

Messages, 37

Mise en place  
*des originaux dans l'ARDF*, 17  
*des originaux sur la vitre d'exposition*, 16  
*d'originaux*, 16, 17, 18  
*d'originaux de format spécial*, 18

Mise en place d'originaux, 13

Mise en place d'originaux au format  
standard, 17

Mise en route, 11  
*de l'alimentation*, 11

Mise hors tension  
*de l'alimentation principale*, 12

Mise hors tension de  
*l'alimentation*, 12

Modification de paramètres par défaut, 49

## N

---

Nettoyage  
*ARDF*, 59  
*cache de la vitre d'exposition*, 59  
*vitre d'exposition*, 59

## O

---

Orientation  
*de l'original*, 16  
*de l'original et des copies*, 30

Original  
*combiné*, 32

Originaux, 13

Originaux de format standard, 17

Originaux non compatibles avec le  
chargeur à retournement ARDF, 14

Outils utilisateur, 49

## P

---

Panneau de commande, 8

Papier  
*chargement*, 41

Papier à orientation fixe (Haut/Bas) ou  
papier Recto/Verso, 42

Pavé numérique, 9

Photo, 26

Plus clair et Plus foncé, 9

Procédure de base, 21

## Q

---

Quitter les outils utilisateur, 50

## R

---

Raccordement de l'alimentation, 57

Recto/Verso  
*1 face* → *2 faces*, 30  
*2 faces* → *2 faces*, 30

Recto/Verso combiné  
*1 face 4 pages* → *combiné 2 faces*, 33  
*1 face 8 pages* → *combiné 2 faces*, 34  
*2 faces 2 pages* → *combiné 2 faces*, 34  
*2 faces 4 pages* → *combiné 2 faces*, 34

Réglage  
*de la densité image*, 26

Remarques, 55

Remplacement du  
*toner*, 46

Remplacement du toner, 46



## S

---

- Sélection
  - du papier de copie*, 27
  - du réglage du type d'original*, 26
- Stockage du toner, 45

## T

---

- Tableau de combinaisons, 61
- Texte, 26
- Toner
  - ajout*, 44
  - stockage*, 45
  - usagé*, 45
- Toner usagé, 45
- Touche Combiné, 9
- Touche Compteur, 8
- Touche Copie, 8
- Touche Départ, 9
- Touche Echap, 9
- Touche Effacement, 8
- Touche Effacer modes, 8
- Touche OK, 9
- Touche Outils utilisateur, 8
- Touche Recto/Verso, 8
- Touches de défilement, 8
- Touches de sélection, 8
- Touche Séries, 9
- Touche Stop, 8
- Touche Tri, 9
- Touche Type d'original, 9
- Tri, 29

## U

---

- Une face combiné
  - 1 face 2 pages → combiné 1 face*, 32
  - 1 face 4 pages → combiné 1 face*, 32
  - 2 face 1 page → combiné 1 face*, 32
  - 2 faces 2 pages → combiné 1 face*, 32

## V

---

- Voyant principal d'alimentation, 8
- Voyants, 8

## Z

---

- Zone d'image manquante, 15





#### Déclaration de conformité

“Le produit est conforme aux exigences de la Directive CEM 89/336/CEE et de la Directive 73/23/CEE en matière de basse tension, ainsi qu’à leurs amendements respectifs.”

Conformément à la norme IEC 60417, l’interrupteur principal d’alimentation porte les symboles suivants :

**I** signifie MISE SOUS TENSION.

**⏻** signifie VEILLE.

#### Marque commerciale

Acrobat® est une marque déposée d’Adobe Systems Incorporated.

D’autres désignations de produit sont utilisés ci-après uniquement à des fins d’identification et peuvent être des marques de leur société respective. Nous renonçons à tout droit relatif à ces marques.

